

STOLLAR

the Mini Oven ST0713

Miniahi



KASUTUSJUHEND

Stollar on teadlik ohutuse tähtsusest, võttes toodete väljatöötamisel ja tootmisel eelkõige arvesse oma klientide turvalisust. Palume teil siiski olla elektriliste seadmete kasutamisel tähelepanelikud ja järgida siintoodud ettevaatusabinõusid.

OLULISED OHUTUSMEETMED

- Enne Stollari küpsetusahju STO713 esmakordset kasutamist lugege tähelepanelikult läbi kõik juhised ning hoidke need edaspidiseks kasutamiseks alles.
- Enne Stollar küpsetusahju STO713 esmakordset kasutamist eemaldage pakend ja reklaamkleebised ning kõrvaldage need kasutuselt vastavalt kehtivatele eeskirjadele.
- Väikelaste lämbumisrisiki vältimiseks eemaldage seadme voolujuhtme pistikule kinnitatud kaitsekate ja kõrvaldage see kasutuselt vastavalt kehtivatele eeskirjadele.
- Ärge asetage Stollari küpsetusahju STO713 kasutamise ajaks tööpinna või laua serva lähedale. Veenduge, et pind on sile, puhas ja kuiv.
- Ärge kasutage Stollari küpsetusahju STO713 kraanikausi nõrgumisrestil.
- Ärge asetage Stollar küpsetusahju STO713 kuumale gaasi- või elektripliidile ega selle lähedusse. Samuti jälgige, et küpsetusahju ei puutuks kokku teise kuumale küpsetusahjuga.
- Paigutage ja kasutage Stollari küpsetusahju STO713 vähemalt 20 cm kaugusel seintest, kardinatest, riietest ja teistest kuumust mitte taluvatest materjalidest. See tagab nõuetekohase õhuringluse ning väldib seina, kardinate ja riiete kahjustamist.
- Küpsetusahju katmisel või kokkupuutumisel kergsüttivate materjalidega, näiteks kardinate, tapeedi, seinte ja muu sellisega, võib tekkida tulekahju.

- Kasutage Stollari küpsetusahju STO713 kindlasti ainult stabiilsel ja kuumuskindlal pinnal. Ärge kasutage seda laudlinaga kaetud laual, kardinat või muude kergsüttivate materjalide läheduses.
- Ärge pange Stollari küpsetusahju STO713 sisse pappi, plasti, paberit või teisi kergsüttivaid materjale.
- Puhastage regulaarselt purualust. Enne purualuse väljavõtmist lülitage kindlasti küpsetusahi välja ja tõmmake pistik pesast välja ning laske küpsetusahjul jahtuda.
- Enne Stollari küpsetusahju STO713 kasutamist veenduge kindlasti, et purualus on pärast puhastamist täiesti kuiv ja õigesti sisestatud.
- Seadme pealispinnad võivad kasutamise ajal ja vahetult pärast seda kuumad olla.
- Kui Stollari küpsetusahi STO713 on kuum, kasutage resti või panni ahju sisestamisel, väljavõtmisel või köögiriistadega tegutsedes kuumakindaid.
- Olge ettevaatlik, kui võtate küpsetusahjust välja tarvikuid või vabaneete kuumast õlist. Kõigepealt laske ahjul jahtuda.
- Olge ettevaatlik, et mitte põletada käsi.
- Kui ahi on sisse lülitatud, ärge hoidke ust kaua lahti.
- Küpsetusahju ukse klaas on eriliselt töödeldud, et see oleks tugevam, vastupidavam ja ohutum kui tavaline klaas, kuid see pole purunemiskindel. Kui lööte tugevasti klaasi pihta, võib see katki minna või mõraneda ja hiljem ilma nähtava põhjuseta kildudeks puruneda.
- Ärge pange küpsetusahju liiga suuri tooteid, sest see tekitab tulekahju või elektrilöögi riski.
- Ärge jätke töötavat küpsetusahju järelvalveta.

- Selles küpsetusahjus on soovitatav kasutada ainult Stollari küpsetusahju STO713 tarvikuid. Kui te küpsetusahju ei kasuta, ärge hoidke selles midagi muud peale ahjule ettenähtud tarvikute. Grillimise ajal peab grillirest olema sisestatud komplekti kuuluvasse emailist küpsetuspanni.
- Ärge puhastage küpsetusahju seestpoolt teraskäsnaaga, sest käsnaosad võivad murduda ja kokku puutuda voolu all olevate osadega ning põhjustada elektrilöögi riski.
- Ärge üritage küpsetusahju käivitada muul viisil, kui selles juhendis selgitatud.
- Enne kasutamist veenduge kindlasti, et küpsetusahi on õigesti kokku pandud. Täitke selle kasutusjuhendi juhised.
- Küpsetusahju ülemine osa võib seadme kasutamise ajal ja pärast seda minna väga kuumaks. Ärge pange midagi ahju peale.
- Olge ettevaatlik, kui kasutate mitte metallist, vaid teistest materjalidest valmistatud panne ja nõusid. Pragunemise vältimiseks on keraamiliste või klaasist pannide ja nõude puhul tähtis nende sobivus küpsetusahjule.
- Ärge puudutage kuumi pindu. Kasutamise ajal ja vahetult pärast seda võivad ahju pealispind, sealhulgas uks ja korpuse pealispind, olla väga kuumad. Põletustest ja vigastustest hoidumiseks kasutage esemete sisestamisel küpsetusahju, sellest väljavõtmisel või nende kasutamisel kindlasti ahjukindaid ning kui võimalik, käepidemega vardaid või tange. Või laske küpsetusahjul jahtuda.
- Seda küpsetusahju ei saa käivitada välise taimeriga või eraldi kaugjuhtimissüsteemiga.
- Kui küpsetusahju ei kasutata või jätate selle järelvalveta, tõmmake pistik pistikupesast välja.

- Küpsetusahju välja lülitamiseks keerake juhtpaneelil asuv taimerinupp asendisse OFF. Küpsetusahi on välja lülitatud, kui märgutuli kustub.
- Küpsetusahju lahti ühendamiseks vooluvõrgust lülitage kõigepealt küpsetusahi välja ja siis tõmmake pistik pesast välja.
- Olge küpsetusahjus kaasi kasutades ettevaatlik, sest suletud anumas tekkiv rõhk võib põhjustada kuumade koostisosade pritsimise või anuma pragunemise.
- Vigastustohu vältimiseks kasutage Stollari soovitatud tarvikuid ja lisaseadmeid.
- Ärge lubage väikelastel seadet kasutada ning ärge jätke neid siselülitatud seadme lähedusse järelevalveta.
- Kui te ei kavatse seadet pikemat aega kasutada ning enne seadme puhastamist, kohalt liigutamist, osadeks lahti võtmist, töövalmis seadmist või hoiulepanekut veenduge, et seade on jahtunud, taimerinupp on keeratud asendisse OFF, märgutuli ei põle ja pistik on pesast välja tõmmatud.
- Küpsetusahi peab olema puhas. Täitke selles kasutusjuhendis antud puhastusjuhised.

OLULINE OHUTUSTEAVE ELEKTRILISTE SEADMETE KASUTAMISEL

- Enne kasutamist kerige toitejuhe täielikult lahti. Ärge laske juhtmel rippuda üle laua või tööpinna ääre, kokku puutuda kuumade pindadega ega sõlme minna.
- Elektrilöögist hoidumiseks ärge niisutage küpsetusahju, toitejuhet või selle pistikut vee või muu vedelikuga.
- Erivajadustega ja/või piiratud teovõimega isikud ning väikelapsed tohivad seadet kasutada ainult vastutava isiku juuresolekul või pärast vastavat koolitust.
- Jälgige, et väikelapsed selle seadmega ei mängiks.
- Igasugused hooldustööd, väljaarvatud puhastamine, tuleb lasta teha volitatud Stollari teeninduskeskuses.
- See seade on ette nähtud kasutamiseks ainult kodumajapidamises. Võimalike ohtlike olukordade vältimiseks kasutage seadet ainult ettenähtud eesmärkidel. Ärge kasutage seda liikuvast transpordivahendis või laeval. Ärge kasutage seadet välitingimustes. Väärkasutus võib tekitada vigastuse.
- Seadet on soovitatav regulaarselt kontrollida. Ärge kasutage seadet, kui seade ise, toitejuhe või selle pistik on rikutud. Viige kogu seade lähimasse volitatud Stollari teeninduskeskusesse ülevaatamiseks ja/või remontimiseks.
- Elektriliste seadmete kasutamisel on soovitatav täiendavaks turvalisuseks paigaldada eriline diferentsiaalkaitse (kaitselüliti), samuti seadme vooluahela kaitselüliti, mille määratud voolutugevuse vahe ei ületa 30 mA. Konsulteerige elektrikuga!

HOIDKE NEED JUHISED ALLES

TUTVUSTUS

Stollar Mini Oven ST0713



! HOIATUS

Ahju välispind, sealhulgas ahjuuks, võivad kasutamise ajal ja pärast seda kuumad olla. Kasutage kindlasti ahjukindaid, kui sisestate ahju, võtate välja või tarvitate selles köögiiristu.

- A. Ukse käepide
- B. Uks
- C. Kuumutuselemendid
- D. Purualus
- E. Emailitud küpsetuspann (27,5 cm × 23,6 cm × 2 cm)
- F. Rest
- G. Juhtpaneel
- H. Ventilatsiooniavad
- I. Toitejuhe
- J. Pannihoidik (ei ole joonisel näha)

TEHNILINE TEAVE

220–240 V~ 50/60 Hz 1000 W

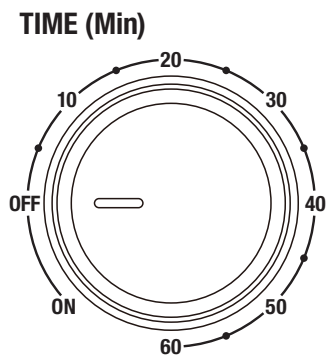
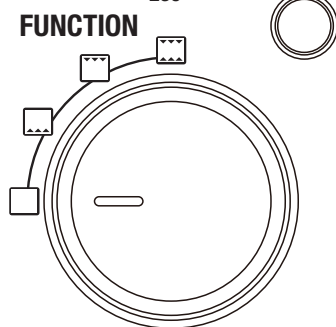
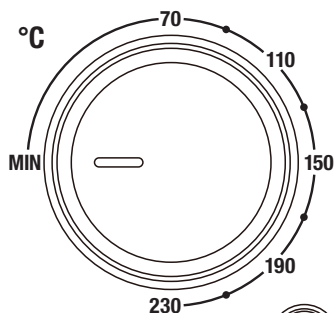

JUHTPANEEL

Temperatuuri reguleerimise nupp

Temperatuuri reguleerimise nupuga saab seadistada ainult küpsetustemperatuuri. Sellest ei saa ahju välja lülitada. Soovitud temperatuuri valimiseks vahemikus 70 kuni 230 kraadi keerake nuppu päripäeva.

Küpsetamise ajal lülitub termostaat automaatselt sisse ja välja, et tagada valitud temperatuur.

Märgutuli

Märgutuli põleb, kui ahi töötab.

Funktsiooni valimine

Keerake funktsiooninuppu päripäeva, et valida üks ahju funktsioonidest:

- Alumine kuumutuselement
- Ülemine kuumutuselement
- Ülemine ja alumine kuumutuselement

Taimerinupp

Taimeri seadistamiseks keerake seda nuppu päripäeva. Märkutuli läheb põlema. Pärast aja seadistamist hakkab ahi tööle. Seadistatud aja (0-60 minutit) lõppedes kõlab helisignaal ja ahi lülitub automaatselt välja.

Ahju välja lülitamiseks keerake nupp asendisse OFF.

Ahju sisse lülitamiseks keerake nuppu vastupäeva. Ahi töötab selles režiimis, kuni see käsitsi välja lülitatakse.

KASUTAMINE

Stollar Mini Oven STO713

AHJU ETTEVALMISTUSED JA ESIMENE KASUTUSKORD

Kuumutuselementidelt kaitsekihi eemaldamiseks lülitage tühi ahi 20 minutiks sisse. Tagage ruumis hea ventilatsioon, sest ahjust võib tulla auru. Tegemist on ohutu nähtusega, mis ei mõjuta seadme töö kvaliteeti.

1. Eemaldage küpsetusahjult kõik pakendimaterjalid, reklaamkleebised ja kinnituskleebised ning kõrvaldage need kasutuselt vastavalt kehtivatele eeskirjadele.
2. Võtke purualus, rest ja küpsetuspann pakendist välja. Peske need pehme käsnaga sooja seebivahus vees, loputage ja kuivatage hoolikalt.
3. Pühkige küpsetusahju seestpoolt pehme niiske käsnaga ja kuivatage korralikult.
4. Küpsetusahju külgedele ja kohale peab jääma vähemalt 20 cm vaba ruumi. Ärge asetage midagi küpsetusahju peale.
5. Pange purualus seadmesse.
6. Kerige toitejuhe täielikult lahti ja sisestage selle pistik vahelduvvoolu pistikupesasse.
7. Lülitage tühi ahi sisse. Seadistage temperatuur 230 °C ja tööaeg 20 minutit.
8. Töötüki lõppedes kõlab helisignaali.
9. Ahi on nüüd töövalmis.

MÄRKUS

Seadme esmakordsel sisselülitamisel võib sellest tulla auru. Tegemist on ohutu nähtusega, mis ei mõjuta seadme töö kvaliteeti.

KUPSETUSAHJU KASUTAMINE

1. Kerige toitejuhe täielikult lahti ning sisestage selle pistik kaitsemaandatud pistikupesasse.
 2. Seadistage valmistustemperatuur.
Keerake temperatuurinuppu paripaeva, et valida soovitud temperatuur vahemikus 70 °C kuni 230 °C.
 3. Valige soovitud funktsioon.
Keerake funktsiooninuppu paripaeva, et valida uks ahju funktsioonidest.
 4. Seadistage valmistusaeg.
Taimeri sisse lülitamiseks keerake taimerinupp soovitud aja peale või asendisse ON. Nupu keeramisel asendisse ON tootab ahi niikaua, kui taimerinupp keeratakse kasitsi asendisse OFF.
 5. **Enne toidu panemist ahju eelsoojendage ahju 5-10 minutit.**
 6. Asetage toit ahju.
 - a. Kontrollige, et purualus oleks õigesti seadme põhja paigaldatud.
 - b. Asetage toit küpsetuspanni või restile.
 - c. Asetage rest ja/või küpsetuspann koos toiduga vastavalt toidu suurusele ja tuubile soovitud korgusele.
- Resti või küpsetuspanni asetamisel järgige neid juhiseid:
- a. Ülemine asend - koige levinum asend küpsetamisel ja toiduvalmistamisel, sealhulgas pitsa küpsetamine ja toidu soojendamine.
 - b. Alumine asend – kui asetate resti või küpsetuspanni alumisse asendisse, saate valmistada suuremaid ja korgemaid toite.

7. Toiduvalmistamine on lõppenud.

Taimeril joudmisel nulli kolab helisignaali ja ahi lülitub välja. Kui nupp on keeratud asendisse "ON" ja toit on valmis, keerake taimer kasitsi asendisse "OFF", et toiduvalmistamine lõpetada ja ahi välja lülitada.



HOIATUS!

Toidu asetamisel ahju ning selle valjavotmisel ja kaitlemisel kasutage alati kuumakindlaid pajakindaid.

Kui toit on valmis, võtke rest või kupaetuspõnn ettevaatlikult ahjust välja.

8. Lülitage seade välja.

Parast kasutamist lülitage seade välja, keerates kõik selle nupud tagasi algasendisse (temperatuurinupp "MIN"; funktsiooninupp režiimis, kus ükski kuumutuselement ei ole sisse lülitatud; taimerinupp asendis "OFF" position) ja tommake seadme pistik pesast välja.

HOOLDUS, PUHASTAMINE JA HOIDMINE

VÄLISE KORPUSE JA UKSE PUHASTAMINE

1. Pühkige välist korpust pehme niiske käsnaaga. Laikude vältimiseks võite kasutada mitteabrsiivset vedelat puhastit või nõrgatoimelist aerosooli. Enne puhastamist kallake puhastusvahend käsnaale, ärge kallake seda otse küpsetusahju pinnale.
2. Ukseklaasi puhastamiseks kasutage klaasipuhastit või nõrka puhastusvahendi vedelikku ja pehmet niisket käsna või pehmet plastšvamm. Ärge kasutage abrsiivset puhastit või metallharja, sest need kriimustavad küpsetusahju pinda.
3. Enne pistiku ühendamist pistikupessa ja küpsetusahju sisselülitamist laske kõigil pindadel korralikult kuivada.

HOIATUS!

Ärge leotage küpsetusahju korpust, toitejuhet või selle pistikut vees või muus vedelikus, sest see võib tekitada elektrilöögi riski.

SISEOSA PUHASTAMINE

1. Küpsetusahju sisemistel seintel on kõrbemistavastane kate puhastamise lihtsustamiseks. Laikudest vabanemiseks pühkige seinu pehme niiske käsnaaga. Võite kasutada mitteabrsiivset vedelat puhastit või nõrga lahusti pihustit. Enne puhastamist kallake puhastusvedelik käsnaale, ärge kallake otse küpsetusahju pinnale. Kuumutuselementidele ei tohi puhastusvahendit sattuda.

MÄRKUS

Olge kuumutuselementide puhastamisel väga ettevaatlik. Laske küpsetusahjul täielikult jahtuda. Hõõruge kuumutuselementi õrnalt pehme niiske käsnaaga või riidelapiga. Ärge kasutage mingeid puhasteid või puhastusaineid. Enne toitejuhtme ühendamist pistikupessa ja ahju sisse lülitamist laske kindlasti kõigil pindadel täielikult kuivada.

2. Enne toitejuhtme ühendamist pistikupessa ja küpsetusahju sisse lülitamist laske kõigil pindadel täielikult kuivada.

PURUALUSE PUHASTAMINE

1. Pärast iga kasutuskorda lükake purualus välja ja visake puru ära. Pühkige alust pehme niisutatud käsnaaga. Võite kasutada mitteabrsiivset vedelat puhastit. Enne puhastamist kallake puhastusvedelik käsnaale, ärge kallake otse aluse pinnale. Kuivatage korralikult.
2. Kuivanud mustuse puhastamiseks leotage nõud soojas seebivahuses vees ning seejärel peske pehme käsnaaga või pehme plastšvammiga. Loputage ja kuivatage korralikult.
3. Pärast puhastamist pange kindlasti purualus küpsetusahju, enne kui pistiku pessa ühendate ja küpsetusahju sisse lülitate.

RESTI JA KÜPSETUSPANNI PUHASTAMINE

Peske kõiki tarvikuid soojas seebivahuses vees pehme käsnaaga või pehme plastšvammiga. Loputage ja kuivatage korralikult.

NÕUDEPESUMASIN

Ärge peske ühtegi seadme osa nõudepesumasinas, sest need võivad saada kahjustada.

HOIUSTAMINE

1. Veenduge, et ahi on välja lülitatud, keerates juhtpaneelil asuva taimerinupu asendisse OFF. Küpsetusahi on välja lülitatud, kui märgutuli kustub. Tõmmake pistik pesast välja.
2. Laske küpsetusahjul ja kõigil tarvikutel täielikult jahtuda.
3. Veenduge, et küpsetusahi ja kõik tarvikud on puhtad ja kuivad.
4. Kontrollige, et purualus oleks küpsetusahjus ja et küpsetuspann oleks keskmises asendis traatrestil.
5. Veenduge, et uks on suletud.
6. Hoidke seadet horisontaalasendis tugijalgadel. Ärge pange midagi küpsetusahju sisse.

STOLLAR

That's the idea™

STOLLAR is a registered trademark of B.T.U. Company, Ltd.

Due to continual improvements in design or otherwise,
the product you purchase may differ slightly from the one illustrated in this booklet.

www.stollar.eu