

tineco

FLOOR ONE SWITCH S6 STRETCH

Viedā bezvadu grīdas
mazgāšanas ierīce

Lietošanas instrukcija

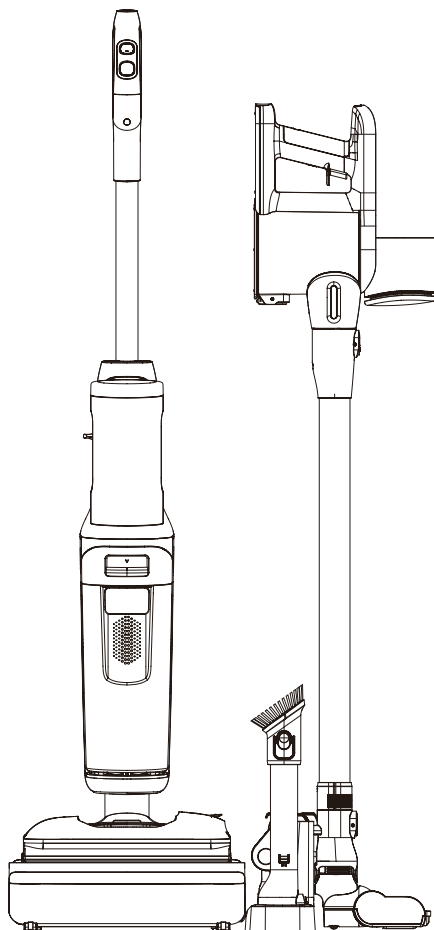

*Produkts var atšķirties no ilustrācijā redzamā.

“TINECO” IR GATAVS PALĪDZĒT.
Mēs ar jums sazināsimies vienas darba
dienas laikā.



www.tineco.com



SATURS

Svarīgi norādījumi par drošību	4
Pārskats	9
Digitālais ekrāns.....	11
Piederumi	12
Salikšana	13
Darbināšana	15
Apkope.....	23
Problēmas un to novēršana.....	29
Garantija	30



PAPILDU VALODAS

PIEEJAMAS MŪSU OFICIĀLAJĀ TĪMEKĻA VIETNĒ



“TINECO” IR GATAVS PALĪDZĒT.

Mēs ar jums sazināsimies vienas darba dienas laikā.



www.tineco.com

Svarīgi norādījumi par drošību

SAGLABĀJIET ŠO INSTRUKCIJU

Lietošanai tikai māsaimniecībās.

Tikai lietošanai iekštelpās.

Lietojot elektrisku ierīci, vienmēr jāievēro drošības pamatprincipi, to skaitā – PIRMS (ŠĪS IERĪCES) LIETOŠANAS IZLASIET VISUS NORĀDĪJUMUS. Neievērojot brīdinājumus un norādījumus, var izraisīt elektriskās strāvas triecienu, ugunsgrēku un / vai nopietnus savainojumus.

BRĪDINĀJUMS – Lai mazinātu aizdegšanās, elektriskās strāvas trieciena vai savainojumu risku:

1. ES tirgum – bērni no 8 gadu vecuma un personas ar samazinātām fiziskajām, maņu vai garīgajām spējām vai nepietiekamu pieredzi un zināšanām šo ierīci drīkst lietot tad, ja tiek uzraudzītas / apmācītas par ierīces drošu lietošanu un izprot saistītos riskus. Bērni nedrīkst rotaļāties ar šo ierīci. Bērni nedrīkst veikt ierīces apkopi un tīrīt to, ja netiek uzraudzīti.
2. Tirgiem ārpus ES – personas (tostarp bērni) ar ierobežotām fiziskām, maņu vai garīgajām spējām / bez pieredzes un zināšanām šo ierīci nedrīkst lietot, ja vien netiek uzraudzītas / apmācītas.
3. Lietojiet tikai telpās uz grīdām bez paklāja seguma, piemēram, vinila, flīžu, blīvēta koka utt. grīdām. Uzmanieties, lai neuzbrauktu nenostiprinātiem priekšmetiem vai paklāju malām. Sukas iestrēgšana var izraisīt pāragru siksas sabojāšanos.
4. Neļaujiet izmantot ierīci kā rotaļlietu. Ja ierīci lieto bērnu, lolojumdzīvnieku vai augu tuvumā, tā stingri jāuzmana.
5. Lietojiet ierīci tikai tā, kā aprakstīts šajā rokasgrāmatā. Izmantojiet tikai ražotāja ieteiktos piederumus.
6. Nelietojiet šo ierīci, ja tās elektrības vads vai kontaktdakša ir bojāti. Ja ierīce ir nomesta, bojāta, atstāta ārpus telpām, iekritusi ūdenī vai nedarbojas, kā nākas, nododiet to tehnišķās apkopes centrā.
7. Neaiztieciēt lādētāju, tostarp lādētāja kontaktdakšu un lādētāja kontaktus ar slapjām rokām.
8. Atverēs nelieciet nekādus priekšmetus. Nelietojiet ierīci, ja kāda no atverēm ir nosprogotā; raugieties, lai uz ierīces nebūtu putekļu, pūku, matu vai citu objektu, kas var kavēt gaisa plūsmu.
9. Raugieties, lai mati, vaļņi apģērbs, pirksti un citas ķermeņa daļas netuvojas ierīces atverēm un kustīgajām daļām.
10. Tīrot kāpnes, esiet īpaši piesardzīgi.
11. Neizmantojiet ierīci viegli uzliesmojošu šķidrumu, piemēram, benzīna savākšanai, neizmantojiet to zonās, kur var būt šādi šķidrumi.
12. Nevāciet neko, kas deg vai dūmo, piemēram, cigaretes, sērkokļus vai karstus pelnus.
13. Nelietojiet šo ierīci bez filtra.
14. Nepieļaujiet netīšu aktivizēšanu. Pirms satverat vai pārnēsājat ierīci, pārliecinieties, ka slēdzis ir izslēgtā stāvoklī. Pārnēsājot ierīci ar pirkstu uz slēdža, vai pievienojot to elektroenerģijas avotam, kamēr slēdzis ir ieslēgts, tiek radīti apstākļi, kuros var notikt negadījums.

15. Pirms regulēšanas, piederumu maiņas vai ierīces novietošanas glabāšanā vienmēr izslēdziet ierīci. Šādi profilaktiski drošības pasākumu mazina risku nejauci iedarbināt ierīci.
16. Uzlādēšanai izmantojiet tikai "Tineco" norādīto lādētāju. Lādētājs, kurš ir piemērots viena tipa bateriju blokam, var radīt aizdegšanās risku, ja to lieto ar citu bateriju bloku.
17. Elektroierīces izmantojiet tikai ar speciāli izstrādātiem "Tineco" bateriju blokiem. Izmantojot citus bateriju blokus, var radīt savainojumu vai aizdegšanās risku!
18. Bojājuma rezultātā no baterijas var izšļākties šķidrums. Nepieskarieties tam. Ja notikusi nejausa saskare, noskalojiet ar ūdeni. Ja šķidrums iekļūst acīs, griezieties pie ārsta. No baterijas izkļuvušais šķidrums var izraisīt kairinājumu vai apdegumus.
19. Nelietojiet bojātu vai pārveidotu bateriju bloku vai ierīci. Bojātas vai pārveidotas baterijas var reaģēt neparedzami, izraisot ugunsgrēku, sprādzieni vai radot savainojumu risku.
20. Nepieļaujiet uguns vai augstas temperatūras iedarbību uz a bateriju bloku vai ierīci. Saskaņā ar uguni vai temperatūru virs 130 °C var notikt sprādziens.
21. Ievērojiet visus norādījumus par uzlādēšanu un neuzlādējiet bateriju bloku vai ierīci temperatūrā, kas neatbilst instrukcijā norādītajai. Nepareizi uzlādējot vai uzlādējot temperatūrā, kas ir ārpus norādītā temperatūras diapazona, var sabojāt bateriju un palielināt ugunsgrēka risku.
22. Tehnisko apkopi uzticiet veikt kvalificētam speciālistam, izmantojot tikai identiskas rezerves daļas. Tādējādi arī turpmāk tiks nodrošināta produkta drošība.
23. Šajā ierīcē ir baterijas, kuras nevar nomainīt. Nepārveidojiet ierīci un nemēģiniet labot ierīci vai bateriju bloku, ja vien tas nav norādīts lietošanas un apkopes instrukcijā.
24. Pirms pievienojat vai atvienojat motorizēto sprauslu, vienmēr izslēdziet ierīci.
25. Nelādējiet un neglabājiet šo ierīci ārpus telpām vai automašīnā. Bateriju uzlādējiet, glabājiet vai lietojiet tikai sausās telpās, temperatūrā no 4 °C līdz 40 °C. Šis lādētājs izmantošanai tikai telpās.
26. Neizmantojiet ļoti sīku daļiņu, piemēram, kaļķa, cementa, zāģu skaidu, ģipša pulvera vai pelnu savākšanai.
27. Neizmantojiet asu priekšmetu, piemēram, metāla naglu, stikla gabaliņu, metāla saspaužu vai kniepadatu savākšanai.
28. Neizmantojiet bīstamu materiālu un ķīmikāliju, piemēram, šķīdinātāju, notekcauruļu tīrīšanas līdzekļu, stipru skābju vai stipru sārmu savākšanai.
29. Nekavējoties pārtrauciet lietošanu, ja ierīce sakarst, rada neparastus trokšņus, neparastas smakas, vāju iesūkšanas jaudu, vai tai ir elektrības noplūde.
30. Novietojot glabāšanā uz ilgu laiku, IZSLĒDZIET tīrīšanas ierīci un atvienojiet to no elektrības kontaktligzdas.
31. Netīrā ūdens tvertni vienmēr izmazgājiet pēc katras lietošanas, lai izvairītos no iespējamās aizsprostošanās un tās izraisītas zemas iesūkšanas jaudas, motora pārkaršanas vai ierīces kalpošanas ilguma samazināšanās.
32. Pēc lietošanas novietojiet ierīci pareizi glabāšanai telpās sausā vietā.
33. Nenovietojiet un nemērciet ierīci stāvošā ūdenī un nemēģiniet tīrīt applūdušas zonas.
34. Visas šajā rokasgrāmatā sniegtās informācijas un tehnisko norādījumu pamatā ir "Tineco" vai norikoto trešo pušu veikto laboratorijas testu rezultāti. Uzņēmums patur visas tiesības uz galīgajiem skaidrojumiem.
35. Pirms ierīces tīrīšanas un apkopes elektrības kontaktdakša jāatvieno no kontaktligzdas.
36. Bīstami ierīci laist pāri elektrības vadam.
37. Nelietojiet šo ierīci, ja ūdens dziļums pārsniedz 5 mm virs virsmas.
38. Neatvienojiet kontaktdakšu no kontaktligzdas, velkot aiz vada. Lai atvienotu, satveriet kontaktdakšu, nevis vadu.

39. Ja akumulatora bloka netiek lietots, tas jāglabā atsevišķi no metāla priekšmetiem, piemēram, papīra saspraudēm, monētām, atslēgām, naglām, skrūvēm un citiem sīkiem metāla priekšmetiem, kas var radīt savienojumu starp akumulatora termināļiem. Īsslēgums starp akumulatora termināļiem var izraisīt apdegumus vai ugunsgrēku.
40. Lai mazinātu aizdegšanās un elektriskās strāvas trieciena risku, izmantojiet tikai "Tineco" tīrīšanas līdzekļus, kuri paredzēti lietošanai ar šo ierīci.

Izmantošanas iespējas

1. Bezvadu mazgāšanas ierīce cietajiem grīdas segumiem paredzēta lietošanai telpās uz cietiem grīdas segumiem, piemēram, vinila, flīzēm, blīvēta koka utt. Lietojot uz raupjas virsmas, veiktspēja var mazināties.
2. Lai izvairītos no korpusa deformēšanās, turiet savu ierīci atstatu no karstuma avotiem, piemēram, kamina vai sildītāja.
3. Neizmantojiet viegli uzliesmojošu šķidrums, ļoti sīku daļiņu, asu priekšmetu, bīstamu materiālu, ķīmikāliju, jebkādu, degošu vai dūmojošu vielu savākšanai atbilstoši aprakstam iepriekš tekstā.

Par tīrīšanas šķīdumu

1. **BRĪDINĀJUMS** - Lai mazinātu aizdegšanās un strāvas trieciena risku, izmantojiet tikai "Tineco" tīrīšanas šķīdumu, kas paredzēts lietošanai ar šo ierīci.
2. Ja motorā iekļūst liels daudzums tīrīšanas šķīduma, ierīce var sabojāties.
3. Pievienojiet šķīdumu tā, kā norādīts sadaļā "Darbināšana". Iesakām izmantot komplektā pievienoto tīrīšanas šķīdumu. Šajā produktā nelietojiet skābu, sārmainu šķīdumu vai videi kaitīgas vielas.
4. Glabājiet bērniem nepieejamā vietā. Nepieļaujiet saskari ar acīm un ādai. Saskares gadījumā rūpīgi skalojiet ar ūdeni. Ja kairinājums nepāriet, vērsieties pie ārsta. Ja produkts ir norīts, vērsieties pie ārsta.
5. Netīrais ūdens un šķīdums jāutilizē saskaņā ar vietējiem vides aizsardzības noteikumiem.

Par ierīci

1. Nepārveidojiet un nemēģiniet labot ierīci, ja vien tas nav norādīts lietošanas un apkopes instrukcijā.
2. Šo ierīci drīkst lietot tikai ar komplektam pievienoto strāvas avotu. Pirms ierīces tīrīšanas vai apkopes kontaktdakša jāatvieno no kontaktligzdas.
3. Tīrot kāpnes, esiet īpaši piesardzīgi.
4. Pirms satverat vai pārnēsājat ierīci, pārlicinieties, ka slēdzis ir IZSLĒGTĀ stāvoklī. Nenoguldiet ierīci horizontāli un nesagāziet to, lai netīrais ūdens neieplūst motorā.
5. Lai nejauši nepakluptu, ievietojiet ierīci lādēšanas dokā.
6. Pirms lietošanas vienmēr pareizi ievietojiet netīrā ūdens tvertni un tīrā ūdens tvertni.
7. Lai izvairītos no īsslēguma izraisīta aizdegšanās vai savainojuma riska, nepieļaujiet to, ka ierīce vai lādētājs samirkst.
8. **BRĪDINĀJUMS:** akumulatora uzlādēšanai izmantojiet tikai šīs ierīces komplektā pievienoto atvienojamo elektroenerģijas avotu.

Par žāvēšanas un uzlādēšanas doku

BRĪDINĀJUMS - Nemērkot ūdenī!

UZMANĪBU - Karsta virsma. Lietošanas laikā nepieskarties.

Norādījumi atkārtotai pārstrādei saskaņā ar normatīvo aktu prasībām

Atkārtoti uzlādējamas baterijas satur videi kaitīgus materiālus, tādēļ pirms nodošanas atkritumos, tās jāizņem no ierīces. Pirms atkārtoti uzlādējamās baterijas izņemšanas ierīce ir jāizslēdz. Baterijas un atkārtoti uzlādējamas baterijas nedrīkst izmest kopā ar sadzīves atkritumiem! Katra patērētāja pienākums ir visas baterijas un atkārtoti uzlādējamas baterijas neatkarīgi no tā, vai tajās ir bīstamas vielas, nodot savākšanas punktā savā pašvaldībā vai pie mazumtirgotāja, lai tās varētu utilizēt videi draudzīgā veidā. Baterijas un atkārtoti uzlādējamas baterijas vajadzētu nodot tikai izlādētā stāvoklī. Tādēļ uz baterijām un atkārtoti uzlādējamām baterijām ir kreisajā pusē redzamais simbols.



Norādījumi par atkārtotu pārstrādi saskaņā ar normatīvo aktu prasībām

EEIA

Elektrisko un elektronisko iekārtu atkritumus nedrīkst izmest kopā ar mājsaimniecības atkritumiem! Katra patērētāja pienākums ir visas ierīces pēc to kalpošanas laika beigām nogādāt savākšanas punktā savā pašvaldībā vai pie mazumtirgotāja, lai tās tiktu pareizi utilizētas videi draudzīgā veidā.

Attēlā kreisajā pusē redzams atkritumu tvertnes simbols, kas norāda uz to, ka elektrisko un elektronisko iekārtu atkritumi (EEIA) jāsavāc atsevišķi.







ES valstīm

informācija par ES Atbilstības deklarāciju pieejama vietnē www.tineco.com.





Symboli

	Izlasiet instrukciju rokasgrāmatu
	Lietošanai tikai telpās
	Līdzstrāva
	Maiņstrāva

Specifikācijas

Produkts	FLOOR ONE SWITCH S6 STRETCH
Spriegums	21.6V \equiv 4000 mAh ličio jonų baterija
Nominālā jauda	180W
Darbināšanas ilgums	Grīdas mazgātājs: 25~40 mins / Putekļu sūcējs: 25~65 min
Uzlādēšanas ilgums	4.5±0.5h
Ūdens plūsmas ātrums	20-100ml/min
Tīrā ūdens tvertnes tilpums	≈ 0.8L
Netīrā ūdens tvertnes tilpums	≈ 0.72L
Ūdensdrošs	IPX4

Žāvēšanas un uzlādēšanas doks

Ieejošā strāva	220V~240V 50-60Hz
Nominālā jauda (uzlādēšanai)	32W
Nominālā jauda (uzlādēšanai)	620W
Izejošā strāva	26V \equiv 1A

* Informācija par aprēķināto darbības ilgumu iegūta "Tineco" laboratorijā.

Pārskats

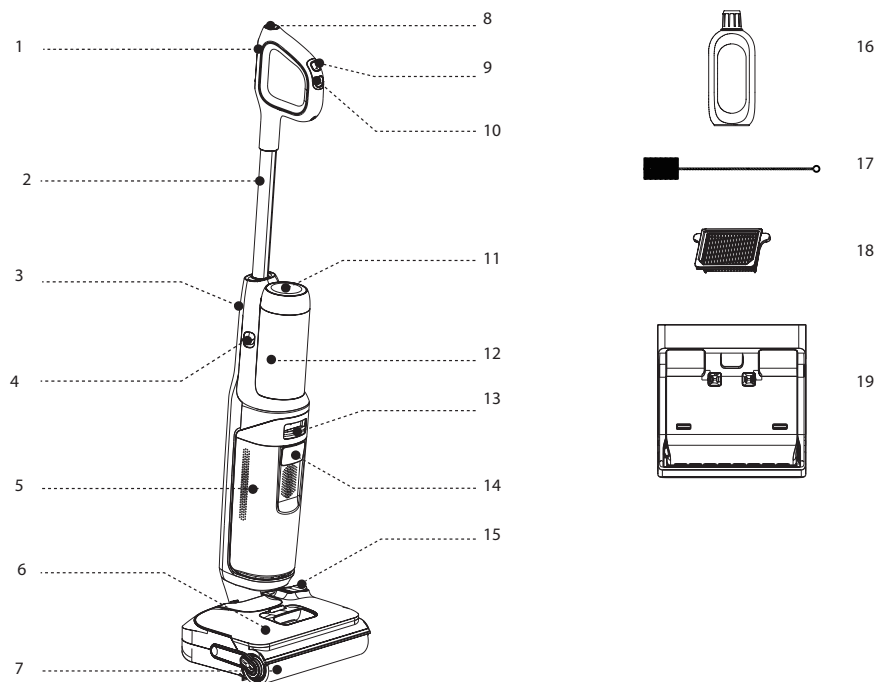

1. WiFi / Apklusināšanas / Valodas pārslēgšanas poga
2. Caurule
3. Caurules atbrīvošana
4. "SwitchPro" motora atbrīvošana
5. Netīrā ūdens tvertne
6. Tīrā ūdens tvertne
7. Sukas rullītis
8. Pašattīrīšanās poga
9. Režīmu slēdzis
10. Ieslēgts / Izslēgts
11. Digitālais ekrāns
12. "SwitchPro" motors
13. Netīrā ūdens tvertnes atbrīvošana
14. Netīrā ūdens tvertnes rokturis
15. Tīrā ūdens pievads
16. Smaku novēršanas un tīrīšanas šķīdums
17. Mazgāšanas piederums
18. Sausais filts
19. Žāvēšanas un uzlādēšanas doks

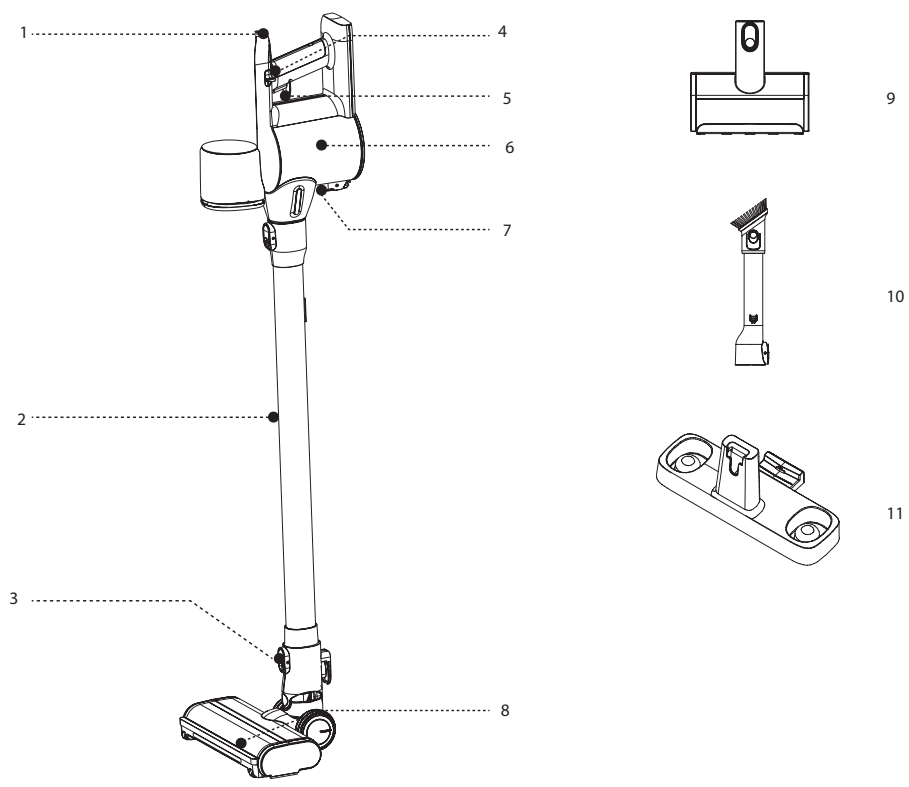

- 1. Režīmi "ECO/MAX" (eko / maks.)
- 2. Caurule
- 3. Atbrīvošanas poga
- 4. Konusu bloka atbrīvošana
- 5. Ieslēgts / Izslēgts
- 6. Putekļu tvertne
- 7. Putekļu tvertnes atbrīvošana iztukšošanai
- 8. Motorizētā suka ar pretsapišanās funkciju
- 9. Mazā motorizētā suka
- 10. Putekļu birstīte divi vienā Piederums spraugu tīrīšanai
- 11. Putekļu sūcēja doks

Digitālais ekrāns

LV

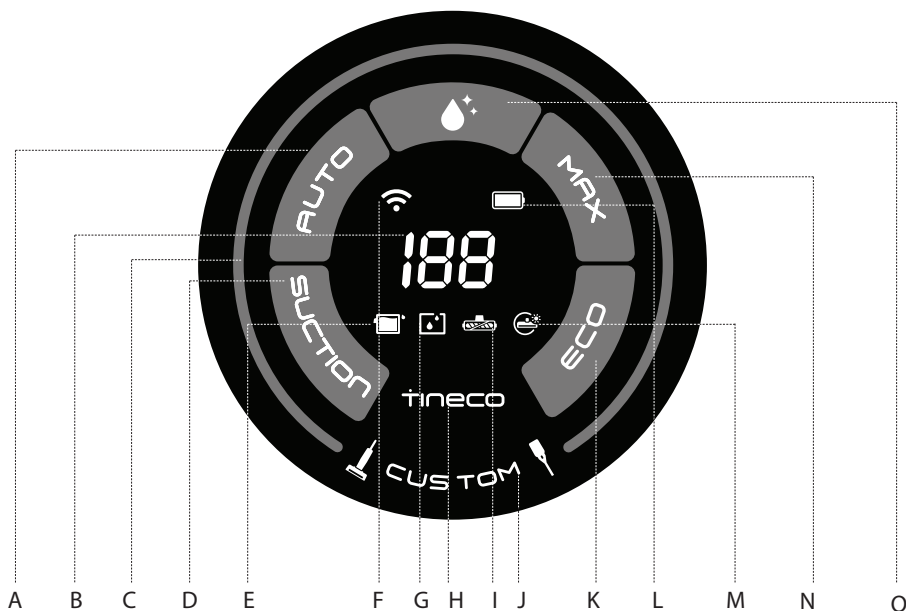

- | | | | |
|----|---|----|---|
| A. | Automātiskais režīms "AUTO" | H. | "Tineco" logotips |
| B. | Akumulatora uzlādēšanas pakāpes indikators | I. | Indikators "Sukas rullītis ir sapīnies" |
| C. | Netīrumu uzraudzības cilpa (zilā vai sarkanā krāsā atkarībā no netīrumu daudzuma) | J. | Režīms "CUSTOM" (Individuālais) |
| D. | Režīms "SUCTION" (Iesūkšana) | K. | "ECO" režīms |
| E. | Indikators "Netīrā ūdens tvertne ir pilna vai aizsprostojusies" | L. | Akumulatora ikona |
| F. | WiFi indikators | M. | Indikators "Žāvē sukas rullīti" |
| G. | Tīrā ūdens tvertne ir tukša | N. | Režīms "MAX" (Maksimālais) |
| | | O. | Pašattīrīšanās ikona |

Piederumi

Piezīme:

Dažādos tirgos piedāvātais piederumu klāsts var atšķirties. Ja jums vajag vairāk piederumu, apmeklējiet vietni www.tineco.com vai store.tineco.com.

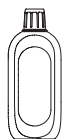

Smaku novēršanas un tīrīšanas šķīdums

Notīra netīrumus, taukus un grūti iztīrāmus traipus no vairuma cieta grīdas segumu, piemēram, flīzēm, marmora, noblīvētām koka grīdām u.c. Savā ierīcē vienmēr izmantojiet "Tineco" šķīdumu.

Katrai pilnai tīrā ūdens tvertnei pievienojiet vienu pudeles vāciņu šķīduma.



Sukas rullītis

Mīkstā rullīša uzgali ar sariņiem vienlaikus var izmantot putekļu sūkšanai un mazgāšanai. To var vienkārši iztīrīt, izmantojot pašatīrīšanās funkciju.



HEPA filtrs

HEPA filtrs un filtra siets var aizturēt lielas daļiņas un gružus, nodrošinot ierīces izturību.

* Pirms lietošanas ievietojiet HEPA filtru, pretējā gadījumā ierīcei pasliktināsies iesūkšanas jauda.



Mazgāšanas piederums

Suka netīrā ūdens tvertnes, sukas kameras un atveres mazgāšanai. Šīs sukas galā ir sariņi, kas ļauj notīrīt netīrumus un dubļus no rullīša un netīrā ūdens tvertnes.

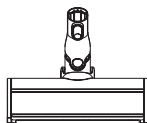

Motorizētā suka ar pretsapīšanās funkciju

Ideāli piemērota gan cietajiem grīdas segumiem, gan paklājiem. Savāc ieēdušos netīrumus, neiepinot matus.



Putekļu birstīte un piederums spraugu tīrīšanai divi vienā

Šaurais piederums spraugu tīrīšanai ir ideāli piemērots grūti sasniedzamu vietu, kaktu un spraugu tīrīšanai, savukārt birstīte palīdz notīrīt virsmas augstāk par grīdu.

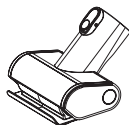

Mazā motorizētā suka

Mīksto mēbeļu, matraču utt. tīrīšanai ar putekļu sūcēju. Iesūc lolojumdzīvnieku matus un notīra ieēdušos netīrumus.

Salikšana

Salikšana / Izjaukšana Grīdas mazgāšanas ierīce

Piezīme: Ūdens tvertnes un suku salikšanu skatiet sadaļās "Darbināšana" un "Apkope".

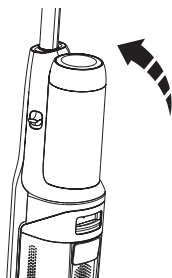

Lai to uzstādītu, "SwitchPro" motoru ievieto grīdas mazgāšanas ierīcē un iespiež iekšā; uzstādīšana ir pabeigta, kad dzirdams klikšķis.

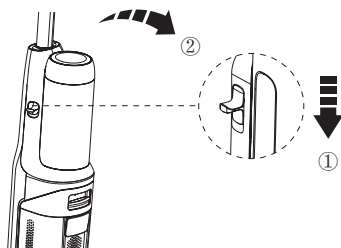

Lai izņemtu "SwitchPro" motoru, satveriet ierīci ar vienu roku un ar otru piespiediet atbrīvošanas slīdni.

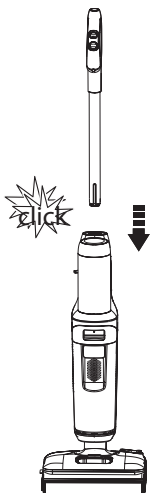

Lai saliktu rokturi, ievietojiet to ierīcē, līdz izdzirdat klikšķi.

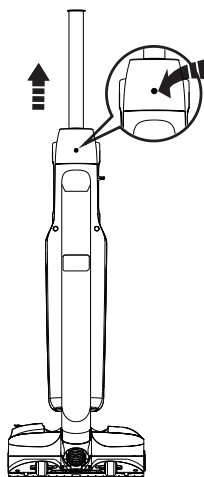

Lai noņemtu rokturi, piespiediet atbrīvošanas pogu ierīces aizmugurē un tad pavelciet rokturi uz augšu.



Putekļu sūcējs

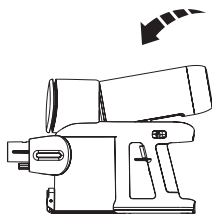

Grīdas mazgātājs
Lai to uzstādītu, "SwitchPro" motoru ievieto putekļu sūcējs un iespiež iekšā; uzstādīšana ir pabeigta, kad dzirdams klikšķis.

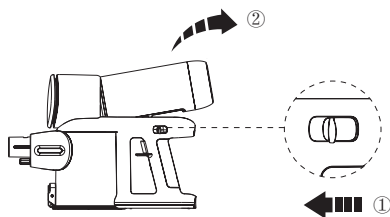

Lai izņemtu "SwitchPro" motoru, satveriet ierīci ar vienu roku un ar otru piespiediet atbrīvošanas slīdni.

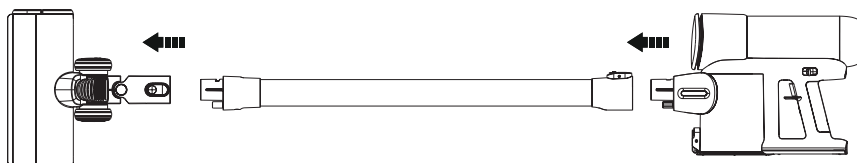

Pievienojiet suku, cauruli un galveno korpusu tā, kā redzams attēlā iepriekš.

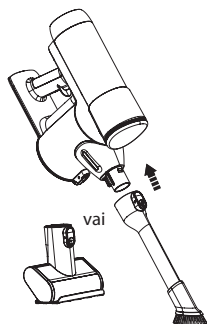

Pievienojiet piederumu pie galvenā korpusa.

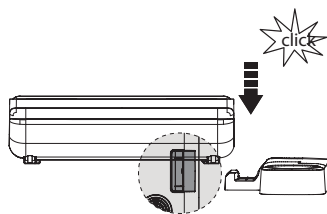



Žāvēšanas un uzlādēšanas doku ievietojiet putekļu sūcēja dokā tā, kā redzams attēlā. Uzstādīšana ir pabeigta, kad dzirdams klikšķis.

Darbināšana

Sagatavošana lietošanai Grīdas mazgātājs

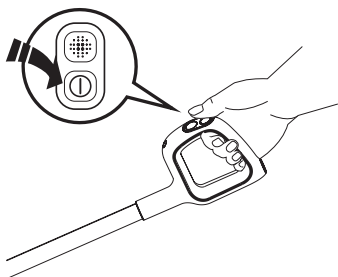
- Pirms pirmās lietošanas reizes uzlādējiet ierīci 4-5 stundas (plašāka informācija sadaļā "Norādījumi par uzlādēšanu").
 - * Balstoties uz "Tineco" laboratorijas testu rezultātiem. Temperatūra laboratorijā 4 °C ~ 40 °C.



Piespiediet pogu , un ierīce pēc noklusējuma sāks darbu režīmā "AUTO". Lai ierīci izslēgtu, piespiediet to vēlreiz. Režīmu "AUTO", "MAX" un "SUCTION" pārslēgšana, spiežot pogu .

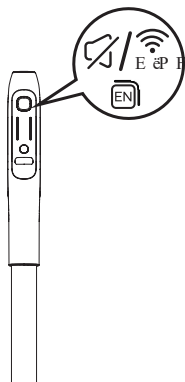

Padomi:

- Šķīduma režīms / režīms tikai ar ūdeni Ierīce pēc noklusējuma sāk darbu ar šķīduma režīmu. Ieslēdzot ierīci, tai jābūt nostatītai stāvus. Lai pārslēgtu abus režīmus, trīs sekundes turiet piespiestu .
- Pārslēgšanās uz režīmu tikai ar ūdeni LED aplis – sarkanā krāsā → zilā krāsā (izmanto tikai ūdeni).
- Pārslēgšanās uz šķīduma režīmu LED aplis – zilā krāsā → sarkanā krāsā (izmanto mazgāšanas šķīdumu)

WiFi / Apklusināšana / Valodas pārslēgšana

- Piespiest īsu brīdi, lai regulētu skaļumu.
- Piespiediet divas reizes, lai pārslēgtu valodu. (Tiks pievienotas papildu valodas – pagaidām lūdzam skatīt esošo produktu.)
- Turiet piespiestu trīs sekundes, lai pievienotos tīklam.

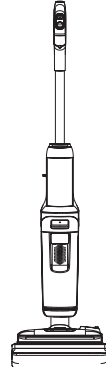
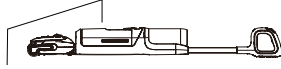

Ierīce pārtrauks darbu, ja tiks novietota vertikāli, un atsāks darbu, kad tiks noguldīta. Lai iztīrītu zem gultas un mēbelēm, vispirms noguldiet ierīci horizontāli.



Ierīce pārtrauks darbu, ja tiks novietota vertikāli, un atsāks darbu, kad tiks noguldīta.

Piezīme:

- lai maksimāli efektīvi noteiktu netīrumu daudzumu, ļoti svarīgi izvēlēties piemērotu režīmu atkarībā no tīrā ūdens tvertnes satura.
- Neiesūciet saputotu šķidrumu.
- Lai iesūktu uz virsmas atlikušo ūdeni, ierīce pēc izslēgšanas turpinās darboties vēl trīs sekundes.

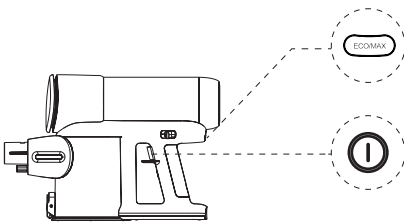
Putekļu sūcējs



Piespiediet pogu , un ierīce pēc noklusējuma sāks darbu režīmā "ECO". Lai ierīci izslēgtu, piespiediet to vēlreiz. Režīmus "ECO" un "MAX" pārslēdz, spiežot pogu .

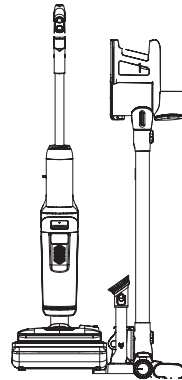

Pēc lietošanas ierīci un piederumus novieto uz putekļu sūcēja doka – tā ir ērta glabāšanas vieta.

Tīrā ūdens tvertnes piepildīšana

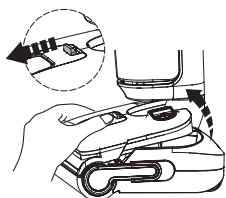

Satveriet ūdens tvertni un celiet to ar spēku uz augšu, lai izņemtu.

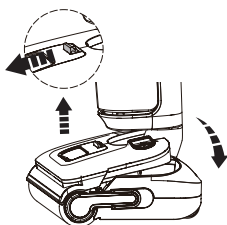

Satveriet ūdens tvertni un novietojiet rievu tvertnes aizmugurē pret atbilstošo spraugu ierīces korpusā. Lai pabeigtu salikšanu, stingri spiediet uz leju.

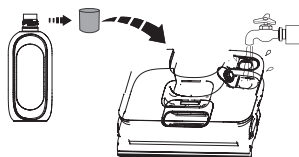

Attaisiet tvertnes vāciņu un piepildiet tvertni ar krāna ūdeni līdz maksimālā līmeņa atzīmei. Ja nepieciešama dziļā tīrīšana, tīrā ūdens tvertnē pielejiet vienu pudeles vāciņu šķīduma un cieši aiztaisiet vāciņu.

Piezīme:
Ūdens temperatūra nedrīkst pārsniegt 60 °C. NEIZMANTOJIET KARSTU ŪDENI.

Norādījumi par uzlādēšanu

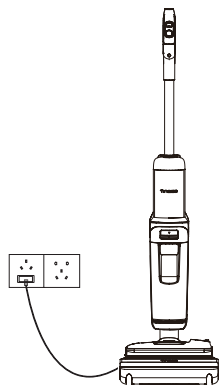

- Lai ierīci uzlādētu, pievienojiet elektrībai žāvēšanas un uzlādēšanas doku un uzlieciet ierīci uz tā.
- Lai izvairītos no riska paklupt, uzlādēšanas laikā ierīci ievietojiet uzlādēšanas dokā līdzās sienai.



Brīdinājums:

- Ierīces uzlādēšanai izmantojiet tikai "Tineco" piegādāto pāreju.
- Lai saglabātu optimālu veiktspēju, kad ierīci ilgstoši nelieto, tā jāuzlādē vienu reizi trijos mēnešos. Pilnīga uzlādēšana var ilgt 4-5 stundas.
- Glabājiet telpās sausā vietā. Nepieļaujiet saules staru vai sala iedarbību uz ierīci. Ieteicamais temperatūras diapazons: (4 °C) ~ (40 °C).

Mazgāšanas režīma izvēle

Grīdas mazgātājs

“AUTO” (Automātiskais) režīms



- AUTO režīmā sensors “iLoop” automātiski nosaka to, cik netīra ir grīda, un izmanto atbilstošu mazgāšanas līdzekļa daudzumu un iesūkšanas jaudu.
- Sarkans netīrumu uzraudzības aplis norāda uz to, ka konstatēts vēl vairāk netīrumu, savukārt zils aplis norāda uz to, ka konstatēts mazāk netīrumu. Šis režīms automātiski nodrošina labāko mazgāšanas risinājumu.

“MAX” (Maksimālās jaudas) režīms



- Automātiskajā režīmā “AUTO” vienu reizi piespiediet pogu  pogu, lai pārietu uz maksimālās jaudas režīmu “MAX”.
- Režīmā “MAX” ierīce izmantos maksimālo iesūkšanas jaudu un uzsmidzinās ūdeni / šķīdumu, lai iztīrītu grūti notīrāmus traipus.

“SUCTION” (Iesūkšanas) režīms



- Automātiskajā režīmā “AUTO” divas reizes piespiediet pogu  , lai pārietu uz režīmu “SUCTION” (Iesūkšana).
- Režīmā “SUCTION” ierīce iesūks ūdeni. Iesakām šo režīmu izmantot slāpām virsmām.

Režīms “CUSTOM” (Individuālais)



- Šis režīms lietotājiem ļauj piedzīvot pilnībā individuāli pielāgotu mēbeļu tīrīšanu.
* Pirms pārslēdzaties uz šo režīmu ierīcē, iestatiet individuālos parametrus lietotnē.

Putekļu sūcējs "ECO" režīmā



- Ja galveno korpusu izmanto kā putekļu sūcēju, ierīce pēc noklusējuma ieslēdzas "ECO" režīmā.
- Režīmā "ECO" ierīce izmantos piemērotu iesūkšanas jaudu, lai nodrošinātu ilgu akumulatora kalpošanas ilgumu.

MAX (Maksimālās jaudas) režīms



- Režīmā "ECO" piespiediet  pogu, lai pārietu uz maksimālās jaudas režīmu "MAX".
- Režīmā "MAX" ierīce izmantos maksimālo iesūkšanas jaudu, lai iztīrītu grūti notīrāmus traipus.

Piezīme:

lai izvairītos no skrāpējumiem un skrambām, nepieļaujiet asu priekšmetu saskari ar digitālo ekrānu.

Indikators

Lietošanas laikā



Izslēgts – motora darbības traucējums, akumulatora darbības traucējums, uzlādēšana nenotiek normāli.



Nepārtraukti izgaismots zilā krāsā: netīrumu sensora darbības traucējums / nosprostojums.



Indikators mirgo: netīrā ūdens tvertne ir pilna / aizsprostojies kanāls



Indikators mirgo: tīrā ūdens tvertne ir tukša



Indikators mirgo: sukas rullītis ir iesprūdis.



Indikators iedegas: WiFi veiksmīgi savienots.



Indikators mirgo: notiek savienošanās ar WiFi.



Izslēgts: nav savienojuma ar WiFi – lūdzu, savienojiet ar tīklu.



Indikators mirgo: ierīcei jāveic pašattīrīšanās.



Akumulatora uzlādes pakāpe > 20 % – nepārtraukti izgaismota baterijas ikona zaļā krāsā.



Akumulatora uzlādes pakāpe 10~20 % – nepārtraukti izgaismota baterijas ikona sarkanā krāsā.



Akumulatora uzlādes pakāpe < 10 % – baterijas ikona mirgo sarkanā krāsā.

Uzlādēšanas laikā



“Tineco” logotipa indikators: pulsējošais.

Pilnībā uzlādēts



Pēc piecām minūtēm: “Tineco” indikators ir izgaismots.

Pēc piecām minūtēm: visi indikatori izslēdzas

Lietotne

Visas funkcijas var veikt, izmantojot lietotni "Tineco". "Tineco" lietotni var lejupielādēt no "App Store", "Google Play" un "Tineco" oficiālās vietnes.

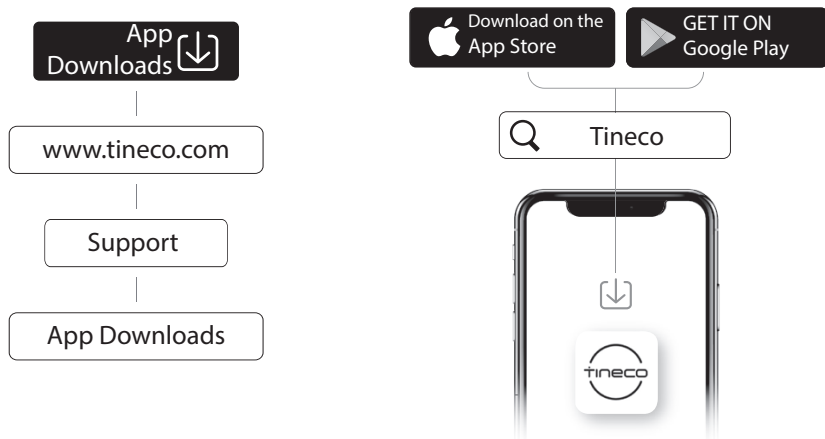

Piezīme:

Balss uzvednes valodas sākotnējais iestatījums ir "English" (angliski), taču lietotnē var iestatīt citas valodas.

Balss uzvedne (saturs var atšķirties, lūdzam, esiet saprotoši.)

LV

Statuss	Atgādinājums
Balss uzvednes ieslēgtas	Balss uzvednes ieslēgtas.
Balss uzvednes izslēgtas	Balss uzvednes izslēgtas.
Automātiskais režīms pēc noklusējuma	Automātiskais režīms.
Pārslēgties uz iesūkšanas režīmu.	Iesūkšanas režīms.
Pārslēgties uz maksimālās jaudas režīmu	“Max” režīms
Baterijas uzlādēšanas pakāpe – 10~20 %	Baterija gandrīz tukša.
Baterijas uzlādēšanas pakāpe – 0~10 %	Baterija gandrīz tukša Lūdzu, uzlādējiet ierīci.
Tīrā ūdens tvertne ir tukša	Tīrā ūdens tvertne nepietiek ūdens. Lūdzu, pielejiet ūdeni.
Jāveic pašattīrīšanās	Lai nodrošinātu optimālu mazgāšanas veikspēju, lūdzam veikt pašattīrīšanās ciklu.
Nespēj veikt pašattīrīšanos	Lai sāktu pašattīrīšanos, lūdzam ievietot ierīci uzlādēšanas dokā.
Netīrā ūdens tvertne ir pilna	Netīrā ūdens tvertne pilna. Lūdzu, iztukšojiet.
Sagatavo šķīdumu “Ultra” režīmā	Šķīdums ir gatavs. Lūdzu, sāciet mazgāšanu.
Sukas rullītis ir iepinies	Lūdzu, iztīriet sukas rullīti.
Izslēgšana	Izslēgšana.
Pašattīrīšanai nepietiekams baterijas uzlādes līmenis	Baterija gandrīz tukša. Pirms uzsākat pašattīrīšanos, lūdzu, uzlādējiet.
Sukas rullīša tīrīšana	Sukas rullīša tīrīšana.
Caurules tīrīšana	Caurules tīrīšana.
Sukas rullīša žāvēšana	Sukas rullīša žāvēšana.
Pašattīrīšanās pabeigta	Pašattīrīšanās pabeigta. Lai novērstu smaku veidošanos, lūdzu, iztukšojiet un izmazgājiet netīrā ūdens tvertni.
Sāciet uzlādi	Uzlādēšana.
Pašattīrīšanai nepietiekams ūdens daudzums	Lūdzu, pielejiet ūdeni un sāciet pašattīrīšanos.

Apkope

Piezīme:

- lai nodrošinātu optimālu veiktspēju un novērstu smakas, vienmēr pēc katras lietošanas režises **izmazgājiet un pilnībā izžāvējiet** netirā ūdens tvertni, filtrus, sukas rullīti, sukas rullīša pārsegu.
- Pārļiecinieties, ka katra detaļa tiek ievietota pareizi, citādi ierīce nedarbosies, kā nākas.
- Nemērcējiet ierīci un nemazgājiet to zem ūdens strūklas.
- Pēc rūpnīcas pārbaudes ierīcē var būt palicis mazliet ūdens.
- Pēc apkopes veikšanas novietojiet ierīci uzlādēšanas dokā vertikālā stāvoklī. Nepieļaujiet, ka uz ierīci iedarbojas tieši saules stari, glabājiet to telpās sausā vietā

Galvenais korpuss

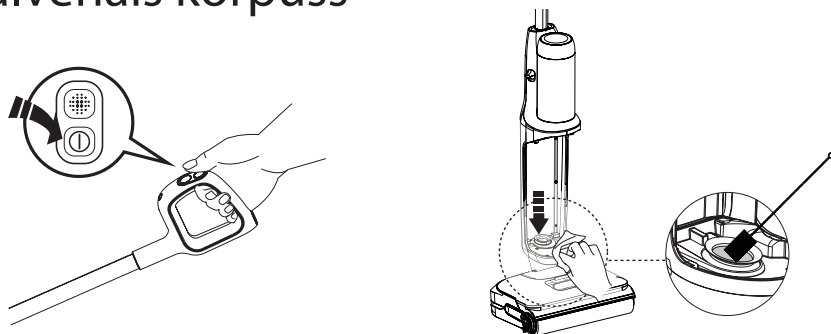

Lai mazinātu risku savainoties, pirms apkopes veikšanas izslēdziet ierīci.

Notīriet netīrumu sensoru ar mitru drānu vai tīrīšanas piederumu.

Netirā ūdens tvertne

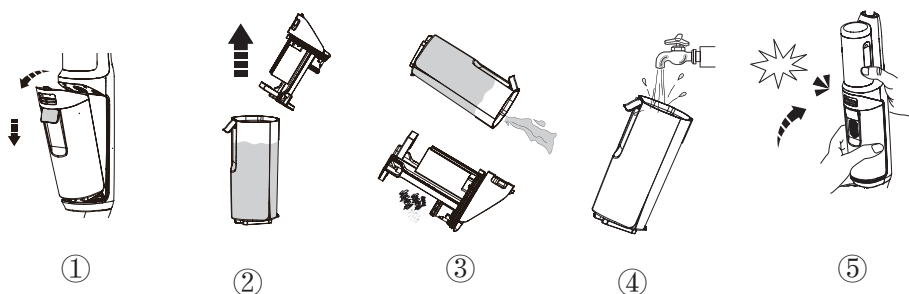

- Netīrajam ūdenim sasniedzot maksimālā līmeņa atzīmi, pludiņš bloķē netirā ūdens tvertni un rada spalgu skaņu, norādot, ka ir laiks izslēgt ierīci.
- Lai iztukšotu netirā ūdens tvertni, pavelciet uz augšu tvertnes vāku. Gružus iemet atkritumu atdalītājā. Lai iztīrītu atlikušos netīrumus, izmantojiet tīrīšanas piederumu. Izskalojiet netirā ūdens tvertni un ievietojiet to atpakaļ ierīcē. Atdala matus un gružus no netirā ūdens.

Sausais filtrs un Atkritumu atdalītājs

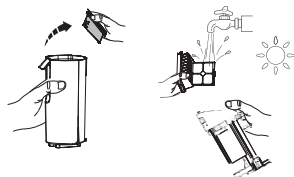

Satveriet padziļinājumus sausā filtra abās pusēs un velciet uz augšu. Noskalojiet to zem ūdens strūklas un pilnībā izžāvējiet, pirms piesitpiniet atpakaļ pie netirā ūdens tvertnes vāka.

* Ierīces komplektā ir pievienots rezerves sausais filtrs, kas padara nomaiņu ērtāku.

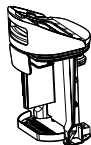

* Atkritumu atdalītāja uzdevums ir atdalīt cietos atkritumus.

Sukas rullīša pašattīršanās

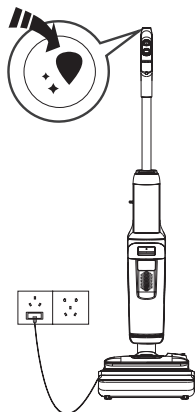

1. Pēc lietošanas ierīci uzlieciet uz lādēšanas doka – sensors automātiski noteiks netīrumu līmeni.
2. Piespiediet pašattīršanās pogu un izvēlieties ātro pašattīršanos (ilgst divas minūtes) vai intensīvo pašattīršanos (ilgst sešas minūtes), lai sāktu procesu.
3. Pēc pabeigšanas dzirdēsiet balsis uzvedni "Self-cleaning completed, please clean the Dirty Water Tank" (Pašattīršanās pabeigta, lūdzu, iztīriet netirā ūdens tvertni). Šajā brīdī ierīce sāks uzlādi.

Piezīme:

- Pārliecinieties, ka ierīces kontaktdakša ir pievienota strāvai un akumulatorā ir > 25 %.
- Pirms pašattīršanās cikla, lūdzu, izmazgājiet netirā ūdens tvertni un pārliecinieties, ka ūdens līmenis tīrā ūdens tvertnē pārsniedz 40 %.
- Ja žāvēšanas laikā piespiedīsiet pašattīršanās pogu, žāvēšanas process tiks pārtraukts. Varat to piespiest vēlreiz, lai no jauna uzsāktu pašattīršanos.

Sukas rullītis

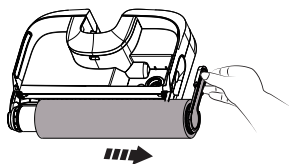

Izņemiet sukas rullīti, satverot sukas rullīša mēlīti un izvelkot ārā.

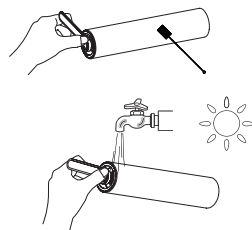

Ar tīrīšanas piederumu noņemiet matus un gružus, kas apvijušies ap rullīti, un noskalojiet ar ūdeni. Sukas rullīti ievietojiet atpakaļ piederumu turētājā un ļaujiet tam pirms ievietošanas atpakaļ pilnībā izžūt.

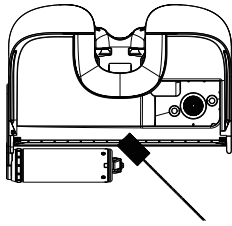

Ar tīrīšanas piederumu notīriet matus un gružus no sukas rullīša kameras un atveres.

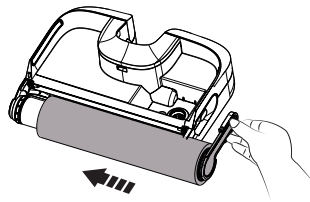

Ievietojiet sukas rullīti atpakaļ, tā galu ieliecot turētāja kreisajā pusē. Pēc tam piestipriniet rullīša mēlīti magnētiskajai sprādzi labajā pusē, tā to nofiksējot.



Sukas rullīša nomaiņa



Noņemt



Uzlikt



Pavelciet uz augšu rullīša rokturi, lai to izņemtu. Pēc izņemšanas rokturi ievietojiet jaunajā sukas rullītī.

Izņemšanas laikā nevelciet tieši aiz sukas rullīša pavelkamā gredzena.

Piezīme:

- Ierīces komplektā ir pievienots rezerves sukas rullītis, kas padara nomaiņu ērtāku.
- Lai saglabātu optimālu veiktspēju, sukas rullīti nomainiet ik pēc 8 mēnešiem.

Putekļu tvertne

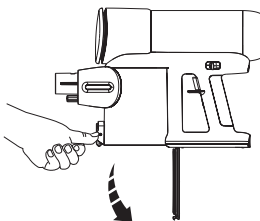

Lai iztukšotu putekļu tvertni, piespiediet atbrīvošanas pogu tās sānos.

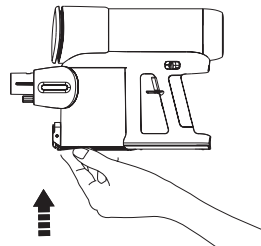

Aiztaisiet un ar klikšķi ievietojiet putekļu tvertnes aizvaru atpakaļ vietā.

Sieta filtrs

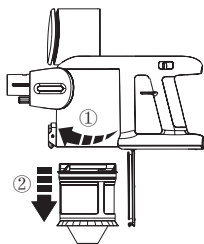

Lai noņemtu sieta filtru, tas jāpagriež.

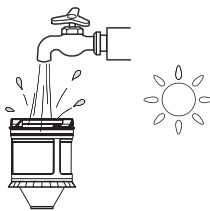

Izmazgājiet filtru un pirms ievietošanas atpakaļ pilnībā izžāvējiet.

HEPA filtrs

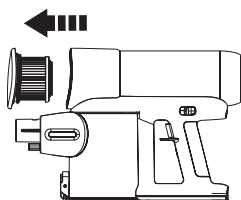

Lai izmazgātu HEPA filtru, izvelciet to ārā (magnētiskā konstrukcija). Nelietojiet ierīci, ja nav uzstādīts HEPA filtrs.

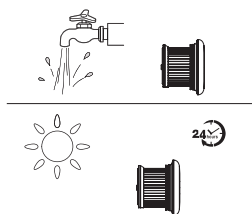

HEPA filtru var mazgāt zem ūdens strūkļas. Pirms ievietošanas atpakaļ tam jābūt pilnīgi sausam.

Mazā motorizētā suka

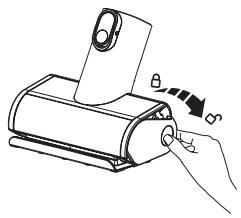

Piespiediet pret rullīša gala pārsegu uz leju.

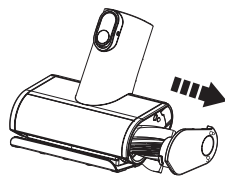

Izvelciet ārā sukas rullīti.

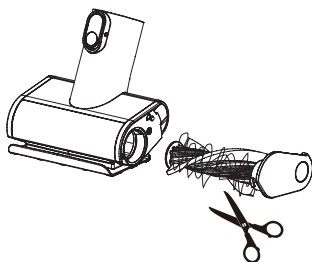

Ar tīrīšanas piederumu notīriet ap rullīti aptinušos netīrumus.

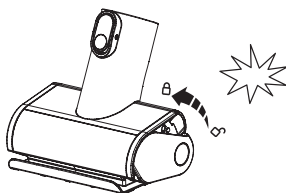

Slīpi ievietojiet rullīti atpakaļ līdz pašam galam un paspiediet uz augšu, līdz tas no jauna ar klikšķi fiksējas savā vietā.

Sukas rullītis (putekļu sūcējam)

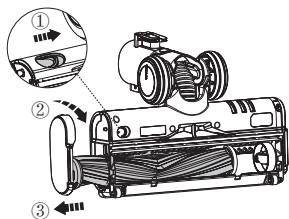

Pabīdiet slēdzi, lai atvērtu sukas rullīša gala pārsegu, un pirms sukas rullīša izvilkšanas ārā pagrieziet to pulksteņrādītāju kustības virzienā.

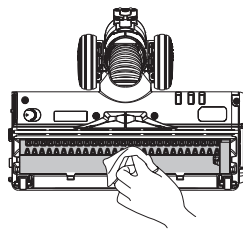

Kad sukas rullītis izņemts, uzmanīgi notīriet sukas lodziņu, iesūkšanas atveri un plastmasas zobiņu rindu.



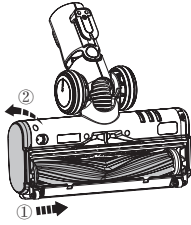

Sukas rullīti līdz galam ievietojiet sukas lodziņā; tad gala pārsegu var pagriezt pretēji pulksteņrādītāju kustības virzienam, līdz tas ar klikšķi fiksējas savā vietā.



Brīdinājums:

- Elektriskajā sukā ir elektriskas detaļas, kuras nedrīkst mērt ūdenī un mazgāt.
- Lai izvairītos no savainojumiem, nepieskarieties sukas rullītim, kamēr ierīce darbojas.

Problēmas un to novēršana



Problēma	Iespējamais cēlonis	Risinājums
Ierīce neieslēdzas.	1. Nav elektrības. 2. Automātiskā aizsardzība pret pārkaršanu.	1. Uzlādējiet ierīci. 2. Atsāciet darbu, kad ierīce atdzisusi.
Maza iesūkšanas jauda	Sausais filtrs nav ievietots vai ir netīrs.	Ievietojiet sauso filtru vai iztīriet to un ļaujiet tam pilnībā izžūt.
Animācijā redzams, ka sukas rullītis ir iepinies. 🔊 Balss uzvedne: Lūdzu, iztīriet sukas rullīti.	 Sukas rullītis ir iesprūdis.	Izvāciet aizsprostojumu.
WiFi indikators ir izslēgts. 	WiFi nav savienots.	Rikojieties atbilstoši norādījumiem lietotnē, lai pievienotos WiFi.
Animācijā redzams, ka tīrā ūdens tvertne ir tukša. 🔊 Balss uzvedne: Tīrā ūdens tvertnē nepietiek ūdens. Lūdzu pielejiet ūdeni.	 Tīrā ūdens tvertne ir tukša.	Piepildiet tīrā ūdens tvertni.
Animācijā redzams, ka netīrā ūdens tvertne ir pilna. 🔊 Balss uzvedne: Netīrā ūdens tvertne ir pilnā. Lūdzu, iztukšojiet to.	 Netīrais ūdens netīrā ūdens tvertnē sasniedzis maksimālā līmeņa atzīmi.	Izlejiet netīro ūdeni un ievietojiet netīrā ūdens tvertni atpakaļ.
Baterijas uzlādēšanas pakāpe <10%. 🔊 Balss uzvedne: Baterija gandrīz tukša. Lūdzu, uzlādējiet ierīci.	 Baterija gandrīz tukša.	Uzlādējiet ierīci vai ieslēdziet no jauna.
Darbināšanas laikā visas lampiņas ir izslēgtas. 	Baterija pārkarsusi vai nedarbojas.	1. Ļaujiet ierīcei atdzist un iedarbiniet no jauna 2. Pārbaudiet, vai kontaktdakša ir kārtīgi pievienota.
Nepārtraukti izgaismota lampiņa zilā krāsā. 	Netīrumu sensors nedarbojas vai ir bloķēts.	Notīriet aizsprostojumus, iztīriet netīrumu kanālu vai ieslēdziet ierīci no jauna.
Mirgo pašattīršanās ikona. 	Sukas rullītis ir netīrs.	Palaidiet pašattīršanos.
Žāvēšanas procesa darbības traucējums.	Nav kārtīgi pievienota kontaktdakša.	Pārbaudiet, vai kontaktdakša ir pareizi pievienota; vai kontaktligzdā ir strāva.
	Sukas rullīti sedz grūti notīrāmi gruži.	Notīriet sukas rullīti.

Piezīme.

Ja iepriekš sniegtie ieteikumi problēmu novēršanai neatrisina problēmu, lūdzam apmeklēt mūsu tīmekļa vietni www.tineco.com, lai saņemtu papildu atbalstu.

LV

Garantija

DIVU GADU IEROBEŽOTĀ GARANTĪJA

- Attiecas tikai uz ierīcēm, kas iegādātas no "Tineco" pilnvarotajiem mazumtirgotājiem.
- Lai saņemtu garantiju, jābūt ievērotām šajā instrukciju rokasgrāmatā minētajām prasībām un turpmāk minētajiem nosacījumiem.
- Uz šo garantiju attiecas tās valsts likumu prasības, kurā ierīce ir iegādāta. Mēs sniedzam divu gadu garantiju vai tādu garantijas periodu, kāds noteikts attiecināmajā vietējā likumā, atkarībā no tā, kurš ir ilgāks.

UZ KO ATTIECAS ŠĪ GARANTĪJA?

- Jūsu "Tineco" ierīcei ir divu gadu garantija attiecībā uz materiālu un ražošanas defektiem, ja ierīce lietota privāti mājāsaimniecībās, ievērojot "Tineco" norādījumus instrukciju rokasgrāmatā. Atsevišķi iegādātajiem motorizētajiem piederumiem un baterijai ir viena gada garantija.
- Šī garantija jums bez maksas nodrošina visus darbus un nepieciešamās detaļas, lai ierīce būtu pienācīgā darba stāvoklī visu garantijas periodu.
- Šī garantija būs derīga tikai tad, ja ierīci izmantos valstī, kurā tā tikusi pārdota.

UZ KO ŠĪ GARANTĪJA NEATTIECAS?

"Tineco" neuzņemas atbildību par izmaksām, zaudējumiem vai remontu, kuru iemesls ir:

- tas, ka ierīce nav iegādāta no pilnvarota pārdevēja;
- nevērīga darbināšana vai rīcība, nepareiza lietošana, neatbilstoša lietošana un / vai kopšana vai izmantošana neatbilstoši "Tineco" norādījumiem instrukciju rokasgrāmatā;
- tas, ka ierīce izmantota citiem mērķiem, nevis parastā mājāsaimniecībā, piem., komerciāliem mērķiem, vai tikusi iznomāta;
- tas, ka detaļas ir izmantotas neatbilstoši norādījumiem "Tineco" instrukciju rokasgrāmatā;
- tas, ka izmantotas detaļas un piederumi, kurus nav ražojis vai ieteicis "Tineco";
- ārēji faktori, kas nav saistīti ar produkta kvalitāti un lietošanu, piemēram, laika apstākļi, pārveidojumi, negadījumi, elektroenerģijas padeves pārtraukumi, virssprīegums tīklā vai nepārvaramas varas apstākļi;
- remonts vai pārveidojumi, kurus veikušas puses, kas nav pilnvarotas tos veikt;
- tas, ka no ierīces nav iztīrīti aizsprostojumi vai citi bīstami materiāli;
- normāls nolietojums, tostarp parastas dilstošās daļas, piemēram, caurspīdīgā tvertne, sikсна, filtrs, HEPA, sukas stienis un elektrības vads (gadījumos, kad noteikts ārējs bojājums vai neatbilstoša lietošana), paklāju vai grīdas bojājumi, kas radušies, neievērojot ražotāja norādījumus vai nepieciešamības gadījumā neizslēdzot sukas rullīti;
- baterijas darbības laiks samazināšanās baterijas novecošanās vai nolietojuma dēļ.

GARANTIJAS IEROBEŽOJUMI

- Jebkādas netiešas garantijas attiecībā uz jūsu ierīci, ieskaitot, bet ne tikai, kvalitātes garantiju vai piemērotību noteiktam mērķim, ir spēkā šīs garantijas darbības laikā.
 - Tiesības uz garantiju ir tās sākotnējam īpašniekam un tikai attiecībā uz oriģinālo bateriju, un tās nevar nodot tālāk.
 - Šī ierobežotā garantija jums sniedz noteiktas likumīgās tiesības. Jums var būt arī citas tiesības, kas dažādos reģionos atšķiras.
 - Ražotāja garantijas var nebūt piemērojamas visos gadījumos atkarībā no dažādiem faktoriem, piemēram, no produkta izmantošanas vietas, kur produkts ir iegādāts vai no pārdevēja, kurš jums šo produktu ir pārdevis.
- Lūdzu, rūpīgi pārskatiet garantiju un sazinieties ar ražotāju, ja jums rodas jautājumi.

GARANTIJAS APKOPE

Reģistrs: Ļoti iesakām pēc iegādes reģistrēt savu ierīci, piesakoties mūsu oficiālajā tīmekļa vietnē (www.tineco.com) vai noskenējot kvadrāt kodu (skat. labajā pusē), tad varēsiet izmantot vairāk ekskluzīvu priekšrocību. Lai reģistrētu ierīci, ierakstiet pilnu sērijas numuru (redzams ierīces aizmugurē). Tas, ka produkts nav reģistrēts, nemazina jūsu tiesības uz garantiju.

Garantijas pieprasīšana: Lūdzu, saglabājiet pirkumu apliecināšanu dokumentu. Lai iesniegtu pieprasījumu saņemt mūsu ierobežoto garantiju, jums jānorāda ierīces sērijas numurs un jāuzrāda oriģinālā pirkuma kvīts, uz kuras redzams pirkuma datums un pasūtījuma numurs.

Visus darbus veiks "Tineco" vai tā pilnvarotie pārstāvji.

Visas nomainītās bojātās detaļas kļūs par "Tineco" īpašumu.

Šīs garantijas ietvaros veiktā apkope nepagarinās šīs garantijas periodu.



Apmeklējiet "Tineco" tīmekļa vietni www.tineco.com, lai saņemtu klientu apkalpošanas dienesta speciālistu pakalpojumus.

tineco

Live Easy.
Enjoy Life.



tinecoglobal 



 www.tineco.com

Mēs ar jums sazināsimies vienas darba dienas laikā.

