

# Pesumasin

---

Kasutusjuhend

WD\*\*DG\*\*\*/WD\*\*DB\*\*\*/

---

WD90DG6G94BKU4



**SAMSUNG**

# Sisukord

---

<b>Ohutusteave</b>	<b>4</b>
Mida peate teadma ohutussuuniste kohta?	4
Olulised ohutussümbolid	4
Olulised ettevaatusabinõud	4
Olulised hoiatused paigaldamise kohta	7
Paigaldamise ettevaatusabinõud	9
Olulised kasutamishoiatused	9
Ettevaatusabinõud kasutamisel	10
Olulised puhastamisega seotud hoiatused	13
Elektri- ja elektroonikaseadmete jäätmete suunised	13
<b>Paigaldamine</b>	<b>15</b>
Kaasasolevad esemed	15
Paigaldusnõuded	17
Sammsammuline paigaldamine	19
<b>Enne alustamist</b>	<b>29</b>
Algseadistus	29
Suunised pesupesemiseks	30
Pesuvahendi soovitus	33
Pesuvahendisahtli suunised	34
<b>Toimingud</b>	<b>38</b>
Juhtpaneel	38
Tsükli kasutamine	41
Tsüklite ülevaade	42
Options/Additional functions (Suvandid/Lisafunktsioonid)	45
Settings/System functions (Sätted / Süsteemi funktsioonid)	49
Erifunktsioonid	53
SmartThings	54
Avatud lähtekoodi teatis	55
<b>Hooldus</b>	<b>56</b>
Drum Clean+ (Trumlipuhastus+)	56
Hädaolukorra äravooluvoolik	57
Puhastamine	58
Pesumasina sulatamine	62
Hooldus pärast pikaajalist mittekasutamist	62

---

<b>Tõrkeotsing</b>	<b>63</b>
Kontrollpunktid	63
Teabekoodid	67
<b>Tehnilised andmed</b>	<b>70</b>
Riiete hooldussiltide tabel	70
Keskkonnakaitse	72
Varuosade garantii	72
Tehniliste andmete leht	72
<b>Kontaktandmed</b>	<b>76</b>
KAS TEIL ON KÜSIMUSI VÕI KOMMENTAARE?	76

# Ohutusteave

---

Õnnitleme teid uue Samsungi pesumasina ostu puhul! Sellest kasutusjuhendist leiate vajalikku teavet oma seadme paigaldamise, kasutamise ja hooldamise kohta. Leidke aega käesoleva kasutusjuhendi lugemiseks, et oma pesumasina rohkeid võimalusi ja funktsioone maksimaalselt ära kasutada.

## Mida peate teadma ohutussuuniste kohta?

---

Palun lugege kasutusjuhend põhjalikult läbi ja veenduge, et teate, kuidas teie uue seadme paljusid võimalusi ja funktsioone turvaliselt ning tõhusalt kasutada. Palun hoidke kasutusjuhendit edaspidiseks kasutamiseks alles seadme lähedal kindlas kohas. Seadet on lubatud kasutada ainult selles juhendis kirjeldatud eesmärgil.

Hoiatused ja olulised ohutussuunised ei hõlma kõiki võimalikke tingimusi ja tekkida võivad olukordi. Pesumasina paigaldamisel, hooldamisel ning kasutamisel tuleb olla mõistlik, ettevaatlik ja hoolikas.

Need kasutussuunised on mõeldud mitme erineva mudeli jaoks, seetõttu võivad teie pesumasina näitajad juhendis kirjeldatust pisut erineda ja kõik hoiatusmärgid ei pruugi teie seadme omadele vastata. Kui teil on küsimusi või muresid, võtke ühendust lähima teeninduskeskusega või otsige abi ja teavet veebisaidilt [www.samsung.com](http://www.samsung.com).

## Olulised ohutussümbolid

---

**Ikoonide ja märkide tähendused selles kasutusjuhendis**

 **HOIATUS!**

Ebaõige ja hoolimatu kasutamine, mis võib kaasa tuua **raskeid kehavigastusi, surma ja/või varalist kahju**.

 **ETTEVAATUST!**

Ebaõige ja hoolimatu kasutamine, mis võib kaasa tuua **kehavigastusi ja/või varalist kahju**.

 **MÄRKUS**

Tähistab kehavigastuste või materiaalse kahju tekkimise ohtu.

 **Lugege suuniseid**

Need hoiatusmärgid on siin selleks, et ära hoida võimalikke vigastusi teile ja teistele.

Palun järgige neid tähelepanelikult.

Pärast selle kasutusjuhendi lugemist hoidke see edaspidiseks kasutamiseks alles.

Enne seadme kasutamist lugege läbi kõik suunised.

Kõigi elektriseadmete ja liikuvate detailide kasutamine kätkeb endas võimalikke ohte. Seadme ohutuks kasutamiseks tuleb selle tööpõhimõtted endale selgeks teha ning olla kasutamisel ettevaatlik.

## Olulised ettevaatusabinõud

---

 **HOIATUS!**

**Seadme kasutamisel tule-, elektrilöögi- või vigastusohu vältimiseks järgige järgmisi põhilisi ohutussuuniseid.**

- 
1. Seade pole mõeldud kasutamiseks piiratud füüsiliste või vaimsete võimetega ega ka vähese kogemuse või väheste teadmistega inimestele (sh lastele), kui neil puudub järelevalve või neid ei juhenda inimene, kes tagab nende ohutuse.
  2. **Kasutamisel Euroopas:** lapsed alates 8. eluaastast ning piiratud füüsiliste, sensoorsete või vaimsete võimete või vähese kogemuse või väheste teadmistega inimesed võivad kasutada seda seadet juhul, kui on tagatud järelevalve või neid on seadme ohutu kasutamise osas juhendatud ning nad mõistavad kaasnevaid ohte. Lapsed ei tohi seadmega mängida. Lapsed ei tohi teostada puhastus- ja hooldustoiminguid ilma järelevalveta.
  3. Jälgige, et lapsed ei mängiks seadmega.
  4. Kui toitejuhe on katki, tuleb see tootja esindajal, teenindustöötajal või sarnast kvalifikatsiooni omaval spetsialistil ohutuse tagamiseks asendada.
  5. Seadme ühendamisel tuleb kasutada kaasasolevaid uusi voolikukomplekte, vanu komplekte ei tohi kasutada.
  6. Ventileerimisavadega seadmete puhul tuleb jälgida, et põrandakate avasid kinni ei kataks.
  7. **Kasutamisel Euroopas:** alla kolmeaastaseid lapsi tuleb hoida seadmest eemal, kui tagatud ei ole pidev järelevalve.
  8. **ETTEVAATUST!** Termokaitsme tahtmatu lähtestamise tõttu tekkiva ohu vältimiseks ei tohi seade olla varustatud vooluga välise lülitusseadme (nt taimeri) kaudu või ühendatud vooluringiga, mida lülitatakse pidevalt sisse ja välja.

## Ohutusteave

---

9. Trummelkuivatust ei tohi kasutada, kui puhastamiseks on kasutatud tööstuslikke kemikaale.
10. Ebemefiltrit tuleb sageli puhastada (kui kohaldatav).
11. Ebemetel ei tohi lasta koguneda ümber trummelkuivati. (Ei kehti seadmete puhul, mida ventileeritakse hoonest väljapoole.)
12. Tagada tuleb korralik ventilatsioon, et vältida gaaside tagasivoolu ruumi muudel kütustel töötavate seadmete puhul (sh lahtine tuli).
13. Ärge kuivatage trummelkuivatis pesemata esemeid.
14. Kõrvaldage, atsetooni, alkoholi, bensiini, petrooleumi, plekieemaldaja, tärpentini, vaha ja vahaeemaldajatega määrdunud esemeid tuleb pesta enne kuivatamist kuumas vees suurema koguse pesuvahendiga.
15. Trummelkuivatis ei tohi kuivatada vahtkummi (lateksvahtkummi), dušimütse, veekindlaid tekstiile, kummist siseküljega esemeid ja vahtkummist polstriga riideid või patju.
16. Pesupehmeid või sarnaseid tooteid tuleb kasutada vastavalt toote suunistele.
17. Trummelkuivatuse tsükli viimane osa toimub ilma kuumuseta (jahtumistsükkel), et tagada kuivatis temperatuur, mis ei kahjusta esemeid.
18. Eemaldage taskutest kõik esemed, nt tulemasinad ja tikud.
19. **HOIATUS!** Ärge peatage trummelkuivatit enne kuivatustsükli lõppu, välja arvatud juhul, kui võtate esemed kuivatist kiiresti välja ja laotate need jahtumiseks laiali.

- 
20. Heitõhku ei tohi suunata lõõri, mida kasutatakse gaasil või muudel kütustel töötavate seadmete heitgaaside väljalaskeks.
21. Seadet ei tohi paigaldada lukustatava ukse, lükandukse ega ukse, mille hinged asuvad trummelkuivatist teisel pool, taha nii, et trummelkuivati ukse avamine on piiratud.
22. **HOIATUS!** Seadet ei tohi varustada vooluga välise lülitusseadme (nt taimeri) kaudu ega ühendada vooluringiga, mida lülitatakse pidevalt sisse ja välja.
23. See seade on mõeldud ainult kodukasutuseks ja mitte kasutamiseks järgmistes kohtades:
- töötajate köögilal poodides, kontorites või muudes töökeskkondades;
  - taludes;
  - klientidel hotellides, motellides või muudes sellist tüüpi elukeskkondades;
  - voodikohta ja hommikusööki pakkuvates asutustes;
  - korterelamute ühiskasutuses olevatel aladel või selvepesulates.

## Olulised hoiatused paigaldamise kohta

---

### **HOIATUS!**

Seadet tohib paigaldada ainult kvalifitseeritud tehnik või teenindusettevõtte.

- Selle nõude eiramise tagajärjeks võib olla elektrilööök, tulekahju, plahvatus, probleemid seadmega või kehavigastused.

Seade on raske, olge selle tõstmisel ettevaatlik.

Ühendage toitejuhe korralikult seinakontakti, mis vastab kohaliku elektrivõrgu tehnilistele andmetele. Ühendage seade otse seinakontakti, ärge kasutage pikendusjuhet.

- Teiste seadmete ühendamine sellesse pistikupessa pikendusjuhtme abil või lisajuhtmete paigaldamise teel võib põhjustada elektrilöögi või tulekahju.
- Veenduge, et toiteallika pinge, sagedus ja voolutugevus vastaksid toote tehnilistele andmetele. Selle nõude eiramine võib põhjustada elektrilöögi või tulekahju.

# Ohutusteave

---

Eemaldage regulaarselt toitejuhtme pistiku harudelt ja kontaktidelt kuiva riidelapiga võõrkehaid, nt tolm või vesi.

- Eemaldage toitepistik pesast ja puhastage see kuiva riidelapiga.
- Selle nõude eiramine võib põhjustada elektrilöögi või tulekahju.

Sisestage toitepistik pistikupessa nii, et juhe langeb põranda poole.

- Kui sisestate toitepistiku pistikupessa teistpidi, võivad kaablis olevad elektrijuhtmed saada viga ja põhjustada elektrilöögi või tulekahju.

Hoidke kõiki pakkematerjale lastele kättesaamatus kohas. Need võivad olla ohtlikud.

- Kui laps tõmbab koti endale pähe, võib ta lämbuda.

Kui seade, selle toitepistik või toitejuhe saab kahjustada, võtke ühendust lähima teeninduskeskusega.

Seade peab olema õigesti maandatud.

Ärge maandage seadet gaasitoru, plastist veetoru või telefoniliini kaudu.

- See võib põhjustada elektrilöögi, tulekahju, plahvatuse või probleeme seadmega.
- Ärge ühendage toitejuhet nõuetekohaselt maandamata pistikupessa ning tagage, et süsteem vastaks kohalikele ja riiklikele määrustele.

Ärge paigaldage seadet pliidi või tuleohtlike materjalide lähedusse.

Ärge paigaldage seadet niiskesse, õlisesse või tolmusesse kohta ega kohta, mis on otseses kokkupuutes päikesevalguse või veega (vihmapiiskadega).

Ärge paigaldage seadet kohta, kus esineb madalaid temperatuure.

- Jäätumine võib põhjustada torude lõhkemist.

Ärge paigaldage seadet kohta, kus võib esineda gaasilekkeid.

- See võib põhjustada elektrilöögi või tulekahju.

Ärge kasutage elektrimuundurit.

- See võib põhjustada elektrilöögi või tulekahju.

Ärge kasutage kahjustatud toitepistikut, toitejuhet või logisevat pistikupesast.

- See võib põhjustada elektrilöögi või tulekahju.

Ärge sikutage ega painutage toitejuhet ülemäära.

Ärge väänake ega siduge toitejuhet.

Ärge riputage toitejuhet üle metallesemele, ärge asetage sellele raskeid esemeid, ärge jätke seda esemete vahele ega lükake seda seadme taha.

- See võib põhjustada elektrilöögi või tulekahju.

Ärge tõmmake toitepistikut pesast eemaldamiseks juhtmest.

- Toitepistiku eemaldamisel tuleb hoida pistikust.
- Selle nõude eiramine võib põhjustada elektrilöögi või tulekahju.

Seade tuleb paigaldada nii, et toitepistik, veekraanid ja äravoolutorud on juurdepääsetavad.

---

Toote parandamisel mittevolitatud teenuseosutaja poolt, tarbija enda poolt parandamise või ebaprofessionaalse parandamise korral ei vastuta Samsung ükskõik millise kahju eest tootele või muu tooteohutusega seotud probleemi korral, mis on tekkinud toote parandamise katsel, kus ei järgita hoolikalt neid parandamise ja hooldamise tingimusi. Igasugune kahju, mis tekitatakse tootele seoses katsega seda parandada kellegi teise kui Samsungi sertifitseeritud teenuseosutaja poolt, ei ole garantiiga kaetud.

## Paigaldamise ettevaatusabinõud

---

### ⚠ ETTEVAATUST!

Seade tuleb paigaldada nii, et toitepistik on lihtsasti juurdepääsetav.

- Selle nõude eiramine võib põhjustada elektrilöögi või lühisest tingitud tulekahju.

Paigaldage seade tugevale ja tasasele pinnale, mis suudab sellele raskusele vastu pidada.

- Selle nõude eiramise tagajärg võib olla liigne vibratsioon, seadme liikumine, müra või probleemid seadmega.

## Olulised kasutamishoiatused

---

### ⚠ HOIATUS!

Kui seade ujutatakse üle, lülitage veevarustus ja toide kohe välja ning võtke ühendust lähima teeninduskeskusega.

- Ärge puudutage toitepistikut märgade kätega.
- Selle nõude eiramine võib põhjustada elektrilöögi.

Kui seadmest kostab ebatavalisi helisid või eraldub põlemislõhna või suitsu, eemaldage toitejuhe kohe pistikupesast ning võtke ühendust lähima teeninduskeskusega.

- Selle nõude eiramine võib põhjustada elektrilöögi või tulekahju.

Gaasilekke (nt propaan, veeldatud naftagaas vms) korral õhutage kohe ruumi ja ärge puudutage toitepistikut. Ärge puudutage seadet ega toitejuhet.

- Ärge kasutage ventilaatorit.
- Säde võib põhjustada plahvatuse või tulekahju.

Enne seadme utiliseerimist eemaldage pesumasina luugi käepide.

- Kui lapsed peaks seadmesse lõksu jääma, võivad nad surnuks lämbuda.

Eemaldage enne pesumasina kasutamist selle põhja külge kinnitatud pakkematerjal (käsнад, vahtplast).

Ärge peske bensiini, petrooleumi, benseeni, värvilahusti, alkoholi ega muude kergesti süttivate või plahvatusohtlike ainetega saastunud rõivaid.

- See võib põhjustada elektrilöögi, tulekahju või plahvatuse.

Ärge avage pesumasina töötamise (kõrgel temperatuuril pesemine / kuivatamine / tsentrifuugimine) ajal selle luuki jõuga.

- Pesumasinast välja voolav vesi võib põhjustada põletusi või muuta põranda libedaks. See võib põhjustada kehavigastusi.
- Luugi jõuga avamine võib põhjustada seadme kahjustusi või kehavigastusi.

# Ohutusteave

---

Ärge puudutage toitepistikut märgade kätega.

- See võib põhjustada elektrilöögi.

Ärge lülitage seadet toitejuhtmest tõmmates töötamise ajal välja.

- Toitejuhtme tagasi pistikupesassa ühendamisel võib tekkida säde, mis võib põhjustada elektrilöögi või tulekahju.

Ärge lubage lastel seadmesse või seadme peale ronida.

- See võib põhjustada elektrilöögi, põletusi või kehavigastusi.

Ärge pange käsi pesumasina alla.

- Te võite käsi pöörlevate või teravate (metallist, plastist vms) osade vastu vigastada.

Ärge eemaldage seadet toitejuhtmest tõmmates vooluvõrgust. Haarake alati tugevalt toitepistikust ja tõmmake see pistikupesast otsesuunas välja.

- Toitejuhtme kahjustamine võib põhjustada lühise, tulekahju ja/või elektrilöögi.

Ärge püüdke seadet ise parandada, osadeks võtta ega muuta.

- Ärge kasutage kaitsmena midagi (nt vask, metalltraat vms) peale standardkaitsme.
- Kui seade vajab remontimist või see tuleb mujale paigaldada, võtke ühendust lähima teeninduskeskusega.
- Selle nõude eiramine võib põhjustada elektrilöögi, tulekahju, probleeme seadmega või kehavigastusi.

Kui veevoolik tuleb kraani küljest lahti ja ujutab seadme üle, ühendage toitejuhe pistikupesast lahti.

- Selle nõude eiramine võib põhjustada elektrilöögi või tulekahju.

Kui seadet ei kasutata pikka aega või kui väljas on äikesetorm, ühendage toitejuhe pistikupesast lahti.

- Selle nõude eiramine võib põhjustada elektrilöögi või tulekahju.

Kui seadmesse satub võõrkehi, eemaldage toitejuhe vooluvõrgust ja võtke ühendust lähima Samsungi klienditeenindusega.

- See võib põhjustada elektrilöögi või tulekahju.

Ärge lubage lastel (ega lemmikloomadel) mängida pesumasina sees ega peal. Pesumasina luuki ei saa seestpoolt kergesti avada. Lapsed võivad saada seadmesse kinni jäädes tõsiseid kehavigastusi.

## Ettevaatusabinõud kasutamisel

---

### ETTEVAATUST!

Kui pesumasinasse on sattunud võõrkehi, nt puhastusvahend, mustus, toidujäätmed vms, ühendage toitejuhe pistikupesast lahti ja puhastage pesumasin niiske ning pehme riidelapiga.

- Selle nõude eiramine võib põhjustada värvi tuhmumist või seadme pinna deformeerumist, kahjustusi või roostetamist.

Tugev löök võib lõhkuda esikülje klaasi. Olge pesumasina kasutamisel ettevaatlik.

- Klaasi purunemine võib põhjustada kehavigastusi.

Pärast pikaajalist kasutamata seismist, veevarustuse riket või veevarustusvooliku uuesti ühendamist avage aeglaselt veekraan.

- Rõhu all olev õhk veevoolikus või veetorus võib kahjustada mõnda seadme detaili või põhjustada vee lekkimist.

---

Kui seadme töötamise ajal ilmneb probleeme vee äravooluga, kontrollige äravoolusüsteemi.

- Pesumasina kasutamine äravoolusüsteemi probleemist tingitud üleujutuse tingimustes võib põhjustada elektrilöögi või tulekahju.

Sisestage pesu täielikult pesumasinasse, vältides selle luugi vahele jäämist.

- Kui pesu jääb luugi vahele, võib see põhjustada riidesemete või pesumasina kahjustusi või vee lekkimist.

Kui pesumasinat ei kasutata, lülitage veevarustus välja.

- Veenduge, et veevooliku ühendusel olevad kruvid oleks korralikult pinguldatud.

Veenduge, et kummitihendil ega seadme klaasist luugil poleks võõrkehi (jääkaineid, niite, juuksekarvu vms).

- Kui luugi külge on jäänud võõrkehi või luuk ei ole täielikult suletud, võib see põhjustada vee lekkimist.

Enne seadme kasutamist avage veekraan ja veenduge, et veevoolik oleks korralikult ühendatud ega esineks lekkeid.

- Lõdvalt kinnitatud kruvid või veevooliku ühendus võivad põhjustada vee lekkimist.

Seade on mõeldud ainult kodumajapidamises kasutamiseks.

Seadme kasutamist ettevõtluses loetakse selle väärkasutuseks. Sellisel juhul ei kehti seadmele Samsungi standardgarantii tingimused ning Samsung ei võta endale vastutust väärkasutusest tulenevate rikete või kahjustuste eest.

Ärge seiske seadmel ega asetage sellele esemeid (nt pesu, põlevaid küünlaid, põlevaid sigarette, nõusid, kemikaale, metallesemeid vms).

- See võib põhjustada elektrilöögi, tulekahju, probleeme seadmega või kehavigastusi.

Ärge pihustage seadme pinnale lenduvaid aineid, nt putukamürki.

- Lisaks inimestele avalduvale kahjulikule mõjule võib see põhjustada elektrilöögi, tulekahju või probleeme seadmega.

Ärge asetage pesumasina lähedusse esemeid, mis tekitavad elektromagnetvälju.

- Selle tagajärjel tekkivad tõrked seadme töös võivad põhjustada kehavigastusi.

Kõrge temperatuuriga pesu- või kuivatustsükli ajal väljutatav vesi on kuum. Ärge katsuge vett.

- See võib põhjustada põletusi või kehavigastusi.

Nõrutusaeg võib varieeruda olenevalt vee temperatuurist. Kui vee temperatuur on liiga kõrge, algab nõrutus pärast vee jahtumist.

Ärge peske, tseentrifuugige ega kuivatage veekindlaid istmekatteid, matte või riideid (\*), kui teie seadmel pole selliste esemete pesemiseks eritsüklit.

(\*): villased voodikatted, vihmakatted, kalastusvestid, suusapüksid, magamiskotid, mähkmed, dressid ning ratta-, mootorratta- ja autokatted vms.

- Ärge peske pakse ja jäiku matte isegi juhul, kui nende sildil on pesumasina sümbol. Vastasel juhul võib tekkida liigne vibratsioon ja pesumasin, seinad, põrand või riidesemed võivad saada kahjustada.
- Ärge peske vannitoavaipu ega kummipõhjaga uksematte. Kummipõhi võib lahti tulla ja trumli sisemuse külge kleepuda ning see võib põhjustada häireid pesumasina töös, nt vee äravoolus.

Ärge kasutage pesumasinat, kui pesuvahendisahtel on eemaldatud.

- See võib põhjustada vee lekkimisest tingitud elektrilööki või kehavigastusi.

# Ohutusteave

---

Ärge puudutage kuivatamise ajal või vahetult pärast kuivatamist trumli sisemust, kuna see on kuum.

- See võib põhjustada põletusi.

Luugi klaas muutub pesemise ja kuivatamise ajal kuumaks. Seega ärge puudutage luugi klaasi.

Samuti ärge lubage lastel mängida pesumasina juures ega puudutada luugi klaasi.

- See võib põhjustada põletusi.

Ärge pange kätt pesuvahendisahtlisse.

- Võite end vigastada, kui teie käsi jääb pesuvahendi sisestusseadisesse kinni.

Pulbrilise pesuaine kasutamisel eemaldage vedelpesuvahendi juhik (ainult kohaldatavad mudelid).

- Kui seda ei tehta, võib vesi pesuaine sahtli esiosa kaudu lekkima hakata.

Ärge pange pesumasinasse midagi peale pesu (nt kingi, toidujäätmeid, loomi).

- See võib põhjustada liigse vibratsiooni tõttu pesumasina kahjustusi või lemmikloomade puhul nende vigastusi ja surma.

Ärge vajutage nuppe teravate esemetega, nt nõelad, noad, küüned vms.

- See võib põhjustada elektrilöögi või kehavigastusi.

Ärge peske tavaliselt nahahooldusettevõtetes või massaažisalongides kasutatavate õlide, kreemide või emulsioonidega saastunud pesu.

- See võib põhjustada kummitihendi kahjustumist ja vee lekkimist.

Ärge jätke trumlisse pikaks ajaks metallesemeid (nt haaknõelad või juuksenõelad) või pleegitusvahendit.

- See võib põhjustada trumli roostetamist.
- Kui trumli pinnale hakkab tekkima rooste, kasutage selle eemaldamiseks (neutraalset) puhastusvahendit ja käsna. Ärge kasutage metallharja.

Ärge kasutage kuivpuhastusvahendit ega peske, loputage või tsentrifuugige kuivpuhastusvahendiga saastunud pesu.

- See võib põhjustada isesüttimist või õli oksüdeerumisel eritava kuumuse põhjustatud süttimist.

Ärge kasutage jahutus-/soojendusseadmetest pärinevat vett.

- See võib tekitada probleeme pesumasinaga.

Ärge kasutage pesumasinas looduslikku kätepesuseepi.

- See hangub ja koguneb pesumasina sisemusse ning võib põhjustada probleeme seadmega, värvi tuhmumist, roostetamist või ebameeldivat lõhna.

Pange sokid ja rinnahoidjad pesuvõrku ning peske neid koos ülejäänud pesuga.

Ärge peske pesuvõrgus suuri riideesemeid, nt voodiriideid.

- Selle nõude eiramine võib põhjustada liigsest vibratsioonist tingitud kehavigastusi.

Ärge kasutage kõvastunud pesuvahendit.

- Selle pesumasinasse kogunemine võib põhjustada vee lekkimist.

Veenduge, et kõigi pestavate riietusesevete taskud on tühjad.

- Kõvad ja teravad esemed, nt mündid, haaknõelad, naelad, kruvid või kivid, võivad seadet tõsiselt kahjustada.

---

Ärge peske suurte metallpannalde, -nööpide või muude raskete metalldetailidega esemeid.

Sorteerige pesu värvi järgi, lähtudes sellest, kui kergesti esemed värvi annavad, ning valige soovitatud tsükkel, veetemperatuur ja lisafunktsioonid.

- See võib põhjustada värvi- ja kangakahjustusi.

Hoolditsege selle eest, et laste näpud ei jääks luugi sulgemisel pesumasina ja luugi vahele.

- Selle nõude eiramine võib põhjustada kehavigastusi.

Lõhnade ja hallituse ennetamiseks jätke luuk pärast pesemistsükli lahti, et lasta trumlil kuivada.

Katlakivi kuhjumise ennetamiseks jätke pesuvahendisahtel pärast pesemistsükli lahti ja kuivatage seestpoolt.

## Olulised puhastamisega seotud hoiatused

---

### HOIATUS!

Ärge puhastage seadet, piserdades vett otse selle pinnale.

Ärge kasutage tugevat happelist puhastusvahendit.

Ärge kasutage seadme puhastamiseks benseeni, lahustit või alkoholi.

- See võib põhjustada värvi tuhmumist, deformeerumist, kahjustusi, elektrilöögi või tulekahju.

Enne puhastamist või hooldust eemaldage toitepistik pistikupesast.

- Selle nõude eiramine võib põhjustada elektrilöögi või tulekahju.

## Elektri- ja elektroonikaseadmete jäätmete suunised

---



### Õige viis toote kasutuselt kõrvaldamiseks (elektriliste ja elektrooniliste seadmete jäätmed)

(Kehtib riikides, kus jäätmed kogutakse sorteeritult)

Selline tähistus tootel või selle tarvikutel või dokumentidel näitab, et toodet ega selle elektroonilisi tarvikuid (nt laadija, peakomplekt, USB-kaabel) ei tohi kasutusaja lõppemisel käidelda koos muude olmejäätmetega. Selleks et vältida jäätmete kontrollimatu käitlemisega seotud võimaliku kahju tekitamist keskkonnale või inimeste tervisele ning edendada materiaalsete vahendite säästvat taaskasutust, eraldage need esemed muudest jäätmetest ja suunake need vastutustundlikult taasinglusse.

Kodukasutajad saavad teavet nende esemete keskkonnoahutu taaskasutamise kohta kas toote müüjalt või keskkonnaametist.

Firmad peaksid võtma ühendust tarnijaga ning kontrollima ostulepingu tingimusi ja sätteid. Toodet ega selle elektroonilisi tarvikuid ei tohi panna muude hävitamiseks mõeldud kaubandusjäätmete hulka.

Teavet Samsungi keskkonnoahoiu ja tootega seotud regulatiivsete kohustuste kohta, nt REACH, leiab veebilehelt [www.samsung.com](http://www.samsung.com)

# Ohutusteave

---

## Toote kõrvaldamine Prantsusmaal



FR

Cet appareil  
et ses accessoires  
se recyclent

REPRISE  
À LA LIVRAISON



OU

À DÉPOSER  
EN MAGASIN



OU

À DÉPOSER  
EN DÉCHÈTERIE



Points de collecte sur [www.quefairedemesdechets.fr](http://www.quefairedemesdechets.fr)  
Privilégiez la réparation ou le don de votre appareil !

FR

ÉLÉMENTS  
D'EMBALLAGE  
+ LIVRET  
+ FEUILLE



Séparez les éléments avant de trier

# Paigaldamine

Järgige neid suuniseid hoolikalt, et veenduda pesumasina õiges paigaldamises ja vältida pesupesemisel õnnetusi.

## Kaasolevad esemed

Veenduge, et kõik osad oleksid toote pakendis olemas. Kui teil on pesumasina või osadega probleeme, võtke ühendust Samsungi kohaliku klienditeeninduskeskuse või edasimüüjaga.

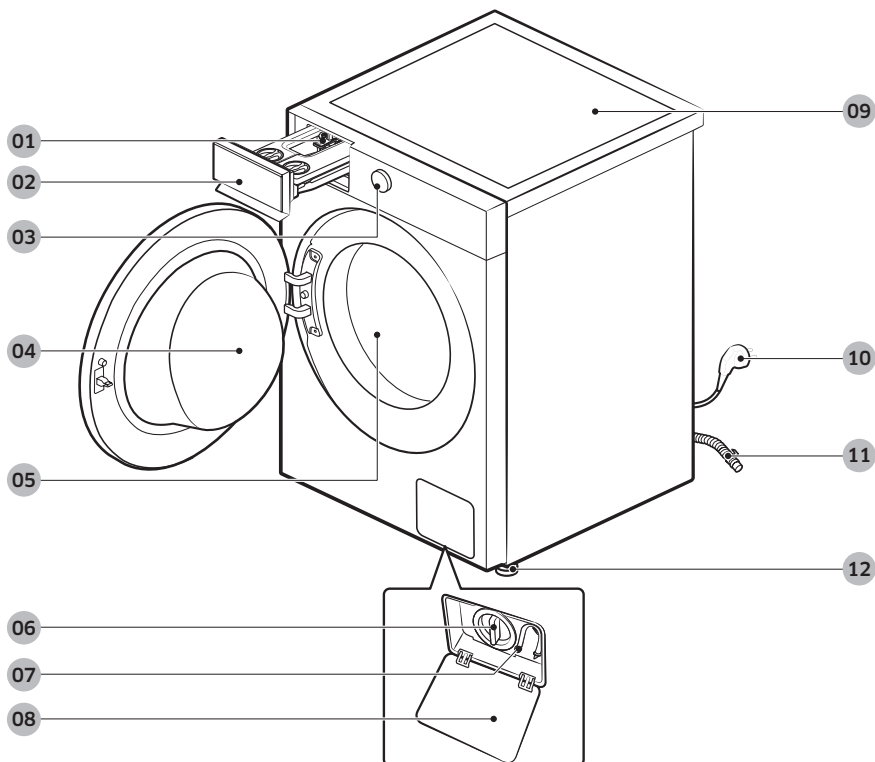

01 Vabastuskang

02 Pesuvahendisahtel

03 Juhtpaneel

04 Luuk

05 Trummel

06 Prahifilter

07 Hädaolukorra tühendusvoolik

08 Filtri kate

09 Pealispind

10 Toitepistik

11 Tühendusvoolik

12 Reguleeritavad jalad

\* Sahtli ja/või hoova kuju võib olenevalt mudelist erineda.

# Paigaldamine

---



Mutrivõti



Poldikatted

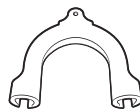

Voolikujuhik



Külmaveevoolik



Kuumaveevoolik



Korgi kinnitus



Tagasilöögiklapp

## MÄRKUS

- Mutrivõti: transpordipoltide eemaldamiseks ja pesumasina loodimiseks.
- Poldikatted: aukude katmiseks pärast transpordipoltide eemaldamist. Poldikatete arv on erinev mudelid.
- Voolikujuhik: tühendusvooliku riputamiseks äravoolutorusse või valamusse.
- Külma-/kuumaveevoolik: pesumasina varustamiseks veega. (Kuumaveevoolikud on ainult mõnel mudelil.)
- Tagasilöögiklapp: ainult osade mudelite korral.

---

## Paigaldusnõuded

---

### Elektrivarustus ja maandamine

- Kasutage eraldiseisvat haruvooluringi, mis on ainult teie pesumasina kasutuses.
- Elektrilöögiohu vähendamiseks ärge eemaldage ega rikkuge toitejuhtme maandusklemmi.
- Kui pistikupesas ei ole maandustihvti ava, siis kasutage koos selle seadmega tarnitud täiendavat maandusjuhet.

Õige maanduse tagamiseks on pesumasina toitejuhtmel kolmeharuline maanduspistik, mis tuleb sisestada korralikult paigaldatud ja maandatud pistikupesassa.

Kui te ei tea, kuidas maandust tagada, küsige nõu kvalifitseeritud elektrikult või hooldustehnikult.

Ärge kaasasolevat pistikut muutke. Kui see ei mahu pistikupesasse, laske kvalifitseeritud elektrikul paigaldada sobiv pistikupes.

#### HOIATUS!

- ÄRGE kasutage pikendusjuhet.
- Kasutage ainult pesumasinaga kaasas olevat toitejuhet.
- ÄRGE ühendage maandusjuhet plasttorude, gaasitorude ega kuumaveetorude külge.
- Valesti paigaldatud maandusjuhtmed võivad põhjustada elektrilöögi.

### Veevarustus

Selle pesumasina jaoks sobiv veesurve on vahemikus 50–1000 kPa. Väiksem veesurve kui 50 kPa võib takistada veeklapil täielikult sulguda või võib trumli täitmine kauem aega võtta, mistõttu pesumasin lülitub välja. Veekraanid peavad asuma kuni 120 cm kaugusel pesumasina tagaküljest, et kaasasolevad veevoolikud ulatuksid masinani.

Lekkeohtu vältimiseks tehke järgmist.

- Tagage, et veekraanid oleks kergesti juurdepääsetavad.
- Kui pesumasinat ei kasutata, keerake veekraanid kinni.
- Kontrollige vee sissevõtuvooliku kinnitust regulaarselt lekete suhtes.

#### ETTEVAATUST!

Enne pesumasina esmakordset kasutamist kontrollige lekete ennetamiseks vee sissevõtuava ja kraanid üle.

# Paigaldamine

---

## Äravool

Samsung soovib kasutada 60–90 cm kõrgust äravoolutoru. Tühjendusvoolik tuleb ühendada voolikuklambri abil äravoolutoruga ja viimane peab tühjendusvooliku täielikult katma.

## Põrand

Kõige parem on paigaldada pesumasina valatud või plaaditud põrandale. Puitpõrand võib vajada tugevdamist, et minimeerida vibratsiooni ja/või ennetada pesukoguse tasakaalust välja minemist. Vaibad ja pehmed plaatpinnad pole vibratsioonikindlad ja seetõttu võib pesumasina tsentrifuugimistsükli ajal veidi liikuda.

### **ETTEVAATUST!**

ÄRGE paigaldage pesumasinat alusele ega kehvasti tsestatud tarindile.

## Veetemperatuur

Ärge paigaldage pesumasinat kohta, kus vesi võib külmuda, sest pesumasinasse jääb alati veidi vett (vee sissevõtuava, pumpade ja/või voolikute piirkond). Ühendusosadesse jäänud külmunud vesi võib rihmasid, pumpa ja muid pesumasina osi kahjustada.

## Suletud asukohta paigaldamine

Minimaalne kaugus stabiilseks tööks

Külgedel	25 mm
Peal	25 mm
Taga	50 mm
Ees	550 mm

Kui pesumasin ja kuivati paigaldatakse samasse kohta, peab paigalduskoha ette jääma vähemalt 550 mm takistusteta õhuruumi. Pesumasin üksi ei vaja spetsiaalset õhuruumi.

---

## Sammsammuline paigaldamine

---

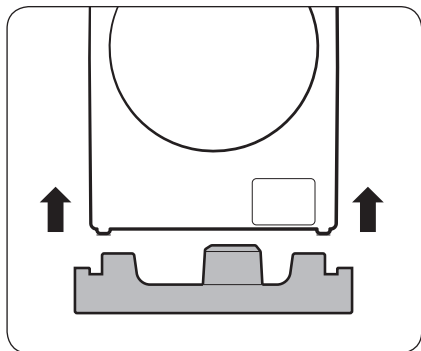

### MÄRKUS

Pesumasinat lahti pakkides tõstke pesumasin vahtaluselt. Veenduge, et trumlitugi oleks pesumasina allosast eemaldatud.

---

### ETAPP 1 Sobiliku paiga valimine

---

Nõuded asukohale

- Tugev ja ühtlane põrandapind ilma vaiba või ventilatsiooni takistava põrandakatteta
- Eemal otsesest päikesevalgusest
- Piisavalt ruumi ventilatsioonile ja juhtmetele
- Ümbritsev temperatuur on alati kõrgem kui külmumispunkt (0 °C)
- Eemal soojusallikast

### MÄRKUS

- Liigse vibratsiooni ennetamiseks pesumasina kasutamisel eelistage ennekõike stabiilsust.
- Paigaldage oma pesumasin tugevale ja tasasele põrandale.
- Ärge paigaldage pesumasinat pehmele põrandale ega põrandakattele.
- Kui te paigaldate oma pesumasina puitpõrandale, siis paigaldage põrandale veekindlad puitpaneelid (min 1,18 tolli/30 mm paksused). Me soovime teil paigaldada oma pesumasin puitpõranda nurka.

# Paigaldamine

## ETAPP 2 Transpordipoltide eemaldamine

Pakkige toode lahti ja eemaldage kõik transpordipoldid.

### MÄRKUS

Transpordipoltide arv võib olenevalt mudelist erineda.

### HOIATUS!

- Pakkematerjal võib olla lastele ohtlik. Viige kogu pakkematerjal (plastkotid, polüstüreen jne) laste käeulatusesest eemale.
- Vigastuste vältimiseks katke transpordipoltide eemaldamisel augud poldikatetega. Ärge liigutage pesumasinat, kui transpordipolte pole kinnitatud. Enne pesumasina teise kohta transportimist kinnitage transpordipoldid. Hoidke transpordipoldid tulevikuks kindlas kohas alles.

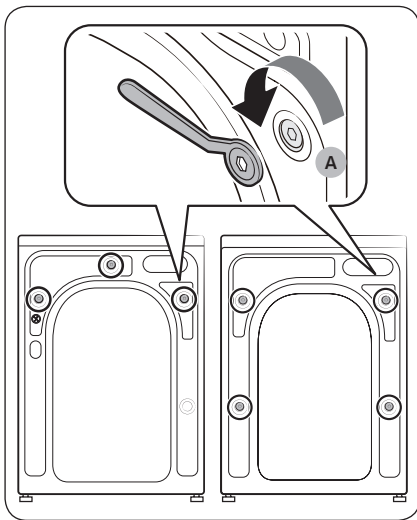

1. Otsige pesumasina tagaküljel üles **transpordipoldid (A)**.
2. Keerake kõik transpordipoldid vastupäeva pöörates komplekti kuuluva mutrivõtmega lahti.

### MÄRKUS

Hoidke transpordipoldid tulevikus kasutamiseks alles.

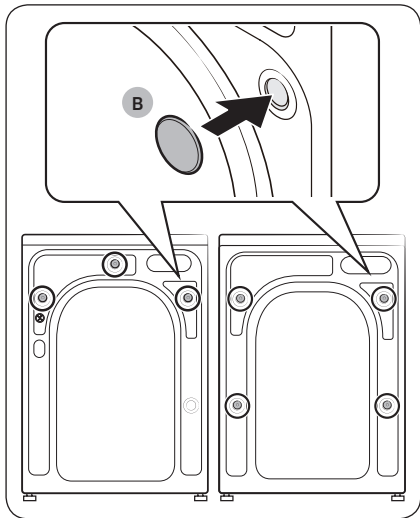

3. Pange **poldikorgid (B)** aukudesse.

### ETAPP 3 Jalgade reguleerimine

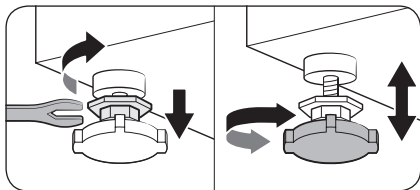

1. Liigutage pesumasin ettevaatlikult oma kohale. Liigne jõud võib tugijalgu kahjustada.

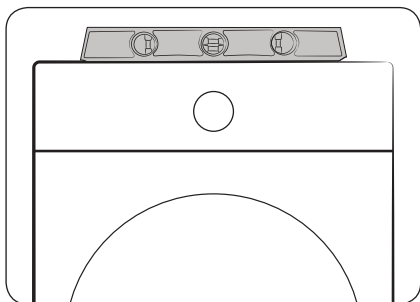

2. Tasakaalustage pesumasin käsitsi, reguleerides tugijalgu.

# Paigaldamine

---

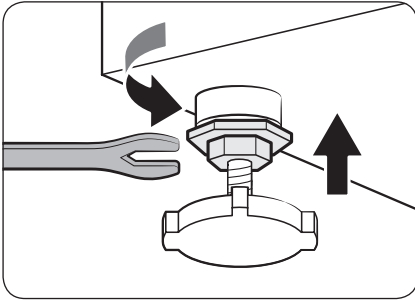

3. Kui tasakaalustamine on tehtud, keerake mutrid mutrivõtme abil kinni.

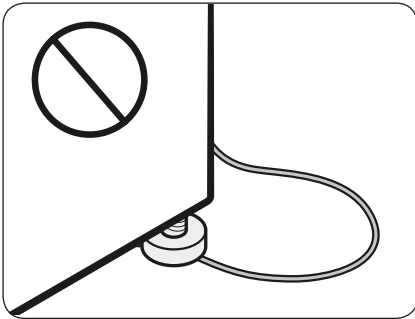

## ⚠ ETTEVAATUST!

Toote paigaldamisel veenduge, et tugijalad ei suruks toitejuhtmele.

## ⚠ ETTEVAATUST!

Veenduge, et kõik tugijalad oleksid korralikult vastu maapinda, nii et pesumasin ei liiguks ega tekitaks vibratsioonimüra. Seejärel kontrollige, et masin ei kõiguks. Kui pesumasin ei kõigu, pinguldage mutreid.

## ETAPP 4 Veevooliku ühendamine

---

Komplekti kuuluv veevoolik võib olenevalt mudelist erineda. Järgige suuniseid vastavalt komplekti kuuluvale veevoolikule.

## Keermestatud veekraaniga ühendamine

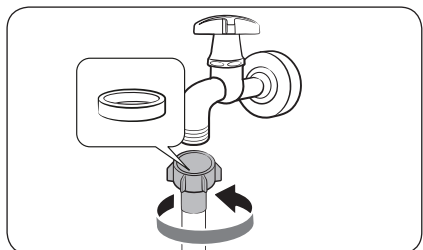

1. Ühendage veevoolik veekraaniga ja seejärel keerake pinguldamiseks paremale.

### ⚠ ETTEVAATUST!

Enne veevooliku ühendamist veenduge, et voolikuliitmikus oleks kummiseib. Ärge kasutage voolikut, kui seib on kahjustatud või kadunud.

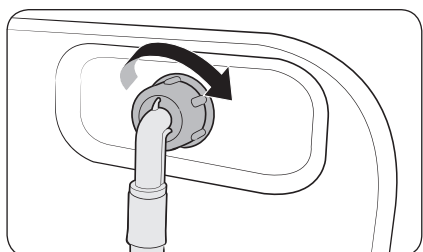

2. Ühendage veevooliku teine ots pesumasina tagaküljel asuva sisselaskeavaga ja seejärel keerake pingutamiseks paremale.

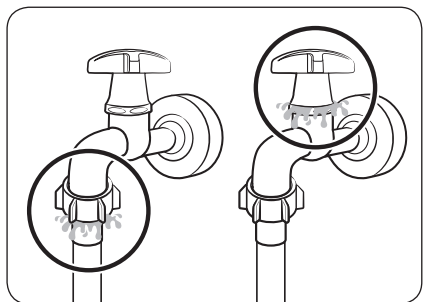

3. Avage aeglaselt veekraan ja kontrollige, et ühenduskohtades poleks lekkeid. Veelekete korral korrake 1. ja 2. sammu.

### ⚠ HOIATUS!

Veelekkete korral lõpetage pesumasina kasutamine ja eemaldage see elektrivõrgust. Seejärel võtke veevooliku lekke korral ühendust kohaliku Samsungi teeninduskeskusega või veetoru lekke korral torulukksepagaga. Muidu võib tekkida elektrilöök.

### ⚠ ETTEVAATUST!

Ärge venitage veevoolikut jõuga. Kui voolik on liiga lühike, asendage see pikema suurt survet taluva voolikuga.

# Paigaldamine

## Keermestamata veekraaniga ühendamine

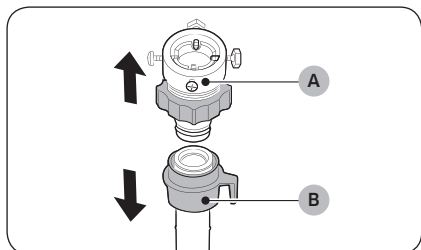

1. Eemaldage adapter (A) veevooliku (B) küljest.

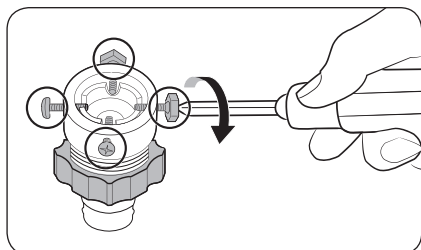

2. Keerake neli adapteril olevat kruvi ristpeakruvikeerajaga lahti.

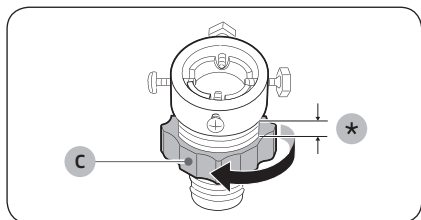

3. Hoidke adapterist kinni ja keerake osa (C), et seda 5 mm võrra (\*) lõdvendada.

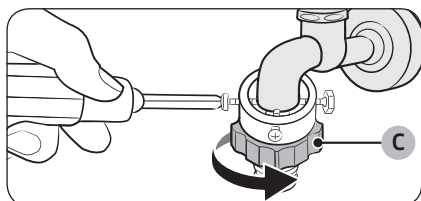

4. Kinnitage adapter veekraanile ning seejärel tõstke adapterit ja keerake kruvid kinni.

5. Keerake osa (C) noolega näidatud suunas, et seda pinguldada.

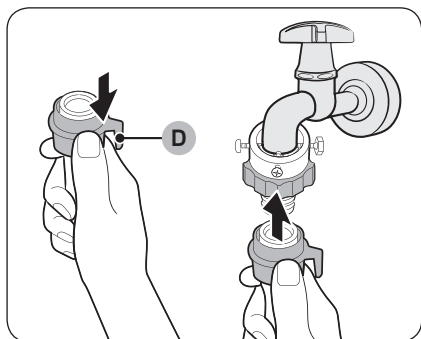

6. Tõmmake **osa (D)** veevolikul allapoole ja ühendage samal ajal veevolik adapteriga. Seejärel vabastage **osa (D)**. Voolik kinnitub klõpsatusega adapterisse.

7. Veevoliku ühendamise lõpetamiseks vaadake jaotise „Keermestatud veekraaniga ühendamine“ etappe 2 ja 3.

#### MÄRKUS

- Pärast veevoliku ja adapteri ühendamist tõmmake veevolikut allapoole, et kontrollida selle ühendust.
- Kasutage levinud tüüpi veekraane. Kui veekraan on kandilise avaga või liiga suur, tuleks selle vaheõngas enne kraani adapterisse sisestamist eemaldada.

#### Kuuma vee sissevõtuavaga mudelite puhul

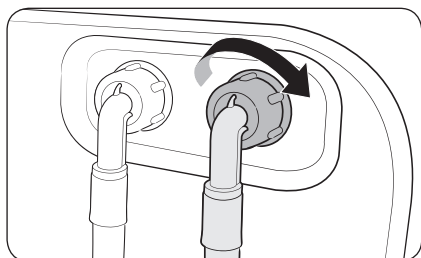

1. Ühendage kuumaveevooliku punane ots pesumasina tagaküljel asuva kuuma vee sisselaskeavaga.
2. Ühendage kuumaveevooliku teine ots kuumaveekraaniga.

# Paigaldamine

---

## Kontrollige klappi (ainult mõnel mudelil)

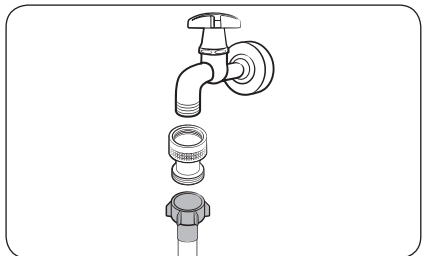

Enne veevooliku ühendamist veekraaniga ühendage veekraaniga tarnekomplekti kuuluv tagasilöögiklapp ja seejärel veevoolik.

## Veetakistiga veevoolik (ainult mõnel mudelil)

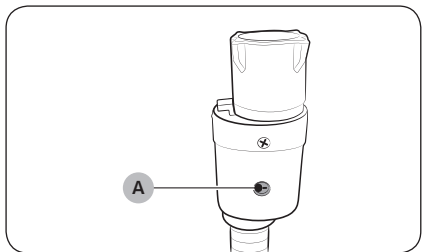

Veetakistiga veevoolik hoiatab kasutajaid veelekkeohu eest. See tajub veevoolu ja lekke korral muutub keskmine näidik (A) punaseks.

## MÄRKUS

Veetakistiga veevooliku ots tuleb kinnitada veekraani, mitte masina külge.

## ETAPP 5 Vee äravooluvooliku paigaldamine

Tühjendusvoolikut saab paigaldada kolmel viisil.

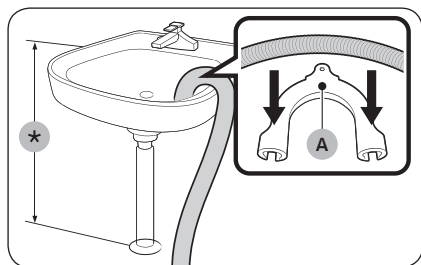

### Üle valamü serva

Äravooluvoolik tuleb paigaldada põrandast 60–90 cm (\*) kõrgusele. Äravooluvooliku ninamiku painutamiseks kasutage komplektis olevat **plastist voolikujuhikut (A)**. Kinnitage juhik konksu abil seinale, et tagada vee stabiilne äravool.

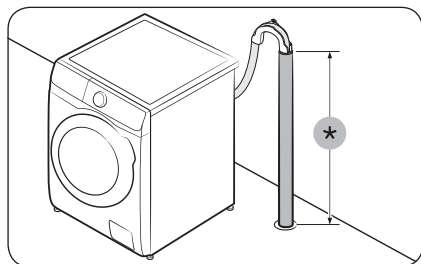

### Äravoolutorusse

Äravoolutoru peab olema 60–90 cm (\*) kõrgusel. Soovitav on kasutada 65 cm kõrgust vertikaalset toru.

- Tagamaks, et äravooluvoolik püsib paigal, kasutage komplekti kuuluvat plastist voolikujuhikut (vt joonist).
- Vee sifooni tõmbamise ennetamiseks äravoolu ajal sisestage äravooluvoolik 15 cm äravoolutorusse.
- Äravooluvooliku liikumise takistamiseks kinnitage voolikujuhik seina külge.

Nõuded äravoolutorule

- Minimaalne läbimõõt 5 cm
- Minimaalne läbilaskemaht 60 liitrit minutis

# Paigaldamine

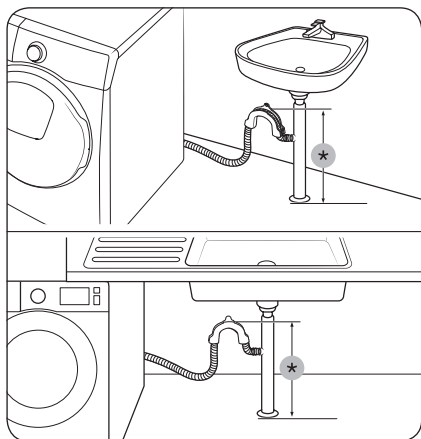

## Valamu äravooluharusse

Äravoolukoht peab olema valamu sifoonist kõrgemal ning vooliku ots põrandast vähemalt 60 cm kõrgusel.

(\*): 60 cm

### ⚠ ETTEVAATUST!

Eemaldage valamu äravoolukoha kaas, enne kui te selle äravoolutoruga ühendate.

## ETAPP 6 Toite sisselülitamine

Ühendage toitekaabel õigesti hinnatud, maandatud ja kaitsme või kaitselülitiga varustatud pistikupessa. Seejärel vajutage pesumasina sisselülitamiseks nuppu .

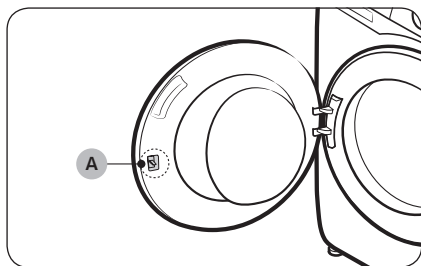

### 📖 MÄRKUS

Ukse riiv (käepide) (A) on mõeldud olema pisut lahtine, kuna see võib aidata ukse riivi lihtsamalt ukse sisse sisestada.

### 📖 MÄRKUS

Kui uks on paigaldamise ajal lukus, ühendage toitekaabel ja lülitage toide sisse. Uks avaneb lukust.

# Enne alustamist

---

## MÄRKUS



Enne esimest pesukorda peate teostama täieliku pesutsükli, ilma ühegi riideesemeta trumlis.

## Algseadistus

---

- Pesumasina esmakordsel sisselülitamisel käivitatakse kohe algseadistus. Järgige lõpetamiseks ekraanil kuvatavaid suuniseid.
- Algseadistust ei tehta pärast selle lõpetamist uuesti. Algseadistuse lõpetamiseks peate käitama vähemalt ühe pesutsükli.
- Algseadistus hõlmab keele valikut, kalibreerimist ja lühikest õpetust.
- Järgmisele lehele liikumiseks vajutage nuppu  või pöörake **navigeerimisketast**.

## Kalibreerimise käivitamine

- Algseadistus hõlmab kalibreerimist, mis tuleb pärast keele valikut. Enne pesumasina kasutamist tuleb see kalibreerida.
- Tühjendage trummel ja seejärel vajutage pikalt kalibreerimise käivitamiseks nuppu .
- Kalibreerimise lõppemisel lülitub toide automaatselt välja ja seejärel uuesti sisse.
- Kui soovite uuesti kalibreerida, hoidke nuppu  3 sekundit all, et siseneda menüüsse **Settings/System functions (Sätted / Süsteemi funktsioonid)** ja valige **Calibration (Kalibreerimine)**.

# Enne alustamist

---

## Suunised pesupesemiseks

---

### ETAPP 1 Sordi

---

#### Sortige pesu järgmiste kriteeriumite alusel.

- Hooldussilt: sorteerige pesu puuvillaseks, segakiuliseks, sünteetiliseks, siidi, villaseks ja kunstsiidist pesuks.
- Värviline: eraldage valged rõivad värvilistest.
- Suurus: trumlisse erineva suurusega esemete panemine parandab pesemisjõudlust.
- Tundlikkus: peske õrnu esemeid eraldi, kasutades villaste esemete, kardinate ja siidist rõivaste puhul valikut Easy Iron (Hõlbus triikimine). Vt esemetel olevaid silte.

#### MÄRKUS

Enne pesu pesemist kontrollige kindlasti rõivastel olevaid silte ja sortige need vastavalt.

### ETAPP 2 Taskute tühjendamine

---

#### Tühjendage kõik pestavate esemete taskud

- Metallesemed, nt mündid, knopkad ja rõivaste pandlad, võivad kahjustada nii teisi pestavaid esemeid kui ka trumlit.

#### Pöörake nõopide ja tikanditega rõivad pahupidi

- Kui püksi- või jakilukud on pesemise ajal lahti, võivad need trumlit kahjustada. Tõmbelukud tuleks kinni tõmmata ja vajaduse korral niidiga fikseerida.
- Pikkade nõõridega riided võivad muude esemete külge kinni jääda. Siduge nõõrid enne pesemist kindlasti kinni.

### ETAPP 3 Pesuvõrgu kasutamine

---

- Rinnahoidjad (masinpestavad) tuleb panna pesuvõrku. Rinnahoidjate metallosad võivad välja tulla ja teisi pestavaid esemeid rebestada.
- Väikesed ja kerged esemed, nt sokid, kindad, sukad ja taskurätikud, võivad luugi ümber kinni jääda. Pange need pesuvõrku.
- Ärge peske ainult pesuvõrku ilma muu pesuta. See võib tekitada vibratsiooni, mis võib omakorda pesumasina paigast nihutada ja põhjustada vigastusi.

### ETAPP 4 Eelpesu (vajaduse korral)

---

Kui pesu on väga määrduanud, valige tsükli jaoks suvand Prewash (Eelpesu). Ärge kasutage valikut Prewash (Eelpesu), kui lisate pesuvahendit käsitsi otse trumlisse.

## ETAPP 5 Pesukoguse määramine

Ärge pange masinat liiga täis. Ületäitmise korral ei pruugi pesumasin pesu korralikult puhtaks pesta. Eri rõivatüüpide täitmismahtu vt lk 42.

### MÄRKUS

Voodipesu või -katete pesemisel võib pesuaeg pikeneda või tsentrifuugimistulemus halveneda. Voodipesu või voodikatete puhul on soovituslik maksimaalne tsentrifuugimistsükli kiirus 800 p/min (kui pesu on 2,0 kg või vähem).

### ETTEVAATUST!

- Tasakaalust väljas pesu võib vähendada tsentrifuugimisjõudlust.
- Veenduge, et pesu oleks täielikult trumlis ega jääks luugi vahele.
- Ärge lööge luuki jõuga kinni. Sulgege luuk õrnalt. Vastasel juhul ei pruugi luuk õigesti sulguda.

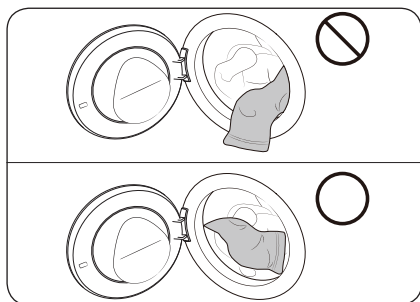

### ETTEVAATUST!

Veenduge, et pesu oleks täielikult trumlis ega jääks luugi vahele.

## ETAPP 6 Õige pesuvahendi lisamine

Sobiva pesuvahendi tüüp oleneb pestava kanga tüübist (puuvillane, sünteetiline, õrnad materjalid, villane), värvist, veetemperatuurist ning määrdumisastmest. Kasutage kindlasti pesuvahendit, mis on mõeldud kasutamiseks automaatpesumasinas.

### MÄRKUS

- Järgige pesuvahendi tootja soovitusi, mis põhinevad pesukogusel, määrdumisastmel ja teie piirkonna vee karedusel. Kui te ei tea, kui kare on teie vesi, pöörduge kohaliku vee-ettevõtte poole.
- Ärge kasutage pesuvahendit, mis kipub kõvastuma või tahkuma. See pesuvahend võib jääda pärast loputustsükli alles, ummistades äravooluava.

### ETTEVAATUST!

Villaste esemete pesemisel tsükliga Wool/Delicates (Villane/Õrnpesu) kasutage villaste esemete jaoks mõeldud pesuvahendit. Kui kasutate tsüklis Wool/Delicates (Villane/Õrnpesu) pesupulbrit, võib see jääda kangasse ja põhjustada pesu värvimuutust.

# Enne alustamist

---

## Pesukapslid

Pesukapsleid kasutades parima tulemuse tagamiseks järgige allolevaid suuniseid.

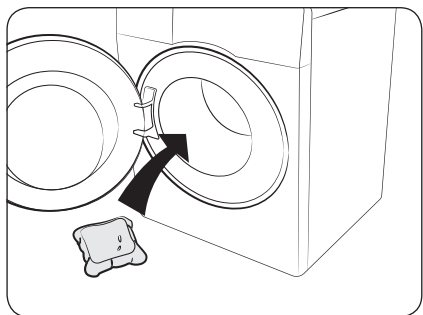

1. Pange kapsel tühja trumli põhja tagaosa lähedale.

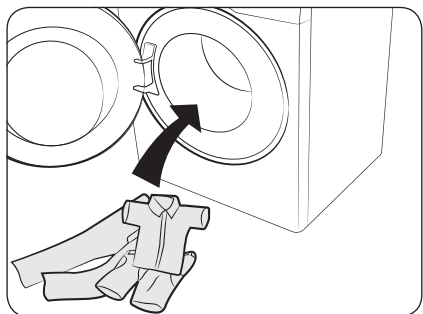

2. Pange pesu trumlisse kapsli peale.

### ⚠ ETTEVAATUST!

Tsüklite puhul, mis kasutavad külma vett või on lühemad kui üks tund, ei pruugi kapsel täielikult lahustuda.

## Pesuvahendi soovitus

Soovitused kehtivad tsüklitabelis näidatud temperatuurivahemike kohta.

●	Soovitatud	▲	Ainult vedel pesuaine
-	Ei soovitata	△	Ainult pesupulber

Tsükkel	Pesuvahend			Temp. (°C)
	Universaalne	Õrnad ja villased rõivad	Spetsialist	
Eco 40-60	●	-	-	-
Cotton (Puu vill)	●	-	-	Külm-Max
AI Wash (Tehisintellektpesu) (ainult teatud mudelitel)	●	-	-	40
15' Quick Wash (15 minuti kiirpesu)	●	-	-	Külm-40
Super Speed (Eriti kiire pesu) (ainult teatud mudelitel)	●	-	-	Külm-40
Less Microfiber (Vähem mikrokiude)	●	-	-	Külm-40
Intense Cold (Intensiivne külm)	●	-	-	Külm
Synthetics (Süntetika)	●	-	-	Külm-60
Delicates (Õrnpesu)	-	▲	-	Külm-40
Towels (Käterätikud)	●	-	-	Külm-Max
Bedding (Voodipesu)	●	-	-	Külm-40
Shirts (Särgid)	●	-	-	Külm-60
Hygiene Steam (Hügieeniline aur)	●	-	-	Külm-Max
Wool (Villane)	-	▲	-	Külm-40
Outdoor (Õueriided)	●	-	●	Külm-40
Colours (Värvid)	●	-	-	Külm-40
Silent Wash (Vaikne pesu)	●	-	-	Külm-40
Mixed Load (Segapesu) (ainult teatud mudelitel)	●	-	-	Külm-40
Cloudy Day (Pilvine päev)	●	-	-	Külm-60
Wash+Dry (Pesu + kuivatus)	●	-	-	-

# Enne alustamist

## Pesuvahendisahtli suunised

Kui automaatne jaotur on sisse lülitatud, jaotab pesumasin iga pesukorra jaoks piisava koguse pesuvahendit või pesupehmentit. Vaadake üksikasju allpool:

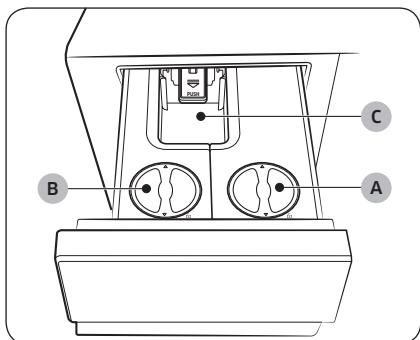

### A. Dosaator<sup>1</sup>

- Selles dosaatoris saate kasutada ainult vedelat pesuvahendit.

### B. Dosaator<sup>2</sup>

- Selles jaoturis saate kasutada vedelat pesupehmentit või vedelat pesuvahendit.
- See jaotur on vaikimisi seadistatud pesupehmentit jaotama. Saate muuta sätteid, et kasutada seda jaoturit pesuvahendi doseerimiseks. Lisateavet vaadake leheküljelt 50.

### C. Käsitsi sisestamise pesuvahendi lahter

- Sellesse lahtrisse saate lisada ühe pesutsükli jaoks soovitud koguse pesuvedelikku, pesupulbrit või pesupehmentit.
- Selles lahtris pesuvahendi kasutamiseks veenduge, et automaatne jaotamine oleks välja lülitatud. (Lisateavet automaatse jaotusfunktsiooni väljalülitamise kohta leiате leheküljel 46.

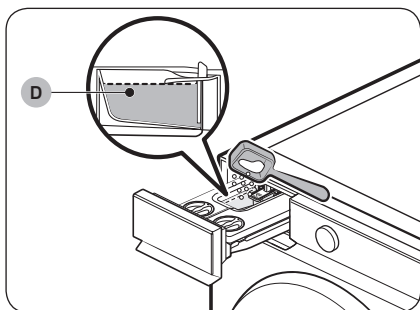

### ⚠ ETTEVAATUST!

- Pesuvahendi lisamisel käsitsi sisestamise pesuvahendi lahtrisse ärge ületage **max joont** (D). See võib kahjustada pesemistulemusi.
- Ärge kasutage trumli puhastamiseks puhastusvahendeid. Trumlis olevad kemikaalijäägid halvendavad pesemistulemust.

---

## ETTEVAATUST!

- Ärge kasutage pesumasinat, kui pesuvahendi sahtlis ei ole lahtrit **1** või **2**.
  - Veeleke võib põhjustada elektrilöögi või vigastuse.
- Ärge kasutage sahtlis järgmist tüüpi pesuvahendeid:
  - tablett, kapsel, pall või võrk.
- Ärge kasutage pesuvahendi sahtlis geelitüüpi või viskoosset pesuvahendit/pehmendit, kuna need ei pruugi hästi voolata.
  - Lugege pesuvahendi/pehmendi tootja juhiseid enne nende kasutamist pesumasinas.
- Ärge kandke kaasas pesuvahendisahtlis eemaldatud dosaatorit. Pange dosaator tagasi oma kohale.
  - Vastasel juhul võib dosaator väriseda ja põhjustada sisu väljavoolamist.
- Enne pesumasina liigutamist tühjendage pesuvahendisahtlis olevad dosaatorid, et vältida sisu väljavoolamist põrandale.
- Olge ettevaatlik, et te ei ajaks pesupehmendit tööpinnaile või juhtpaneelile.

## MÄRKUS

- Kui pesuvahendisahtel ei ole täielikult suletud, kuvatakse teade „**Close dispenser (Sule dosaator)**“. Enne pesumasina käivitamist sulgege pesuvahendisahtel.
- Kui ekraanil kuvatakse teade "**Refill Auto dispenser with detergent (Täitke automaatne dosaator pesuvahendiga)**", "**Refill Auto dispenser with softener (Täitke automaatne dosaator pesupehmendiga)**" või "**Refill Auto dispenser with detergent and softener (Täitke automaatne dosaator pesuvahendi ja pesupehmendiga)**", täitke vastav dosaator. Need märguandesõnumid kuvatakse ainult üks kord, kui pesumasin lülitatakse sisse ja pesumasin tuvastab tühja pesuvahendi/pesupehmeni lahtri.
- Tsükli Wool/Delicates (Villane/Õrnpesu) ei jaotata pesuvahendit/pehmendit automaatselt. Pesuvahendi/pehmendi jaotamiseks tsükli Wool/Delicates (Villane/Õrnpesu) peate pesuvahendi/pehmendi lisamise taseme määrama käsitsi.
- Erilise pesuvahendi või pehmendi jaoks (villa, beebiriiete jms jaoks) ostke lisaahtreid ja kasutage uusi ahtreid ainult erilise pesuvahendi või pehmendi jaoks.
- Pesuvahendi sahtlit võib olla raske avada ainult sõrmeotstega. Haarake käega kindlalt pesuvahendi sahtli käepidemest ja tõmmake selle avamiseks.
- Lükake pesuvahendi sahtel võimalikult kaugelt, et see sulgeda. Kui sahtel on korralikult suletud, kuulete klõpsatust.
- Kui tunnete, et pesupehmendi lõhn on nõrk, seadke pehmendi lisamise kogus tasemele High (Kõrge).
- Kontrollige dosaatori avasid, pöörake kaaned lahti ja lisage seejärel pesuvahendit või pehmendit kuni jooneni MAX.
- Ärge kasutage pesuvahendi ja pehmendi segu.
- Hoidke dosaatoreid alati suletud kaanega.

## Pesuvahendite edastamine automaatsesse jaoturisse

### MÄRKUS

- Kui ekraanil kuvatakse teade "**Refill Auto dispenser with detergent (Täitke automaatne dosaator pesuvahendiga)**", "**Refill Auto dispenser with softener (Täitke automaatne dosaator pesupehmendiga)**" või "**Refill Auto dispenser with detergent and softener (Täitke automaatne dosaator pesuvahendi ja pesupehmendiga)**", täitke vastav dosaator.

# Enne alustamist

- Kui täitmisega seotud hoiatusteade ei kao pärast dosaatori uuesti täitmist, lülitage pesumasin välja ja seejärel sisse või avage pesuvahendisahtel rohkem kui 3 sekundiks ja sulgege see.
  - Pesumasin hakkab uuesti täidetud pesuvahendit või pehmentit tuvastama.
  - Tuvastamisaeg on pesuvahendi või pehmenti tüübist.

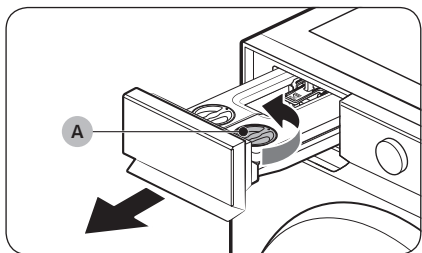

1. Tõmmake pesuvahendi sahtlit avamiseks.
2. Avamiseks keerake **dosaatori 1 korki (A)** vastupäeva.

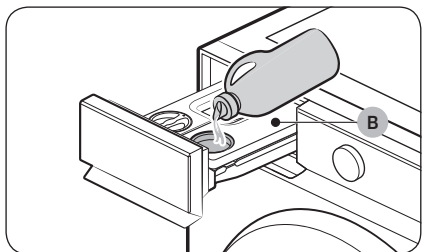

3. Lisage **dosaatorisse 1 (B)** sobiv kogus pesuvahendit.
  - Kui olete lõpetanud, pange kork tagasi ja keerake sulgemiseks päripäeva.

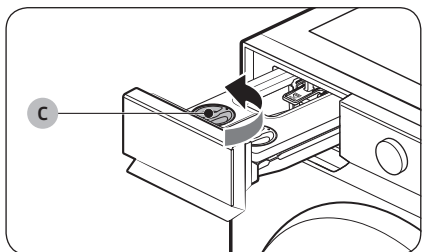

4. Avamiseks keerake **dosaatori 2 korki (C)** vastupäeva.

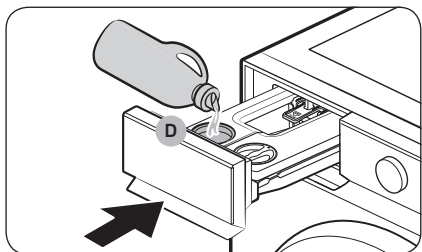

5. Lisage **dosaatorisse 2 (D)** sobiv kogus pesupehmentit või pesuvahendit.
  - Kui olete lõpetanud, pange kork tagasi ja keerake sulgemiseks päripäeva.
6. Sulgemiseks lükake pesuvahendi sahtlit.
  - Lükake pesuvahendi sahtel võimalikult kaugele. Kui sahtel on korralikult suletud, kuulete klõpsatust.

---

## ETTEVAATUST!

- Ärge lisage pesuvahendit ega pehmendit ilma dosaatoriteta sahtlisse.
  - Kui te nii tegite, puhastage sahtel ja sisestage mõlemad dosaatorid uuesti.
- Kasutage automaatses dosaatoris ainult vedelat pesuainet või pehmendit. Ärge kasutage pesupulbrit.
- Veenduge, et mõlemad dosaatorid oleksid korralikult sisestatud.
  - Kui need pole, ei pruugi pesumasin töötama hakata või pesuvahendeid jaotada.
- Puhastage dosaator enne uuesti täitmist sama või uue pesuvahendi ja pehmendiga.
- Ärge jätke pesuvahendit/pehmendit automaatsesse dosaatorisse rohkem kui 6 nädalaks.
- Ärge segage kummaski dosaatoris pesuvahendit pesupehmendiga.
- Pesuaine või pehmeni kõvastumise vältimiseks sulgege kork pärast dosaatori täitmist.
- Ärge kasutage pesuvalgendit, mis võib põhjustada korrosiooni ja/või tekitada gaase.
- Ärge keerake ühtegi dosaatorit tagurpidi.
  - Sisu võib välja voolata.
- Ärge vajutage dosaatori liigutamisel selle taga asuvat väljalaskeava.
  - Sisu võib lekkida.
- Olge pesuvahendi või pesupehmeni vastavasse dosaatorisse lisamisel ettevaatlik.
  - Sisu võib välja voolata.
- Kui eemaldate dosaatori **1** või **2** järelejäänud sisu vaatamiseks (veateate ilmumisel või enne selle teate ilmumist), võib sahtlis olla sisu jääke või need võivad sahtli põhjast lekkida.
- Enne pesumasina liigutamist veenduge, et kõik dosaatorid pesuvahendisahtlis oleksid tühjad.
- Pesuvahendi või pehmeni sisestamis- või täitmistase sõltub pesuvahendi või pehmeni tüübist või järelejäänud kogusest.
- Kui ekraanil kuvatakse teade "**Refill Auto dispenser with detergent (Täitke automaatne dosaator pesuvahendiga)**", "**Refill Auto dispenser with softener (Täitke automaatne dosaator pesupehmendiga)**" või "**Refill Auto dispenser with detergent and softener (Täitke automaatne dosaator pesuvahendi ja pesupehmendiga)**", täitke kohe vastav dosaator. Hilisem täitmine võib põhjustada toimeaine sisestamise taseme langust.
- Pesuvahendi lisamine otse pesule põhjustab värvikaotust. Lisage jaoturisse pesuainet.
- Ärge kasutage kõvastunud pesuvahendit või pehmendit.

## MÄRKUS

- Käsitsi sisestamise lahtris olev niiskus põhjustab selle kleepumist. Seetõttu a kuivatage lahter kuiva lapiga enne pesupulbri lisamist.
- Kasutage pesuvahendit ja pesuvalgendit ainult pesumasinates.
- Ärge kasutage pesuvahendi sahtlis geelitüüpi või viskoosset pesuvahendit või pehmendit, kuna need ei pruugi hästi voolata.
  - Lugege pesuvahendi/pehmeni tootja juhiseid enne nende kasutamist pesumasinas.

# Toimingud

## MÄRKUS

Kasutusjuhendis nimetatud tsüklite ja funktsioonide nimetused võivad erineda teie toote omadest.



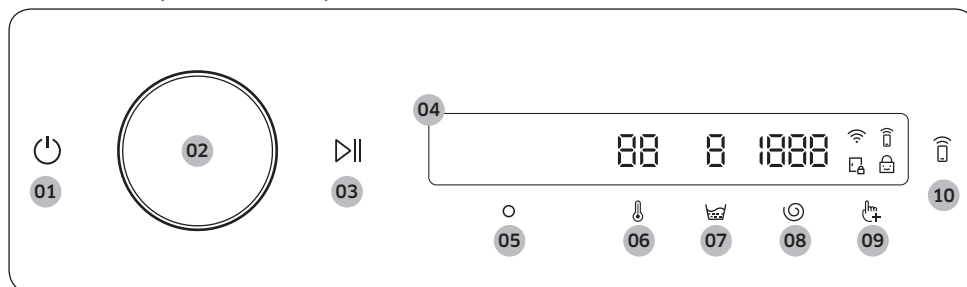

## Juhtpaneel

WD\*\*DB7\*\*\*\*, WD\*\*DG6\*\*\*\*, WD\*\*DG5\*\*\*\*

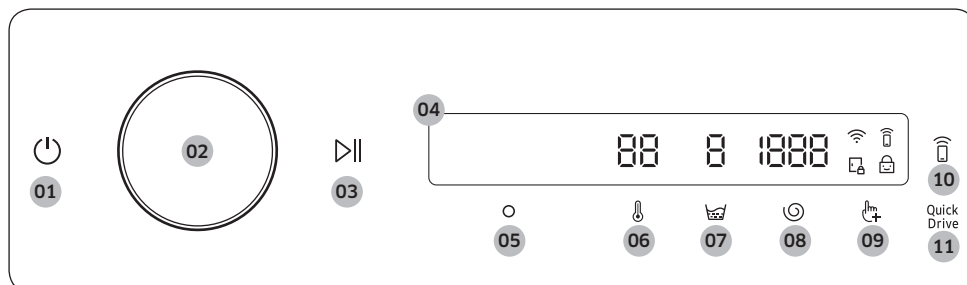

WD\*\*DB8\*\*\*\*







<p>01 Power (Toide) </p>	<p>Vajutage, et lülitada pesumasin sisse või välja.</p> <ul style="list-style-type: none"><li>• Kui te ei kasuta juhtpaneeli 10 minuti jooksul pärast pesumasina sisselülitamist, lülitub pesumasin automaatselt välja.</li><li>• Pesumasin lülitub pärast tsükli lõpetamist automaatselt välja.</li></ul> <p><b>⚠ ETTEVAATUST!</b></p> <p>Ärge vajutage pesumasina väljalülitamiseks , kui pesutsüklid on veel pooleli. Esmalt vajutage pikalt tsükli peatamiseks  ja seejärel vajutage pesumasina väljalülitamiseks .</p>
<p>02 Navigeerimisketas</p>	<p>Pöörake tsüklite ja funktsioonide valimiseks navigeerimisketast vasakule ja paremale.</p> <p>Navigeerimisketta pööramisel kuvatakse LCD-ekraanil teie valik (nt tsükkel, valik ja säte).</p>

03 Start/Pause (Käivitus/peatamine) ▷	Vajutage ja hoidke peal, et käivitada või peatada toiming.
04 Display (Näidik)	<p>Näidikul kuvatakse poolelioleva tsükli teave ja hinnanguline järelejäänud aeg või teabesõnum probleemi ilmnemisel.</p> <p><b>MÄRKUS</b></p> <p>Tegelik pesemisaeg võib erineda juhtpaneelil tsükli valimise ajal esialgu kuvatud prognoositud kestusest.</p>
05 OK ○	Vajutage, et kinnitada oma funktsiooni või seade valik.
06 Temp. (Temperatuur) ℹ	<p>Vajutage, et muuta valitud tsükli veetemperatuuri.</p> <ul style="list-style-type: none"> <li>• Ülal asuv näidik näitab vaike- või valikseadet.</li> </ul>
07 Rinse (Loputus) 🧼	<p>Vajutage, et muuta valitud loputuskordade arvu.</p> <ul style="list-style-type: none"> <li>• Ülal asuv näidik näitab vaike- või valikseadet.</li> </ul>
08 Spin (Tsentrifuugimine) 🌀	<p>Vajutage, et muuta valitud pöörlemiskiirust.</p> <ul style="list-style-type: none"> <li>• Ülal asuv näidik näitab vaike- või valikseadet.</li> </ul>
09 Options/Additional functions (Suvandid/Lisafunktsioonid) 🖱️	<p>Vajutage, et siseneda menüüsse Options/Additional functions (Suvandid/Lisafunktsioonid).</p> <p>Menüüsse Settings/System functions (Sätted / Süsteemi funktsioonid) sisenemiseks vajutage ja hoidke 3 sekundit all.</p>
10 Smart Control 📶	<p>Vajutage funktsiooni Smart Control aktiveerimiseks või inaktiveerimiseks. Sidumisrežiimi sisenemiseks vajutage ja hoidke pikalt, et ühendada rakendusega SmartThings.</p> <ul style="list-style-type: none"> <li>• Funktsiooni Smart Control aktiveerimisel saate te oma pesumasinat kaugjuhtimise teel juhtida, kui kasutate oma nutitelefoni või -tahvli (Android või iOS) rakendust SmartThings.</li> </ul>
11 Quick Drive (Kiirkuivatus) (ainult mudelil WD**DB8*****)	<p>Vajutage funktsiooni Quick Drive (Kiirkuivatus) aktiveerimiseks või inaktiveerimiseks. Te võite vähendada valitud tsükli seadete üldist pesuaega. Quick Drive (Kiirkuivatus) ei pruugi teatud tsükelite puhul saadaval olla.</p>

# Toimingud

---

## Ikooni kirjeldus

	Wi-Fi	<ul style="list-style-type: none"><li>• See ikoon näitab, et pesumasin on ühendatud Wi-Fi-võrku.</li></ul>
	Smart Control	<ul style="list-style-type: none"><li>• See ikoon näitab, et Smart Control on lülitatud sisse.</li><li>• Lisateavet vaadake leheküljelt <b>53</b>.</li></ul>
	Luugilukk	<ul style="list-style-type: none"><li>• See ikoon näitab, et luuk on lukustatud ja seda ei saa avada.</li><li>• Luuk lukustub tsükli ajal automaatselt ja see näidik lülitub sisse.</li><li>• Te saate avada luugi pärast selle ikooni kadumist.</li></ul>
	Lapselukk	<ul style="list-style-type: none"><li>• See ikoon näitab, et Lapselukk on lülitatud sisse.</li><li>• Lisateavet vaadake leheküljelt <b>48</b>.</li></ul>





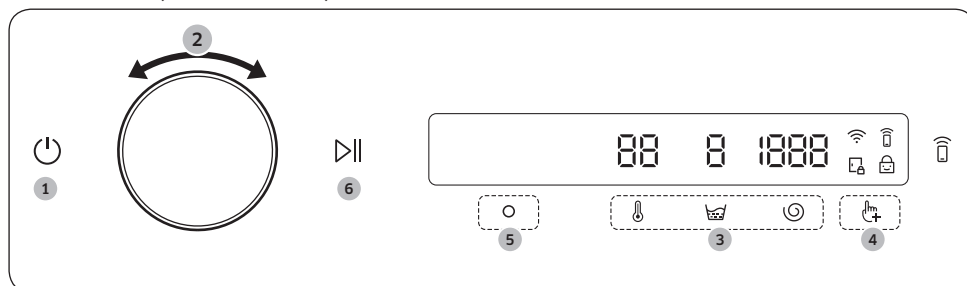

## Tsükli kasutamine

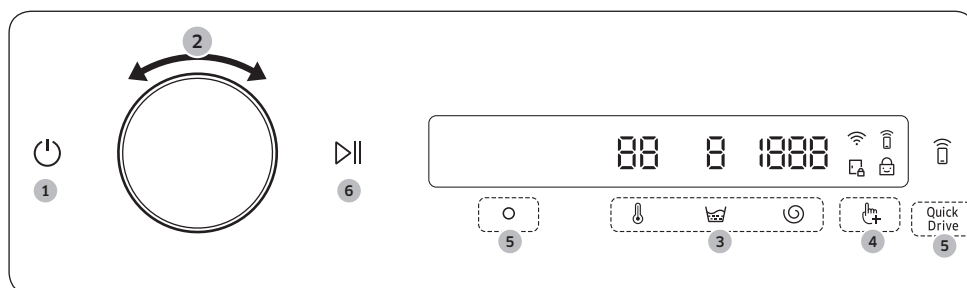
WD\*\*DB7\*\*\*\*, WD\*\*DG6\*\*\*\*, WD\*\*DG5\*\*\*\*



WD\*\*DB8\*\*\*\*



1. Pesumasina sisselülitamiseks vajutage nuppu .
2. Soovitud tsükli valimiseks keerake **navigeerimisketast**.
  - Lisateavet vaadake leheküljelt **42**.
3. Tsükli vaikseseadete vahetamiseks kasutage nuppu ,  või .
4. Lisafunktsiooni valimiseks vajutage  ja seejärel pöörake **navigeerimisketast**.
  - Lisateavet vaadake leheküljelt **45**.
5. Valitud lisafunktsiooni vahetamiseks vajutage nuppu 
  - Mudelil WD\*\*DB8\*\*\*\* saate funktsiooni sisse või välja lülitamiseks vajutada nuppu **Quick Drive (Kiirkuivatus)**.
  - Lisafunktsioone ei ole kõigil tsüklitel.
6. Toimingu käivitamiseks vajutage pikalt nuppu 
  - Pärast soovitud tsükli valimist kuvatakse lühike tsükli kirjeldus, maksimaalne pesukogus ja tsükli kestus. Te saate ka kontrollida tsükli kulgu, järelejäänud tsükli aega ja teabekoode.

# Toimingud

## Tsüklite ülevaade

Tsükel	Kirjeldus	Max kogus (kg)
Eco 40-60	<ul style="list-style-type: none"><li>Keskmiselt määratud puuvillase pesu pesemiseks, mida võib pesta 40 °C või 60 °C kraadi juures ühes ja samas tsüklis. Seda tsüklit kasutatakse ELi ökodisaini õigusaktide järgimise hindamiseks.</li><li>See tsükel on seatud vaiketsükliks.</li></ul>	Max
Cotton (Puuvill)	<ul style="list-style-type: none"><li>Puuvillased esemed, voodipesu, laudlinad, aluspesu, käterätikud või särgid. Pesemise aeg ja loputuskordade arv määratakse automaatselt pesukoguse järgi.</li><li>Kergelt määratud puuvillaste riiete pesemiseks nimitemperatuuril 20 °C.</li></ul>	Max
AI Wash (Tehisintellektpesu) (ainult teatud mudelitel)	<ul style="list-style-type: none"><li>Reguleerib pesuvahendi kogust ja tsüklit automaatselt vastavalt pesu kogusele ja määrdumisastmele. Seda tsüklit on kõige parem kasutada koos funktsiooniga Auto Dispense (Automaatjaotus).</li></ul>	Max
15' Quick Wash (15 minuti kiirpesu)	<p>Vähema kui 2,0 kg kergelt määratud rõivaste jaoks, mida soovite kiiresti pesta.</p> <ul style="list-style-type: none"><li>Kasutage vähem kui 20 g pesuvahendit. Rohkem kui 20 g pesuvahendi kasutamisel võivad pesule jääda pesuvahendi jäägid.</li><li>Vedelat pesuvahendit kasutage kuni 20 ml.</li></ul>	2
Super Speed (Eriti kiire pesu) (ainult teatud mudelitel)	<ul style="list-style-type: none"><li>Igapäevase aluspesu ja särkide kiireks pesemiseks.</li><li>Tsükli aeg erineb sõltuvalt veevarustuse tingimustest, pesukogusest ja -tüübist.</li></ul>	5
Less Microfiber (Vähem mikrokiude)	<ul style="list-style-type: none"><li>Kasutage seda tsüklit, et vähendada sünteetiliste riiete pesemisel tekkivate mikrokiudude hulka.</li></ul>	2
Intense Cold (Intensiivne külm)	<ul style="list-style-type: none"><li>Madala temperatuuriga tsükel ecobubble aitab vähendada voolutarvet.</li></ul>	4
Synthetics (Sünteetika)	<ul style="list-style-type: none"><li>Polüestrist (dioleen, trevira), polüamiidist (perloon, nailon) vms materjalist valmistatud kangad.</li></ul>	4
Delicates (Õrnpesu)	<ul style="list-style-type: none"><li>Parima tulemuse saavutate õrnpesu või siidi jaoks sobiva pesuvahendiga.</li></ul>	2
Towels (Käterätikud)	<ul style="list-style-type: none"><li>Rätikute, pesukinnaste ja mattide pesemiseks.</li></ul>	4
Bedding (Voodipesu)	<ul style="list-style-type: none"><li>Voodikatete, voodipesu jne jaoks.</li><li>Parimate tulemuste tagamiseks peske ainult üht tüüpi voodipesu.</li></ul>	2

Tsükkel	Kirjeldus	Max kogus (kg)
Shirts (Särgid)	<ul style="list-style-type: none"> <li>Puuvillaste, sünteetiliste ja kiududest särkide ja pluuside pesemiseks.</li> </ul>	2
Hygiene Steam (Hügieeniline aur)	<ul style="list-style-type: none"> <li>Puuvillane ja linane riie, mis on olnud nahaga otsekontaktis, nt aluspesu.</li> <li>Optimaalse hügieenilisuse saavutamiseks valige temperatuuriks vähemalt 60 °C.</li> <li>Auruksüklid täidavad allergiavastast ja antibakteriaalset funktsiooni (steriliseerimine).</li> </ul>	4
Wool (Villane)	<ul style="list-style-type: none"> <li>Spetsiaalselt masinaga pestava villaste ja õrnade kangaste (nt õhulised kangad, rinnahoidjad, pesu (siid) ja muud ainult käsipesuga kangad) jaoks.</li> <li>Tsükkel <b>Wool (Villane)</b> sisaldab õrna loksutamist ja leotamist, et kaitsta kiude kokkutõmbumise ja moonumise eest.</li> <li>Soovitav on kasutada neutraalset pesuvahendit.</li> </ul>	2
Outdoor (Õueriided)	<ul style="list-style-type: none"> <li>Õue-, suusa- ja spordiriided, mis on valmistatud funktsionaalsetest materjalidest, nt elastaan, elastriie ja mikrokiud.</li> </ul>	2
Colours (Värvid)	<ul style="list-style-type: none"> <li>Sisaldab lisaloputusi ja väiksemat tsentrifuugimist, et tagada riide õrn pesu ja põhjalik loputus.</li> </ul>	4
Silent Wash (Vaikne pesu)	<ul style="list-style-type: none"> <li>Müra ja vibratsiooni vähendamiseks kasutusajal.</li> </ul>	4
Mixed Load (Segapesu) (ainult teatud mudelitel)	<ul style="list-style-type: none"> <li>Segapesu jaoks, mis sisaldab puuvillaseid ja sünteetilisi riideid.</li> </ul>	4
Cloudy Day (Pilvine päev)	<ul style="list-style-type: none"> <li>Optimaalse tsentrifuugiga kuivatamiseks väga niisketes oludes.</li> </ul>	Max
Rinse+Spin (Loputus+tsentrifuugimine)	<ul style="list-style-type: none"> <li>Sisaldab lisaloputusüklit pärast pesule pesupehmendi lisamist.</li> </ul>	Max
Drain/Spin (Veeväljutus/ tsentrifuugimine)	<ul style="list-style-type: none"> <li>Sisaldab lisatsentrifuugimistoimingut, et trumlist vesi välja lasta ning niiskust pesust tõhusalt eemaldada.</li> </ul>	Max
Wash+Dry (Pesu + kuivatus)	<ul style="list-style-type: none"> <li>Keskmiselt määratud puuvillase pesu pesemiseks, mida võib pesta 40 °C või 60 °C kraadi juures ühes ja samas tsüklis ning kuivatada nii, et neid saaks kohe riidekappi panna. Seda tsüklit kasutatakse ELi ökodisaini õigusaktide järgimise hindamiseks pesule ja kuivatamisele.</li> </ul>	-
Cotton Dry (Puuvilla kuivatus)	<ul style="list-style-type: none"> <li>Üldiseks kuivatamiseks.</li> </ul>	-

# Toimingud

Tsükel	Kirjeldus	Max kogus (kg)
<b>Synthetics Dry (Sünteeetika kuivatus)</b>	<ul style="list-style-type: none"> <li>Kuumatundlike toodete kuivatustsükel madalal temperatuuril.</li> </ul>	-
<b>Drum Clean+ (Trumlipuhastus+)</b> (ainult teatud mudelitel)	<ul style="list-style-type: none"> <li>Puhastab trumli, eemaldades sealt mustuse ja bakterid.</li> <li>Puhastab luugi kummitihendi, eemaldades sellelt mustuse.</li> <li>Tehke üks kord iga 40 pesu järel ilma pesuvahendi või pleegitusvahendita. Teavitussõnum kuvatakse pärast iga 40 pesu.</li> <li>Veenduge, et trummel oleks tühi.</li> <li>Ärge kasutage trumli puhastamiseks puhastusvahendeid.</li> </ul>	-
<b>Drum Clean (Trumlipuhastus)</b> (ainult teatud mudelitel)	<ul style="list-style-type: none"> <li>Puhastab trumli, eemaldades sealt mustuse ja bakterid.</li> <li>Tehke üks kord iga 40 pesu järel ilma pesuvahendi või pleegitusvahendita. Teavitussõnum kuvatakse pärast iga 40 pesu.</li> <li>Veenduge, et trummel oleks tühi.</li> <li>Ärge kasutage trumli puhastamiseks puhastusvahendeid.</li> </ul>	-
<b>Air Wash (Õhkpesu)</b>	<ul style="list-style-type: none"> <li>See tsükel on kasulik halva lõhna eemaldamiseks.</li> </ul>	-

## MÄRKUS



- 15' Quick Wash (15 minuti kiirpesu)+Dry (Kuivatamine):** Väheste kuni 1 kg sünteetiliste riiete kiiresti pesemiseks ja kuivatamiseks.
- Super Speed (Eriti kiire pesu)+Dry (Kuivatamine):** Kuni 4 kg segakangast toodete jaoks. Kuivatustulemused võivad muutuda sõltuvalt kiudude tüübist ja segakangas kiudude osatähtsusest. Suurema polüestrisisaldusega esemete puhul on paremad kuivatustulemused. Sõltuvalt esemete mahust ja paksusest võib olla vajalik lisakuivatus.
  - Suurimat koormust (4,0 kg) katsetati kooskõlas IEC standarditega (3 puuvillast patja, 3 puuvillast rätikut, 5 kergesti hooldatavat patja, 11 kergesti hooldatavat särki).
- Majapidamises kasutatava pesumasina või majapidamises kasutatava pesumasini-kuivati laadimine tootja vastavate tsüklite jaoks näidatud mahuni aitab kaasa energia ja vee säästmisele.
- Müra ja allesjäänud niiskusesisaldust mõjutab tsentrifuugimiskiirus: mida suurem on tsentrifuugi faasis pöörlemise kiirus, seda suurem on müra ja seda vähem niiskust jääb alles.
- Energiatarbimise seisukohalt kõige tõhusamad tsüklid on üldjuhul need, mis toimivad madalamal temperatuuril ja pikema kestusega.

---



## Options/Additional functions (Suvandid/Lisafunktsioonid)

---

### Options/Additional functions (Suvandid/Lisafunktsioonid) kasutamine





1. Vajutage suvandit .
2. Lisafunktsiooni valimiseks pöörake **navigeerimisketast**.
3. Valitud funktsiooni seadete muutmiseks või funktsiooni käivitamiseks vajutage nuppu .

#### MÄRKUS

- Põhikuvale naasmiseks vajutage uuesti nuppu  ja pöörake **navigeerimisketast**, et valida **Back (Tagasi)** ja vajutage nuppu .
- Kui valitud funktsiooni ei toetata, kuvatakse teade „**Currently not supported (Praegu pole toetatud)**” ja nuppu  ei aktiveerita.
- Kui valite lisafunktsiooni, ilmub esimese kümne kasutuskorra ajal lühike abisõnum.

### Dry (Kuivatamine)



Kuivatusprotsessi saate lisada pesutsükli lõpus.

1. Valige tsükkel ja muutke selle seadeid vajaduse kohaselt.
2. Vajutage suvandit .
3. Pöörake **navigeerimisketast**, et valida **Dry (Kuivatamine)** ja seejärel vajutage .
4. Soovitud kuivatusaja valimiseks pöörake **navigeerimisketast** või vajutage .
  - Võite valida **Off (Väljas)**, **Auto (Automaatne)**, **30min**, **1hr 00min (1 h 00 min)**, **1hr 30min (1 h 30 min)**, **2hr 00 min (2 h 00 min)**, **3hr 00 min (3 h 00 min)** või **4hr 00min (4 h 00 min)**.
5. Vajutage ja hoidke all nuppu .

### Quick Drive (Kiirkuivatus) (ainult teatud mudelitel)



Te võite vähendada valitud tsükli seadete üldist pesuaega.

Quick Drive (Kiirkuivatus) ei pruugi teatud tsükelite puhul saadaval olla.

1. Valige tsükkel ja muutke selle seadeid vajaduse kohaselt.
2. Vajutage suvandit .
3. Pöörake **navigeerimisketast**, et valida **Quick Drive (Kiirkuivatus)** ja seejärel vajutage .
4. Vajutage ja hoidke all nuppu .

### Prewash (Eelpesu)

Te võite valida enne põhipesutsükli eelpesutsükli.



1. Valige tsükkel ja muutke selle seadeid vajaduse kohaselt.
2. Vajutage suvandit .
3. Pöörake **navigeerimisketast**, et valida **Prewash (Eelpesu)** ja seejärel vajutage .
4. Vajutage ja hoidke all nuppu .

# Toimingud

---

## Intensive (Intensiivpesu)

Väga määrdundu pesu jaoks. Iga tsükli tööaeg on pikem kui tavaliselt.



1. Valige tsükkel ja muutke selle seadeid vajaduse kohaselt.
2. Vajutage suvandit .
3. Pöörake **navigeerimisketast**, et valida **Intensive (Intensiivpesu)** ja seejärel vajutage .
4. Vajutage ja hoidke all nuppu .

### MÄRKUS

Intensiivse valiku kasutamine intensiivistab pesu ja võib vee temperatuuri seade madalamaks muuta.



## Bubble Soak (Mullidega leotamine)

See funktsioon aitab eemaldada erinevaid raskesti eemaldatavaid plekke. Kui funktsioon Bubble Soak (Mullidega leotamine) on valitud, leotatakse pesu tõhusaks pesemiseks põhjalikult veemullides.

1. Valige tsükkel ja muutke selle seadeid vajaduse kohaselt.
2. Vajutage suvandit .
3. Pöörake **navigeerimisketast**, et valida **Bubble Soak (Mullidega leotamine)** ja seejärel vajutage .
4. Vajutage ja hoidke all nuppu .



## Dose per Wash (Annus pesu kohta)

Jaotatava pesuvahendi kogust saate suurendada või vähendada automaatselt.

1. Vajutage suvandit .
2. Pöörake **navigeerimisketast**, et valida **Dose per Wash (Annus pesu kohta)** ja seejärel vajutage .
3. Vajutage , et valida soovitud säte.
  - Vaikesäte on Med. (Keskmine) Medium (Keskmine).
  - Võite valida Med. (Keskmine), High (Kõrge), Off (Väljas) või Low (Madal).





## Dose per Rinse (Annus loputuse kohta)

Jaotatava pesuvahendi kogust saate suurendada või vähendada automaatselt.

1. Vajutage suvandit .
2. Pöörake **navigeerimisketast**, et valida **Dose per Rinse (Annus loputuse kohta)** ja seejärel vajutage .
3. Vajutage , et valida soovitud säte.
  - Vaikesäte on Med. (Keskmine) Medium (Keskmine).
  - Võite valida Med. (Keskmine), High (Kõrge), Off (Väljas) või Low (Madal).

## My Cycles (Minu tsükliid)

Lisage või eemaldage tsükleid, et luua oma isiklik tsükiloend.





1. Vajutage suvandit .
2. Pöörake **navigeerimisketast**, et valida **My Cycles (Minu tsükliid)** ja seejärel vajutage 
  - Isikliku tsükli loomiseks saab tsükli muuta ainult siis, kui pesumasinat ei kasutata.
3. Soovitud tsükli valimiseks keerake **navigeerimisketast**.
4. Soovitud tsükli lisamiseks või eemaldamiseks vajutage nuppu 
  - Režiimi lisamine ja eemaldamine salvestatakse automaatselt.
5. Kui te lõpetate My Cycles (Minu tsükliid) loomise, vajutage tsüklikuvalle naasmiseks .

### MÄRKUS

- Tsükleid Drum Clean+ (Trumlipuhastus+) ei saa tsükli loendist eemaldada.
- Te võite ka muuta funktsiooni My Cycles (Minu tsükliid) rakenduses SmartThings.

## Delay End (Ajastatud lõpp)

Saate seada pesumasina tsükli lõpu automaatselt hilisemale ajale, valides 1- kuni 24-tunnise viivituse (ühetunniste sammudena). Näidikul kuvatav tund tähistab pesutsükli lõppemiseni jäänud aega.

1. Valige tsükkel ja muutke selle seadeid vajaduse kohaselt.
2. Vajutage suvandit .
3. Pöörake **navigeerimisketast**, et valida **Delay End (Ajastatud lõpp)** ja seejärel vajutage .
4. Soovitud aja valimiseks pöörake **navigeerimisketast** ja vajutage seejärel nuppu .
5. Vajutage ja hoidke all nuppu 
  - Olek kuvatakse näidikul ja pesumasin pöörab trumlit, et teha kindlaks pesukoguse tuvastamine on valitud tsükli jaoks eelseadistatud. Pärast pesukoguse tuvastamist kuvatakse näidikul pesutsükli järelejäänud aeg.
  - Funktsiooni Delay End (Ajastatud lõpp) tühistamiseks vajutage nuppu , et taaskäivitada pesumasin.

### Praktiline näide

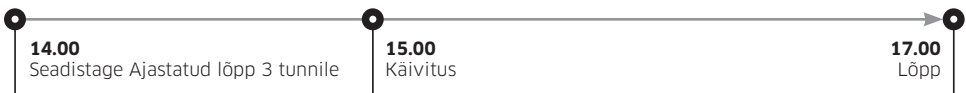

Soovite lõpetada kahetunnise tsükli 3 tunni pärast. Selleks lisate te valitud tsükli suvandi Delay End (Ajastatud lõpp) 3-tunnise seadega ja vajutate kell 14.00 nuppu **Start/Pause (Käivitus/peatamine)**. Mis nüüd juhtub? Pesumasin alustab tööd kell 15.00 ja lõpetab 17.00. Allpool on toodud näite ajajoon.







# Toimingud



---

## Lapselukk

Selleks et takistada lastel või väikelastel kogemata pesumasinat käivitamast või seadistamast, lukustab Lapselukk kõik nupud, v.a  ja .

1. Vajutage suvandit .
2. Pöörake **navigeerimisketast**, et valida **Lapselukk** ja seejärel vajutage .
3. Vajutage nuppu , et valida **On (Sees)** või **Off (Väljas)**.
  - Funktsiooni töötamise ajal süttib ikoon Lapselukk .

## MÄRKUS



- Kui funktsioon Lapselukk on lülitatud sisse, on kõik nupud lukustatud, v.a  ja . Samuti lukustub ka pesumasina luuk.
- Funktsiooni Lapselukk ajal nuppudele vajutamine käivitab alarmi koos sõnumiga „**Child Lock On (Lapselukk on sees)**“.
- Pärast pesutsükli ei ole võimalik luuki avada, kui Lapselukk on lülitatud sisse. Pesu väljavõtmiseks lülitage enne luugi avamist funktsioon välja.

---



## Settings/System functions (Sätted / Süsteemi funktsioonid)

---

### Settings/System functions (Sätted / Süsteemi funktsioonid) kasutamine



1. Vajutage ja hoidke nuppu  3 sekundit all.
2. Pöörake **navigeerimisketast**, valige soovitud süsteemi säte ja vajutage seejärel nuppu .
3. Valitud sätte muutmiseks või rakendamiseks vajutage nuppu .

#### MÄRKUS

Põhikuvale naasmiseks vajutage uuesti nuppu  ja pöörake **navigeerimisketast**, et valida **Back (Tagasi)** ja vajutage nuppu .

### Water Hardness (Vee karedus)



Seadistage vee karedus vastavalt oma piirkonnale. Pesuvahendi kontsentratsiooni taset kohandatakse automaatselt vastavalt vee kareduse sättele.

1. Vajutage ja hoidke nuppu  3 sekundit all.
  2. Pöörake **navigeerimisketast**, et valida **Water Hardness (Vee karedus)** ja seejärel vajutage .
  3. Vajutage , et valida soovitud säte.
- Suvandi **Water Hardness (Vee karedus)** vaikesead on **Med. (Keskmine)**. Sätte muutmine muudab pesuvahendi kogust.

Water Hardness (Vee karedus) seade	Soft (Pehme)	Med. (Keskmine)	Hard (Kare)
Pesuvahendi kogus	Vähendatud	Tavaline	Suurendatud

### Softener (Pehmendi)

Pehmendi kontsentratsiooni taset saate muuta.

1. Vajutage ja hoidke nuppu  3 sekundit all.
  2. Pöörake **navigeerimisketast**, et valida **Softener (Pehmendi)** ja seejärel vajutage .
  3. Vajutage , et valida soovitud säte.
- Suvandi **Softener (Pehmendi)** vaikesead on **1x**. Sätte muutmine muudab pehmendi kogust.



Softener (Pehmendi) seade	1x	2x	3x
Pesuvahendi kogus	Tavaline	Vähendatud	Eriti vähendatud

# Toimingud

---

## Dispenser (Dosaator) 2

Dosaatorit 2 saab seadistada vedela pesupehmeni või pesuvahendi jaoks. Funktsiooni **Pump Clean (Pumba puhastamine)** peate sisse lülitama enne pesupehmeni ja -vahendi vahel vahetamist.





1. Vajutage ja hoidke nuppu  3 sekundit all.
2. Pöörake **navigeerimisketast**, et valida **Dispenser (Dosaator) 2** ja seejärel vajutage .
3. Vajutage nuppu , et valida **Softener (Pehmendi)** või **Detergent (Pesuvahend)**.
  - Vaikesäte on **Softener (Pehmendi)**, kuid võite selle muuta sättele **Detergent (Pesuvahend)**.

### MÄRKUS

- Kui olete seadistanud dosaatori 2 pesuvahendi doseerimiseks, ei saa pesumasin pesupehmenid pesutsükli ajal doseerida. Pesupehmeni kasutamiseks pange see pärast tsükli lõpetamist trumliise või **käitsi sisestamise pesuvahendi lahtrisse (A)** ja seejärel käivitage tsükkel **Rinse+Spin (Loputus+tsentrifuugimine)**.
- Kui olete seadistanud dosaatori 2 pesuvahendi doseerimiseks, peate trumliise või **käitsi sisestamise pesuvahendi lahtrisse (A)** panema spetsiaalse pesuvahendi (villa, beebiriie jms jaoks).
- Kui mõlemad dosaatorid on seadistatud pesuvahendi doseerimiseks, kasutab pesumasin kõigepealt dosaatoris 2 olevat pesuvahendit.

## Pump Clean (Pumba puhastamine)

Te saate seda funktsiooni kasutada dosaatori pumba puhastamiseks pesuvahendi või -pehmeni jääkidest. Kasutage seda funktsiooni pärast dosaatori tühjendamist ja puhastamist.

1. Vajutage ja hoidke nuppu  3 sekundit all.
2. Täitke veega kuni jooneni **MAX**.
3. Pöörake **navigeerimisketast**, et valida **Pump Clean (Pumba puhastamine)** ja seejärel vajutage .
4. Vajutage , et valida soovitud dosaatoripump (-pumbad), mida soovite puhastada.
  - Võite valida **Dispenser (Dosaator) 1**, **Dispenser (Dosaator) 2** või **Dispenser (Dosaator) 1/2**.
5. Puhastamise alustamiseks vajutage nuppu .
  - Vesi voolab dosaatorist välja.



### MÄRKUS

- Kasutage seda funktsiooni enne dosaatoris kasutatava puhastusvahendi (pesuvahend või -pehmeni) tüübi muutmist.
- Te saate seda funktsiooni kasutada dosaatori pumba puhastamiseks pesuvahendi või -pehmeni jääkidest.
- Enne selle funktsiooni kasutamist tühjendage ja puhastage dosaator. Muidu võivad trumliis tekkida mullid.

---



## AI Pattern (Tehisintellektmuster)

See funktsioon salvestab sageli kasutatavad tsükliid ja seaded. Kui te lülitate selle funktsiooni sisse, jätab pesumasin meelde need tsükliid ja nende seaded (Temp. (Temperatuur), Rinse (Loputus), Spin (Tsentrifuugimine)), mida te kõige sagedamini kasutate, ja kuvab need sagedasemini kasutatavuse järjekorras.

1. Vajutage ja hoidke nuppu  3 sekundit all.
2. Pöörake **navigeerimisketast**, et valida **AI Pattern (Tehisintellektmuster)** ja seejärel vajutage .
3. Vajutage nuppu , et valida **On (Sees)** või **Off (Väljas)**.
  - Vaikesäte on On (Sees). Kui te ei soovi seda funktsiooni kasutada, valige Off (Väljas).
  - Pärast funktsiooni väljalülitamist lähtestatakse kõik salvestatud andmed.

## Sound (Heli)

Pesumasina heli on võimalik sisse või välja lülitada.



1. Vajutage ja hoidke nuppu  3 sekundit all.
2. Pöörake **navigeerimisketast**, et valida **Sound (Heli)** ja seejärel vajutage .
3. Vajutage nuppu , et valida **On (Sees)** või **Off (Väljas)**.
  - Vaikesäte on On (Sees).

## MÄRKUS

Sätted ei muutu ka siis, kui te pesumasina taaskäivitate.

## Calibration (Kalibreerimine)

Täpse pesu kaalu tuvastamiseks võite uuesti oma pesumasinat kalibreerida.



1. Vajutage ja hoidke nuppu  3 sekundit all.
2. Pöörake **navigeerimisketast**, et valida **Calibration (Kalibreerimine)** ja seejärel vajutage .
  - Kui luuk pole korralikult suletud, Calibration (Kalibreerimine) ei käivitu.
  - Trummel pöörleb päri- ja vastupäeva umbes 3 minutit.
3. Kui kalibreerimine on lõppenud, kuvatakse näidikul „Calibration complete (Kalibreerimine lõpetatud)” ja pesumasin lülitub automaatselt välja.

# Toimingud

---

## Wi-Fi

Saate pesumasina Wi-Fi lülitada sisse või välja.

1. Vajutage ja hoidke nuppu  3 sekundit all.
2. Pöörake **navigeerimisketast**, et valida **Wi-Fi** ja seejärel vajutage .
3. Vajutage nuppu , et valida **On (Sees)** või **Off (Väljas)**.
  - Pesumasina Wi-Fi on väljas tehase vaikseseadena. Kuid pesumasina Wi-Fi lülitub automaatselt sisse, kui te esimest korda pesumasina sisse lülitate. Seejärel püsivad Wi-Fi seaded olenemata pesumasina toiteolekust.
  - Kui te lülitate pesumasina Wi-Fi sisse ja ühendate selle võrku, jääb pesumasin võrku ühendatud isegi siis, kui lülitate toite välja.
  - Wi-Fi  viitab sellele, et pesumasin on ühendatud Wi-Fi ühenduse abil ruuteriga.

## Language (Keel)

Saate muuta süsteemi keelt.

1. Vajutage ja hoidke nuppu  3 sekundit all.
2. Pöörake **navigeerimisketast**, et valida **Language (Keel)** ja seejärel vajutage .
3. Soovitud keele valimiseks pöörake **navigeerimisketast** ja vajutage seejärel nuppu .

## Factory Reset (Tehaseseadete lähtestamine)

Saate pesumasina seaded lähtestada.

1. Vajutage ja hoidke nuppu  3 sekundit all.
2. Pöörake **navigeerimisketast**, et valida **Factory Reset (Tehaseseadete lähtestamine)** ja seejärel vajutage .
  - Pesumasina tehaseseaded lähtestatakse algsetele seadetele.

---



## Erifunktsioonid

---

### Smart Control (ainult teatud mudelitel)

Te võite ühendada rakendusega SmartThings ja juhtida oma pesumasinat kaugelt.

#### Pesumasina ühendamine

1. Laadige oma nutitelefonil või -tahvlil (Android ja iOS) alla rakendus SmartThings ja avage see.
2. Pesumasina sisselülitamiseks vajutage nuppu .
3. Vajutage ja hoidke all nuppu .
  - a. Pesumasin lülitub AP-režiimile ja loob nutitelefoni või -tahvliga ühenduse.
  - b. Vajutage nuppu , et autentida oma pesumasinat.
  - c. Kui autentimine on lõppenud, on pesumasin rakendusega ühendatud.
    - Võite kasutada erinevaid funktsioone, mis on saadaval rakenduses SmartThings.

#### MÄRKUS

- Kui teie pesumasin ei ühendu rakendusega SmartThings, proovige uuesti.
- Kontrollige oma ruuterit, kui teil on pärast pesumasina ühendamist rakendusega SmartThings probleeme internetiühendusega.
- Kui Wi-Fi on väljas, vajutage ja hoidke nuppu  3 sekundit all, et siseneda menüüsse **Settings/System functions (Sätted / Süsteemi funktsioonid)**, ja valige Wi-Fi, et see sisse lülitada.
- Pesumasina Wi-Fi sisselülitamisel on teil võimalik luua oma nutitelefonil või -tahvlil rakenduse SmartThings kaudu pesumasinaga ühendus hoolimata pesumasina toiteolekust. Kuid pesumasin võib tunduda rakendusel SmartThings väljas, kui pesumasina Wi-Fi on väljas.
- Enne funktsiooni Smart Control käivitamist sulgege luuk.
- Kui te olete oma pesumasinat kasutanud pikalt ilma rakendusega SmartThings ühendamiseta, kuvatakse 3-sekundiline teade funktsiooni Smart Control (Nutikas juhtimine) kohta.
- Kui pesumasina Wi-Fi ei ole ühendatud pääsupunktiga, lülitub Wi-Fi välja samal ajal kui toide.

#### Stay Connect

Seadistage oma rakenduses SmartThings funktsioon Stay Connect, et Smart Control oleks sisse lülitatud ka tsükli lõppedes. Teie pesumasin jääb rakendusega ühendatud, selleks et te saaksite saata lisajuhiseid selle kohta, kas te olete kodus või eemal.

1. Kui te lülitate rakenduses SmartThings sisse funktsiooni Stay Connect, jääb pesumasin pärast tsükli lõpetamist oote-energiastuurežiimi.
  - Kui kuivati luuk on kinni, jääb funktsioon Stay Connect aktiivseks kuni 24 tunniks.
2. Kui funktsioon Stay Connect on aktiivne, on teie pesumasina näidikul valgustatud järgmised ikoonid: Smart Control, Luugilukk ja Wi-Fi.
3. Võite rakendusega SmartThings mugavalt juhtida oma pesumasinat, lisades loputus-, kuivatamistsükleid ja tsentrifuugimisi.

#### MÄRKUS

- Kui toiming on peatatud, lülitud pesumasin oote-energiastuurežiimile, isegi kui masin ei ole ühendatud rakendusega SmartThings.

# Toimingud

---

- Mõnel juhul on valgustatud ainult Door Lock (luugiluku) ikoon.

## SmartThings

---

### Wi-Fi-ühendus

Avage oma nutitelefonil või -tahvlil menüü **Settings (Seaded)**, lülitage Wi-Fi-ühendus sisse ja valige pööruspunkt (AP).

- See seade toetab protokolle Wi-Fi 2,4 GHz.

### Allalaadimine

Otsige rakendusepoest (Google Play pood, Apple'i App Store, Samsung Galaxy Apps) rakendust SmartThings, kasutades otsingusõna „SmartThings“. Laadige rakendus alla ja installige see oma seadmesse.

#### MÄRKUS

Parema jõudluse tagamiseks võib rakendus ilma ette teatamata muutuda.

### Sisselogimine

Esmlt logige rakendusse SmartThings oma Samsungi kontoga sisse. Uue Samsungi konto loomiseks järgige rakenduses kuvatavaid juhiseid. Te ei vaja konto loomiseks eraldi rakendust.

#### MÄRKUS

Kui teil on Samsungi konto, logige sellega sisse. Registreeritud Samsungi nutitelefonil või -tahvli kasutaja logitakse sisse automaatselt.

### Seadme registreerimiseks rakenduses SmartThings toimige järgmiselt.

1. Veenduge, et teie nutitelefon või -tahvel on ühendatud Wi-Fi-võrguga. Kui ei ole, avage **Settings (Seaded)**, lülitage Wi-Fi-ühendus sisse ja valige pööruspunkt (AP).
2. Avage oma nutitefonil või -tahvlis rakendus **SmartThings**.
3. Teate „A new device is found. (Leiti uus seade.)“ ilmumisel valige **Add (Lisa)**.
4. Kui teadet ei ilmu, valige **+** ja saadaolevate seadmete loendist oma seade. Kui teie seadet loendis ei ole, valige **Device Type (Seadme tüüp) > Specific Device Model (Seadme konkreetne mudel)** ja lisage oma seade seejärel käsitsi.
5. Registreerige oma seade rakenduses SmartThings järgmiselt.
  - a. Lisage oma seade rakendusse SmartThings. Veenduge, et teie seade oleks ühendatud teenusega SmartThings.
  - b. Registreerimise lõpus ilmub teie seade nutitelefonil või -tahvlisse.

---

## Avatud lähtekoodi teatis

---

Selle toote tarkvara sisaldab avatud lähtekoodiga tarkvara. Saate hankida täieliku asjakohase lähtekoodi kolmeks aastaks pärast selle toote viimast tarnekuupäeva, võttes ühendust meie tugimeeskonnaga aadressil <http://opensource.samsung.com> (palun kasutage menüüd „Inquiry“ (Päring)).

Samuti on võimalik hankida täielik asjakohane lähtekood füüsilisel andmekandjal, näiteks CD-ROM-il, mille eest nõutakse väikest tasu.

Alljärgnev URL [http://opensource.samsung.com/opensource/SMART\\_AT\\_051/seq/0](http://opensource.samsung.com/opensource/SMART_AT_051/seq/0) avab selle tootega seotud avatud allikaga litsentsi teabe. See pakkumine kehtib kõigi selle teabe saajate kohta.



### MÄRKUS

- Wi-Fi aktiveerimisel suureneb energiatarve võrreldes viidatud teabes kirjeldatud väärtustele.
- Samsung kinnitab käesolevaga, et need raadioseadmed vastavad direktiivile 2014/53/EL ja Ühendkuningriigi asjakohastele seadusest tulenevatele nõuetele. ELi vastavusdeklaratsiooni ja Ühendkuningriigi vastavusdeklaratsiooni terviktekst on saadaval järgmisel veebiaadressil: Ametliku vastavusdeklaratsiooni leiate aadressilt <http://www.samsung.com>, avades jaotise Support (Tugi) > Support home (Toe avaleht) ja sisestades mudeli nime. RF-saatja max võimsus: 20 dBm sagedusel 2402–2480 GHz.

# Hooldus



---

Hoidke masin puhas, et vältida jõudluse halvenemist ja säilitada masina elutsükkel.

## Drum Clean+ (Trumlipuhastus+)

---

Kasutage seda tsükli regulaarselt trumli puhastamiseks, eemaldades sellest bakterid. See tsükkel kuumutab vee temperatuurini 60 °C kuni 70 °C ja eemaldab kogunenud mustuse ka luugi kummitihendilt.

1. Vajutage suvandit .
2. Pöörake **navigeerimisketast**, et valida **Drum Clean+ (Trumlipuhastus+)**.
3. Vajutage ja hoidke all nuppu .

### **ETTEVAATUST!**

- Ärge kasutage trumli puhastamiseks puhastusvahendeid. Trumlisse jäävad kemikaalide jäägid võivad kahjustada pesu või pesumasina trumlit.
- Katlakivi vältimiseks lisage sobiv kogus puhastusainet, võttes arvesse kohaliku vee karedust, või lisage koos pesuvahendiga veepehmemendi lisandit.

### Funktsiooni Drum Clean+ (Trumlipuhastus+) meeldetuletus

Kui käitama peab tsükli **Drum Clean+ (Trumlipuhastus+)**, kuvatakse juhtpaneeli ekraanil märguannet.

- Funktsiooni **Drum Clean+ (Trumlipuhastus+)** meeldetuletus vilgub juhtpaneelil korra iga 40 pesutsükli järel. Soovitatav on kasutada funktsiooni **Drum Clean+ (Trumlipuhastus+)** regulaarselt.
- Pärast meeldetuletuse esmakordset vilkumist saab seda järgmise 6 pesu ajal eirata. Alates 7. pesust meeldetuletust enam ei kuvata. See kuvatakse uuesti järgmise 40 pesutsükli möödudes.
- Isegi pärast viimase toimingu lõpetamist võib sõnum „**Drum Clean complete (Trumlipuhastus lõpetatud)**” kuvatuks jääda.
- Isegi kui „**Drum Clean complete (Trumlipuhastus lõpetatud)**” ei kao, töötab masin tavapäraselt.
- Soovitatav on kasutada tsükli regulaarselt, et tagada hügieenilisus.

## Hädaolukorra äravooluvoolik

Elektrikatkestuse korral laske veel trumlist enne pesu väljavõtmist välja voolata.

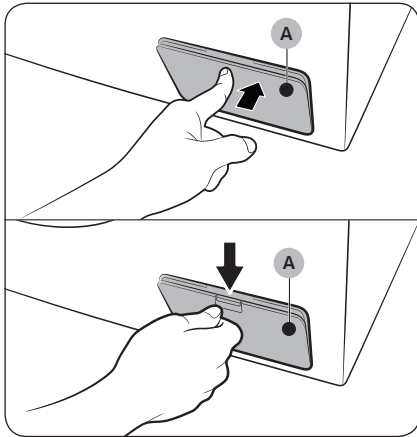

1. Lülitage toide välja ja eemaldage pesumasina toitepistik pistikupesast.
2. Avage **filtrikatte (A)**.
  - TÜÜP1: avamiseks vajutage õrnalt **filtrikatte (A)** ülaosa.
  - TÜÜP2: avamiseks vajutage **filtrikatte (A)** sulgur alla.

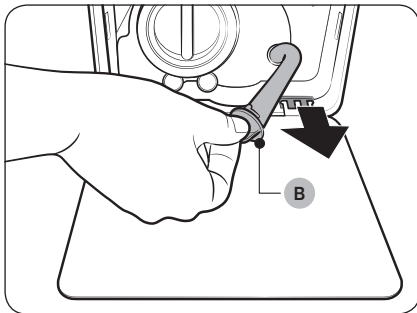

3. Pange katte lähedale tühi mahukas anum ning tõmmake hädaolukorra tühjendusvoolik anuma kohale, hoides **voolikukorki (B)**.

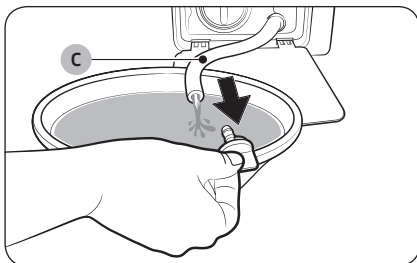

4. Avage voolikukork ja laske **hädaolukorra tühjendusvoolikus (C)** oleval veel anumasse voolata.
5. Kui olete lõpetanud, sulgege voolikukork ja pange voolik masinasse tagasi. Seejärel sulgege filtrikatte.

### MÄRKUS

Kasutage mahukat anumad, kuna trumlist võib olla arvatust rohkem vett.

# Hooldus

---

## Puhastamine

---

### Pesumasina välispind

Kasutage pehmet lappi ja mitteabasiivset majapidamises kasutatavat puhastusvahendit. Ärge pihustage pesumasinale vett.

### Võrkfilter

Puhastage veevooliku võrkfiltrit kord või kaks aastas.

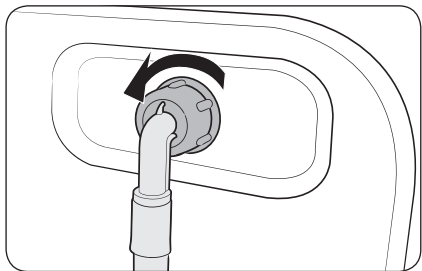

1. Lülitage pesumasin välja ja eemaldage toitejuhe vooluvõrgust.
2. Sulgege veekraan.
3. Keerake voolik pesumasina tagaküljelt lahti ja eemaldage. Katke voolik lapiga, et vältida vee väljapurskumist.

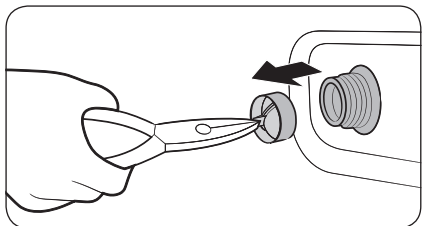

4. Tõmmake võrkfilter näpitsate abil vee sissevõtuavast välja.
5. Kastke võrkfilter sügavalt vette, nii et veega oleks kaetud ka keerrestatud liitmik.
6. Kuivatage võrkfilter varjulises kohas täielikult.
7. Pange võrkfilter vee sisselaskeavasse ja ühendage veevoolik uuesti sisselaskeavaga.
8. Avage veekraan.

### MÄRKUS

Kui võrkfilter on ummistunud, kuvatakse näidikul teabekood „**Check water supply faucets and restart (Kontrollige veevarustust ja taaskäivitage)**“.

## Prahifilter

Ummistumise vältimiseks on soovitatav puhastada prahifiltrit kord kahe kuu jooksul. Ummistunud prahifilter võib vähendada mulliefekti.

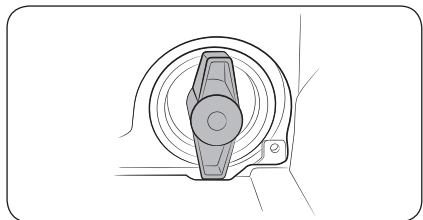
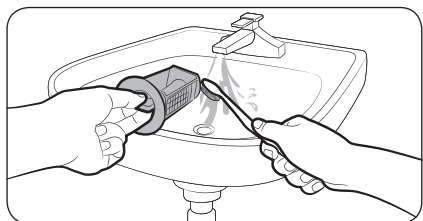
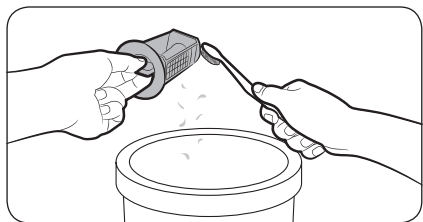
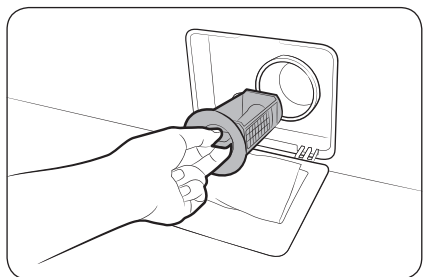

1. Lülitage pesumasin välja ja eemaldage toitejuhe vooluvõrgust.
2. Laske trumlisse jäänud veel välja voolata. Vt jaotist „Hädaolukorra äravooluvoolik“.
3. Avage **filtri kate**.
  - TÜÜP1: avamiseks vajutage õrnalt **filtrikatte** ülaosale.
  - TÜÜP2: avamiseks vajutage **filtrikatte** sulgur alla.
4. Keerake prahifiltri nuppu vasakule ja laske järelejäänud veel välja voolata.
5. Puhastage prahifilter pehme harjaga.
  - Visake praht kindlasti prügikasti.
6. Loputage filtrit ja veenduge, et filtris olev äravoolupumba tiivik poleks ummistunud.
7. Pange prahifilter tagasi ja keerake filtrinuppu paremale.

### MÄRKUS

- Mõnel prahifiltril on turvanupp, mis on mõeldud lastega seotud õnnetuste ennetamiseks. Prahifiltri turvanupu avamiseks suruge see sisse ja keerake vastupäeva. Turvanupu vedrumehhanism aitab filtri avada.
- Prahifiltri turvanupu sulgemiseks keerake seda päripäeva. Vedru teeb klõbinat, mis on normaalne.

# Hooldus

## MÄRKUS

- Teade „Clean drain filter (Puhastage äravoolufilter)“ ilmub juhtpaneeli ekraanile pärast iga 100 pesukorda.
- Kui pumbafilter on ummistunud, kuvatakse ekraanil teabekood „Clean drain filter (Puhastage äravoolufilter)“.

## ETTEVAATUST!

- Sulgege filtrinupp pärast filtri puhastamist õigesti. Vastasel juhul võib see põhjustada lekke.
- Veenduge, et sisestaksite filtri pärast puhastamist õigesti. Muidu võib see põhjustada talitlushäire või lekke.

## Pesuvahendisahtel

Selleks et vältida pesuvahendi jääkide kogunemist pesuvahendisahtlisse, puhastage seda üks või kaks korda kuus ning alati, kui pesuvahendit või pesupehmentid lisate või vahetate.

## ETTEVAATUST!

- Enne puhastamist lülitage pesumasin kindlasti välja ja lahutage toitejuhe.
- Kui te ei kavatse pesumasinat pikka aega kasutada, tühjendage dosaatorid ja puhastage need hoolikalt.

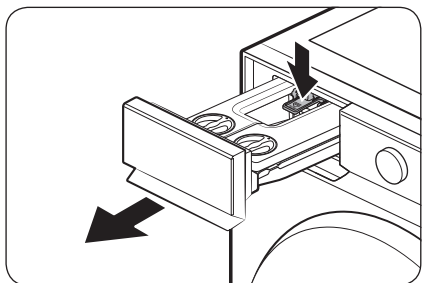

1. Hoidke sahtli sees olevat **vabastushooba** all ja pesuvahendi sahtli eemaldamiseks tõmmake seda.

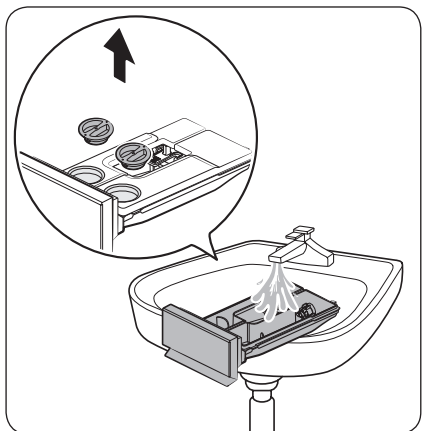

2. Avage dosaatori korgid ja puhastage dosaatori sisemus veega.
  - Kui olete puhastamise lõpetanud, pühkige need veest kuivaks ja sulgege korgid.

## MÄRKUS

Kui pesuvahend on dosaatoris kõvastunud, avage dosaator ja valage selsesse leiget vett, et kõvastunud ained lahustada. Seejärel puhastage dosaatori sisemus ja tagaklapp hoolikalt.

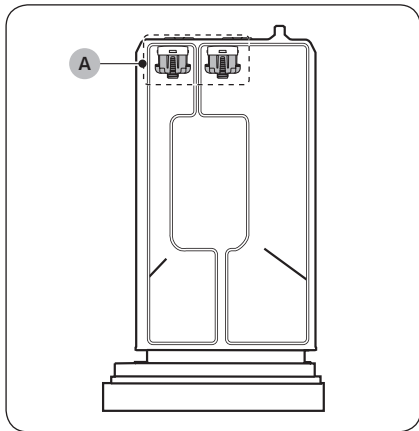

#### MÄRKUS

- Ärge kasutage harja ega muud puhastusvahendit pesuvahendisahkli **osa (A)** puhastamiseks. Loputage seda ainult veega.
- Ärge võtke **osa (A)** lahti.

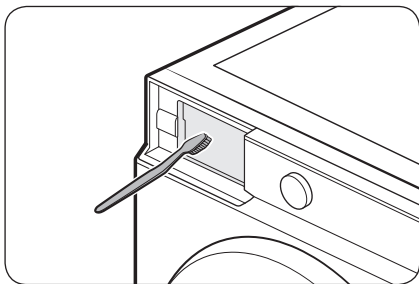

3. Puhastage sahtli vahesein pudeliharjaga, et eemaldada sahtli vaheseinalt pesuvahendijäägid ja katlakivi.

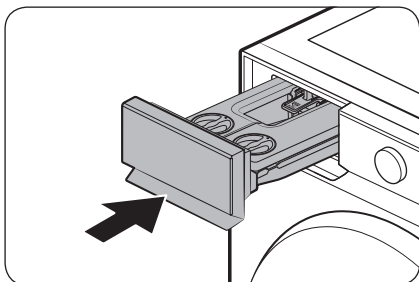

4. Sisestage pesuvahendi sahtel tagasi pesumasinasse.

#### MÄRKUS

- Veenduge, et sahtli vaheosad oleksid enne pesuvahendisahkli sisestamist täiesti kuivad.
- Sulgege mõlemad dosaatorid kaanega ja sisestage uuesti sahtlisse.

#### ETTEVAATUST!

Ärge pihustage vett pesuvahendi sahtli vaheosadesse. See võib põhjustada elektrilöögi või tulekahju.

# Hooldus

---

## Pesumasina sulatamine

---

Pesumasin võib külmuda, kui temperatuur langeb alla 0 °C.

1. Lülitage pesumasin välja ja eemaldage toitejuhe vooluvõrgust.
2. Veevooliku vabastamiseks kallake sooja vett veekraanile.
3. Eemaldage veevoolik ja hoidke seda soojas vees.
4. Valage trumlisse sooja vett ja hoidke seda seal umbes 10 minutit.
5. Ühendage veevoolik uuesti veekraaniga.

### MÄRKUS

Kui pesumasin ei tööta endiselt normaalselt, korrake ülaltoodud samme, kuni masin tööle hakkab.

## Hooldus pärast pikaajalist mittekasutamist

---

Vältige pesumasina pikaajalist seismajätmist. Kui see on aga vajalik, tühjendage pesumasin veest ja eemaldage toitejuhe vooluvõrgust.

1. Pöörake **navigeerimisketast**, et valida **Rinse+Spin (Loputus+tsentrifuugimine)**.
2. Tühjendage trummel ja seejärel vajutage pikalt nuppu **>||**.
3. Kui tsüklil on lõpule jõudnud, sulgege veekraan ja eemaldage veevoolik.
4. Lülitage pesumasin välja ja eemaldage toitejuhe vooluvõrgust.
5. Avage luuk, et lasta õhul läbi trumli liikuda.

# Tõrkeotsing

Probleemide korral kontrollige LCD-ekraanil kuvatavat teabesõnumit ja järgige ekraanil kuvatavaid juhiseid. Kui probleem ei kao, võtke ühendust teeninduskeskusega.

## Kontrollpunktid

Kui teil tekib pesumasinaga mõni probleem, vaadake esmalt allolevat tabelit ja järgige toodud soovitusi.

Probleem	Toiming
Ei käivitu.	<ul style="list-style-type: none"><li>• Veenduge, et pesumasina toitepistik oleks seinapistikupesas.</li><li>• Veenduge, et luuk oleks korralikult suletud.</li><li>• Veenduge, et veekraanid oleks avatud.</li><li>• Pesumasina sisselülitamiseks vajutage pikalt nuppu ▷  </li><li>• Veenduge, et funktsioon Lapselukk ei oleks aktiveeritud.</li><li>• Enne kui masin hakkab täituma, kõlab rida klõpse, andes märku luugiluku kontrollimisest ja kiirest vee väljalaskest.</li><li>• Kontrollige sulavkaitset või lähtestage kaitaselüüti.</li><li>• Kontrollige, kas toide on õigesti ühendatud.</li><li>• Tuvastati madalpinge.<ul style="list-style-type: none"><li>- Kontrollige, kas toitejuhe on ühendatud.</li></ul></li><li>• Veenduge, et pesu poleks jäänud luugi vahele.</li></ul>
Veevarustus pole piisav või puudub.	<ul style="list-style-type: none"><li>• Avage veekraan täielikult.</li><li>• Veenduge, et luuk oleks korralikult suletud.</li><li>• Veenduge, et veevoolik poleks külmunud.</li><li>• Veenduge, et veevoolik poleks kõverdunud ega ummistunud.</li><li>• Veenduge, et veesurve oleks piisav.</li><li>• Veenduge, et külma- ja kuumaveekraanid oleksid korralikult ühendatud.</li><li>• Puhastage sõelfiltrit, kuna see võib olla ummistunud.</li></ul>
Pärast tsükli jääb pesuvahendit pesuvahendisahtlisse.	<ul style="list-style-type: none"><li>• Veenduge, et pesumasin töötaks piisava veesurvega.</li><li>• Veenduge, et pesuvahendit lisataks pesuvahendisahtli keskmisse lahtrisse.</li><li>• Veenduge, et loputuskork oleks õigesti sisestatud.</li><li>• Granuleeritud puhastusvahendi kasutamisel veenduge, et pesuvahendivalija oleks ülemises asendis.</li><li>• Eemaldage loputuskork ja puhastage pesuvahendisahtel.</li></ul>

# Tõrkeotsing

Probleem	Toiming
Liigne vibratsioon või müra.	<ul style="list-style-type: none"> <li>• Veenduge, et pesumasin oleks paigaldatud tasasele, tugevale ja libisemiskindlale põrandale. Kui põrand pole tasane, kasutage pesumasina kõrguse reguleerimiseks tugijalgu.</li> <li>• Veenduge, et transpordipoldid oleks eemaldatud.</li> <li>• Veenduge, et pesumasin ei puutuks kokku muude esemetega.</li> <li>• Veenduge, et pesu oleks masinas tasakaalus.</li> <li>• Mootor võib normaalse töö käigus müra tekitada.</li> <li>• Metalldetailidega üleriided või rõivad võivad pesemise ajal müra tekitada. See on normaalne.</li> <li>• Müra võivad tekitada metallesemed, nt mündid. Eemaldage sellised esemed pärast pesemist trumlist või filtripesast.</li> <li>• Jaotage pesukogus ümber. Kui vaid üks riideese vajab pesemist, nt hommikumantel või teksapüksid, võib viimase tsentrifuugimise tulemus olla mitterahuldav ja näidikule ilmuda teade „<b>Redistribute unbalanced load and restart (Jaotage tasakaalustamata pesukogus ümber ja taaskäivitage)</b>“.</li> </ul>
Vesi ei välju ja/või masin ei tsentrifuugi.	<ul style="list-style-type: none"> <li>• Veenduge, et äravooluvoolik oleks kogu pikkuses kuni äravoolusüsteemini sirge. Kui teil on probleeme äravooluga, helistage teenindusse.</li> <li>• Veenduge, et prahifilter poleks ummistunud.</li> <li>• Sulgege luuk ja vajutage pikalt nuppu ▷  . Ohutuse mõttes ei käivitu pesumasina trummel ega tsentrifuugimine enne, kui luuk on suletud.</li> <li>• Veenduge, et tühjendusvoolik poleks külmunud ega ummistunud.</li> <li>• Veenduge, et tühjendusvoolik oleks ühendatud äravoolusüsteemiga, mis pole ummistunud.</li> <li>• Kui pesumasin pole varustatud piisava elektrivõimsusega, ei väljuta see ajutiselt vett või ei tsentrifuugi. Kui piisav võimsus on taastunud, hakkab masin normaalselt tööle.</li> <li>• Veenduge, et tühjendusvoolik oleks paigutatud õigesti, võttes arvesse ühenduse tüüpi.</li> <li>• Puhastage prahifiltrit, kuna see võib olla ummistunud.</li> </ul>
Luuk ei avane.	<ul style="list-style-type: none"> <li>• Pesumasina väljalülitamiseks vajutage pikalt nuppu ▷  .</li> <li>• Luugi lukumehhanismi vabanemine võib võtta mõne hetke aega.</li> <li>• Luuk ei avane enne 3 minuti möödumist masina seiskumisest või vooluvõrgust eemaldamisest.</li> <li>• Veenduge, et trumlist oleks vesi välja lastud.</li> <li>• Luuk ei pruugi avaneda, kui vesi jääb trumliste. Laske vesi trumlist välja ja avage luuk käsitsi.</li> <li>• Veenduge, et luugiluku tuli ei põleks. Luugiluku tuli kustub pärast pesumasina veest tühjendamist.</li> </ul>

Probleem	Toiming
Liigne vahutamine.	<ul style="list-style-type: none"> <li>• Veenduge, et kasutaksite pesu jaoks soovitatud tüüpi pesuvahendit.</li> <li>• Kasutage vahutamise vältimiseks suure tõhususega (HE) pesuvahendit.</li> <li>• Vähendage pehme vee või vähemäärdund pesu korral pesuvahendi kogust.</li> <li>• Mittetõhusa pesuvahendi kasutamine pole soovitatav.</li> </ul>
Pesuvahendit ei saa lisada.	<ul style="list-style-type: none"> <li>• Veenduge, et puhastusvahendi ja pesupehmeni järelejäänud kogus ei ületaks max piiri.</li> </ul>
Seiskub.	<ul style="list-style-type: none"> <li>• Ühendage toitejuhe voolu all olevasse pistikupessa.</li> <li>• Kontrollige sulavkaitset või lähtestage kaitselüliti.</li> <li>• Sulgege luuk ja vajutage pesumasina käivitamiseks pikalt nuppu ▷  . Ohutuse mõttes ei käivitu pesumasina trummel ega tsentrifuugimine enne, kui luuk on suletud.</li> <li>• Enne kui masin hakkab täituma, kõlab rida klõpse, andes märku luugiluku kontrollimisest ja kiirest vee väljalaskest.</li> <li>• Tsükklis võib olla paus või leotusperiood. Oodake veidi, pesumasin võib veel käivituda.</li> <li>• Veenduge, et veevooliku sõelfilter veekraani juures poleks ummistunud. Puhastage sõelfiltrit regulaarselt.</li> <li>• Kui pesumasin pole varustatud piisava elektrivõimsusega, ei väljuta see ajutiselt vett või ei tsentrifuugi. Kui piisav võimsus on taastunud, hakkab masin normaalselt töle.</li> </ul>
Täidab vale temperatuuriga veega.	<ul style="list-style-type: none"> <li>• Avage mõlemad kraanid täielikult.</li> <li>• Veenduge, et temperatuurivalik oleks õige.</li> <li>• Veenduge, et voolikud oleksid ühendatud õigete kraanidega. Loputage veevoolikuid.</li> <li>• Veenduge, et veesoojendi oleks kraani juures seatud andma vett temperatuuriga vähemalt 49 °C. Kontrollige ka veesoojendi mahu- ja taastemäära.</li> <li>• Eemaldage voolikud ja puhastage sõelfilter. Sõelfilter võib olla ummistunud.</li> <li>• Kuni pesumasin täitub, võib veetemperatuur muutuda, kuna automaatse temperatuurikontrolli süsteem kontrollib sissetuleva vee temperatuuri. See on normaalne.</li> <li>• Kuni pesumasin täitub, võite täheldada jaoturist vaid kuuma ja/või vaid külma vee läbimineket, kui valitud on külm või soe vesi. See on automaatse temperatuurikontrolli funktsiooni normaalne toimimisviis, kuna pesumasin tuvastab vee temperatuuri.</li> </ul>
Pesu on tsükli lõpus märg.	<ul style="list-style-type: none"> <li>• Kasutage tsentrifuugimiskiirust High (Kiire) või Extra High (Eriti kiire).</li> <li>• Kasutage vahutamise vähendamiseks suure tõhususega (HE) pesuvahendit.</li> <li>• Pesukogus on liiga väike. Väike pesukogus (üks või kaks eset) võib minna tasakaalust välja ja masin ei pruugi korralikult tsentrifuugida.</li> <li>• Veenduge, et tühjendusvoolik poleks kõverdunud ega ummistunud.</li> </ul>

# Tõrkeotsing

Probleem	Toiming
Vesi lekib.	<ul style="list-style-type: none"><li>• Veenduge, et luuk oleks korralikult suletud.</li><li>• Veenduge, et voolikühendused oleksid tihedad.</li><li>• Veenduge, et tühjendusvooliku ots oleks korralikult äravoolusüsteemi sisestatud ja kinnitatud.</li><li>• Vältige ületäitmist.</li><li>• Kasutage vahutamise vältimiseks suure tõhususega (HE) pesuvahendit.</li><li>• Kontrollige tühjendusvoolikut.<ul style="list-style-type: none"><li>- Veenduge, et tühjendusvooliku ots ei oleks asetatud põrandale.</li><li>- Veenduge, et tühjendusvoolik poleks ummistunud.</li></ul></li><li>• Kontrollige, kas ukse ja tihendi vahele on midagi kinni jäänud.<ul style="list-style-type: none"><li>- Kui ukse ja tihendi vahele on midagi kinni käänud, siis võib see põhjustada lekke või kahjustada tihendit.</li></ul></li></ul>
Tunda on lõhna.	<ul style="list-style-type: none"><li>• Liigne vaht koguneb süvenditesse ja võib põhjustada halba lõhna.</li><li>• Käivitage puhastussüklid korrapäraselt puhastamiseks.</li><li>• Puhastage luugitihend (membraan).</li><li>• Kuivatage pesumasina sisemus pärast tsükli lõpetamist.</li></ul>
Mulle pole näha (ainult funktsiooniga Bubble (Mull) mudelite puhul).	<ul style="list-style-type: none"><li>• Te ei pruugi näha mulle, kui trumlis on liiga palju esemeid.</li><li>• Tugevalt määrdunud pesu korral ei pruugi mullid tekkida.</li></ul>
Kuvale ilmub teade, mis annab teada, et jaotur on avatud.	<ul style="list-style-type: none"><li>• Kontrollige, kas pesuvahendisahtel on korralikult suletud.<ul style="list-style-type: none"><li>- Avage pesuvahendisahtel ja sulgege see uuesti. Veenduge, et see sulguks korralikult.</li></ul></li></ul>
Pikem pesemisaeg.	<ul style="list-style-type: none"><li>• Tegelik pesemisaeg võib erineda juhtpaneelil tsükli valimise ajal esialgu kuvatud prognoositud kestusest.</li></ul>
Rõivastel on plekid.	<ul style="list-style-type: none"><li>• Äрге valage pesupehment otse riieatele. Selle kandmine otse riieatele võib jätta plekke (nt õliseid kohti või sissesööbinud mustust), mida võib olla raske eemaldada.</li></ul>

Probleemi püsimisel võtke ühendust teeninduskeskusega. Teeninduskeskuse number on tootesildil.

## Teabekoodid

Kui pesumasin ei tööta õigesti, võidakse näidikul kuvada teabekood. Vaadake allolevat tabelit ja järgige toodud soovitusi.

Kood	Toiming
Clean drain filter (Puhastage äravoolufilter)	Vesi ei voola ära. <ul style="list-style-type: none"><li>• Veenduge, et tühjendusvoolik poleks külmunud ega ummistunud.</li><li>• Veenduge, et tühjendusvoolik oleks paigutatud õigesti, võttes arvesse ühenduse tüüpi.</li><li>• Puhastage prahifiltrit, kuna see võib olla ummistunud.</li><li>• Veenduge, et äravooluvoolik oleks kogu pikkuses kuni äravoolusüsteemini sirge.</li><li>• Kui teabekood ei kao ära, võtke ühendust klienditeeninduskeskusega.</li></ul>
Check water supply faucets and restart (Kontrollige veevarustust ja taaskäivitage)	Veevarustus ei toimi. <ul style="list-style-type: none"><li>• Veenduge, et veekraanid oleks avatud.</li><li>• Veenduge, et veevoolikud poleks ummistunud.</li><li>• Veenduge, et veekraanid poleks külmunud.</li><li>• Veenduge, et pesumasin töotaks piisava veesurvega.</li><li>• Veenduge, et külma- ja kuumaveekraanid oleksid korralikult ühendatud.</li><li>• Puhastage sõelfiltrit, kuna see võib olla ummistunud.</li><li>• Pärast teabekoodi kuvamist inaktiveeritakse kõik nupud 3 minutiks.</li><li>• Kui kuvatakse sõnum „<b>Check water supply faucets and restart (Kontrollige veevarustust ja taaskäivitage)</b>“, väljutab masin 3 minutit vett. Sel ajal ei ole toitenupule võimalik vajutada.</li></ul>
Please connect the hot/cold water hose connection correctly (Ühendage sooja-/ külmaveevoolik õigesti)	<ul style="list-style-type: none"><li>• Veenduge, et külmaveevoolik oleks külmaveekraaniga kindlalt ühendatud. Kui see on ühendatud kuumaveekraaniga, võib pesu mõne tsükli puhul deformeeruda.</li></ul>
Redistribute unbalanced load and restart (Jaotage tasakaalustamata pesukogus ümber ja taaskäivitage)	Tsentrifuugimine ei toimi. <ul style="list-style-type: none"><li>• Veenduge, et pesu oleks ühtlaselt jaotatud.</li><li>• Veenduge, et pesumasin asetseks tasasel ja kindlal pinnal.</li><li>• Jaotage pesukogus ümber. Kui vaid üks riideese vajab pesemist, nt hommikumantel või teksapüksid, võib viimase tsentrifuugimise tulemus olla mitterahuldav ja näidikule ilmuda teade „<b>Redistribute unbalanced load and restart (Jaotage tasakaalustamata pesukogus ümber ja taaskäivitage)</b>“.</li></ul>
Close the washer door and try again (Sulgege pesumasina luuk ja proovige uuesti)	Pesumasina käitamine lahtise luugiga. <ul style="list-style-type: none"><li>• Veenduge, et luuk oleks korralikult suletud.</li><li>• Veenduge, et pesu poleks jäänud luugi vahele.</li></ul>

# Tõrkeotsing

Kood	Toiming
OC	Vee ülevool. <ul style="list-style-type: none"><li>• Taaskäivitage pärast tsentrifuugimist.</li><li>• Kui teabekood jääb endiselt näidikule, võtke ühendust Samsungi kohaliku teeninduskeskusega.</li></ul>
LC, LC1	Kontrollige tühjendusvoolikut. <ul style="list-style-type: none"><li>• Veenduge, et tühjendusvooliku ots ei oleks asetatud põrandale.</li><li>• Veenduge, et tühjendusvoolik poleks ummistunud.</li><li>• Kui teabekood ei kao ära, võtke ühendust klienditeeninduskeskusega.</li></ul>
3C	Kontrollige trumlimootori tööd. <ul style="list-style-type: none"><li>• Proovige tsükkel taaskäivitada.</li><li>• Kui teabekood ei kao ära, võtke ühendust klienditeeninduskeskusega.</li></ul>
3CP	Kontrollida tuleb elektroonilist juhtsüsteemi. <ul style="list-style-type: none"><li>• Proovige tsükkel taaskäivitada.</li><li>• Kui teabekood ei kao ära, võtke ühendust klienditeeninduskeskusega.</li></ul>
UC	Kontrollige pulsaatori mootori tööd. <ul style="list-style-type: none"><li>• Kontrollige, kas toide on õigesti ühendatud.</li><li>• Kui teabekood ei kao ära, võtke ühendust klienditeeninduskeskusega.</li></ul>
	Tuvastati madalpinge. <ul style="list-style-type: none"><li>• Kontrollige, kas toitejuhe on ühendatud.</li><li>• Kui teabekood ei kao ära, võtke ühendust klienditeeninduskeskusega.</li></ul>
HC	Kõrge temperatuuri kontroll. <ul style="list-style-type: none"><li>• Kui teabekood ei kao ära, võtke ühendust klienditeeninduskeskusega.</li></ul>
1C	Veetasemeandur ei tööta korralikult. <ul style="list-style-type: none"><li>• Lülitage masin välja ja käivitage tsükkel uuesti.</li><li>• Kui teabekood ei kao ära, võtke ühendust klienditeeninduskeskusega.</li></ul>
AC	Kontrollige suhtlust peamise ja alam-PBA vahel. <ul style="list-style-type: none"><li>• Lülitage masin välja ja käivitage tsükkel uuesti.</li><li>• Kui teabekood ei kao ära, võtke ühendust klienditeeninduskeskusega.</li></ul>
8C	MEMS-andur ei tööta korralikult. <ul style="list-style-type: none"><li>• Lülitage masin välja ja käivitage tsükkel uuesti.</li><li>• Kui teabekood ei kao ära, võtke ühendust klienditeeninduskeskusega.</li></ul>
AC6	Kontrollige suhtlust peamise ja inverteri PBA vahel. <ul style="list-style-type: none"><li>• Olenevalt olekust võib masin automaatselt normaalselt tööle hakata.</li><li>• Lülitage masin välja ja käivitage tsükkel uuesti.</li><li>• Kui teabekood ei kao ära, võtke ühendust klienditeeninduskeskusega.</li></ul>

---

Kood	Toiming
DC1	Põhiluugi lukustamine/avamine ei tööta korralikult. <ul style="list-style-type: none"><li>• Lülitage masin välja ja käivitage tsükkel uuesti.</li><li>• Kui teabekood ei kao ära, võtke ühendust klienditeeninduskeskusega.</li></ul>

Kui teabekood ilmub jätkuvalt näidikule, võtke ühendust Samsungi kohaliku teeninduskeskusega.

# Tehnilised andmed

## Riiete hooldussiltide tabel

Järgmised sümbolid annavad suuniseid riiete hoolduseks. Riiete hooldussiltidel on sümbolid kuivatamise, pleegitamise, triikimise või vajaduse korral kuivpuhastuse kohta. Sümbolite kasutamine tagab, et nii kodu- kui ka välismaised rõivatootjad järgivad neid ühtmoodi.

Järgige hooldussildi suuniseid, et tagada rõivaste pikem eluiga ja vähendada pesemisel tekkivaid probleeme.

### Pesemine

	95 °C tavapesu.
	60 °C tavapesu.
	60 °C õrnpesu.
	40 °C tavapesu.
	40 °C õrnpesu.
	40 °C eriti õrnpesu.
	30 °C tavapesu.
	30 °C õrnpesu.
	30 °C eriti õrnpesu.
	Käsi pesu.
	Mitte pesta.

### MÄRKUS

Pesuvannis olevad numbrid määravad maksimaalsed pesemistemperatuurid Celsiuse kraadides, mida ei tohi ületada.

### Pleegitus

	Lubatud on kõik pleegitajad.
	Lubatud on ainult hapnikupleegitaja.
	Mitte pleegitada.





### Kuivatamine

	Trummelkuivatamine / tavatemperatuur / maksimaalne heitõhu temperatuur 80 °C.
	Trummelkuivatamine / madal temperatuur / maksimaalne heitõhu temperatuur 60 °C.
	Mitte trummelkuivatada
	Nööriil kuivatamine.
	Nööriil kuivatamine pesu välja väänamata.
	Horisontaalasendis kuivatamine.
	Horisontaalasendis kuivatamine pesu välja väänamata.
	Varjus nööril kuivatamine.
	Varjus nööril kuivatamine pesu välja väänamata.
	Varjus horisontaalasendis kuivatamine.
	Varjus horisontaalasendis kuivatamine pesu välja väänamata.

### MÄRKUS

- Täpid näitavad kuivati kuivatamise taset.
- Jooned näitavad kuivatamise liiki ja kohta.









## Triikimine

	Triikige alusplaadi maksimaalsel temperatuuril 200 °C.
	Triikige alusplaadi maksimaalsel temperatuuril 150 °C.
	Triikige alusplaadi maksimaalsel temperatuuril 110 °C. Ettevaatust aurutriikraudade kasutamisel (töötage ilma auruta).
	Mitte triikida.

### MÄRKUS

Täpid näitavad triikimise temperatuurivahemikke (regulaator, aur, reisitriikraud ja triikimismasinad).

## Professionaalne hooldus

	Professionaalne keemiline puhastus tetrakloroetüleenis ja/või süsivesinikes (raskeplekieemaldajad) tavaprotsessiga.
	Professionaalne keemiline puhastus tetrakloroetüleenis ja/või süsivesinikes (raskeplekieemaldajad) õrnprotsessiga.
	Professionaalne keemiline puhastus süsivesinikes (raskeplekieemaldajad) tavaprotsessiga.
	Professionaalne keemiline puhastus süsivesinikes (raskeplekieemaldajad) õrnprotsessiga.
	Keemiline puhastus pole lubatud.
	Professionaalne märgpuhastus.
	Õrn professionaalne märgpuhastus.
	Eriti õrn professionaalne märgpuhastus.



Märgpuhastus pole lubatud.

### MÄRKUS

- Tähed ringis tähistavad keemilises puhastuses või märgpuhastuses (W) kasutatavaid lahusteid (P, F).
- Üldjuhul tähistab sümboli all olev joon õrnemat pesurežiimi (nt õrna hooldust vajavate esemete õrn tsükkel). Topeltjoon tähistab eriti õrna pesurežiimi hoolduse tasemeid.

# Tehnilised andmed

---

## Keskkonnakaitse

---

- Seade on valmistatud ringlussevõetavatest materjalidest. Kui otsustate sellest vabaneda, uurige kohalikke jäätmekäitlusnõudeid. Lõigake ära toitejuhe, et seadet ei saaks enam vooluvõrku ühendada. Eemaldage luuk, et loomad ja väikesed lapsed ei saaks seadmesse kinni jääda.
- Ärge pange pesumasinasse rohkem pesuvahendit, kui selle tootja soovitab.
- Kasutage plekieemaldajaid ja pleegitajaid enne pesutsükli käivitamist ainult siis, kui see on vajalik.
- Säätke vett ja elektrit, laadides iga kord masina täis (täpne kogus sõltub kasutatavast programmist).

## Varuosade garantii

---

Tagame, et järgmised varuosad on professionaalsetele remonditöökodadele ja lõppkasutajatele kättesaadavad vähemalt 10 aasta jooksul pärast mudeli viimase ühiku turule laskmist.

- Uks, uksehinged ja -tihendid, muud tihendid, ukse lukustuskomplekt ja plastist välisseadmed, näiteks puhastusvahendite sahtlid.
- Loetletud osasid saab osta allolevalt veebilehelt.
  - <http://www.samsung.com/support>

## Tehniliste andmete leht

---

Tärnid (\*) tähistavad mudelit ja võivad varieeruda vahemikus (0–9) või (A–Z).

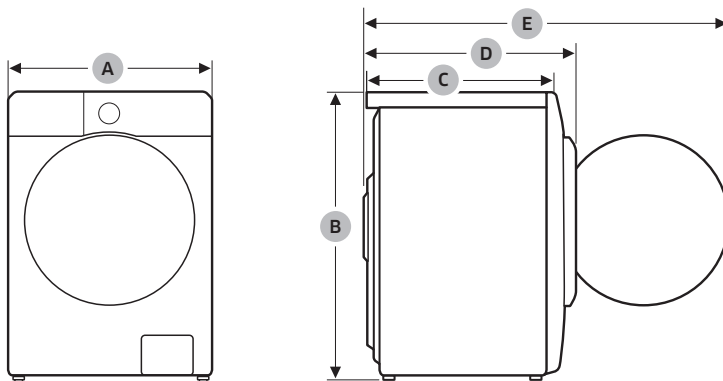

Tüüp		Eestlaetav pesumasin		
Mudeli nimi		WD1*DG6****	WD9*DG6****	
Mõõtmed	A (laius)	600 mm		
	B (kõrgus)	850 mm		
	C (sügavus)	600 mm		
	D	633 mm		
	E	1070 mm		
Veesurve		50-1000 kPa		
Netomass		76,0 kg (WD**D***9***, WD**D***8***, WD**D***7***, WD**D***6***, WD**D***5***, WD**D***4***) 74,0 kg (WD**D***3***, WD**D***2***, WD**D***1***, WD**D***0***)		
Maksimaalne laadimismaht		Pesemine ja tsentrifuugimine	11,0 kg	9,0 kg
		Kuivatus	6,0 kg	
Energiaarve	Pesemine ja kuumutamine	Vahelduvvool 220–240 V / 50 Hz	1900-2300 W	
	Kuivatamine		1600-1900 W	
Pöörlemiskiirus		1400 p/min		

# Tehnilised andmed

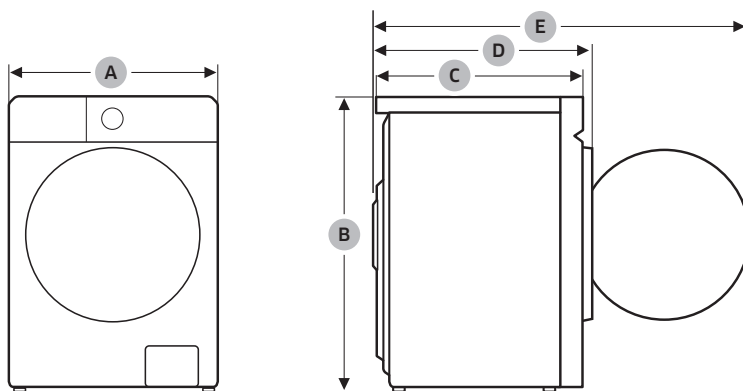

Tüüp		Eestlaetav pesumasin		
Mudeli nimi		WD1*DB8***** WD1*DB7*****	WD9*DB8***** WD9*DB7*****	
Mõõtmed	A (laius)	600 mm		
	B (kõrgus)	850 mm		
	C (sügavus)	600 mm		
	D	622 mm		
	E	1070 mm		
Veesurve		50-1000 kPa		
Netomass		77,0 kg		
Maksimaalne laadimismaht		Pesemine ja tsentrifuugimine	11,0 kg	9,0 kg
		Kuivatus	6,0 kg	
Energiaarve	Pesemine ja kuumutamine	Vahelduvvool 220–240 V / 50 Hz	1900-2300 W	
	Kuivatamine		1600-1900 W	
Pöörlemiskiirus		1400 p/min		

## MÄRKUS

- Kvaliteedi parandamise eesmärgil võidakse toote disaini ja tehnilisi andmeid ette teetamata muuta.
- Siinkohal nimetatud mõõtmed võivad olenevalt mõõtmisviisist tegelikest mõõtmetest veidi erineda.

## Näitlik teave (Vastavalt määrusele EL 2019/2023)

Mudel	Programm	Mahutavus (kg)	Programmi kestus (TT:MM)	Energiatarve (kWh/tsükkel)	Veekulu (l/tsükkel)	Maksimaalne temperatuur (°C)	Jääniiskuse sisaldus (%)	Tsentrifuugimiskiirus (p/min)
WD**D*****	Eco 40-60	11	4:00	1,004	95,4	33	53,9	1400
		5,5	3:00	0,487	59,2	27	53,9	1400
		3	2:50	0,196	30,8	22	53,9	1400
	Cotton (Puuviil) 20 °C	11	3:59	0,336	132,0	20	50,0	1400
	Cotton (Puuviil) 60 °C	11	2:32	1,390	132,0	60	50,0	1400
	Cotton (Puuviil) 60 °C+ Bubble Soak (Mullidega leotamine)	11	3:02	2,170	147,0	60	50,0	1400
	Synthetics (Sünteeitika) 40 °C	4	2:59	0,735	58,0	40	33,0	1200
	15' Quick Wash (15 minuti kiirpesu)	2	0:15	0,015	41,0	15	105,0	800

- Teiste programmide, v.a Eco 40-60, ning pesemise ja kuivatamise tsükli väärtused on vaid näitlikud.
- Siinkohal nimetatud väärtused võivad erineda tegelikest väärtustest vee surve/kareduse/temperatuuri, pesutüübi/-koguse/määrdumisastme, kasutatud pesuvahendi tüübi/koguse, elektrivarustuse ja valitud lisafunktsioonide tõttu.

### Teave EPRELi kohta

Euroopa energiamärgisega toodete andmebaasist (EPREL) selle toote kohta märgistamisteabe saamiseks külastage veebisaiti [https://eprel.ec.europa.eu/qr/\\*\\*\\*\\*\\*](https://eprel.ec.europa.eu/qr/*****) kusjuures \*\*\*\*\* on toote registreerimise number andmebaasis EPREL. Registreerimisnumbri leiata oma toote energiatõhususe märgise tähiselt.

# Kontaktandmed

## KAS TEIL ON KÜSIMUSI VÕI KOMMENTAARE?

RIIK	HELISTAGE	VÕI KÜLASTAGE MEID AADRESSIL
UK	0333 000 0333	<a href="http://www.samsung.com/uk/support">www.samsung.com/uk/support</a>
IRELAND (EIRE)	0818 717100	<a href="http://www.samsung.com/ie/support">www.samsung.com/ie/support</a>
GERMANY	06196 77 555 77	<a href="http://www.samsung.com/de/support">www.samsung.com/de/support</a>
FRANCE	01 48 63 00 00	<a href="http://www.samsung.com/fr/support">www.samsung.com/fr/support</a>
SPAIN	91175 0015	<a href="http://www.samsung.com/es/support">www.samsung.com/es/support</a>
PORTUGAL	210 608 098 Chamada para a rede fixa nacional Dias úteis das 9h às 20h	<a href="http://www.samsung.com/pt/support">www.samsung.com/pt/support</a>
LUXEMBURG	261 03 710	<a href="http://www.samsung.com/be_fr/support">www.samsung.com/be_fr/support</a>
NETHERLANDS	088 90 90 100	<a href="http://www.samsung.com/nl/support">www.samsung.com/nl/support</a>
BELGIUM	02-201-24-18	<a href="http://www.samsung.com/be/support">www.samsung.com/be/support</a> (Dutch) <a href="http://www.samsung.com/be_fr/support">www.samsung.com/be_fr/support</a> (French)
NORWAY	21 62 90 99	<a href="http://www.samsung.com/no/support">www.samsung.com/no/support</a>
DENMARK	70 70 19 70	<a href="http://www.samsung.com/dk/support">www.samsung.com/dk/support</a>
FINLAND	030-622 75 15	<a href="http://www.samsung.com/fi/support">www.samsung.com/fi/support</a>
SWEDEN	0771-400 300	<a href="http://www.samsung.com/se/support">www.samsung.com/se/support</a>
AUSTRIA	0800 72 67 864 (0800-SAMSUNG)	<a href="http://www.samsung.com/at/support">www.samsung.com/at/support</a>
SWITZERLAND	0800 726 786	<a href="http://www.samsung.com/ch/support">www.samsung.com/ch/support</a> (German) <a href="http://www.samsung.com/ch_fr/support">www.samsung.com/ch_fr/support</a> (French)
HUNGARY	0680SAMSUNG (0680-726-7864)	<a href="http://www.samsung.com/hu/support">www.samsung.com/hu/support</a>
CZECH	800 - SAMSUNG (800-726786)	<a href="http://www.samsung.com/cz/support">www.samsung.com/cz/support</a>
SLOVAKIA	0800 - SAMSUNG (0800-726 786)	<a href="http://www.samsung.com/sk/support">www.samsung.com/sk/support</a>
CROATIA	072 726 786	<a href="http://www.samsung.com/hr/support">www.samsung.com/hr/support</a>
BOSNIA	055 233 999	<a href="http://www.samsung.com/ba/support">www.samsung.com/ba/support</a>
North Macedonia	023 207 777	<a href="http://www.samsung.com/mk/support">www.samsung.com/mk/support</a>
MONTENEGRO	020 405 888	<a href="http://www.samsung.com/support">www.samsung.com/support</a>
SLOVENIA	080 697 267 (brezplačna številka)	<a href="http://www.samsung.com/si/support">www.samsung.com/si/support</a>
SERBIA	011 321 6899	<a href="http://www.samsung.com/rs/support">www.samsung.com/rs/support</a>
Kosovo	038 40 30 90	<a href="http://www.samsung.com/support">www.samsung.com/support</a>

RIIK	HELISTAGE	VÕI KÜLASTAGE MEID AADRESSIL
ALBANIA	045 620 202	<a href="http://www.samsung.com/al/support">www.samsung.com/al/support</a>
BULGARIA	0800 111 31 - Безплатен за всички оператори *3000 - Цена на един градски разговор или според тарифата на мобилният оператор 09:00 до 18:00 - Понеделник до Петък	<a href="http://www.samsung.com/bg/support">www.samsung.com/bg/support</a>
ROMANIA	0800872678 - Apel gratuit *8000 - Apel tarifat în rețea Program Call Center Luni - Vineri: 9 AM - 6 PM	<a href="http://www.samsung.com/ro/support">www.samsung.com/ro/support</a>
ITALIA	800-SAMSUNG (800.7267864)	<a href="http://www.samsung.com/it/support">www.samsung.com/it/support</a>
CYPRUS	8009 4000 only from landline, toll free	<a href="http://www.samsung.com/gr/support">www.samsung.com/gr/support</a>
GREECE	80111-SAMSUNG (80111 726 7864) from mobile and land line (+30) 210 6897691 from mobile and land line	
POLAND	801-172-678* * (opłata według taryfy operatora)	<a href="http://www.samsung.com/pl/support/">http://www.samsung.com/pl/support/</a>
LITHUANIA	8-800-77777	<a href="http://www.samsung.com/lt/support">www.samsung.com/lt/support</a>
LATVIA	8000-7267	<a href="http://www.samsung.com/lv/support">www.samsung.com/lv/support</a>
ESTONIA	800-7267	<a href="http://www.samsung.com/ee/support">www.samsung.com/ee/support</a>

Meelespea

---

Meelespea

---

**SAMSUNG**



DC68-000000-00