

# MUSE

PORTATIIVNE PLL-RAADIO

**M-081R / M-081 RW**









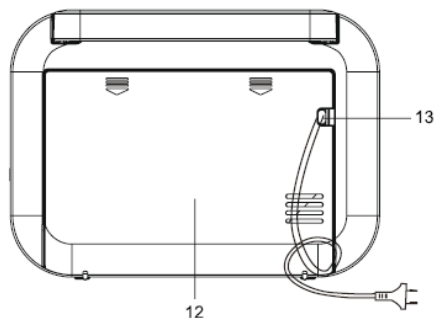
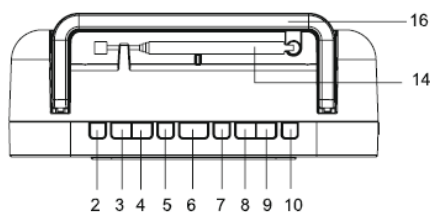
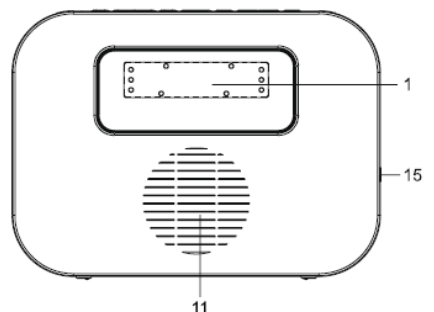





KASUTUSJUHEND



PALUN LUGEGE SEE KASUTUSJUHEND ENNE SEADME KASUTAMIST LÄBI.

# JUHTSEADISTE ASUKOHT JA FUNKTSIOONID



1. LED-ekraan
2.  : vajutage sisse-/väljalülitamiseks  
 AUX (välisseade): FM-, MW- või AUX-režiimi valimiseks
3.  : helitugevus väiksemaks  
 Alarm 2
4.  : helitugevus suuremaks  
 : alarm 1
5.  : tukkumine  
 : raadio saatel magamajäämine
6.  : ekraani valgustuse hämardamine  
SNOOZE (UINAK): alarmi korduse vahemiku pikkus
7.  Kellaaja seadistamine  
 Mällu salvestamine
8. HR (tunnid): tundide seadistamine  
 : väiksemaks seadistamine
9. MIN (minutid): minutite seadistamine  
 : suuremaks seadistamine
10.  : raadiojaamade automaatne otsing ja eelseadistamine
11. Kõlar
12. Patarei ja vahelduvvoolu juhtme salv
13. Vahelduvvoolu toitejuhe
14. FM-teleskoopantenn
15. AUX IN pesa
16. Kandekäepide

# TOITEALLIKAS, RAADIO KUULAMINE

## TOITEALLIKAS

- Vahelduvvool: 230 V, 50 Hz (EL)
  - Alalisvool: 6 V, 4 tk 1,5 V patareid, patarei tüüp R14/UM-2, suurus „C“ (ei ole komplektis)
- Optimaalse talitlusvõime tagamiseks soovitame kasutada leelispatareisid.

Neid patareisid tuleks iga kuue kuu tagant vahetada.

1. Sisestage toitejuhtme pistik sobivasse seinakontakti.
2. Paigaldage patareid patareipessa. Kasutage määratud tüüpi ja suurusega patareid. Järgige patareipessa graveeritud polaarsuse märgistust. Valesti paigaldatud patarei võib seadme kahjustada. Ärge püüdke tavalisi patareisid taaskasutada. Need võivad süttida põlema või plahvatada. Patareid on vaja vahetada, kui: helitugevus hakkab vähenema või toimimise ajal on heli moonutatud.



## ETTEVAATUST!

Väär polaarsusega sisestatud patareid võivad plahvatada. Asendage patareid ainult sama tüüpi või võrdväärsete patareidega.

### Märkus:

- Kui seadet toidetakse alalisvoolu patareidega, kui 8 sekundi jooksul pole ühtki nuppu alla vajutatud, hämardatakse ekraan patareide laengu säästmiseks.
- Seadme kasutamiseks patareitoitel peate vahelduvvoolu toitejuhtme nii pistikupesast kui ka seadme pistmikust välja võtma.
- Kui vahelduvvoolu juhe on ühendatud nii vahelduvvoolu pistikupesaga kui ka seadmega, lülitatakse seade automaatselt vahelduvvoolu toitele.



## KELLAAJA SEADISTAMINE

1. Vajutage ja hoidke ooterežiimis all nuppu . Kui ekraan hakkab vilkuma, seadistage kellaaeg HR tunnid ja/või MIN minutid.
2. Kinnituseks vajutage uuesti nuppu .

### Märkus

Kui te pole seadistamise ajal 9 sekundi jooksul ühtki nuppu vajutanud, salvestatakse automaatselt praegune ekraanikuva.

## SEADME SISSE/VÄLJA LÜLITAMINE

Seadme sisselülitamiseks vajutage ooterežiimis üks kord nuppu . Seadme väljalülitamiseks vajutage ja hoidke nuppu  kaks sekundit all.





## RAADIO KUULAMINE

### Sagedusala valik





Kui seade on sisse lülitatud (ON), vajutage FM- või MW-režiimi valikuks korduvalt nuppu . Vastav näidik hakkab põlema.

# RAADIO KASUTAMINE

## Käsitsiotsing

1. Valige soovitud raadiojaama nupuga  või nupuga .
2. Häälestage helitugevus soovitud tasemele nupuga  või nupuga .
3. Raadio kuulamise peatamiseks ja seadme väljalülitamiseks vajutage ja hoidke 2 sekundit all nuppu .

## Automaatne otsing

Vajutage ja hoidke mõne sekundi jooksul all nuppu  või nuppu . Automaatsel otsingul leitakse üles tugevama signaaliga raadiojaamad. Nõrgema signaaliga raadiojaamade leidmiseks kasutage käsitsi otsingut. Selleks vajutage korduvalt nuppu  või nuppu .

## Märkus

Jaamade otsingu ajal summutatakse automaatselt helitugevus.





## Raadio vastuvõtu parandamiseks:

- FM: tõmmake välja teleskoopantenn.
- MW: keerake seadet horisontaalasendis, kuni vastuvõtt on optimaalne.

## Jaamade eelseadistamine

See seade võib salvestada mällu kuni 10 FM- ja 10 MW-jaama.



## Käsitsisalvestamine:

1. Valige raadiojaam kas käsitsi või automaatse otsingu teel.
2. Vajutage nuppu . Ekraanil hakkab vilkuma „P 01“.
3. Jaama valikuks vajutage nuppu  või nuppu .
4. Salvestamiseks vajutage nuppu .
5. Teiste jaamade salvestamiseks korrake samme 1 kuni -4.

## Automaatne salvestamine:







Vajutage ja hoidke mõne sekundi jooksul all nuppu . Seade salvestab automaatselt esimesed 10 FM-jaama või 10 MW-jaama. Kui peaksite salvestama juba eelseadistatud jaama kohta, tühjendatakse eelnevalt salvestatud jaam mälust ja asendatakse uue jaamaga.

## Eelseadistatud jaamade kuulamine

Vajutage nuppu  ja korrake toimingut nii mitu korda, kui soovitud jaama valikuks vaja on. Helitugevuse seadistamiseks vajutage nuppu  või .

# ALARMREŽIIM JA ALARMI SEADISTAMINE

## ALARMREŽIIM JA ALARMI SEADISTAMINE





1. Vajutage ja hoidke ooterežiimis mõne sekundi jooksul all nuppu , ekraan hakkab vilkuma.
2. Äratasaja seadistamiseks vajutage nuppe **HR** ja/või **MIN**.
3. Äratamiseks kuulatava allika valimiseks vajutage nuppu , seejärel nuppu  või  ja valige kas sumisti **bb** või **F** raadio.
4. Kinnituseks vajutage nuppu , alarmi näidik hakkab põlema .

### Märkus

Samasuguse toiminguga saate seadistada **Alarm 2**. Selleks kasutage ainult nuppu .

### Märkus:

Eelnevalt kuulatud jaama helitugevuse tase salvestatakse, alarm hakkab helisema sama helitugevusega. Kui valisite heliallikaks raadio, siis ärge unustage häälestada helitugevuse tase.

Vajutage seadme sisselülitamiseks üks kord nuppu . Helitugevus häälestage nupuga + või nupuga -. Seejärel vajutage seadme väljalülitamiseks ja hoidke nuppu  kaks sekundit all.



Kui soovite väikese helitugevusega äratamisrežiimi, peaksite äratamise heliallikana kasutama sumistit.

## ALARMI PEATAMINE

### 1. Alarmi kordamine

Vajutage nuppu **SNOOZE** (uinak). Alarm peatatakse ja hakkab uuesti helisema 9 minuti pärast.

### 2. Alarmi peatamine

Vajutage nuppu  või nuppu . Alarm hakkab uuesti toimima järgmisel päeval samal ajal.

### 3. Alarmi tühistamine





Alarmi alaliseks tühistamiseks vajutage ooterežiimis nuppu . Alarmi näidik kustub.

### Märkus:

Samasuguse toiminguga saate seadistada **Alarm 2**. Selleks kasutage ainult nuppu .





# UNETAIMERI FUNKTSIOON, SPETSIFIKATSIOON

## UNETAIMERI FUNKTSIOON

Radio saatel magama jäämiseks vajutage FM- või MW-režiimi valikuks korduvalt nuppu , seejärel vajutage nuppu  kuulamisaja pikkuse (120-90-60-30-15-10 või 5 minutit) valikuks. Näidik  hakkab põlema. Seade lülitatakse automaatselt valitud aja pärast välja. Unetaimeri funktsiooni tühistamiseks vajutage nuppudest  või  funktsioon välja (OFF).

## TUKKUMISE (NAP) FUNKTSIOON

See funktsioon äratab teid üles valitud ajavahemiku tagant. Selles režiimis võite valida heliallikaks ainult sumisti.

1. Vajutage ooterežiimis nuppu  ja valige tukastumisaja pikkuseks 120-90-60-30-15-10 või 5 minutit. Vastav näidik  hakkab põlema.
2. Alarmi peatamiseks vajutage nuppu  või nuppu .
3. Selle funktsiooni väljalülitamiseks vajutage korduvalt nuppu , kuni ekraanile kuvatakse „OFF“ (väljas).

## VÄLISSEADMETE ÜHENDAMINE

1. Ühendage välisseade (nt MP3-mängija) seadme paremal pool asuva **AUX IN** pesaga (kaabel pole komplektis).
2. AUX-režiimi valikuks vajutage korduvalt nuppu  **AUX**. Ekraanile kuvatakse „AU“.
3. Alustage soovitud välisseadme taasesitamist.
4. Reguleerige helitugevus soovitud tasemele.
5. Taasesituse peatamiseks tõmmake välist allikat ühendav kaabel pistmikust AUX IN välja.

## HÄMARDI

Ekraani heleduse taseme High (hele), Low (madal) või Off (väljas) valimiseks vajutage nuppu .

## SPETSIFIKATSIOON

### TOITEALLIKAS

- Vahelduvvool 230 V, 50 Hz, energiatarve 4 W
- Alalisvool: 6 V, 4 tk 1,5 V patareid, patarei tüüp R14/UM-2, suurus „C“

### RAADIO:

- FM 87,5–108 MHz
- MW 522-1620 kHz

**MÕÖTMED:** 180 (P) x 71 (L) x 132 (K) mm

# LISATEAVET

ETTEVAATUST! Elektrilöögi ohu tõttu ärge avage seadme korpust. Sisemuses pole ühtki hooldatavat osa. Usaldage seadme hooldus õppinud personali kätte.



Kolmnurgas asuv välgunoole kujutis hoiatab kasutajaid seadme korpuse isoleerimata, ohtliku elektrilöögi jaoks piisava pingega kohtadest.



Kolmnurgas asuva huumärgiga tähistatakse tähtsaid toiminguid või juhiseid seadmega kaasasolevas kasutusjuhendis.

## TÄHTIS!

- Kasutage seadet mõõduka kliima tingimustes.
- Nimiandmed on seadme põhjal asuval sildil.
- Veenduge selles, et seadme ümber oleks min 5 cm ulatuses vaba ruumi piisava ventilatsiooni jaoks.
- Ärge katke ventilatsiooniavasid esemetega nagu ajalehed, laudlinad, eesriided jne.
- Ärge pange seadmele lahtise tulega esemeid, nagu küünlaid jms.
- Ärge jätke seadet pritsmete või piiskade kätte.
- Ärge pange seadmele mingeid vedelikega esemeid nagu vaase.
- Ärge visake patareisid tulle! Kõrvaldage kõlbmatud patareisid kasutusest keskkonda säästval viisil.
- Vältige seadme sattumist suure kuumuse kätte (nt päikesepaiste, tuli vms).
- Toitejuhtme pistikut kasutatakse seadme elektrivõrgust eraldamiseks ja seinakontakt peab olema kergesti ligipääsetav. Elektrivõrgu toitest täielikuks eraldamiseks peate võtma pistiku pistikupesast välja. Toitepistik peab olema vaba juurdepääsuga, seda ei tohi tõkestada kõrvaliste esemetega.
- Kiirete siirdprotsesside ja elektrostaatiliste laengute mõjul võivad tekkida talitushäired ja pärast neid peab kasutaja seadme lähtestama.



Kui tulevikus soovite seadme ära visata, siis ei tohi seda koos tavaliste majapidamisheitmetega ära visata.

Kasutusest kõrvaldamiseks viige käitlusjaama. Pöörduge kohalikku omavalitsusse või küsige müügiesindajalt lähima käitlusjaama asukohta. (Direktiiv elektriliste ja elektrooniliste seadmete käitluse kohta.)



Maaletooja: Sandman Grupi  
AS Tammsaare tee 134B, 12918  
Tallinn [www.sandman.ee](http://www.sandman.ee)

**SANDMAN**  
G R O U P