

beurer

TS 15



EN Elektriskais palags

Lietošanas instrukcija

CE

Saturs

1. Iepakojuma saturs	10	4.4 Temperatūras iestatīšana	13
1.1 Apraksts	10	4.5 Izslēgšana	13
2. Svarīgi norādījumi		5. Tīrīšana un kopšana	13
Saglabāt turpmākai izmantošanai	10	6. Uzglabāšana	14
3. Paredzētais pielietojums	11	7. Utilizācija	14
4. Darbība	12	8. Problēmu novēršana	14
4.1 Drošība	12	9. Tehniskie dati	14
4.2 Lietošanas uzsākšana	12	10. Garantija / apkope	15
4.3 Ieslēgšana	12		

Izmantotie simboli

4.4 	Izlasiet norādījumus!		30°C īpaši maiga mazgāšanas programma
			Nelietot balinātāju
	Nespraust adatas		Nežāvēt veļas žāvētājā
			Negludināt
	Nelietot salocītu vai sakrokotu		Neveikt ķīmisko tīrīšanu
	Nav piemērots ļoti maziem bērniem (0-3 gadi)		Izmetiet iepakojumu videi draudzīgā veidā
	BRĪDINĀJUMS! Brīdinājums par traumu gūšanas vai veselības apdraudējuma riskiem		
	UZMANĪBU! Drošības informācija par iespējamajiem bojājumiem ierīcei / piederumiem.		
	PIEZĪME. Svarīga informācija.		

1. Iepakojuma saturs

- 1 elektriskais palags
- 1 vadības pulsts
- 1 lietošanas instrukcija

1.1 Apraksts

1. Strāvas padeves kontaktdakša
2. Strāvas padeves vads
3. Vadības pulsts
4. Apgaismoti temperatūras iestatījumi
5. Slīdošs slēdzis ierīces IESLĒGŠANAI/IZSLĒGŠANAI un temperatūras iestatīšanai
6. Spraudņsavienojums

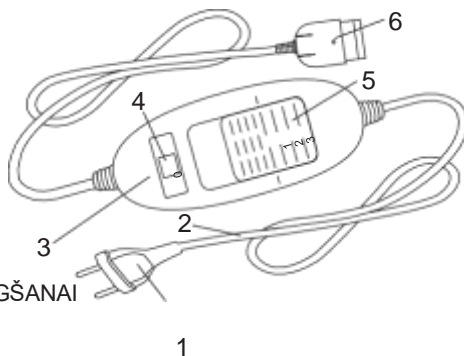

2. Svarīgi norādījumi Saglabāt turpmākai izmantošanai

BRĪDINĀJUMS!

- Zemāk sniegtās informācijas neievērošana var izraisīt miesas bojājumus vai materiālus zaudējumus (elektrošoku, ādas apdegumus, ugunsgrēku). Šeit sniegtā informācija par drošību un apdraudējumu ne tikai palīdz aizsargāt Jūsu un citu cilvēku veselību, bet arī aizsargā produktu no bojājumiem. Tādēļ ievērojiet informāciju par drošību un nododiet tālāk šo lietošanas instrukciju kopā ar ierīci.
- Šo elektrisko palagu nedrīkst lietot personas, kuras nejūt karstumu, vai arī neaizsargātas personas, kuras, iespējams, nav spējīgas reaģēt uz pārkaršanu (piemēram, diabētiķi, personas ar ādas izmaiņām, kas saistītas ar slimībām, vai personas ar rētām ādas zonā, kas saskaras ar palagu, kā arī personas, kas lieto pretsāpju medikamentus vai alkoholu).
- Šo elektrisko palagu nedrīkst lietot ļoti maziem bērniem līdz trīs gadu vecumam (0-3), jo viņi nespēj reaģēt uz pārkaršanu.
- Šo elektrisko palagu nedrīkst lietot maziem bērniem, kas vecāki par trim gadiem (3-8), ja vien vecāki vai aizbildnis nav nodrošinājis uzraudzību, un, ja bērnam nav pienācīgi paskaidrots, kā droši izmantot elektrisko palagu.
- Šo elektrisko palagu var lietot bērni vecumā no 8 gadiem un personas ar samazinātām fiziskajām, sensorajām vai garīgajām spējām vai bez pieredzes un zināšanām, ja tiek nodrošināta šo personu uzraudzība vai tām ir izskaidrota droša ierīces lietošana, un tās apzinās attiecīgo apdraudējumu.
- Neļaujiet bērniem rotaļāties ar elektrisko palagu.
- Bērni nedrīkst veikt tīrīšanu un apkopi bez pieaugušo uzraudzības.

- Šis elektriskais palags nav paredzēts izmantošanai slimnīcās.
- Necaurduriet palagu ar adatām.
- Nelietojiet to salocītu vai sakrokotu.
- Nelietojiet, ja palags ir mitrs.
- Ja elektriskais palags tiek izmantots regulējamā gultā, pārbaudiet, vai palags vai tā vads netiek saspiests vai ievērts, piemēram, enģēs.
- Šis elektriskais palags jāizmanto, ievērojot uz elektriskā palaga datu plāksnītes norādītos parametrus.
- Elektriskā palaga izstarotais elektriskais un magnētiskais lauks var traucēt elektrokardiostimulatoru darbību. Tomēr tie ir krietni zemāki par pieļaujamo normu: elektriskā lauka stiprums: ne vairāk kā 5000 V/m, magnētiskā lauka stiprums: ne vairāk kā 80 A/m, magnētiskā indukcija: ne vairāk kā 0,1 militesla. Pirms šī izstrādājuma lietošanas, lūdzu, konsultējieties ar savu ārstu un elektrokardiostimulatora ražotāju.
- Nenostiepiet, nesavijiet un nesalokiet vadus.
- Regulāri pārbaudiet, vai elektriskajam palagam nav redzamas nodiluma vai bojājuma pazīmes. Ja tiek konstatētas šādas pazīmes, ja elektriskais palags netiek izmantots pareizi vai nedarbojas, pārtrauciet to lietot un nododiet piegādātājam.
- Ja ir bojāts šīs ierīces barošanas kabelis, tas ir jānomaina. Ja nomaīņa nav iespējama, ierīce ir jāizmet.
- Elektriskā palaga darbības laikā
 - nenovietojiet uz tā priekšmetus (piemēram, somas vai veļas grozus),
 - Nekad nenovietojiet uz tā siltumu izstarojošus priekšmetus, piemēram, termoforus, sildītājus utt.
- Elektriskā palaga darbības laikā palaga vadības pults var kļūt nedaudz silts. Tādēļ elektriskā palaga vadības pulti nedrīkst apsegt vai novietot uz palaga.
- Ja Jums ir jautājumi par mūsu ierīču lietošanu, lūdzu, sazinieties ar mūsu klientu apkalpošanas dienestu.
- Vienmēr ievērojiet norādījumus par ekspluatāciju (4. nodaļa), tīrīšanu un apkopi (5. nodaļa) un uzglabāšanu (6. nodaļa).

3. Paredzētais pielietojums



UZMANĪBU!

Šis elektriskais palags ir paredzēts tikai gultas sildīšanai.

4. Darbība

4.1 Drošība



UZMANĪBU!

Šis elektriskais palags ir aprīkots ar DROŠĪBAS SISTĒMU. Šī sensoru tehnoloģija novērš elektriskā palaga virsmas pārkaršanu, automātiski izslēdzot elektrisko palagu kļūmes gadījumā.

Ja drošības sistēma ir izslēgusi elektrisko palagu, temperatūras iestatījums netiek izgaismots pat tad, ja elektriskais palags joprojām ir ieslēgts.

Lūdzu, ņemiet vērā, ka šajā gadījumā drošības apsvērumu dēļ elektriskais palags vairs nav izmantojams un ir jānosūta uz norādīto apkopes adresi.

4.2 Lietošanas uzsākšana

Šo elektrisko palagu ir paredzēts uzklāt uz gultas starp matraci un palagu.

1. Atstājiet vietu spilvenam un uzklājiet elektrisko palagu uz matrača, vēršot kontaktspraudni pret spilvenu. Kontaktspraudnis atrodas elektriskā palaga apakšā.
2. Velciet "A" saiti zem matrača uz "B" cilpu. Izvelciet saiti caur "B" cilpu un pēc tam velciet to zem matrača uz "C" cilpu. Cieši pievelciet saiti pie "C" cilpas.
3. Velciet vidējo saiti "D" zem matrača uz "E" cilpu un cieši pievelciet.
4. Velciet "F" saiti zem matrača uz "G" cilpu. Izvelciet saiti caur "G" cilpu un pēc tam velciet to zem matrača uz "H" cilpu. Cieši pievelciet saiti pie "H" cilpas.

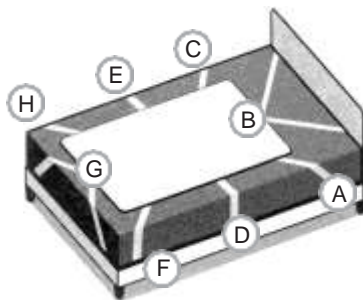

PIEZĪME.

Nepiesieniet elektrisko palagu pie matrača pārāk cieši.



UZMANĪBU!

Regulāri pārbaudiet elektriskā palaga stāvokli uz matrača. Elektrisko palagu nekādā gadījumā nedrīkst izmantot, ja tas ir salocīts.

Pēc elektriskā palaga piestiprināšanas pie matrača vienkārši uzklājiet gultas veļas palagu, tāpat kā parasti, lai elektriskais palags atrastos starp matraci un gultas veļas palagu.



UZMANĪBU!

Pārliecinieties, vai elektriskais palags ir pilnībā izlīdzināts un vai tas nesakrokosies un nesalocīsies lietošanas laikā.

- Lai sāktu izmantot elektrisko palagu, pievienojiet elektriskajam palagam vadības pultī, iespraužot spraudni.
- Pēc tam iespraudiet kontaktdakšu kontaktlīdždā.

4.3 Ieslēgšana

Lai ieslēgtu elektrisko palagu, iestatiet slīdošo slēdzi ON/OFF pozīcijā un temperatūras iestatīšanas slēdzi 1., 2. Vai 3. pozīcijā. Pēc ieslēgšanas temperatūras iestatījums tiks izgaismots.

4.4 Temperatūras iestatīšana

0. iestatījums: IZSLĒGTS
1. iestatījums: vāja sildīšana
2. iestatījums: vidēja sildīšana
3. iestatījums: spēcīga sildīšana

BRĪDINĀJUMS!

Ja elektriskais palags tiek izmantots nepārtraukti (vairākas stundas), ir ieteicams lietot zemāko temperatūras iestatījumu, lai izvairītos no lietotāja pārkaršanas.

PIEZĪME.

- Ātrākais veids, kā uzsildīt elektrisko palagu, ir uz Tsu brīdi ieslēgt visaugstāko temperatūras iestatījumu.
- Mēs iesakām ieslēgt elektrisko palagu apm. 30 minūtes pirms došanās gulēt un pārklāt to ar segu, lai siltums nespētu izkļūt.

4.5 Izslēgšana

Lai izslēgtu elektrisko palagu, iestatiet slīdošo slēdzi ON/OFF pozīcijā un temperatūras iestatīšanas slēdzi OFF (0) pozīcijā. Temperatūras iestatījums netiek izgaismots.

PIEZĪME.

Ja elektriskais palags netiek izmantots vairākas dienas, iestatiet slīdošo slēdzi ON/OFF pozīcijā un temperatūras iestatīšanas slēdzi OFF (0) pozīcijā, kā arī atvienojiet kontaktdakšu no kontaktligzdas. Pēc tam atvienojiet vadības pulti no elektriskā palaga, atvienojot spraudni.

5. Tīrīšana un kopšana

BRĪDINĀJUMS!

Vienmēr atvienojiet barošanas kontaktdakšu no tīkla kontaktligzdas un noņemiet elektriskā palaga vadības pulti, atvienojot spraudni.

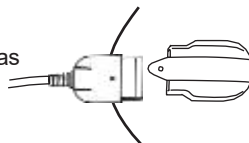

UZMANĪBU!

- Vadības pults nekādā gadījumā nedrīkst nonākt saskarē ar ūdeni vai citiem šķidrumiem.

Pretējā gadījumā vadības pults var tikt bojāta. Lai notīrītu vadības pulti, izmantojiet sausu drāniņu, kas nepūkojas. Nelietojiet ķīmiskus vai abrazīvus tīrīšanas līdzekļus.

Auduma pārklāju var tīrīt atbilstoši etiķetē norādītajiem simboliem, un pirms tīrīšanas tas ir jānoņem no elektriskā paliktna.

UZMANĪBU!

- Ņemiet vērā, ka elektriskais palags nav paredzēts ķīmiskajai tīrīšanai, žāvēšanai to izspiežot, ievietošanai centrifūgā vai gludināšanai. Elektriskais palags ir paredzēts mazgāšanai veļas mašīnā. Iestatiet īpaši saudzīgu veļas mašīnas 30 °C ciklu (vilnas mazgāšanas programma). Izmantojiet maigu mazgāšanas līdzekli, izmantojot ražotāja norādīto devu.

UZMANĪBU!

- Ņemiet vērā, ka elektriskais palags nav piemērots biežai mazgāšanai. Tādēļ nemazgājiet elektrisko palagu veļas mašīnā vairāk par 5 reizēm visā tā kalpošanas laikā.

Kamēr elektriskais palags joprojām ir mitrs pēc mazgāšanas, izveidojot tā sākotnējo formu un izmēru, novietojiet to uz apģērba žāvētāja, lai to izžāvētu.



UZMANĪBU!

- Nepiestipriniet elektrisko palagu pie veļas šņores ar veļas kņājiem vai tamlīdzīgiem priekšmetiem. Pretējā gadījumā elektriskais palags var tikt bojāts.
- Pievienojiet elektriskā palaga vadības pulti tikai tad, kad elektriskais palags ir pilnībā izžuvis. Pretējā gadījumā elektriskais palags var tikt bojāts.
- Nekādā gadījumā neieslēdziet elektrisko palagu, lai to izžāvētu! Pretējā gadījumā pastāv elektriskās strāvas trieciena risks.

6. Uzglabāšana

Ja elektriskais palags netiek izmantots, to ir ieteicams uzglabāt oriģinālajā iepakojumā. Šim nolūkam atvienojiet elektriskā palaga vadības pulti, atvienojot spraudni.



UZMANĪBU!

Pirms salocīšanas ļaujiet elektriskajam palagam atdzist. Pretējā gadījumā elektriskais palags var tikt bojāts.

Nesakrokojiet elektrisko palagu uzglabāšanas laikā, novietojot uz tā citus priekšmetus.

7. Utilizācija

Vides aizsardzības apsvērumu dēļ neizmetiet ierīci sadzīves atkritumos pēc tās kalpošanas laika beigām. Izmetiet ierīci piemērotā vietējā savākšanas vai pārstrādes punktā. Izmetiet ierīci saskaņā ar EK direktīvu - EEA (elektrisko un elektronisko iekārtu atkritumi). Ja Jums ir kādi jautājumi, lūdzu, sazinieties ar vietējām iestādēm, kas ir atbildīgas par atkritumu apglabāšanu.



8. Problēmu novēršana

Problēma	Iemesls	Risinājums
Temperatūras iestatījums nav izgaismots, lai gan - vadības pults ir kārtīgi pieslēgta pie elektriskā palaga - kontaktdakša ir pievienota strāvas kontaktligzdai - iestatījums ir 1, 2 vai 3	Drošības sistēma ir neatgriezeniski izslēgusi elektrisko palagu	Nododiet elektrisko palagu kopā ar vadības pulti apkopes centram.

9. Tehniskie dati

Tehniskos datus skatīt elektriskā palaga datu plāksnītē.

10. Garantija / apkope

Garantijas prasības gadījumā sazinieties ar vietējo izplatītāju vai vietējo pārstāvniecību, kas minēts "starptautiskie pakalpojumi" sarakstā.

Atgriežot vienību, lūdzu, pievienojiet sava čeka kopiju un īsu bojājuma aprakstu.

Piemēro šādus garantijas noteikumus:

1. BEURER produktu garantijas laiks ir vai nu 2 gadi, vai ilgāks - valstij specifisks garantijas laiks no pirkuma datuma.
Garantijas prasības gadījumā iegādes datums ir jāapliecina, izmantojot iegādes čeku vai rēķinu.
2. Remonts (komplektā ietilpstoša vienība vai ierīces daļas) nepagarina garantijas laiku.
3. Garantija nav spēkā attiecībā uz bojājumiem, kas radušies
 - a. nepareizas izmantošanas dēļ, piemēram, lietošanas instrukcijas neievērošana.
 - b. Klienta vai neautorizētas trešās personas veikta remonta vai pārveidošanas dēļ.
 - c. transportējot preci no ražotāja pie patērētāja vai transportējot to uz servisa centru.
 - d. Garantija nav spēkā attiecībā uz piederumiem, kas pakļauti normālam nolietojumam (aproce, baterijas utt.).
4. Ražotājs neuzņemas nekāda veida atbildību par ierīces radītajiem tiešajiem vai netiešajiem zaudējumiem pat tad, ja ierīces bojājumi atbilst garantijas noteikumiem.