

Lietošanas instrukcija

## Kompaktdisku stereosistēma

---

Modeļa Nr. **SC-UX102**  
**SC-UX100**

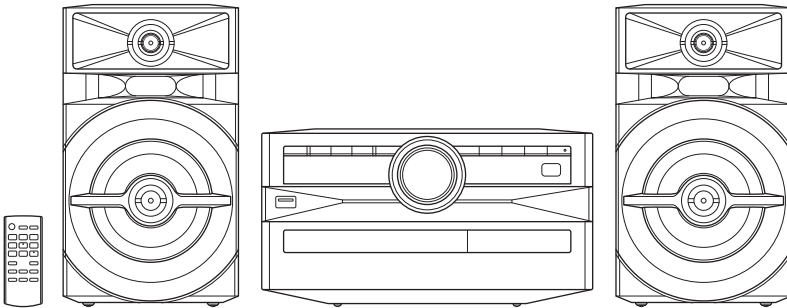

Pateicamies par šī izstrādājuma iegādi.

Lai panāktu optimālu sniegumu un drošību, lūdzu, izlasiet šo lietošanas instrukciju.

Lūdzu, saglabāriet šo rokasgrāmatu turpmākām uzziņām.

Šī lietošanas instrukcija ir piemērojama modeļiem SC-UX102 un SC-UX100.

**SC-UX102:** Norāda uz funkcijām, kas ir piemērojamas SC-UX102.

**SC-UX100:** Norāda uz funkcijām, kas ir piemērojamas SC-UX100.

Sistēma	SC-UX102	SC-UX100
Galvenā iekārta	SA-UX102	SA-UX100
Skafurņi	SB-UX100	SB-UX100

Ja vien nav norādīts citādi, šajā lietošanas instrukcijā sniegtas SC-UX100 ilustrācijas.

Ilustrācijas var atšķirties no jūsu sistēmas.

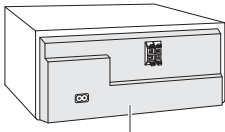

Atpakaļ uz produktu

## Satura rādītājs

Piesardzības pasākumi attiecībā uz drošību	2
Piesardzība attiecībā uz maiņstrāvas elektroinstalāciju	3
Komplektācijā iekļautie piederumi	4
Tālvadības pults sagatavošana	4
Skafurņu izvietošana	4
Apkope	4
Savienojumu izveide	5
Vadības ierīču pārskats	6
Datu nesēja sagatavošana	7
Datu nesēja atskaņošana	8
Radio	9
DAB+	10
Pulkstenis un taimeris	11
Skaņas efekti	12
Mūzikas automāts	12
Ārējais aprīkojums	13
Citi	13
Problēmu novēršana	14
Specifikācijas	16
Atsauces	17

## Piesardzības pasākumi

### attiecībā uz drošību

#### BRĪDINĀJUMS!

##### Ierīce

- Lai mazinātu ugunsgrēka draudus, elektrotrieciena vai izstrādājuma bojājuma risku:
  - nepakļaujiet šo ierīci lietus, mitruma, pilienu vai šķakstu ietekmei;
  - nenovietojiet uz ierīces priekšmetus, kas piepildīti ar šķidrumiem, piemēram, vāzes;
  - izmantojiet tikai ieteiktos piederumus;
  - nenovietojiet pārsēģus;
  - neveiciet ierīces remontu paši. Lai veiktu ierīces apkopi, vērsieties pie kvalificēta servisa personāla.
  - Neļaujiet metāla priekšmetiem iekrist ierīcē.

#### UZMANĪBU!

##### Ierīce

- Lai mazinātu ugunsgrēka draudus, elektrotrieciena vai izstrādājuma bojājuma risku:
  - neuzstādiēt nenovietojiet šo ierīci grāmatu skapī, iebūvētā skapī vai citā noslēgtā vietā. Pārliecinieties, vai ierīce ir nodrošināta atbilstoša ventilācija.
  - Nenobloķējiet šīs ierīces ventilācijas atveres ar avīzēm, galdautiem, aizkariem un līdzīgiem priekšmetiem.
  - Novietojiet uz šīs ierīces atklātas liesmas avotus, piemēram, iedegtas sveces.
- Šī ierīce ir paredzēta lietošanai mērenā klimatā.
- Šī ierīce var uztvert radioviļņu traucējumus, ko lietošanas laikā rada mobilie tālruni. Ja rodas šādi traucējumi, lūdzu, palieliniet distanci starp šo ierīci un mobilo tālruni.
- Šajā ierīcē tiek izmantots lāzers. Tādu vadības ierīču vai regulējošu ierīču lietošana vai tādu procedūru veikšana, kas nav aprakstītas šajā instrukcijā, var radīt bīstama starojuma ietekmi.
- Novietojiet ierīci uz līdzenas virsmas, sargājot no tiešiem saules stariem, augstas temperatūras, augsta gaisa mitruma un pārmērīgas vibrācijas.

#### Mainstrāvas kontaktspraudnis

- Kontaktspraudnis ir atvienošanas ierīce. Uzstādiēt šo ierīci tā, lai kontaktspraudni varētu nekavējoties atvienot no kontaktligzdas.

#### Baterija

- Sprādzienbīstamība, ja baterija tiek nomainīta nepareizi. Aizvietojiet tikai ar ražotāja ieteikto bateriju veidu.
- Atbrīvojoties no baterijām, sazinieties ar vietējām kompetentajām iestādēm vai izplatītāju un noskaidrojiet pareizo utilizācijas metodi.
- Nekarsējiet un nepakļaujiet liesmu ietekmei.
- Neatstādiēt bateriju(-as) ilgstoši tiešos saules staros automašīnā ar aizvērtām durvīm un logiem.
- Neatveriet bateriju un nepieļaujiet tās išslēgumu.
- Neuzlādēdiēt atkārtoti sārma vai mangāna baterijas.
- Neizmantojiet baterijas, ja to pārklājums ir noņemts.
- Izņemiet bateriju, ja ilgāku laiku neplānojat izmantot tālvadības pulti. Uzglabādiēt vēsā, tumšā vietā.

# Piesardzība attiecībā uz maiņstrāvas elektroinstalāciju

(trīs tapu maiņstrāvas kontaktdakšai)

Jūsu drošībai, lūdzu, rūpīgi izlasiet tālāk sniegto tekstu.

Šī ierīce ir aprīkota ar lieta apvalka trīs tapu kontaktspraudni jūsu drošībai un ērtībai. Kontaktdakša ir aprīkota ar 5 ampēru drošinātāju. Ja drošinātājs jānomaina, pārliedzieties, vai maiņas drošinātāja nomināls atbilst 5 ampēriem un tam ir ASTA vai BSI līdz BS1362 apstiprinājums.

Pārbaudiet, vai uz drošinātāja korpusa ir ASTA atzīme  vai BSI atzīme .

Ja spraudnim ir noņemams drošinātāja pārsegs, pēc drošinātāja nomaiņas uzlieciet to atpakaļ. Ja jūs pazaudējat drošinātāja pārsegu, spraudni nedrīkst izmantot tik ilgi, kamēr netiek uzlikts jauns pārsegs. Maiņas drošinātāja pārsegu var iegādāties pie vietējā izplatītāja.

## Pirms lietošanas

Noņemiet savienotāja pārsegu.

## Kā nomainīt drošinātāju

Drošinātāja atrašanās vieta atšķiras atkarībā no maiņstrāvas kontaktspraudņa tipa (attēls A un B). Apstipriniet pievienoto maiņstrāvas kontaktspraudni un ievērojiet tālāk sniegtās instrukcijas. Ilustrācijas var atšķirties no faktiskā maiņstrāvas kontaktspraudņa.

1. Atveriet drošinātāja pārsegu, izmantojot skrūvgriezi.

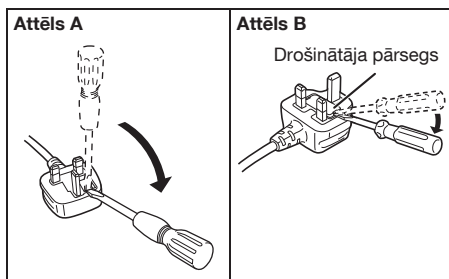

2. Nomainiet drošinātāju un aizveriet vai piestipriniet drošinātāja pārsegu.

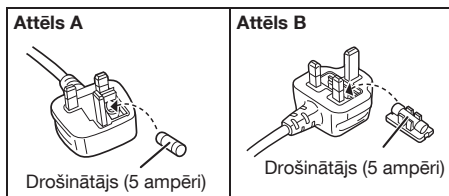

## Komplektācijā iekļautie piederumi

Pārbaudiet un identificējiet piegādātos piederumus.

Apvienotajai Karalistei un Īrijai

Meklējot rezerves daļas, izmantojiet iekavās norādītos ciparus. (Daļu numuri kopš 2016. gada jūlija. Tajos var tikt veiktas izmaiņas).

### 2 maiņstrāvas kontaktspraudņi

Apvienotajai Karalistei un Īrijai  
(K2CT2YY00097)

### SC-UX102

1 DAB antena  
(RFA3664)



### SC-UX102

2 ferīta serdes  
(JOKG00000071)



### SC-UX100

1 FM antena telpām  
(RSAX0002)



### 1 tālruna pults (N2QAYB001093)

### 1 tālruna pults baterija

### SC-UX100 Apvienotajai Karalistei un Īrijai

1 antenas spraudņa adapters  
(K1YZ02000013)



Piezīme:

Izmantojiet maiņstrāvas spraudni, kas atbilst jūsu māsainniecībā esošajām kontaktligzdām.

## Tālvadības pults sagatavošana

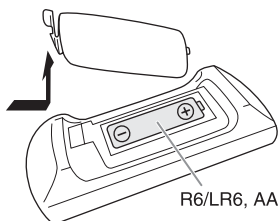

Izmantojiet sārma vai mangāna bateriju.

Ievietojiet bateriju tā, lai spaiļes (+ un -) atbilstu spaiļēm tālvadības pultī.

## Skafurņu izvietošana

Kreisais un labais skafurņis ir vienādi.

**Izmantojiet tikai komplektācijā iekļautos skafurņus.** Izmantojot citus skafurņus, jūs varat bojāt sistēmu un mazināt skaņas kvalitāti.

Piezīme:

- Lai nodrošinātu ventilāšanu, turiet skafurņus vairāk nekā 10 mm attālumā no galvenās ierīces.
- Novietojiet skafurņus uz līdzenas un drošas virsmas.
- Šie skafurņi nav aprīkoti ar magnētisko ekranējumu. Novietojiet tos blakus TV, PC vai citam aprīkojumam, kas reaģē uz magnētisko iedarbību.
- Ja jūs ilgstoši apskatojat mūziku ļoti skaļā līmenī, skafurņi var tikt bojāti un to darbību var saīsināties.
- Lai nepieļautu bojājumus, samaziniet skaļumu šādos apstākļos:
  - Skaņa ir kropļota.
  - Regulējot skaņas kvalitāti.

### UZMANĪBU!

- Šos skafurņus izmantojiet tikai kopā ar ieteikto sistēmu. Pretējā gadījumā jūs varat bojāt pastiprinātāju un skafurņus, kā arī izraisīt ugunsgrēku.
- Ja rodas bojājumi vai sniegunā rodas pēkšņas un acīmredzamas izmaiņas, sazinieties ar pilnvaroto servisa personālu.
- Nepārveidojiet skafurņus vai to vadus, jo tas var bojāt sistēmu.
- Pievienojot skafurņus, veiciet šajā instrukcijā aprakstītās darbības.
- Nepieskarieties skafurņa atbalsojošajām virsmām:
  - Tas var bojāt skafurņa konusus.
  - Skafurņa konusus var uzkarst.

## Apkope

Lai notīrītu sistēmu, slaukiet to mīkstu, sausu lupatiņu.

- Sistēmas tīrīšanai nekad neizmantojiet spirtu, šķīdinātāju vai benzīnu.
- Pirms ķīmiski apstrādātu lupatiņu lietošanas rūpīgi izlasiet tām pievienotās instrukcijas.

# Savienojumu izveide

Mainstrāvas kontaktspraudni pieslēdziet tikai pēc tam, kad ir izveidoti visi pārējie savienojumi.

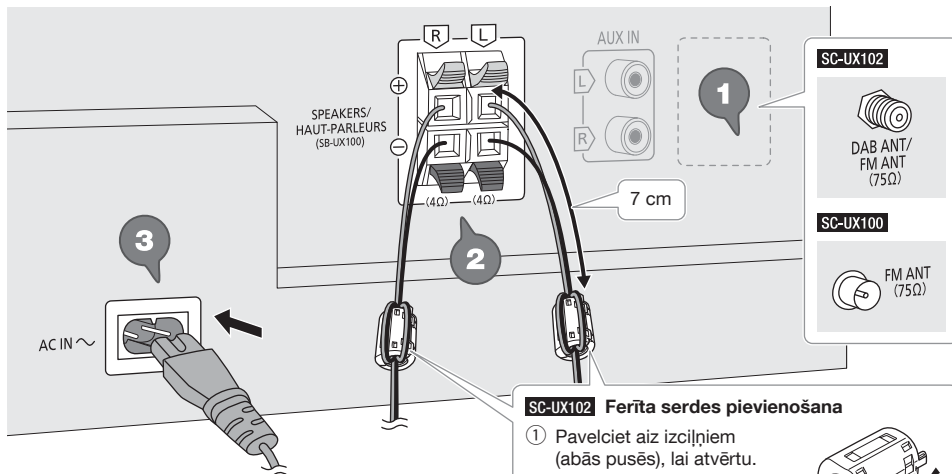

Mājsaimniecības kontaktligzdai

## 1 SC-UX102

### Pievienojiet DAB antenu.

Pārliecinieties, vai uzgrieznis ir pievilkts līdz galam. Pagrieziet antenu pozīcijā **A**, lai uzlabotu uztveršanas kvalitāti.



Neizmantojiet citu DAB antenu, izņemot pievienoto. Ja uztveršanas kvalitāte ir zema, izmantojiet citu āra antenu.

## SC-UX100

### Pievienojiet FM antenu telpām.

Novietojiet antenu tur, kur uztveršanas kvalitāte ir vislabākā.

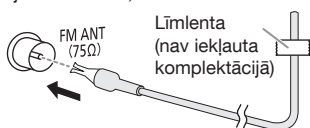

## SC-UX102 Ferīta serdes pievienošana

- 1 Pavelciet aiz izciļņiem (abās pusēs), lai atvērtu.
- 2 Skārņuna kabelus novietojiet uz vienas no ieliektajām virsmām. Pārliecinieties, vai ferīta serde atrodas apmēram 7 cm attālumā no skārņuna kabelu galiem.
- 3 Skārņuna kabelus divas reizes aptiniet ap ferīta serdi un novietojiet uz citas ieliektās virsmas.
- 4 Aiztaisiet ferīta serdi, līdz atskan klikšķis.

### Piezīme:

Ja ferīta serde netiek pievienota skārņuna kabeliem, radioviļņu uztveršanas kvalitāte var būt zema.



## SC-UX100 Apvienotajai Karalistei un Īrijai

### Pievienojiet FM āra antenu.

Ja uztveršanas kvalitāte ir zema, izmantojiet citu āra antenu.

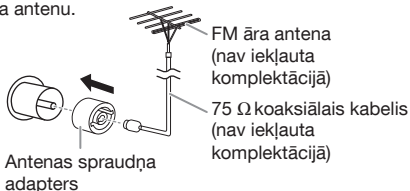

### UZMANĪBU!

Glabājiet antenas spraudņa adapteru bērniem nepieejamā vietā, lai nepieļautu norišanu.

### Piezīme:

- Nelietojiet āra antenu negaisa laikā.
- Ja nelietojat sistēmu, atvienojiet āra antenu.

## 2 Pievienojiet skaļruņus.

Skaļruņa kabelus pievienojiet tādas pat krāsas spaiļēm.

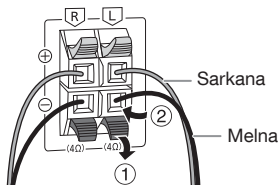

Sarkana

Melna

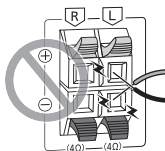

Esiet piesardzīgi, lai neizveidotu īsslēgumu vai reversu polaritāti, pretējā gadījumā jūs varat bojāt skaļruņus.

## 3 Pieslēdziet maiņstrāvas kontaktspraudni.

Neizmantojiet citus maiņstrāvas kontaktspraudņus, izņemot pievienoto.

(trīs tapu maiņstrāvas kontaktdakšai)

PIRMS SAVIENOŠANAS IZLASIET SADAĻU "Piesardzība attiecībā uz maiņstrāvas elektroinstalāciju".

### Elektroenerģijas saglabāšana

Sistēma patērē nelielu elektroenerģijas apjomu pat tad, kad tā atrodas gaidstāves režīmā. Ja nelietojat sistēmu, atvienojiet elektroenerģijas padevi.

Pēc sistēmas atvienošanas atsevišķi iestatījumi var zust. Jums tie būs jāiestata vēlreiz.

## Vadības ierīču pārskats

Vieciat darbības ar tālvadības pulti. Turklāt jūs varat izmantot galvenās iekārtas pogas, ja tās ir tādas pašas.

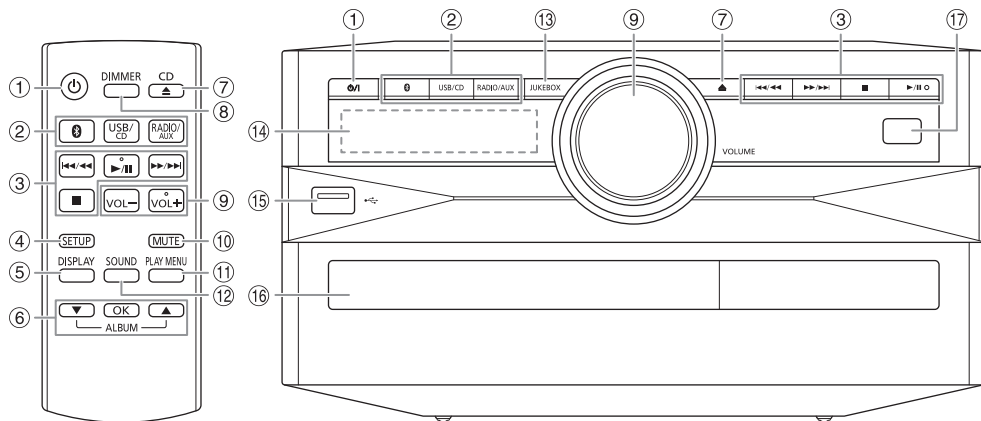

### ① Gaidstāves/ieslēgšanas slēdzis [ϕ], [ϕ/I]

Nospiediet, lai no ieslēgta režīma pārslēgtu ierīci gaidstāves režīmā, un otrādi. Gaidstāves režīmā ierīce tupina patērēt nelielu daudzumu elektroenerģijas.

### ② Atlasiet audio avotu

Galvenajā iekārtā:

Lai uzsāktu Bluetooth® savienošanu pārī, nospiediet un turiet nospiestu [8].

### ③ Atskaņošanas galvenā vadība

### ④ Aplūkojiet iestatīšanas izvēlni

### ⑤ Aplūkojiet satura informāciju

### ⑥ Atlasiet vai apstipriniet opciju

### ⑦ Atveriet vai aizveriet diska paliktni

### ⑧ Samaziniet displeja paneļa spilgtumu

Turklāt izgaismošana ir izslēgta.

Lai atceltu, vēlreiz nospiediet pogu.

### ⑨ Regulējiet skaļuma līmeni

### ⑩ Atslēdziet skaņu

Lai atceltu, vēlreiz nospiediet pogu.

Arī funkcija "MUTE" (izslēgt skaņu) tiek atcelta, kad regulējat skaļumu vai izslēdzat sistēmu.

### ⑪ Aplūkojiet atskaņošanas izvēlni

### ⑫ Atlasiet skaņas efektus

### ⑬ Atlaiet mūzikas automātu

### ⑭ Displeja panelis

### ⑮ USB pieslēgvietā (←→)

### ⑯ Disku paliktnis

### ⑰ Tālvadības pults sensors

Attālums: apmēram 7 m robežās

Leņķis: Apmēram 20° uz augšu un uz leju, 30° pa kreisi un pa labi

# Datu nesēja sagatavošana

## Disks

- 1 Nospiediet [CD ▲] (galvenā iekārta: [▲]), lai atvērtu disku paliktni.**  
Ielieciet disku ar uzlīmi uz augšu.  
Nospiediet vēlreiz, lai aizvērtu disku paliktni.
- 2 Nospiediet [USB/CD], lai atlasītu "CD".**

## USB

### Sagatavošana

Pirms pievienojat sistēmai USB ierīci, pārliecinieties, vai dati ir dublēti.

- 1 Samaziniet skaļumu un pieslēdziet USB ierīci USB pieslēgvietai.**  
Pievienojot vai atvienojot USB ierīci, pieturiet galveno iekārtu.
- 2 Nospiediet [USB/CD], lai atlasītu "USB".**

### Piezīme:

- Neizmantojiet USB pagarinātājus. Sistēma nespēj atpazīt USB ierīci, ja tā ir pieslēgta caur kabeli.
- Mazu USB ierīču gadījumā jums var būt nepieciešams ierīces siksnas caurumam pievienot saiti vai vadu tā, lai to varētu viegli atvienot.

## Bluetooth®

Jūs varat pieslēgt un atskaņot audio ierīci bezvadu režīmā, izmantojot funkciju Bluetooth®.

### Sagatavošana

- Ieslēdziet ierīces Bluetooth® funkciju un novietojiet ierīci sistēmas tuvumā.
- Sīkāku informāciju skatiet ierīces lietošanas instrukcijā.

## Ierīces savienošana pārī

### Sagatavošana

Ja sistēma ir savienota ar Bluetooth® ierīci, atvienojiet to (→"Ierīces atvienošana").

- 1 Nospiediet [⌘].**  
Ja tiek attēlots "PAIRING", veiciet 3. darbību.
- 2 Nospiediet [PLAY MENU], lai atlasītu "PAIRING", bet pēc tam nospiediet [OK].**
- 3 Bluetooth® ierīces izvēlnē atlasiet "SC-UX102" vai "SC-UX100".**  
Ja tiek pieprasīta parole, ievadiet "0000".  
Šī ierīce savienojas ar sistēmu automātiski, kad ir pabeigta savienošana pārī.  
Pieslēgtās ierīces nosaukums dažas sekundes tiek attēlots displejā.

### Galvenās iekārtas lietošana

- 1 Nospiediet un turiet nospiestu [⌘], līdz tiek attēlots "PAIRING".**
- 2 Bluetooth® ierīces izvēlnē atlasiet "SC-UX102" vai "SC-UX100".**

### Piezīme:

Jūs varat reģistrēt ar šo sistēmu 8 citas ierīces. Ja tiek saslēgta pārī 9. ierīce, tā nomainīs ierīci, kura nav izmantota visilgāk.

## Ierīces pieslēgšana

### Sagatavošana

Ja sistēma ir savienota ar Bluetooth® ierīci, atvienojiet to (→"Ierīces atvienošana").

- 1 Nospiediet [⌘].**  
Tiek attēlots "BLUETOOTH READY".
- 2 Bluetooth® ierīces izvēlnē atlasiet "SC-UX102" vai "SC-UX100".**  
Pieslēgtās ierīces nosaukums dažas sekundes tiek attēlots displejā.
- 3 Sāciet atskaņošanu ierīcē.**

### Piezīme:

- Lai ierīci pieslēgtu, tai jābūt savienotai pārī.
- Šo sistēmu vienlaicīgi var savienot tikai ar vienu ierīci.
- Ja "BLUETOOTH" atlasa kā avotu, šī sistēma automātiski savienosies ar pēdējo pieslēgto ierīci.  
(Šīs procedūras laikā tiks attēlots "LINKING").

## Ierīces atvienošana

- 1 Nospiediet [⌘].**
- 2 Nospiediet [PLAY MENU], lai atlasītu "DISCONNECT?" (atvienot?).**
- 3 Nospiediet [▲, ▼], lai atlasītu "OK?" (labi?). YES" (jā), bet pēc tam nospiediet [OK].**  
Tiek attēlots "BLUETOOTH READY".  
Lai atceltu, atlasiet "OK? NO".

### Galvenās iekārtas lietošana

**Nospiediet un turiet nospiestu [⌘], līdz tiek attēlots "PAIRING".**

### Piezīme:

Ierīce tiek atvienota, ja jūš:

- Atlasāt citu avotu.
- Pārvietojot ierīci ārpus maksimālā diapazona.
- Atiespējējot ierīces Bluetooth® funkciju.
- Izslēdzat sistēmu vai ierīci.

# Datu nesēja atskaņošana

Tālāk sniegtās atzīmes norāda uz funkcijas pieejamību.

**CD:** CD-R/RW formātā CD-DA vai ar MP3 failiem.

**USB:** USB ierīce, kas satur MP3 failus.

**BLUETOOTH:** Bluetooth® ierīce.

## Pamata atskaņošana

**CD** **USB** **BLUETOOTH**

Atskaņot	Nospiediet [▶/  ].
Apturēt	Nospiediet [■]. <b>USB</b> Pozicija tiek saglabāta atmiņā. Tiek attēlots "RESUME". Nospiediet vēlreiz, lai apstādinātu pilnībā.
Pauze	Nospiediet [▶/  ]. Nospiediet vēlreiz, lai turpinātu atskaņošanu.
Izlaist	Nospiediet [◀◀/◀◀] vai [▶▶/▶▶], lai izlaistu skaņdarbu. <b>CD</b> <b>USB</b> Nospiediet [▲, ▼], lai izlaistu MP3 albumu.
Meklēt	Nospiediet un turiet nospiešu [◀◀◀/◀◀◀] vai [▶▶▶/▶▶▶].

Piezīme:

Atkarībā no Bluetooth® ierīces, atsevišķas darbības var nebūt aktīvas.

## Pieejamās informācijas aplūkošana

**CD** **USB** **BLUETOOTH**

Jūs varat aplūkot pieejamo informāciju, piemēram, MP3 albuma un skaņdarba numuru, displeja panelī.

**Nospiediet [DISPLAY].**

Piemērs: MP3 albuma un skaņdarba numura attēlojums.



Albuma numurs      Skaņdarba numurs

Piezīme:

- Attēlojamo zīmju maksimālais skaits: Apmēram 32
- Šī sistēma atbalsta versijas 1.0, 1.1 un 2.3 ID3 tagus.
- Teksta dati, kurus sistēma neatbalsta, var tikt attēloti atšķirīgi.

## Atskaņošanas izvēle

**CD** **USB**

**1** **CD**

**Nospiediet [PLAY MENU].**

**USB**

**Nospiediet [PLAY MENU], lai atlasītu "PLAYMODE" (atskaņošanas režīms).**

**2**

**Nospiediet [▲, ▼], lai atlasītu iestatījumu, bet pēc tam nospiediet [OK] (labi).**

OFF PLAYMODE	Atceliet iestatījumu.
1-TRACK 1 🎵	Atskaņojiet vienu atlasīto skaņdarbu. Nospiediet [◀◀/◀◀] vai [▶▶/▶▶], lai atlasītu skaņdarbu.
1-ALBUM 1 📁	Atskaņo vienu atlasīto MP3 albumu. Nospiediet [▲, ▼], lai atlasītu MP3 albumu.
RANDOM RND	Nejaušā secībā atskaņo visus skaņdarbus.
1-ALBUM RANDOM 1 📁 RND	Nejaušā secībā atskaņo viena atlasītā MP3 albuma visus skaņdarbus. Nospiediet [▲, ▼], lai atlasītu MP3 albumu.
ALL REPEAT 🔄	Atkārto visus skaņdarbus.
1-TRACK REPEAT 1 🎵 🔄	Atkārto 1-TRACK.
1-ALBUM REPEAT 1 📁 🔄	Atkārto 1-ALBUM.
RANDOM REPEAT RND 🔄	Atkārto atskaņošanu nejaušā secībā.
1-ALBUM RANDOM REPEAT 1 📁 RND 🔄	Atkārto 1-ALBUM RANDOM.

Piezīme:

- Ja notiek atskaņošana nejaušā secībā, jūs nevarat izlaist skaņdarbus un pārslēgties uz skaņdarbu, kas jau ir bijis atskaņots.
- Iestatījums tiek atcelts, kad jūs atverat diska paliktni vai atvienojat USB ierīci.

## Savienojuma režīms

**BLUETOOTH**

Jūs varat mainīt savienojuma režīmu, lai pielāgotu to savienojuma veidam.

**Sagatavošana**

Ja sistēma ir savienota ar Bluetooth® ierīci, atvienojiet to (→ "Ierīces atvienošana").

**1**

**Nospiediet [PLAY MENU], lai atlasītu "LINK MODE" (savienojuma režīms).**

**2**

**Nospiediet [▲, ▼], lai atlasītu režīmu, un nospiediet [OK].**

MODE 1	Uzsvars uz savienojamību.
MODE 2 (noklusējums)	Uzsvars uz skaņas kvalitāti.

Piezīme:

- Atkarībā no ierīces atskaņošanas attēls un skaņa var nesinhronizēties. Šādā gadījumā atlasiet "MODE 1".
- Atlasiet "MODE 1" (1. režīms), ja skaņa tiek pārtraukta.



## Piezīme par disku

- Šī sistēma spēj atskaņot CD-R/RW ar CD-DA vai MP3 formāta saturu.
- Pirms atskaņošanas noslēdziet disku uz ierīces, kurā tas tika ierakstīts.
- Atsevišķi CD-R/RW netiks atskaņoti ieraksta kvalitātes dēļ.

## Piezīme par USB ierīci

- Šī sistēma negarantē savienojumu ar visām USB ierīcēm.
- Šī sistēma atbalsta USB ar pilnu ātrumu 2.0.
- Šī sistēma atbalsta USB ierīces līdz 32 GB.
- Tiek atbalstīta tikai FAT 12/16/32 failu sistēma.

## Piezīme par MP3 failu

- Faili tiek definēti kā skaņdarbi, bet mapes tiek definētas kā albumi.
- Failiem ir jābūt ar paplašinājumu ".mp3" vai ".MP3".
- Skaņdarbi ne vienmēr tiek atskaņoti tādā secībā, kādā jūs tos ierakstījāt.
- Atsevišķi faili var nedarboties sektoru lieluma dēļ.

### MP3 fails uz diska

- Šī sistēma var piekļūt ne vairāk kā:
  - 255 albumiem (tostarp augšējā līmeņa mapē)
  - 999 skaņdarbiem
  - 20 sesijām
- Diskam jāatbilst ISO9660 1. vai 2. līmenim (izņemot paplašinātos formātus).

### MP3 fails USB ierīcē

- Šī sistēma var piekļūt ne vairāk kā:
  - 800 albumiem (tostarp augšējā līmeņa mapē)
  - 8000 skaņdarbiem
  - 999 skaņdarbiem vienā albumā

## Radio

### Sagatavošana

Nospiediet [RADIO/AUX], lai atlasītu "FM".

### Manuālā regulēšana

**1** Nospiediet [PLAY MENU], lai atlasītu "TUNE MODE" (regulēšanas režīms).

**2** Nospiediet [▲, ▼], lai atlasītu "MANUAL" (manuāls), bet pēc tam nospiediet [OK].

**3** Nospiediet [◀◀◀/◀◀] vai [▶▶/▶▶▶], lai noregulētu uz staciju.

Lai veiktu automātisko regulēšanu, nospiediet un turiet nospiešu pogu, līdz sākas ātra frekvenču maiņa.

Uztverot stereo pārraidi, tiek attēlots "STEREO".

### Galvenās iekārtas lietošana

**1** Nospiediet [■], lai atlasītu "MANUAL" (manuāli).

**2** Nospiediet [◀◀◀/◀◀] vai [▶▶/▶▶▶], lai noregulētu uz staciju.

### Atmiņas priekšiestate

Jūs varat iestatīt ne vairāk kā 30 FM stacijas.

### Automātiskā priekšiestate

**1** Nospiediet [PLAY MENU], lai atlasītu "A.PRESET" (a. priekšiestatīšana).

**2** Nospiediet [▲, ▼], lai atlasītu "LOWEST" (zemākais) vai "CURRENT" (esošais), bet pēc tam nospiediet [OK].

ZEMĀKAIS	Regulēšana sākas no zemākās frekvences.
ESOŠAIS	Regulēšana sākas no esošās frekvences.

Uztvērējs sāk priekšiestatīt augošā secībā visas stacijas, kuras tas uztver.

Lai atceltu, nospiediet [■].

### Manuālā priekšiestate

**1** Nospiediet [PLAY MENU], lai atlasītu "TUNE MODE" (regulēšanas režīms).

**2** Nospiediet [▲, ▼], lai atlasītu "MANUAL" (manuāls), bet pēc tam nospiediet [OK].

**3** Nospiediet [◀◀◀/◀◀] vai [▶▶/▶▶▶], lai noregulētu uz staciju.

**4** Nospiediet [OK].

**5** Nospiediet [▲, ▼], lai atlasītu iestatījuma numuru, bet pēc tam nospiediet [OK].

Vēlreiz veiciet 3. līdz 5. darbību, lai priekšiestatītu vairāk staciju. Jaunā stacija nomaina jebkuru citu staciju, kas aizņem to pašu priekšiestates numuru.

## Priekšiestatītās stacijas atlasīšana

- 1 Nospiediet [PLAY MENU], lai atlasītu "TUNE MODE" (regulēšanas režīms).
- 2 Nospiediet [▲, ▼], lai atlasītu "PRESET" (iestatīšana), bet pēc tam nospiediet [OK].
- 3 Nospiediet [◀◀/◀◀] vai [▶▶/▶▶], lai atlasītu priekšiestatīto staciju.

### Galvenās iekārtas lietošana

- 1 Nospiediet [■], lai atlasītu "PRESET".
- 2 Nospiediet [◀◀/◀◀] vai [▶▶/▶▶], lai atlasītu priekšiestatīto staciju.

## Skaņas kvalitātes uzlabošana

- 1 Nospiediet [PLAY MENU], lai atlasītu "FM MODE" (FM režīms).
- 2 Nospiediet [▲, ▼], lai atlasītu "MONO" (mono), bet pēc tam nospiediet [OK].  
Lai atceltu, atlasiet "STEREO".  
Mainot frekvenci, "MONO" tiek atcelts.

### Lai saglabātu atmiņā iestatījumu

Turpiniet ar 4. darbību sadaļā "Manuālā priekšiestate".

## Signāla statusa pārbaude

Nospiediet [DISPLAY], lai atlasītu "FM STATUS" (FM status).

FM - - - -	FM signāls ir vājš. Sistēma nav noregulēta uz staciju.
FM ST	FM signāls tiek atskaņots stereo režīmā.
FM MONO	Kā "FM MODE" ir atlasīts "MONO". FM signāls tiek atskaņots monoaurālā režīmā.

## RDS pārraide

Sistēma var attēlot teksta datus, ko raida atsevišķās zonās pieejamā radio datu sistēma (RDS).

Atkārtoti nospiediet [DISPLAY].

PS	Programmas pakalpojums
PTY	Programmas veids
FREQ	Frekvence

Piezīme:

RDS var nebūt pieejams, ja uztveršanas kvalitāte ir zema.

## DAB+

SC-UX102

### Sagatavošana

Nospiediet [RADIO/AUX], lai atlasītu "DAB+".

Piezīme:

Ja "DAB+" atlasāt pirmo reizi, sistēma veiks automātisko regulēšanu.

## Manuālā regulēšana

- 1 Nospiediet [PLAY MENU], lai atlasītu "MANUAL SCAN" (manuāla skenēšana).
- 2 Nospiediet [▲, ▼], lai atlasītu frekvenču bloku, bet pēc tam nospiediet [OK] (labi).  
Ja netiek atrasta neviena stacija, tiek attēlots "SCAN FAILED". Noregulējiet antenu un mēģiniet vēlreiz.

## Automātiskā regulēšana

- 1 Nospiediet [PLAY MENU], lai atlasītu "AUTO SCAN", bet pēc tam nospiediet [OK].  
Tiek attēlots "START?".
- 2 Nospiediet [OK], lai sāktu regulēšanu.  
Tiek attēlots "DAB AUTO SCAN".  
Ja netiek atrasta neviena stacija, tiek attēlots "SCAN FAILED". Veiciet manuālo regulēšanu.

Piezīme:

Pēc automātiskās regulēšanas pabeigšanas priekšiestatītās frekvences tiek dzēstas.

## Atmiņas priekšiestate

Jūs varat priekšiestatīt ne vairāk kā 20 stacijas.

- 1 Nospiediet [PLAY MENU], lai atlasītu "TUNE MODE" (regulēšanas režīms).
- 2 Nospiediet [▲, ▼], lai atlasītu "STATION" (stacija), bet pēc tam nospiediet [OK].
- 3 Nospiediet [◀◀/◀◀] vai [▶▶/▶▶], lai noregulētu uz staciju.
- 4 Nospiediet [OK].
- 5 Nospiediet [▲, ▼], lai atlasītu iestatījuma numuru, bet pēc tam nospiediet [OK].  
Vēlreiz veiciet 3. līdz 5. darbību, lai priekšiestatītu vairāk staciju. Jaunā stacija nomaina jebkuru citu staciju, kas aizņem to pašu priekšiestates numuru.

Piezīme:

Jūs nevarat priekšiestatīt staciju, ja stacija neveic pārraidi vai ja esat atlasījuši sekundāro pakalpojumu.

## Priekšiestatītās stacijas atlasīšana

- 1 Nospiediet [PLAY MENU], lai atlasītu "TUNE MODE" (regulēšanas režīms).
- 2 Nospiediet [▲, ▼], lai atlasītu "PRESET" (priekšiestate), bet pēc tam nospiediet [OK].
- 3 Nospiediet [◀◀◀/▶▶▶] vai [▶▶▶/▶▶▶], lai atlasītu priekšiestatīto staciju.

## Sekundārais pakalpojums

Jūs varat klausīties sekundāros pakalpojumus, ja tiek attēlots "☑".

- 1 Nospiediet [PLAY MENU], lai atlasītu "DAB SECONDARY" (DAB sekundārais).
- 2 Nospiediet [▲, ▼], lai atlasītu sekundāro pakalpojumu, un nospiediet [OK].  
Lai atceltu, atlasiet "PRIMARY".

Piezīme:

Šis iestatījums tiek atcelts, kad atlasāt citas stacijas.

## Pieejamās informācijas aplūkošana

Displeja panelī jūs varat aplūkot šādu informāciju:

- Informāciju par DAB pārraidi
- Programmas veidu
- Ansambļa apzīmējumu
- Frekvenci
- Laiku

Nospiediet [DISPLAY].

## Signāla kvalitātes pārbaude

Regulējot antenu, jūs varat pārbaudīt signāla kvalitāti.

- 1 Nospiediet [PLAY MENU], lai atlasītu "SIGNAL QUALITY" (signāla kvalitāte), bet pēc tam nospiediet [OK].  
Tiek attēlots frekvenču bloks, kam seko uztveršanas kvalitāte.  
Lai atlasītu citus frekvenču blokus, nospiediet [▲, ▼].

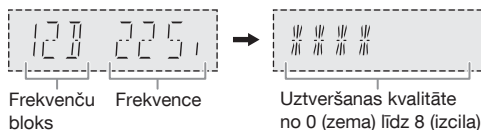

- 2 Vēlreiz nospiediet [OK], lai izietu.

## Automātiska pulksteņa regulēšana

Jūs varat iestatīt pulksteņa automātisku atjaunināšanu.

- 1 Nospiediet [PLAY MENU], lai atlasītu "AUTO CLOCK ADJ" (pulksteņa automātiska regulēšana).
- 2 Nospiediet [▲, ▼], lai atlasītu "ON ADJUST" (regulēšana ieslēgta), bet pēc tam nospiediet [OK].  
Lai atceltu, atlasiet "OFF ADJUST".

## Pulkstenis un taimers

### Pulksteņa iestatīšana

Šis ir 24 stundu pulkstenis.

- 1 Nospiediet [SETUP], lai atlasītu "CLOCK" (pulkstenis).
- 2 Nospiediet [▲, ▼], lai iestatītu laiku, bet pēc tam nospiediet [OK].

*Pārbaudīt laiku*

Nospiediet [SETUP], lai atlasītu "CLOCK" (pulkstenis), bet pēc tam nospiediet [OK].  
Gaidstāves režīmā nospiediet [DISPLAY].

Piezīme:

Regulāri atiestatiet pulksteni, lai saglabātu precizitāti.

### Automātiskās atslēgšanas taimeris

Automātiskās atslēgšanas taimeris var izslēgt sistēmu pēc iestatītā laika perioda.

- 1 Nospiediet [SETUP], lai atlasītu "SLEEP" (automātiskā atslēgšana).
- 2 Nospiediet [▲, ▼], lai atlasītu iestatījumu (minūtēs), bet pēc tam nospiediet [OK] (labi).  
Lai atceltu, atlasiet "OFF".

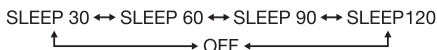

Piezīme:

- Atlikušais laiks tiek attēlots uz dažām sekundēm ik pēc minūtes. Kad ir atlikusi tikai 1 minūte, tiek attēlots "SLEEP 1".
- Atskaņošanas taimeris un automātiskās atslēgšanas taimeris var izmantot vienlaicīgi.
- Atskaņošanas taimeris vienmēr tiek attēlots pirmais.  
Esiet piesardzīgi, lai neiestatītu taimerus tā, ka tie pārklājas.

### Atskaņošanas taimeris

(izņemot Bluetooth® un AUX avotam)

Jūs varat iestatīt taimeri uz noteiktu laiku, lai tas jūs pamodinātu.

Sagatavošana

Iestatiet pulksteni.

- 1 Nospiediet [SETUP], lai atlasītu "TIMER ADJ" (taimera regulēšana).
- 2 Nospiediet [▲, ▼], lai iestatītu sākuma laiku, bet pēc tam nospiediet [OK].
- 3 Vēlreiz veiciet 2. darbību, lai iestatītu beigu laiku.
- 4 Nospiediet [▲, ▼], lai atlasītu avotu, kuru vēlaties atskaņot, bet pēc tam nospiediet [OK] (labi).

## Lai palaistu taimeris

- 1 Sagatavojiet avotu, kuru vēlaties klausīties (disku, USB vai radio), un iestatiet skaļumu.
- 2 Nospiediet [SETUP], lai atlasītu "TIMER SET" (taimeris iestatīts).
- 3 Nospiediet [▲, ▼], lai atlasītu "PLAY ON" (atskaņošana ieslēgta), bet pēc tam nospiediet [OK].  
Tie attēlots "☺".  
Lai atceltu, atlasiet "PLAY OFF".  
Lai taimeris darbotos, sistēma jāizslēdz.

## Pārbaudīt iestatījumu

Nospiediet [SETUP], lai atlasītu "TIMER ADJ" (taimera regulēšana), bet pēc tam nospiediet [OK]. Gaidstāves režīmā divas reizes nospiediet [DISPLAY].

### Piezīme:

- Taimeris sāk darboties zemā skaņas režīmā, kas pakāpeniski kļūst skaļāka, līdz sasniedz priekšiestatīto līmeni.
- Ja taimeris ir ieslēgts, tā signāls sāk skanēt iestatītajā laikā katru dienu.
- Ja izslēgsit sistēmu un ieslēgsit to atkal, kamēr taimeris atrodas darbībā, taimeris netiks apturēts, sasniedzot beigu laiku.

## Skaņas efekti

### EQ priekšiestate

- 1 Nospiediet [SOUND], lai atlasītu "PRESET EQ" (priekšiestatīt EQ).
- 2 Nospiediet [▲, ▼], lai atlasītu vēlamo priekšiestatīto EQ, bet pēc tam nospiediet [OK].

### Manuāla EQ

- 1 Nospiediet [SOUND], lai atlasītu "MANUAL EQ" (manuāls EQ).
- 2 Nospiediet [▲, ▼], lai atlasītu skaņas efektu.
- 3 Nospiediet [◀◀◀◀] or [▶▶▶▶], lai atlasītu iestatījumu, bet pēc tam nospiediet [OK] (labi).

BASS/MID/TREBLE	-4 līdz +4
SURROUND	"ON SURROUND" (telpiskais ieslēgts) vai "OFF SURROUND" (telpiskais izslēgts)

### D.Bass

- 1 Nospiediet [SOUND], lai atlasītu "D.BASS", bet pēc tam nospiediet [▲, ▼], lai atlasītu "D.BASS LEVEL" vai "D.BASS BEAT".  
Lai atceltu, atlasiet "OFF D.BASS".
- 2 Uz tālvadības pults nospiediet [◀◀◀◀] vai [▶▶▶▶], lai atlasītu iestatījumu, bet pēc tam nospiediet [OK] (labi).

### Piezīme:

D.BASS BEAT: Šī funkcijas uzsvēr bangu līmeni un rada enerģisku skaņu. Atkarībā no skaņdarba, efekts var nebūt skaidri izteikts.

## Mūzikas automāts

### USB

Izmantojot mūzikas automātu, jūs varat radīt izgaistošu efektu starp dziesmām. Turklāt jūs varat izmantot "Panasonic MAX Juke" lietotnes papildfunkcijas (→tālāk).

- 1 Nospiediet [PLAY MENU], lai atlasītu "JUKEBOX" (mūzikas automāts).
- 2 Nospiediet [▲, ▼], lai atlasītu iestatījumu, bet pēc tam nospiediet [OK] (labi).

### Galvenās iekārtas lietošana

Nospiediet [JUKEBOX], lai atlasītu iestatījumu.

OFF CROSSFADE	Atcelt izgaistošo efektu.
ON CROSSFADE	Pievienot izgaistošo efektu.
OFF	Izslēdziet mūzikas automātu.

## Atkārtēšanas iestatījuma maiņa

- 1 Nospiediet [PLAY MENU], lai atlasītu "PLAYMODE" (atskaņošanas režīms).
- 2 Nospiediet [▲, ▼], lai atlasītu iestatījumu, bet pēc tam nospiediet [OK] (labi).

RANDOM REPEAT RND ☺	Atkārtē atskaņošanu nejaušā secībā.
ALL TITLE REPEAT ☺	Atkārtē visus skaņdarbus.

### Piezīme:

- Sistēma automātiski pārslēgsies uz atkārtēšanas režīmu, ja ieslēgsit mūzikas automātu.
- Mūzikas automāts tiek izslēgts, ja izslēgsit sistēmu vai mainīsiet avotu.
- Izgaistošās skaņas funkcija var nedarboties dziesmām ar dažādu paraugfrekvenci.

### Lietotnes "Panasonic MAX Juke" izmantošana

Jūs varat lejupielādēt un lietot bezmaksas Android™ lietotni "Panasonic MAX Juke", kas pieejama Google Play™, lai izmantotu papildu funkcijas, piemēram, lai atskaņotu dziesmas vienlaicīgi no vairākām ierīcēm. Turklāt jūs varat sameklēt skaņdarbus, kurus vēlaties atskaņot, izmantojot lietotni. Sīkāku informāciju par lietotni skatīt tālāk norādītajā tīmekļa vietnē.

[http://av.jpn.support.panasonic.com/support/global/cs/audio/app/max\\_juke/android/index.html](http://av.jpn.support.panasonic.com/support/global/cs/audio/app/max_juke/android/index.html)  
(Šī vietne ir pieejama tikai angļu valodā.)

## Ārējais aprīkojums

Jūs varat pievienot VCR, DVD atskaņotāju u.c. ierīces un klausīties audio, izmantojot šo sistēmu.

### Sagatavošana

- Atvienojiet maiņstrāvas kontaktspraudni.
- Izslēdziet visu aprīkojumu un izlasiet attiecīgās lietošanas instrukcijas.

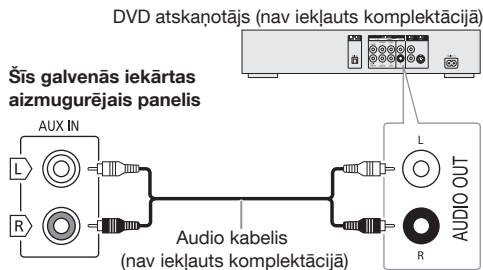

- 1 Pievienojiet ārējo aprīkojumu.
- 2 Nospiediet [RADIO/AUX], lai atlasītu "AUX".
- 3 Atskaņojiet ārējo aprīkojumu.

### Lai regulētu ievades līmeni

- 1 Nospiediet [PLAY MENU], lai atlasītu "INPUT LEVEL" (ienākošais līmenis).
- 2 Nospiediet [▲, ▼], lai atlasītu "NORMAL" (normāls) vai "HIGH" (augsts), bet pēc tam nospiediet [OK].

### Piezīme:

- Atlasiet "NORMAL", ja "HIGH" ienākošā līmeņa laikā skaņa tiek kropļota.
- Komponentes un kabeli nopērkami atsevišķi.
- Ja vēlaties pieslēgt citu aprīkojumu, izņemot minēto, vērsieties pie audio aprīkojuma izplatītāja.
- Skaņas kropļošanu var radīt adaptera izmantošana.

## Citi

### Izgaismošana

Jūs varat ieslēgt vai izslēgt sistēmas izgaismošanu.

- 1 Nospiediet [SETUP], lai atlasītu "ILLUMINATION" (izgaismošana).
- 2 Nospiediet [▲, ▼], lai atlasītu [ON] (ieslēgts), un nospiediet [OK].  
Lai atceltu, atlasiet "OFF".

### Automātiskā izslēgšana

Šī sistēma izslēdzas automātiski, ja nelietojat to apmēram 20 minūtes.

- 1 Nospiediet [SETUP], lai atlasītu "AUTO OFF" (automātiskā izslēgšana).
- 2 Nospiediet [▲, ▼], lai atlasītu [ON] (ieslēgts), un nospiediet [OK].  
Lai atceltu, atlasiet "OFF".

### Piezīme:

- Šī funkcija nedarbosies, ja izmantojat radio avotu vai ja ir pieslēgta Bluetooth® ierīce.
- **SC-UX102**  
Šī funkcija nedarbosies, ja izmantojat "DAB+" avotu.

### Bluetooth® gaidstāve

Šī funkcija automātiski ieslēgs sistēmu, ja izveidosit Bluetooth® savienojumu ar pārī savienotu ierīci.

- 1 Nospiediet [SETUP], lai atlasītu "BLUETOOTH STANDBY" (Bluetooth gaidstāve).
- 2 Nospiediet [▲, ▼], lai atlasītu [ON] (ieslēgts), un nospiediet [OK].  
Lai atceltu, atlasiet "OFF".

### Piezīme:

Atsevišķām ierīcēm nepieciešams ilgāks reaģēšanas laiks. Ja pirms sistēmas izslēgšanas esat pievienojuši Bluetooth® ierīci, pagaidiet vismaz 5 sekundes un tikai pēc tam pievienojieties atkal sistēmai no savas Bluetooth® ierīces.

### Programmatūras versija

Jūs varat pārbaudīt sistēmas programmatūras versiju.

- 1 Nospiediet [SETUP], lai atlasītu "SW VER." (programmatūras versija), bet pēc tam nospiediet [OK].  
Tiek attēlota programmatūras versija.
- 2 Vēlreiz nospiediet [OK], lai izietu.

# Problēmu novēršana

Pirms servisa pieprasīšanas veiciet tālāk minētās pārbaudes. Ja neesat pārliecināti par atsevišķiem pārbaudes punktiem vai ja norādītie risinājumi neatrisina problēmu, sazinieties ar savu izplatītāju, lai saņemtu norādījumus.

## Biežāk sastopamās problēmas

### Ierīce nedarbojas.

- Aktivizēta drošības ierīce. Veiciet šādas darbības:
  1. Galvenajā iekārtā nospiediet [⏻/⏪], lai pārlēgtu ierīci gaidstāves režīmā. Ja iekārta nepārlēdzas gaidstāves režīmā,
    - Nospiediet un vismaz 10 sekundes turiet nospiestu pogu. Vai,
    - Atvienojiet maiņstrāvas kontaktspraudni un pēc tam atkal to pievienojiet.
  2. Vēlreiz nospiediet [⏻/⏪], lai ielēgtu iekārta. Ja problēma neizzūd, sazinieties ar izplatītāju.

### Gaidstāves režīmā displeja panelis iedegas un nepārtraukti mainās.

- Galvenajā iekārtā nospiediet un turiet nospiestu [■], lai atlasītu "DEMO OFF".

### Tālvadības pults nedarbojas.

- Pārbaudiet, vai baterija ir ievietota pareizi.
- **Skaņa ir izkropļota vai tās nav vispār.**
  - Regulējiet sistēmas skaļumu.
  - Izslēdziet sistēmu, nosakiet un novērsiet iemeslu, bet pēc tam atkal to ieslēdziet. To var izraisīt skaļruņu pārslodzošana ar pārmērīgi augstu skaņas līmeni vai jaudu vai sistēmas izmantošana karstā vidē.

### Atskaņas laikā dzirdama dūcoša skaņa.

- Kabelu tuvumā atrodas maiņstrāvas kontaktspraudnis vai fluorescējoša gaisma. Citas ierīces un vadus turiet pietiekamā attālumā no sistēmas.

### Skaņas līmenis samazinās.

- Tā kā ierīce ilgstoši tika izmantota ar augstu skaņas līmeni, tika aktivizēts aizsardzības kontūrs. Tas notiek tāpēc, lai aizsargātu sistēmu un saglabātu skaņas kvalitāti.

## Disks

### Displejs tiek attēlots nepareizi.

#### Atskaņošana netiek uzsākta.

- Jūs neesat pareizi ielikuši disku. Ielieciet to pareizi.
- Diskus ir netīrus. Notīriet disku.
- Nomainiet disku, ja tas ir saskrāpēts, saliekts vai neatbilst standartam.
- Konstatēts kondensāts. Ļaujiet sistēmai nožūt no 1 līdz 2 stundām.

### Attēlotais kopējais skaņdarbu skaits ir nepareizs.

#### Disku nevar nolasīt.

#### Dzirdams kropļots troksnis.

- Jūs ievietojāt disku, kuru sistēma nespēj atskaņot. Nomainiet to pret atbilstošu disku.
- Jūs ievietojāt disku, kas nav noslēgts.

## USB

### Ierīce nenolasa USB ierīci vai tajā esošo saturu.

- USB ierīces vai tajā esošā satura formāts nav savietojams ar sistēmu.
- USB ierīces ar uzglabāšanas kapacitāti vairāk nekā 32 GB atsevišķos apstākļos nespēj darboties.

### USB ierīces lēna darbība.

- Lai nolasītu liela izmēra saturu vai lielas zibatmiņas USB ierīci, vajadzīgs ilgāks laiks.

## Bluetooth®

### Nav iespējams veikt savienošanu pāri.

- Pārbaudiet Bluetooth® ierīces stāvokli.
- Ierīce atrodas ārpus 10 m sakaru diapazona. Pārvietojiet ierīci tuvāk sistēmai.

### Ierīci nav iespējams pievienot.

- Savienošana pāri nav izdevusies. Atkārtojiet savienošanu pāri.
- Savienošana pāri tika aizvietota. Atkārtojiet savienošanu pāri.
- Šo sistēmu var savienot ar citu ierīci. Atvienojiet citu ierīci un mēģiniet vēlreiz savienot ierīces pāri.
- Sistēmā var būt problēma. Izslēdziet sistēmu un vēlreiz to ieslēdziet.

### Ierīce ir pieslēgta, bet audio caur sistēmu nav dzirdams.

- Atsevišķām iebūvētām Bluetooth® ierīcēm iezošais audio uz "SC-UX102" vai "SC-UX100" jāiestata manuāli. Sīkāku informāciju skatiet ierīces lietošanas instrukcijā.

### Ierīces skaņa tiek pārtraukta.

- Ierīce atrodas ārpus 10 m sakaru diapazona. Pārvietojiet ierīci tuvāk sistēmai.
- Likvidējiet visus traucējumus starp sistēmu un ierīci.
- Citas ierīces, kas izmanto 2,4 GHz frekvenču joslu (bezvadu rūteri, mikroviļņu krāsnis, bezvadu tālruni u.c.), var radīt traucējumus. Novietojiet ierīci tuvāk sistēmai, bet pavirziet tālāk no citām ierīcēm.
- Atlasiet "MODE 1" (1. režīms), lai panāktu stabilu savienojumu.

## Radio, DAB+

### Skaņa tiek kropļota.

- Izmantojiet āra antenu pēc izvēles. Antena jāuzstāda kompetentam tehnikim.

### Dzirdams pulsējošs troksnis.

- Izslēdziet TV vai pavirziet to prom no sistēmas.
- Pavirziet prom no sistēmas mobilos tālruņus, ja dzirdat traucējumus.

### DAB+ uztveršana ir vāja.

- Sargājiet antenu no datoriem, televizoriem, citiem kabeļiem un vadiem.

## Galvenās iekārtas displeji

### “ADJUST CLOCK” (regulējiet pulksteni)

- Pulkstenis nav iestatīts. Noregulējiet pulksteni.

### “ADJUST TIMER” (regulējiet taimerī)

- Atskaņošanas taimeris nav iestatīts. Noregulējiet atskaņošanas taimerī.

### “AUTO OFF” (automātiskā izslēgšana)

- Sistēma netika lietota 20 minūtes, tāpēc izslēgsies pēc vienas minūtes. Lai atceltu, nospiediet jebkuru pogu.

### “ERROR” (kļūda)

- Tika veikta nepareiza darbība. Izlasiet norādījumus un mēģiniet vēlreiz.

### “F61”

- Pārbaudiet un koriģējiet skaļruņu vadu savienojumus.
- Atvienojiet USB ierīci. Izslēdziet sistēmu un vēlreiz to ieslēdziet.

### “F703”

- Pārbaudiet Bluetooth® savienojumu.
- Atvienojiet Bluetooth® ierīci. Izslēdziet sistēmu un vēlreiz to ieslēdziet.

### “F76”

- Radusies elektroenerģijas padeves problēma.
- Atvienojiet maiņstrāvas kontaktspraudni un sazinieties ar izplatītāju.

### “F77”

- Atvienojiet maiņstrāvas kontaktspraudni un sazinieties ar izplatītāju.

### “NO DISC” (nav diska)

- Jūs neesat ielikuši disku.

### “NO PLAY” (neatskaņo)

#### “UNSUPPORT” (neatbalsta)

- Pārbaudiet saturu. Jūs varat atskaņot tikai formātu, ko atbalsta ierīce.
- Sistēmā var būt problēma. Izslēdziet sistēmu un vēlreiz to ieslēdziet.

### “NO PRESET” (nav priekšiestatījumu)

- Nav veikta DAB atmiņas priekšiestatīšana.

### “NO SIGNAL” (nav signāla)

- Šo staciju nevar uztvert. Noregulējiet antenu.

### “NO TRACK” (nav skaņdarba)

- USB ierīcē nav skaņdarbu vai albumu.

### “PLAYERROR” (atskaņošanas kļūda)

- Tiek atskaņots MP3 fails, kas netiek atbalstīts. Sistēma izlaidsis šo skaņdarbu un atskaņos nākamo.

### “REMOTE 1” (1. tālvadība)

#### “REMOTE 2” (2. tālvadība)

- Tālvadības pults un galvenā iekārta izmanto dažādus kodus. Mainiet tālvadības pults kodu.
  - Kad tiek attēlots “REMOTE 1”, nospiediet un vismaz 4 sekundes turiet nospiektu [OK] un [⊗].
  - Kad tiek attēlots “REMOTE 2”, nospiediet un vismaz 4 sekundes turiet nospiektu [USB/CD].

### “SCAN FAILED” (skenēšana neizdevās)

- Stacijas nevar uztvert. Noregulējiet antenu vai veiciet manuālo regulēšanu.

### “TEMP NG” (temp. neg.)

- Tika aktivizēts temperatūras aizsardzības kontūrs, tāpēc sistēma izslēgsies. Pirms iekārtas atkārtotas ieslēgšanas ļaujiet tai atdzist.
- Pārbaudiet, vai iekārtas ventilācijas atveres nav nosēgtas.
- Pārļiecinieties, vai ierīcei ir nodrošināta atbilstoša ventilācija.

### “USB NO DEVICE” (nav USB ierīces)

- USB ierīce nav pievienota. Pārbaudiet savienojumu.

### “USB OVER CURRENT ERROR” (USB pārsprieguma kļūda)

- USB ierīce izmanto pārlietu lielu jaudu. Atvienojiet USB ierīci, izslēdziet sistēmu un vēlreiz to ieslēdziet.

### “VBR”

- Sistēma nespēj uzrādīt atlikušo atskaņošanas laiku skaņdarbiem ar mainīgu bitu ātrumu (VBR).

## Tālvadības pults kods

Ja uz šīs sistēmas tālvadības pulti reaģē cits Panasonic aprīkojums, mainiet šīs sistēmas tālvadības pults kodu.

### Sagatavošana

Nospiediet [USB/CD], lai atlasītu “CD”.

### Lai iestatītu kodu uz “REMOTE 2”

- 1 Galvenajā iekārtā nospiediet un turiet nospiektu [USB/CD], bet tālvadības pultī - [USB/CD], līdz tiek attēlots “REMOTE 2”.
- 2 Vismaz 4 sekundes tālvadības pultī nospiediet un turiet nospiektu [OK] un [USB/CD].

### Lai iestatītu kodu uz “REMOTE 1”

- 1 Galvenajā iekārtā nospiediet un turiet nospiektu [USB/CD], bet tālvadības pultī - [⊗], līdz tiek attēlots “REMOTE 1”.
- 2 Vismaz 4 sekundes tālvadības pultī nospiediet un turiet nospiektu [OK] un [⊗].

## Sistēmas atmiņas atiestate

Atiestatiet atmiņu šādos gadījumos:

- Ierīce nereaģē, kad tiek nospiektas pogas.
- Jūs vēlaties attīrīt un atiestatīt atmiņas saturu.

- 1 Atvienojiet maiņstrāvas kontaktspraudni.
- 2 Galvenajā ierīcē nospiežot un turot nospiektu [⏻/⏷], pieslēdziet atpakaļ maiņstrāvas kontaktspraudni. Turpiniet turēt nospiektu pogu, līdz tiek attēlots “-----”.
- 3 Atļaidiet [⏻/⏷].  
Visi iestatījumi tiek pārslēgti uz rūpnīcas noklusējuma iestatījumiem.  
Tagad jums atkal nepieciešams iestatīt atmiņas pozīcijas.

# Specifikācijas

## Pastiprinātāja sadaļa

### RMS izejošās jaudas stereo režīms

Priekšējais kanāls (abi kanāli)  
150 W uz kanālu (4 Ω), 1 kHz, 30% THD  
RMS stereo režīma jauda kopā 300 W

## Uztvērējs, spaiļu sadaļa

### Frekvences modulācija (FM)

Priekšiestates atmiņa 30 stacijas  
Frekvences diapazons  
no 87,50 MHz līdz 108,00 MHz (50 kHz solis)  
Antenas spaiļes 75 Ω (bez balansa)

### Analogā audio ievade

Audio ievade Tapu kontakts (1 sistēma)

## DAB+ sadaļa

### SC-UX102

DAB atmiņa 20 stacijas

### Frekvenču josla (viļņu garums)

III joslas (Eiropa)  
No 5A līdz 13F (no 174,928 MHz līdz 239,200 MHz)

### Jutīgums\* BER 4x10<sup>-4</sup>

Min. prasība -98 dBm

### DAB ārējā antena

Spaile F - savienotājs (75 Ω)

## Disku sadaļa

### Atskaņotais disks (8 cm vai 12 cm)

CD, CD-R/RW (CD-DA, MP3\*)

\* MPEG-1 Layer 3

### Devējs

Viļņu garums 790 nm (CD)

## USB sadaļa

### USB pieslēgvietā

USB standarts USB 2.0 ar pilnu ātrumu  
Datu nesēja faila formāts MP3 (\*.mp3)  
USB ierīces failu sistēma FAT12, FAT16, FAT32

## Bluetooth® sadaļa

### Versija

Bluetooth® Ver. 2.1 + EDR

### Klase

2. klase

### Atbalstītie profili

A2DP, AVRCP, SPP

### Darba frekvence

2,4 GHz josla FH-SS

### Darbības distance

10 m tiešredzamība

## Skalrūņu sadaļa

### Skalrūņa ierīce(s)

Zemas frekvences akustiskā sistēma  
13 cm konuss x 1 uz kanālu  
Augstas frekvences akustiskā sistēma  
5 cm konuss x 1 uz kanālu

### Impedance

4 Ω

### Izmēri (P x A x D)

181 mm x 308 mm x 165 mm

### Masa

2 kg

## Vispārīgi

**Elektroapgāde** Maiņstrāva no 220 V līdz 240 V, 50 Hz

**Elektroenerģijas patēriņš** 49 W

**Izmēri (P x A x D)** 250 mm x 132 mm x 227 mm

**Masa (SA-UX102)** 1,7 kg

**Masa (SA-UX100)** 1,7 kg

**Darba temperatūras diapazons** no 0°C līdz +40°C

**Darba mitruma diapazons**  
no 35% līdz 80% RH (bez kondensāta)

<b>Elektroenerģijas patēriņš gaidstāves režīmā (aptuvenais)</b>	<b>0,5 W</b>
<b>Elektroenerģijas patēriņš gaidstāves režīmā (aptuvenais)</b> (ar "BLUETOOTH STANDBY" režīmā "ON")	<b>0,6 W</b>

### Piezīme:

- Specifikācijas var tikt mainītas bez iepriekšēja paziņojuma. Masa un izmēri ir aptuveni.
- Vispārējie harmoniskie kropļojumi tiek mērīti, izmantojot digitālo spektra analīzes ierīci.



## Par Bluetooth®

Panasonic neuzņemas atbildību par datiem un/vai informāciju, kas var tikt bojāta bezvadu pārraidīšanas procedūras laikā.

### Frekvenču josla

- Šī sistēma izmanto 2,4 GHz frekvenču joslu.

### Sertifikācija

- Šī sistēma atbilst frekvenču ierobežojumiem un tā ir sertificēta atbilstoši noteikumiem par frekvencēm. Tāpēc bezvadu atļauja nav nepieciešama.
- Tālāk minētās darbības ir sodāmas ar likumu:
  - Galvenās iekārtas izjaukšana un pārveidošana.
  - Specifikācijas norādījumu noņemšana.

### Lietošanas ierobežojumi

- Bezvadu pārsūtīšana un/vai lietošana kopā ar visām ar Bluetooth® aprīkotām ierīcēm netiek garantēta.
- Visām ierīcēm jāatbilst standartiem, ko nosaka Bluetooth SIG, Inc.
- Atkarībā no ierīces specifikācijām un iestatījumiem, savienojums var netikt izveidots vai atsevišķas darbības var atšķirties.
- Šī sistēma atbalsta Bluetooth® drošības funkcijas. Bet atkarībā no ekspluatācijas vides un/vai iestatījumiem, šis drošības pasākums, iespējams, nav pietiekams. Bezvadu režīmā datus uz šo sistēmu pārsūtiet piesardzīgi.
- Šī sistēma nevar pārsūtīt datus uz Bluetooth® ierīci.

### Lietošanas diapazons

- Izmantojiet ierīci ne tālāk par 10 m diapazonu.
- Diapazonu var samazināt atkarībā no vides, šķēršļiem vai traucējumiem.

### Citu ierīču radītie traucējumi

- Šī sistēma nevar darboties pareizi un tajā rodas traucējumi, piemēram, trokšņi un skaņas pārlēcieni, ko izraisa radio viļņu traucējumi, ja šī iekārta atrodas pārlietu tuvu citām Bluetooth® ierīcēm vai ierīcēm, kas izmanto 2,4 GHz joslu.
- Šī sistēma nevar darboties pareizi, ja radio viļņi, ko rada tuvu esošā raidīšanas stacija u.c., ir pārlietu stipri.

### Paredzētais lietojums

- Šī sistēma ir paredzēta tikai vispārējai standarta lietošanai.
- Nelietojiet šo sistēmu aprīkojuma tuvumā vai vidē, kas ir jutīga pret radio frekvenču traucējumiem (piemērs: lidostās, slimnīcās, laboratorijās utt.).

## Licences

Bluetooth® vārdiskā zīme un logo ir "Bluetooth SIG, Inc." reģistrētas preču zīmes un jebkura to lietošana no "Panasonic Corporation" puses tiek īstenota ar licenci. Citas preču zīmes un tirdzniecības nosaukumi pieder to attiecīgajiem īpašniekiem.

Google Play un Android ir "Google Inc." preču zīmes.

MPEG Layer-3 audio kodēšanas tehnoloģiju licencējis "Fraunhofer IIS" un "Thomson".

## Vecā aprīkojuma un akumulatoru utilizācija Tikai Eiropas Savienībai un valstīm, kur darbojas otreizējās pārstrādes sistēma



Šie simboli uz izstrādājuma, iepakojuma un/vai pievienotajiem dokumentiem nozīmē, ka elektrisko un elektronisko aprīkojumu un akumulatorus nedrīkst izmest kopā ar sadzīves atkritumiem.



Lai nodrošinātu veco izstrādājumu un izlietu akumulatoru atbilstošu apstrādi, atgūšanu un otrreizēju pārstrādi, lūdzu, nogādājat tos attiecīgajā savākšanas punktā atbilstoši jūsu valsts likumdošanas prasībām.

Atbrīvojoties no tiem pareizā veidā, jūs palīdzēsiet saglabāt vērtīgus resursus un nepieļaut iespējamu negatīvu ietekmi uz cilvēka veselību un vidi.

Lai iegūtu papildu informāciju par savākšanu un otrreizēju pārstrādi, lūdzu, sazinieties ar savu pašvaldību. Par šo atkritumu nepareizu utilizāciju var tikt piemēroti naudas sodi atbilstoši valstī spēkā esošajiem normatīvajiem aktiem.



### Piezīme attiecībā uz akumulatora simbolu (apakšā):

Šo simbolu lieto kopā ar ķīmisko vielu simbolu. Šajā gadījumā tas atbilst Direktīvas par iekļautajām ķīmiskajām vielām prasībām.

CE1177

**Latviešu  
Atbilstības deklarācija (AD)**

*"Panasonic Corporation"* ar šo apliecina, ka šis izstrādājums atbilst Direktīvas 1999/5/EK būtiskām prasībām un citiem atbilstošiem noteikumiem.

Mūsu R&TTE izstrādājumu oriģinālās AD kopiju klienti var lejupielādēt mūsu AD serverī:

<http://www.doc.panasonic.de>

Lai sazinātos ar pilnvaroto pārstāvi: Panasonic

Marketing Europe GmbH, Panasonic Testing Centre, Winsbergring 15, 22525 Hamburg, Germany

## Izstrādājums „Panasonic”

Uz šo izstrādājumu attiecas „Panasonic” e-garantija.

Lūdzu, saglabājiēt pirkumu apliecināšu dokumentu (kvīti).

Garantijas noteikumi un informācija par šo izstrādājumu pieejama vietnē [www.panasonic.com/lv](http://www.panasonic.com/lv) vai, zvanot uz tālruņa numuru: 67798043 – zvaniem no fiksētā (analogā) tīkla

Ražotājs:

Panasonic Corporation

Kadoma, Osaka, Japāna

Importētājs Eiropas valstīs:

Panasonic Marketing Europe GmbH

Panasonic Testing Centre

Winsbergring 15, 22525 Hamburga, Vācija

ES



---

**Panasonic Corporation**

Tīmekļa vietne: <http://www.panasonic.com>

(Lv)

**TQBJ0976**

© Panasonic Corporation 2016

L0816LC0