

# **Hisense**

## NAUDOJIMO IR MONTAVIMO INSTRUKCIJA

Model:

Dėkojame, kad įsigijote šį oro kondicionierių. Prieš montuodami ir naudodami įrenginį, atidžiai perskaitykite naudojimo ir montavimo nurodymus ir išsaugokite šią instrukciją, kad prireikus galėtumėte pasiskaityti kitą kartą.

Hisense (Guangdong) Air Conditioning Co., Ltd.

No.8 Hisense Road, Advanced Manufacturing  
Jiangsha Demonstration Park, Jiangmen City,  
Guangdong Province, Kinijos Liaudies Respublika



---

# TURINYS

DALIŲ APRAŠYMAS .....	2
SAUGUMO PRIEMONĖS .....	4
REIKALAVIMAI .....	13
Įrankiai ir dalys .....	13
MONTAVIMO NURODYMAI .....	14
Oro kondicionieriaus išpakavimas .....	14
Lango ventiliacijos skydelis ir ilginamieji įtaisai .....	15
Mobilaus oro kondicionieriaus montavimas .....	16
Montavimas prie vertikalių stumdomų langų .....	17
Montavimas prie horizontalių stumdomų langų .....	18
MOBILAUS ORO KONDICIONIERIAUS NAUDOJIMAS .....	19
Mobiliojo oro kondicionieriaus paleidimas .....	20
Nuotolinio valdymo pulto naudojimas .....	21
Normalūs garsai .....	25
MOBILAUS ORO KONDICIONIERIAUS PRIEŽIŪRA .....	26
Oro kondicionieriaus ištuštinimas (modeliai be šildymo funkcijos) .....	26
Oro kondicionieriaus ištuštinimas (modeliai su šildymo funkcija) .....	26
Išorės valymas .....	26
Oro filtro valymas .....	26
Laikymas panaudojus .....	26
SUTRIKIMŲ ŠALINIMAS .....	27

---

# DALIŲ APRAŠYMAS

## • Priekis

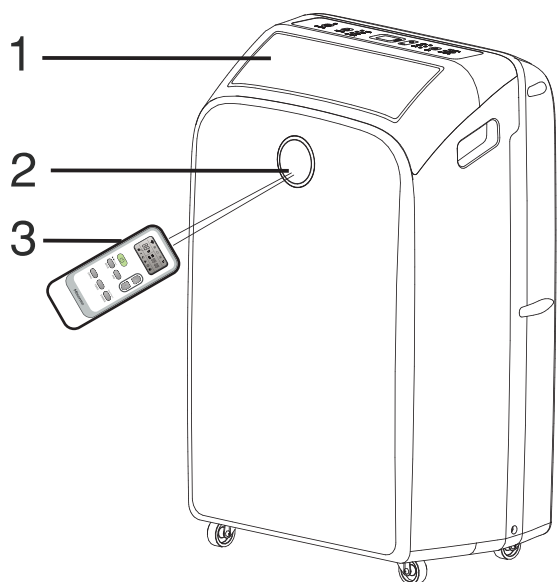

- 1 Vėsaus oro išleidimo anga
- 2 Signalo imtuvas
- 3 Nuotolinio valdymo pultas
- 4 Valdymo skydelis
- 5 Garintuvo oro įsiurbimo anga
- 6 Transportavimo rankena
- 7 Papildoma išleidimo anga
- 8 Oro išleidimo žarnos mova
- 9 Kondensatoriaus oro įsiurbimo anga
- 10 Pagrindinė išleidimo anga
- 11 Maitinimo šaltinis (gali skirtis nuo iliustracijos)
- 12 Išleidimo žarnos spaustukas (modeliai su šilumos siurbliu)
- 13 Išleidimo žarnos spaustukas (modeliai su šilumos siurbliu)

## • Galas

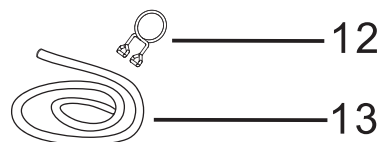
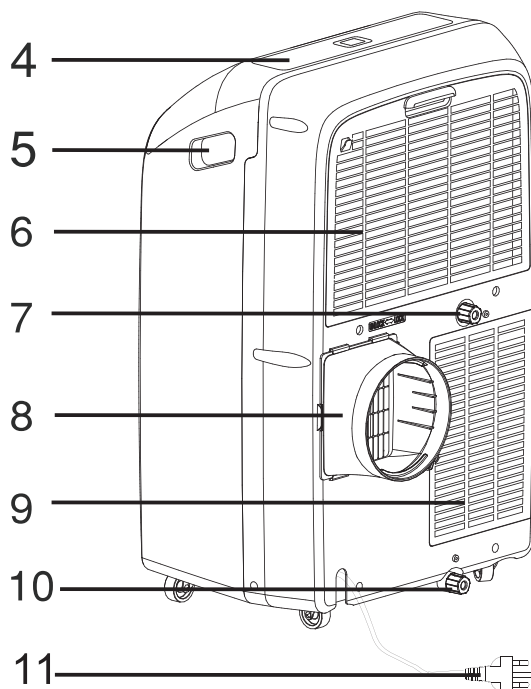

**⚠** Šioje instrukcijoje pateikti paveikslėliai pagrįsti standartinio modelio išoriniu vaizdu. Jie gali skirtis nuo jūsų pasirinkto oro kondicionieriaus.



# DALIŲ APRAŠYMAS (Modelis AP14)

## • Priekis

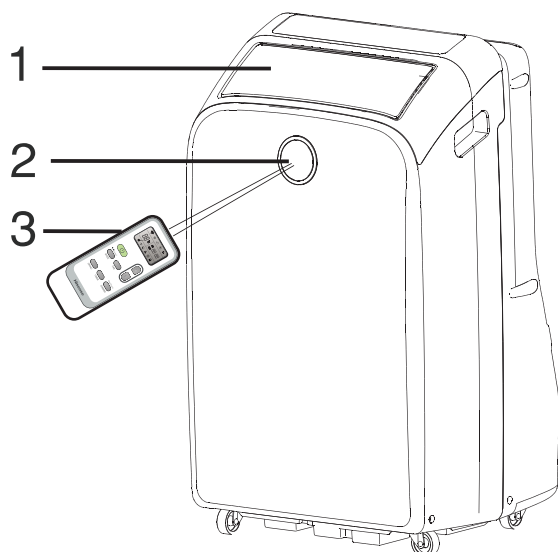

- 1 Vėsaus oro išleidimo anga
- 2 Signalo imtuvas
- 3 Nuotolinio valdymo pultas
- 4 Valdymo skydelis
- 5 Garintuvo oro įsiurbimo anga
- 6 Transportavimo rankena
- 7 Papildoma išleidimo anga
- 8 Oro išleidimo žarnos mova
- 9 Kondensatoriaus oro įsiurbimo anga

## • Galas

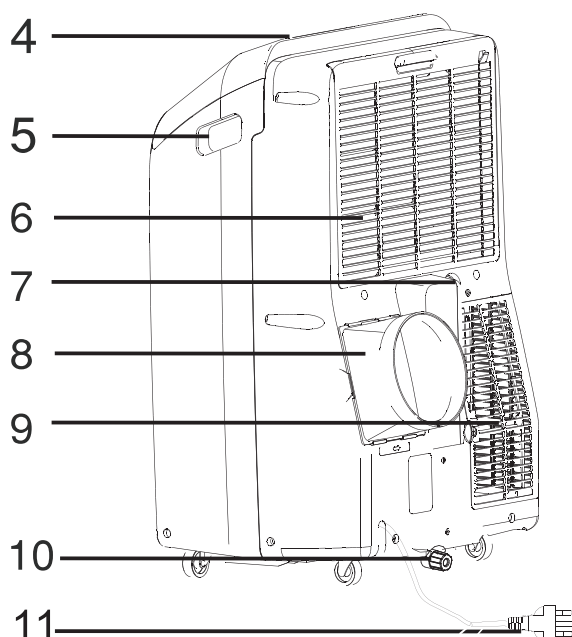

- 11 Maitinimo šaltinis  
(gali skirtis nuo iliustracijos)
- 12 Išleidimo žarnos spaustukas  
(modeliai su šilumos siurbliu)
- 13 Išleidimo žarnos spaustukas  
(modeliai su šilumos siurbliu)

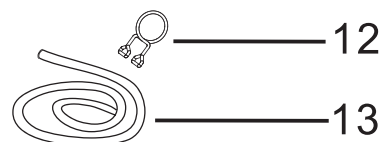

Šioje instrukcijoje pateikti paveikslėliai pagrįsti standartinio modelio išoriniu vaizdu. Jie gali skirtis nuo jūsų pasirinkto oro kondicionieriaus.

---

## SAUGOS NURODYMAI

---

Šį įrenginį gali naudoti vyresni nei 8 metų amžiaus vaikai ir ribotų fizinių, jutiminių, psichinių gebėjimų asmenys arba asmenys, turintys mažai patirties bei žinių, jeigu juos prižiūri atsakingi asmenys arba jiems yra suteikti nurodymai dėl saugaus įrenginio naudojimo ir jie suvokia susijusius pavojus. Vaikams draudžiama žaisti su įrenginiu. Neprižiūrimiems vaikams valyti ir prižiūrėti įrenginį draudžiama.

Žaisti su įrenginiu draudžiama, todėl jį naudojančius vaikus būtina prižiūrėti. Jei maitinimo laidas pažeistas, siekiant išvengti pavojaus, jį turi pakeisti gamintojas, jo techninės priežiūros centro atstovas arba panašios kvalifikacijos asmenys. Įrenginys turi būti montuojamas, laikantis šalyje galiojančių elektros instaliacijos taisyklių. Išorinio statinio slėgio intervalas yra -0,2 Pa – 0,2 Pa. Įrenginį laikykite 5 m ar didesniu atstumu nuo degių paviršių. Nenaudokite oro kondicionieriaus drėgnoje patalpoje, pavyzdžiui, vonios kambaryje arba skalbykloje.

---

## APLINKOS APSAUGA

---

Šis įrenginys pagamintas iš perdirbamų arba pakartotinai panaudojamų medžiagų. Atliekų šalinimas turi būti atliekamas laikantis šalyje galiojančių atliekų šalinimo taisyklių. Prieš išmesdami įrenginį, būtina nupjaukite maitinimo laidą, kad jo nebūtų galima naudoti pakartotinai. Norėdami gauti išsamesnės informacijos apie šio įrenginio atliekų tvarkymą ir perdirbimą, kreipkitės į savo šalyje veikiančias, už atskirą šiukšlių surinkimą atsakingas įstaigas arba parduotuvę, kurioje įsigijote įrenginį.

### PRIETAISO ŠALINIMAS

Šis prietaisas pažymėtas pagal Europos direktyvą 2012/19/EB dėl elektros ir elektroninės įrangos atliekų (WEEE).

Toks ženklina rodo, kad šio gaminio negalima išmesti kartu su kitomis buitinėmis atliekomis visoje ES. Siekiant išvengti galimo pavojaus sveikatai ar aplinkai dėl nekontroliuojamo atliekų šalinimo, prietaisą būtina atsakingai perdirbti, tokiu būdu skatinant tvarų pakartotinį materialinių išteklių naudojimą. Norėdami grąžinti panaudotą įrenginį, naudokitės grąžinimo ir surinkimo sistemomis arba susisieki su pardavėju, iš kurio įsigijote gaminį.



# Atsargumo priemonės

## Precautions for using R290 refrigerant

Daugiafunkcėje sistemoje šaltnešis naudojamas išoriniame bloke. Pagrindinės montavimo darbų procedūros yra tokios pat kaip ir įprasto šaltnešio (R22 arba R410A) atveju. Tačiau atkreipkite dėmesį į toliau aprašytus dalykus.

### DĖMESIO

1. **Įrangos, kurioje yra degių šaltnešių, gabenimas**  
Būtina laikytis transportavimo taisyklių.
2. **Įrangos ženklavimas ženklais**  
Būtina laikytis vietoje galiojančių taisyklių.
3. **Degius šaltnešius naudojančios įrangos šalinimas**  
Būtina laikytis šalyje galiojančių taisyklių.
4. **Įrangos/prietaisų sandėliavimas**  
Įranga turi būti sandėliuojama pagal gamintojo nurodymus.
5. **Supakuotos (neparduotos) įrangos sandėliavimas**
  - Sandėliavimo pakuotės apsauga turi būti suformuota taip, kad dėl mechaninių pažeidimų iš pakuotėje esančios įrangos neištekėtų šaltnešis.
  - Didžiausias įrangos, kurią leidžiama sandėliuoti kartu, skaičius nustatomas pagal vietines taisykles.
6. **Informacija dėl aptarnavimo**
  - 6-1 **Vietos patikrinimai**
    - Prieš pradėdant darbą su sistemomis, kuriose yra degių šaltnešių, būtina atlikti saugos patikrinimus, kurie padeda užtikrinti, kad užsidegimo rizika būtų kuo mažesnė. Norint atlikti šaldymo sistemos remontą, prieš pradėdant darbą su sistema, būtina laikytis šių atsargumo priemonių.
  - 6-2 **Darbo procedūra**
    - Darbas turi būti atliekamas, vadovaujantis kontroliuojama procedūra, kad atliekant darbus būtų kuo mažesnė degių dujų ar garų nutekėjimo rizika.
  - 6-3 **Bendra darbo zona**
    - Visi techninės priežiūros darbus atliekantys darbuotojai ir kiti įrenginio naudojimo vietoje dirbantys asmenys turi būti apmokyti pagal atliekamų darbų pobūdį. Būtina vengti darbo uždarose patalpose.
    - Teritorija aplink darbo vietą turi būti atskirta. Užtikrinkite, kad sąlygos darbo zonoje būtų saugios kontroliuojant degias medžiagas.
  - 6-4 **Šaltnešio buvimo patikrinimas**
    - Prieš pradėdant darbą ir jo metu darbo vieta turi būti patikrinta naudojant atitinkamą šaltnešio detektorius, Tokiu būdu technikas informuojamas apie galimai degią atmosferą.
    - Naudojama nuotėkio aptikimo įranga turi būti tinkama naudoti su degiaisiais šaltnešiais, t. y. nekibirkščiuojanti, tinkamai užsandarinta arba iš esmės saugi.

# Atsargumo priemonės

## DĖMESIO

### 6-5 Gesintuvo tūrėjimas

- Jei su šaldymo įrenginiu ar jo dalimis atliekami kokie nors darbai, kuriems reikalingas karštas apdirbimas, po ranka turi būti atitinkama gaisro gesinimo įranga.
- Šalia įkrovimo vietos turėkite sausų miltelių arba CO2 gesintuvą.

### 6-6 Jokių uždegimo šaltinių

- Asmenys, atliekantys su šaldymo sistema susijusius darbus, kurių metu būtina atidaryti vamzdžius, kuriuose yra arba yra buvę degaus šaltnešio, negali naudoti uždegimo šaltinių tokiais būdais, kurie galėtų tapti gaisro arba sprogo priežastimi.
- Visi galimi užsiliepsnojimo šaltiniai, įskaitant rūkomas cigaretes, turi būti laikomi pakankamai atokiai nuo montavimo, taisymo, išėmimo ir išmetimo vietos, kur į aplinkinę erdvę gali išsiskirti degus šaltnešis.
- Prieš pradėdami darbą, būtina apžiūrėti vietą aplink įrangą ir įsitikinti, kad joje nėra uždegimo ar užsiliepsnojimo pavojaus. Turi būti pakabinti ženklai „Rūkyti draudžiama“.

### 6-7 Vėdinama vieta

- Prieš atidarydami sistemą arba atlikdami bet kokius karštojo apdirbimo darbus, įsitikinkite, kad vieta yra atvira arba tinkamai vėdinama.
- Darbo metu turi būti palaikomas tam tikras ventiliacijos intensyvumas.
- Vėdinimas turi saugiai išsklaidyti bet kokį išleistą šaltnešį ir, pageidautina, išstumti jį išorėje į atmosferą.

### 6-8 Šaldymo įrangos patikrinimai

- Keičiami elektriniai turi atitikti jų naudojimo paskirtį ir atitikti specifikacijas.
- Būtina visada reikia laikytis gamintojo techninės priežiūros ir aptarnavimo taisyklių. Jei abejojate, kreipkitės pagalbos į gamintojo techninio aptarnavimo centrą.
- Įrenginiams, kuriuose naudojami degūs šaltnešiai, turi būti atliekami šie patikrinimai:
  - Ar kondicionieriaus užpildymo dydis atitiks patalpos, kurioje montuojamos įrenginio dalys su šaltnešiu, dydį;
  - Ar vėdinimo įranga ir angos veikia tinkamai ir nėra užblokuotos;
  - Jei naudojamas netiesioginio šaldymo grandinė, būtina patikrinti, ar antrinėje grandinėje yra šaltnešio;
  - Ar matomi ir įskaitomi ant įrangos esantys žymėjimai. Žymėjimai ir ženklai, kurie yra neįskaitomi, turi būti pataisyti;
  - Ar šaltymo vamzdis ar komponentai yra sumontuoti tokioje padėtyje, kurioje negalėtų paveikti medžiagos, galinčios sukelti dalių, kuriose naudojamas šaltnešis, koroziją, išskyrus atvejus, kai tokie komponentai yra pagaminti iš medžiagų, kurios yra natūraliai atsparios korozijai arba yra tinkamai apsaugotos nuo korozijos.

# Atsargumo priemonės



## DĖMESIO

### 6-9 Elektros prietaisų patikrinimai

- Elektrinių komponentų remontas ir priežiūra apima pirminius saugos patikrinimus ir komponentų patikros procedūras.
- Įvykus gedimui, kuris kelia su sauga susijusį pavojų, grandinės negalima jungti prie maitinimo, kol toks gedimas nebus tinkamai pašalintas.
- Jei gedimo pašalinti iškart nepavyksta, tačiau būtina toliau naudoti įrenginį, turi būti pasitelkiamas atitinkamas laikinas sprendimas.
- Apie gedimus būtina pranešti įrangos savininkui, visos šalys turi žinoti apie įvykusius gedimus.
- Pirminių patikrų metu būtina užtikrinti:
  - kad kondensatoriai būtų iškrauti: tai turi būti daroma saugiai, vengiant kibirkščiavimo;
  - kad užpildant įrenginį, atgaunant šilumą ar atliekant prapūtimo operaciją jokie įtampą turintys elektros komponentai ar laidai negali būti atviri;

### 7. Sandarių komponentų remontas

- Remontuojant sandarius komponentus, prieš nuimant sandarius dangčius ir panašias dalis, nuo įrangos, su kuria dirbama turi būti atjungti visi maitinimo šaltiniai.
- Jei techninės priežiūros metu būtina užtikrinti elektros energijos tiekimą į įrangą, svarbiausiame taške turi būti nuolat veikianti nuotėkio aptikimo sistema, įspėjanti apie potencialiai pavojingą situaciją.
- Ypatingas dėmesys turi būti skiriamas, siekiant užtikrinti, kad dirbant su elektriniais komponentais korpusas nebūtų pakeistas taip, kad nukentėtų jo apsaugos lygis.
- Tai gali būti kabelių pažeidimai, per didelis jungčių skaičius, gnybtai, pagaminti ne pagal originalias specifikacijas, sandariklių pažeidimai, netinkamas riebokšlių montavimas ir pan.
- Pasirūpinkite, kad įrenginys būtų tvirtai pritvirtintas.
- Stebėkite, kad sandarikliai arba sandarinimo medžiagų būklė nepakistų taip, kad jos nebegalėtų apsaugoti nuo degių atmosferų patekimo.
- Atsarginės dalys turi atitikti gamintojo specifikacijas.

#### PASTABA

Silikoninio sandariklio naudojimas gali sumažinti kai kurių rūšių nuotėkio aptikimo įrangos efektyvumą. Iš prigimties saugūs komponentai neturi būti izoliuoti prieš juos dirbant.

### 8. Iš esmės saugių komponentų taisymas

- Netaikykite grandinės nuolatinių indukcinųjų ar talpinių apkrovų, jei neužtikrinsite, kad jos neviršys leistinos naudojamos įrangos įtampos ir srovės.
- Savosios saugos komponentai yra vieninteliai, su kuriais galima dirbti dgoje aplinkoje. Turi būti naudojamas atitinkamos kategorijos bandomasis įrenginys.

# Atsargumo priemonės



## DĖMESIO

- Komponentus keiskite tik gamintojo nurodytomis dalimis.
- Dėl nuotėkio iš kitų dalių atmosferoje esantis šaltnešis gali užsidegti.

### 9. Kabeliai

- Patikrinkite, ar kabeliai nesitrins, nebus veikiami korozijos, per didelio slėgio, vibracijų, aštrių briaunų ar kito neigiamo aplinkos poveikio.
- Atliekant patikrinimą taip pat būtina atsižvelgti į senėjimo arba nuolatinės vibracijos iš šaltinių, pvz.: kompresorių ar ventiliatorių, poveikį.

### 10. Degių šaltnešių aptikimas

- Jokiomis aplinkybėmis ieškant ar aptinkant šaltnešio nuotėkį negalima naudoti galimų užsidegimo šaltinių.
- Negalima naudoti halogenidinio degiklio (ar bet kokio kito detektoriaus su atvira liepsna).

### 11. Nuotėkio aptikimo metodai

- Sistemoms, kuriose naudojami degūs šaltnešiai, tikrinti tinka šie nuotėkio aptikimo metodai:
  - Degiems šaltnešiams aptikti turi būti naudojami elektroniniai nuotėkio detektoriai. Jų jautrumas gali būti nepakankamas arba turi būti iš naujo sukalibruotas (aptikimo įranga turi būti sukalibruota ten, kur nėra šaltnešio);
  - Pasitikrinkite, ar detektorius nėra potencialus užsiliepsnojimo šaltinis ir yra tinkamas naudojamam šaltnešiui.
  - Nuotėkio aptikimo įranga turi būti nustatyta tam tikram apatinės liepsnumo (ALS) procentui ir turi būti sukalibruota pagal naudojamą šaltnešį; turi būti patvirtinta atitinkama dujų procentinė dalis (ne didesnė kaip 25 %).
  - Nuotėkio aptikimo skysčiai gali būti naudojami su daugeliu šaltnešių, tačiau svarbu vengti ploviklių, kurių sudėtyje yra chloro, nes chloras gali reaguoti su šaltnešiu ir sukelti varinio vamzdyno koroziją;
  - Įtarus nuotėkį, visi atviros liepsnos šaltiniai turi būti pašalinti / užgesinti;
  - Nustačius šaltnešio nuotėkį, kuriam pašalinti reikalingi litavimo darbai, iš sistemos turi būti surinktas visas šaltnešis arba izoliuotas (uždarymo vožtuvais) toje sistemos dalyje, kuri yra toli nuo nuotėkio;
  - Prieš litavimą ir jo metu per sistemą turi būti pučiamas deguonies neturintis azotas (OFN).

### 12. Šaltnešio išleidimas ir pašalinimas

- Jei remonto ar bet kuriais kitais tikslais yra būtina atidaryti šaltnešio grandinę, vadovaujamesi tokiu atveju įprastomis procedūromis.
- Svarbu vadovautis geriausia praktika, kadangi darbai susiję su degiomis medžiagomis.
- Būtina laikytis toliau aprašytos procedūros:
  - pašalinti šaltnešį;
  - prapūsti grandinę inertinėmis dujomis;

# Atsargumo priemonės



## DĖMESIO

- pašalinti;
- vėl prapūsti inertinėmis dujomis;
- atidaryti grandinę, ją prapjaunant arba lituojant.
- Šaltnešis turi būti pilamas į tinkamus atgavimo cilindrus.
- Norint, kad įrenginys būtų saugus, sistemą būtina „praplauti“ deguonies neturinčiu azotu.
- Šis procesas turi būti kartojamas kelis kartus.
- Šiam tikslui netinka suslėgtas oras arba deguonis.
- Praplovimas turi būti atliekamas deguonies neturinčiu azotu, pašalinus sistemoje esantį vakuumą ir pildant, kol bus pasiektas darbinis slėgis. Jį pasiekus, sistema išvėdinama iki atmosferos lygio ir galiausiai sudaromas vakuumas.
- Šis procesas kartojamas tol, kol sistemoje nebeliks šaltnešio. Paskutinės deguonies neturinčio azoto įkrovos metu sistema turi būti išvėdinta iki atmosferos slėgio, kad būtų galima atlikti darbus.
- Ši operacija itin svarbi, jei reikia atlikti vamzdžių litavimo darbus.
- Vakuuminio siurblio išleidimo anga negali būti nukreipta į jokią uždegimo šaltinį, būtina gera ventiliacija.

### 13. Užpildymo procedūros

- Be įprastų užpildymo procedūrų, turi būti laikomasi šių reikalavimų:
  - Naudodami užpildymo įrangą, būkite atidūs, kad neįvyktų kryžminė skirtingų šaltnešių tarša.
  - Žarnos ar linijos turi būti kuo trumpesnės, kad juose esančio šaltnešio kiekis būtų kuo mažesnis.
  - Cilindrai turi būti laikomi vertikaliai.
  - Prieš pildami šaltnešį, įsitikinkite, kad šaldymo sistema yra įžeminta.
  - Baigę pildyti, sistemą pažymėkite (jei dar nepažymėta).
  - Labai svarbu stengtis neperpildyti šaldymo sistemos.
- Prieš užpildant sistemą, būtina patikrinti jos slėgį pagal ALS.
- Baigus pildyti, prieš pradėdant eksploatuoti, turi būti patikrintas sistemos sandarumas.
- Prieš išvykstant išmontavimo vietas turi būti atliktas dar vienas sandarumo bandymas.

### 14. Eksploatavimo nutraukimas

- Prieš atlikdamas šią procedūrą, technikas turi būti visiškai susipažinęs su įranga ir visomis jos detalėmis.
- Rekomenduojama saugiai surinkti visus šaltnešius.
- Jei prieš pakartotiną surinkto šaltnešio panaudojimą reikia atlikti jo tyrimą, prieš atliekant šį darbą, turi būti paimtas alyvos ir šaltnešio mėginys. Prieš pradėdant darbus, būtina pasirūpinti tinkamu elektros energijos tiekimu.
  - a) Susipažinkite su įranga ir jos veikimo principu.
  - b) Izoliuokite elektros energijos tiekimą į sistemą.



# Atsargumo priemonės



## DĖMESIO

- c) Prieš atlikdami procedūrą, pasirūpinkite šiais dalykais:
- esant reikalui netoliese turi būti visa reikalinga įranga šaltnešio balionams tvarkyti;
  - turi būti paruošta ir tinkamai naudojama asmens apsaugos įranga;
  - surinkimo procedūrą visą laiką turi stebėti kompetentingas asmuo;
  - surinkimo įranga ir balionai turi atitikti jiems taikomų standartų reikalavimus.
- d) Jei įmanoma, išpumpuokite šaltnešio sistemą.
- e) Jei sistemoje vakuumas nesusidaro, šaltnešiui pašalinti iš įvairių sistemos dalių naudokite kolektorių.
- f) Prieš atlikdami surinkimą, balioną pastatykite ant svarstyklių.
- g) Įjunkite surinkimo įrenginį ir dirbkite, vadovaudamiesi gamintojo instrukcijomis.
- h) Neperpildykite balionų (skysčiu užpildykite ne daugiau kaip 80 % baliono).
- i) Net laikinai neviršykite didžiausio baliono darbinio slėgio.
- j) Tinkamai užpildžius balionus ir užbaigus procesą, balionai ir įranga turi būti nedelsiant pašalinami iš darbo vietos, o visi įrangos izoliaciniai vožtuvai uždaryti.
- k) Surinkto šaltnešio negalima pilti į kitą šaldymo sistemą, kol jis nėra išvalytas ir patikrintas.

### 15. Ženklinimas

- Įranga turi būti paženklinta etikete, kurioje nurodoma, jog jos eksploatavimas buvo nutrauktas ir iš jos surinktas šaltnešis.
- Etiketėje turi būti nurodyta data, ji patvirtinama parašu.
- Ant įrangos privalo būti etiketės, nurodančios, jog joje yra degaus šaltnešio.

### 16. Surinkimas

- Kai sistemos techninės priežiūros ar eksploatacijos nutraukimo tikslais, pašalinamas šaltnešis, visus šaltnešius rekomenduojama pašalinti saugiai.
- Perpildami šaltnešį į balionus, naudokite tik tinkamus šaldymo skysčio surinkimo balionus.
- Pasiruoškite pakankamai balionų visam sistemoje esančiam šaltnešiui surinkti.
- Visi naudotini balionai turi būti skirti surenkamam šaltnešiui ir atitinkamai paženklinti (t. y. specialūs balionai šaltnešiui surinkti).
- Balionai turi būti su slėgio mažinimo vožtuvu ir tinkamais uždarymo vožtuvais.
- Tušti regeneravimo surinkimo balionai ištuštinami ir, jei įmanoma, prieš surinkimą atšaldomi.
- Surinkimo įranga turi būti geros būklės, tinkama degiems šaltnešiams surinkti, prie jos turi būti pateikta instrukcija apie jos naudojimą.



# Atsargumo priemonės



## DĖMESIO

- Turi būti naudojamos geros būklės sukalibruotos svarstyklės.
- Žarnos turi būti su sandariomis atjungimo movomis ir geros būklės.
- Prieš naudodami surinkimo aparatą, patikrinkite, ar jis tinkamai veikia, buvo tinkamai prižiūrimas, ar visi susiję elektriniai komponentai yra sandarūs, kad būtų išvengta užsiliepsnojimo nutekėjus šaltnešiui.
- Jei abejojate, kreipkitės į gamintoją.
- Surinktas šaltnešis turi būti gražintas šaltnešio tiekėjui atitinkamame surinkimo balione, turi būti parengtas atitinkamas atliekų perdavimo dokumentas.
- Nemaišykite šaltnešių surinkimo induose, ypač balionuose.
- Jei reikia pašalinti kompresorius arba kompresorių alyvas, patikrinkite, ar jie buvo ištuštinti iki priimtino lygio, kad būtumėte tikri, jog tepaluose nebeliko degaus šaltnešio.
- Prieš gražinant kompresorių tiekėjams, turi būti atliktas pašalinimo procesas.
- Šiam procesui paspartinti turi būti naudojamas tik kompresoriaus korpuso elektrinis šildymas.
- Kai iš sistemos išleidžiama alyva, tai turi būti atliekama saugiai.



## DĖMESIO





- Norėdami perkelti oro kondicionierių į kitą vietą ar patalpą, pasikonsultuokite su patyrusiais techninės priežiūros specialistais dėl įrenginio atjungimo ir pakartotinio montavimo.
- Po vidiniu ar išoriniu bloku nestatykite jokių kitų elektros prietaisų ar namų apyvokos daiktų. Iš įrenginio lašantis kondensatas gali juos sušlapti ir sugadinti jūsų turtą.
- Atitirpinimo procesui paspartinti arba valymui nenaudokite jokių kitų produktų, tik tuos, kuriuose rekomenduoja gamintojas.
- Prietaisas turi būti laikomas patalpoje, kurioje nėra nuolat veikiančių uždegimo šaltinių (pvz.: atviros liepsnos, veikiančio dujinio prietaiso ar veikiančio elektrinio šildytuvo).
- Nepradurkite ir nedeginkite.
- Atminkite, kad šaltnešiai negali turėti kvapo.
- Ventiliacijos angos turi būti neužkimštos.
- Prietaisas turi būti laikomas gerai vėdinamoje patalpoje, kurios dydis atitinka nurodytą darbinės patalpos plotą.
- Prietaisas turi būti laikomas patalpoje, kurioje nėra nuolat veikiančių atviros liepsnos (pavyzdžiui, dujinio prietaiso) ir uždegimo šaltinių (pavyzdžiui, elektrinio šildytuvo).
- Prietaisas turi būti laikomas taip, kad būtų išvengta mechaninių jo pažeidimų.

# Atsargumo priemonės

## DĖMESIO

- Visi su šaltnešio kontūru dirbantys ar jį atidarantys asmenys turi turėti galiojantį akredituotos vertinimo įstaigos pažymėjimą, kuriuo, remiantis pripažinta vertinimo specifikacija, jiems suteikiami įgaliojimai saugiai dirbti su šaltnešiais.
- Techninė priežiūra turi būti atliekama tik taip, kaip rekomenduoja įrangos gamintojas.
- Priežiūra ir remontas, kuriems reikalinga kitų kvalifikuotų specialistų pagalba, turi būti atliekami prižiūrint asmeniui, išmanančiam, kaip naudoti degius šaltnešius.
- Atitirpinimo procesui paspartinti arba valyti nenaudokite kitų, išskyrus gamintojo rekomenduojamas priemones.
- Prietaisas turi būti montuojamas, naudojamas ir laikomas patalpoje, kurios grindų plotas didesnis kaip:  
+AP12CW4GL\*S00 (14.5m<sup>2</sup>), +AP09CW4GG\*S00 (11m<sup>2</sup>).
- Vamzdynas turi atitikti šalyje galiojančius dujų reglamentus.
- Patalpa, kurioje montuojami šaltnešio vamzdžiai, turi atitikti nacionalinius dujų reglamentus.
- Techninė priežiūra turi būti atliekama tik taip, kaip rekomenduoja gamintojas.
- Visas darbo procedūras, turinčias įtakos saugos priemonėms, gali atlikti tik kompetentingi asmenys.
- Maksimalus įrenginyje naudojamo šaltnešio kiekis yra +AP12CW4GL\*S00 turi 0,275 kg.
- Maksimalus įrenginyje naudojamo šaltnešio kiekis yra +AP09CW4GG\*S00 turi 0,220kg.
- Patalpose naudojamos mechaninės jungtys turi atitikti ISO 14903 standarto reikalavimus. Kai pakartotinai panaudojamos patalpose esančios mechaninės jungtys, sandarikliai turi būti atnaujinti. Kai pakartotinai naudojamos patalpoje įrengtos išplėtimo jungtys, išplėtimo dalis turi būti įrengta iš naujo.
- Vamzdžių turi būti naudojama kuo mažiau.
- Priežiūros tikslais turi būti prieinamos mechaninės jungtys.

## Ant vidinio arba išorinio bloko esančių simbolių paaiškinimas

 Dėmesio, gaisro pavojus	<b>ATSARGIAI</b>	Šis simbolis reiškia, kad įrenginyje naudojamas degus šaltnešis. Įvykus šaltnešio nuotėkiui arba kontaktui su išoriniu uždegimo šaltiniu, kyla gaisro pavojus.
	<b>DĖMESIO</b>	Šis simbolis įspėja apie būtinybę atidžiai perskaityti naudojimo instrukciją.
	<b>DĖMESIO</b>	Šis simbolis reiškia, kad įrenginiu turi pasirūpinti aptarnavimo specialistai, vadovaudamiesi įrengimo instrukcijoje pateiktais nurodymais.
	<b>DĖMESIO</b>	Šis simbolis nurodo, jog išsamesnė informacija pateikiama naudojimo arba montavimo instrukcijoje.

Įrenginio saugiklio parametrai:

+AP12CW4GL\*S00,+AP-09CW4GG\*S00(T3.15A, 250V),.

# MONTAVIMO REIKALAVIMAI

## Įrankiai ir dalys

















Prieš pradėdami montuoti, susirinkite reikiamus įrankius ir dalis. Perskaitykite ir vykdykite aprašytas instrukcijas, naudodami nurodytus įrankius.

### Reikalingi įrankiai

- Kryžminis (Phillips) atsuktuvas
- Žirkklės
- Pieštukas
- Akumuliatorinis gręžtuvas ir 1/8" antgalis

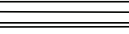
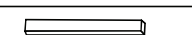
### Tiekiamos dalys

Patikrinkite, ar pakuotėje pateiktos visos reikalingos dalys.

Dalis	Aprašymas	Kiekis
	A. Sandarinimo putos	1 vnt.
	B. Mova	1 vnt.
	C. Lanksti išmetimo žarna	1 vnt.
	D. Lango adapteris	1 vnt.
	E. Kniedės	4 vnt.
	F. Varžtai	4 vnt.
	G. Lango fiksavimo kronšteinas	2 vnt.
	H. Išorinė slankiklio dalis su ventiliacija	1 vnt.
	I. Vidinė slankiklio dalis – trumpa	1 vnt.
	J. Vidinė slankiklio dalis	1 vnt.
	K. Išorinė slankiklio dalis	1 vnt.
	L. Sandarinimo juosta-ilga	2 vnt.
	M. Sandarinimo juosta -trumpa	2 vnt.
	N. Išleidimo žarna (modeliai su šilumos siurbliu)	1 vnt.
	O. Išleidimo žarnos spaustukas (modeliai su šilumos siurbliu)	1 vnt.
	P. Nuotolinio valdymo pultas	1 vnt.
	Q. Standartinės AAA tipo (1,5 volto) baterijos	2 vnt.

## **⚠️ ĮSPĖJIMAS**

Išmetimo žarnos ilgis yra specialiai sukurtas pagal gaminio specifikaciją. Nekeiskite, neilginkite ar kitaip nemodifikuokite žarnos.

Vertikalus stumdomas langas

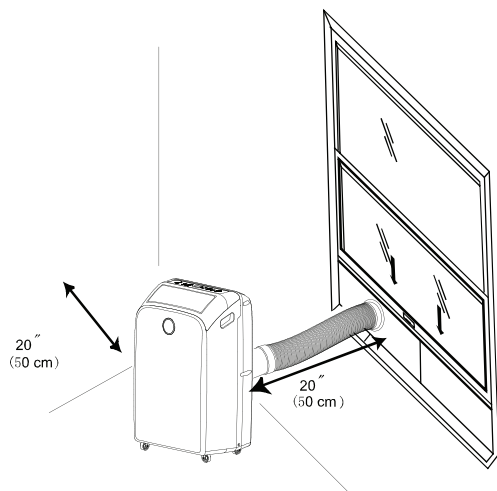

Horizontalus stumdomas langas

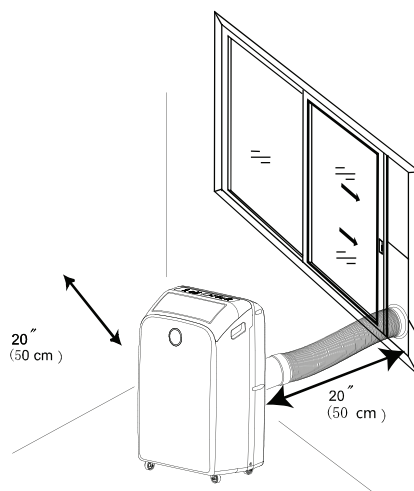

### **PASTABA:**

- Geriausiems rezultatams užtikrinti visose įrenginio pusėse būtina palikti bent 20 colių tarpus, kad oras tinkamai cirkuliuotų.
- Neuždenkite oro išleidimo angos.
- Sudarykite patogų priėjimą prie įžeminto 3 šakų lizdo.
- Kad užtikrintumėte tinkamą veikimą, per daug **NEIŠTEMPKITE** ir nesulenkite žarnos. Pasirūpinkite, kad aplink oro išleidimo angą nebūtų kliūčių, kad išmetimo sistema veiktų tinkamai. Visos šioje instrukcijoje pateiktos iliustracijos yra tik informacinio pobūdžio. Jūsų įsigytasoro kondicionierius gali šiek tiek skirtis. Būtina atsižvelgti į tikrąją formą.

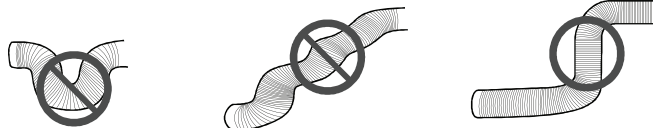

## **MONTAVIMO NURODYMAI**

### **Išpakuokite oro kondicionierių**

#### **⚠️ ĮSPĖJIMAS**

Itin sunkus įrenginys

Šaldytuvą kelti ir įrenginėti turi du arba daugiau žmonių. Kitu atveju galite pažeisti nugarą ar kitas kūno dalis.

- Nenaudokite aštrių instrumentų, denatūruoto spirito, degių skysčių ar šveitimo priemonių lipniai juostai ar klėjams šalinti. Šie produktai gali sugadinti įrenginio paviršių.
- Atsargiai elkitės su oro kondicionieriumi.
- Prieš naudodami įrenginį, palaikykite jį vertikaliaje padėtyje mažiausiai 2 valandas.

#### **Įrenginio išpakavimas**

- Išimkite ir išmeskite/perdirbkite pakavimo medžiagas.
- Prieš įjungdami oro kondicionierių, nuo jo paviršių pašalinkite bet kokius lipnios juostos ar klijų likučius. Pirštais užtepkite nedidelį kiekį skysto indų ploviklio ant klijų. Nuvalykite šiltu vandeniu suvilgyta šluoste ir nusauskite.

Atsargiai! montavimo priedai laikomi dėžės viršuje; jie būtini tinkamam aušinimui užtikrinti. Prieš naudodami, visus priedus išimkite iš pakavimo medžiagų.

## Lango ventilacijos skydelis ir ilginamieji įtaisai

Montavimui prie lango skirtas rinkinys leidžia montuoti oro kondicionierių prie daugelio vertikalių stumdomų 18 – 50 colių pločio arba horizontalių stumdomų 18 – 50 colių aukščio langų.

Skedelio ilgis \ Lango ilgis	H	I	J	K	Fig.
18"	✓				a
19" – 26"	✓	✓			b
27" – 34"	✓		✓		c
35" – 50"	✓		✓	✓	d

1. Išmatuokite langą ir pasirinkite skydelį pagal aukščiau pateiktą lentelę.
2. Jei jūsų lango dydžiui reikia daugiau nei 2 plokščių, sureguliuavę ilgį, sutvirtinkite plokštes kniedėmis, E.

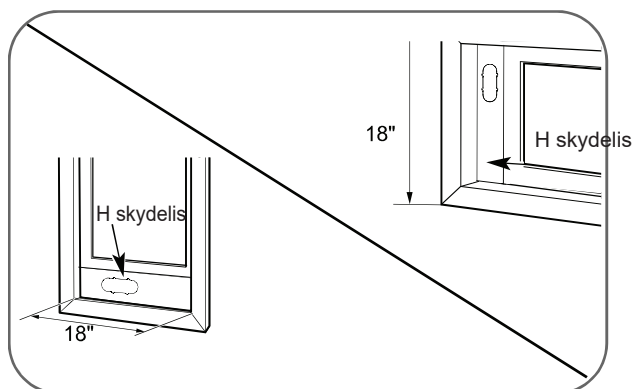
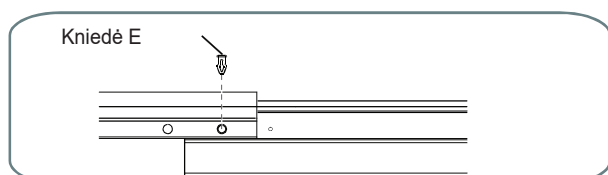

18 colių lango angai naudokite vieną lango ventilacijos skydelį.

„a“ pav.

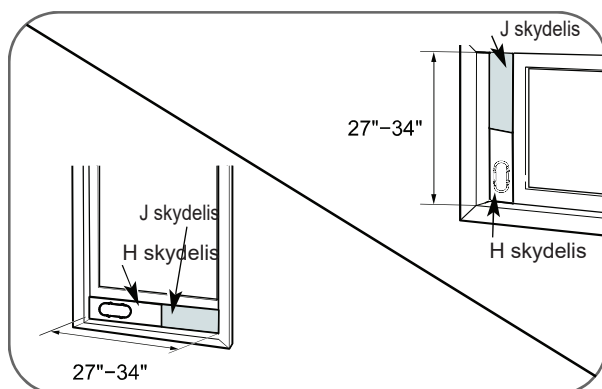

Langų angoms nuo 27 iki 34 colių, naudokite lango ventilacijos skydelį (H skydelis) ir prailginimo skydelį (J skydelis).

„c“ pav.

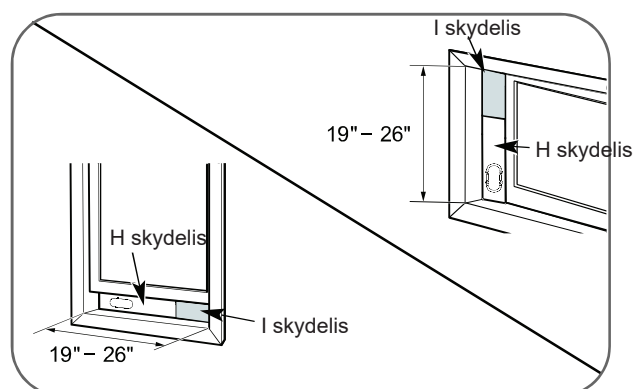
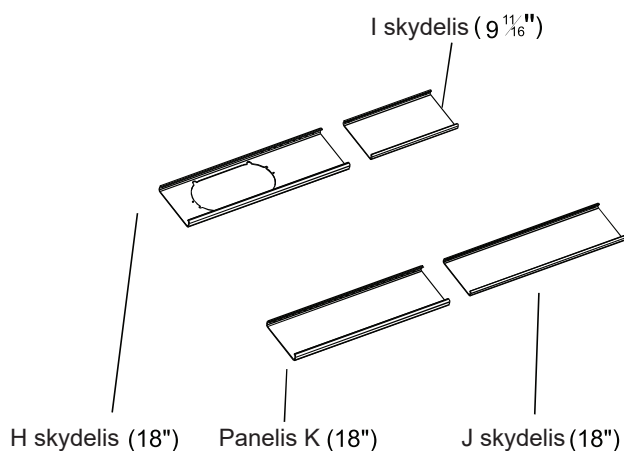

Langų angoms nuo 19 iki 26 colių, naudokite lango ventilacijos skydelį (H skydelis) ir prailginimo skydelį (I skydelį).

„b“ pav.

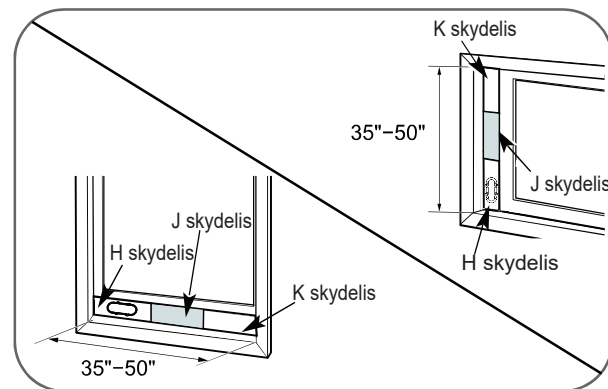

Langų angoms nuo 35 iki 50 colių, naudokite lango ventilacijos skydelį ir du prailginimo skydelius (K ir J skydelis).

„d“ pav.

# Montuokite nešiojamą oro kondicionierių

## Sumontuokite išmetimo žarną ir adapterį.

1. Nuvežkite oro kondicionierių į pasirinktą vietą.
2. Išmetimo žarnos konstrukcijos paruošimas: įspauskite movą ir lango adapterį į lanksčią išmetimo žarną tiek mova, tiek lango adapteris turi integruotus spaustukus, kurie prisitvirtina prie žarnos.

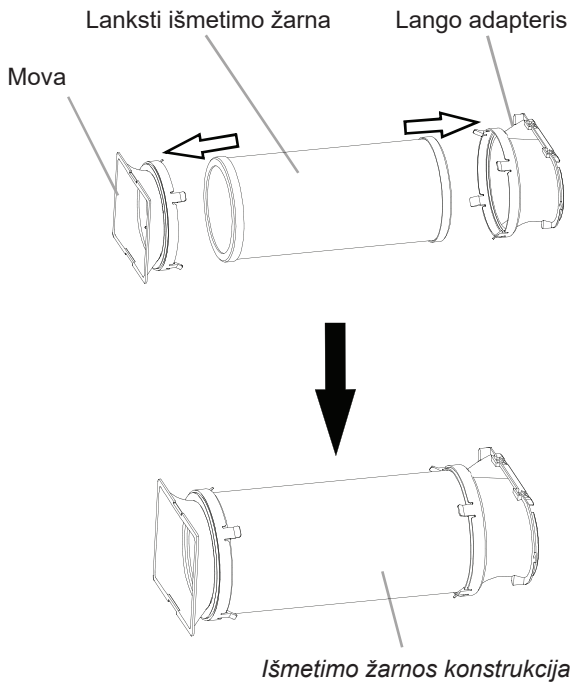

3. Laikiną movą įkiškite į angą oro kondicionieriaus gale.
4. Slinkite žemyn, kad užfiksuotumėte žarną.

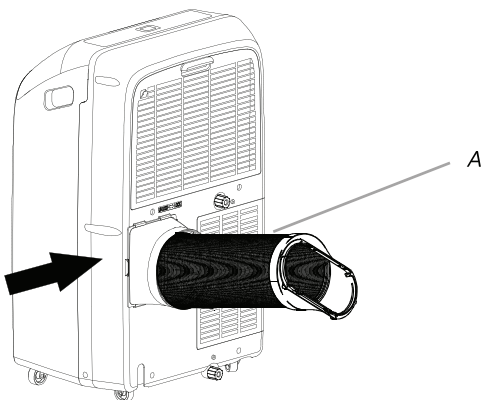

A. Lanksi išmetimo žarnos konstrukcija

5. Prieš naudodami įsitikinkite, kad žarna užsifiksavo.

## Lango montavimas

Lango slankiklio konstrukcija tinka daugumai standartinių vertikalų ir horizontalių langų. Nuvežkite kondicionierių į pasirinktą vietą. Žr. „Vietos reikalavimai“.

1. Pritvirtinkite lango išmetimo adapterį prie išorinio slankiklio

**PASTABA:** Gaminio efektyvumas užtikrinamas, naudojant lango montavimo komplektą.

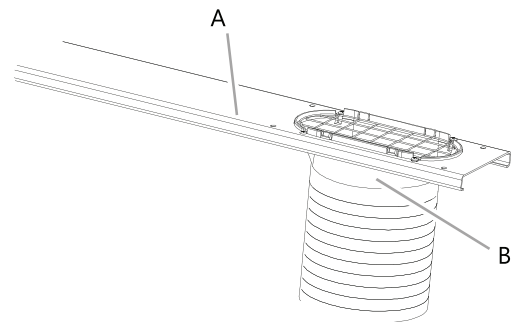

A. Išorinė slankiklio dalis  
B. Lango adapteris

## Montavimas prie vertikalios stumdomo lango

**PASTABA:** lango montavimo komplektą galima naudoti su vertikaliais stumdomais langais, kurių plotis nuo 18 iki 50 colių.

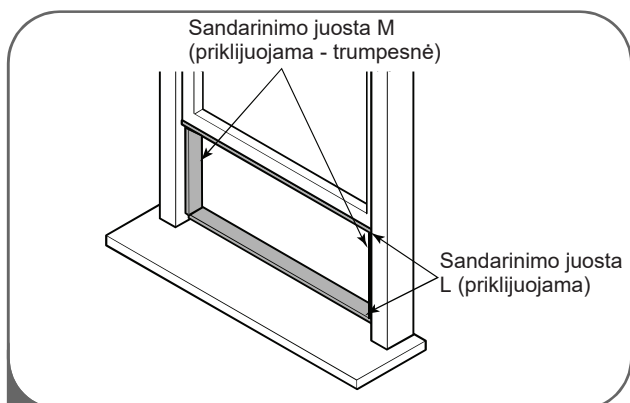

1

Atsikirkpate reikiamo ilgio priklijuojamos L ir M (trumpesnės) sandarinimo juostos dalį ir pritvirtinkite prie lango varčios ir rėmo.

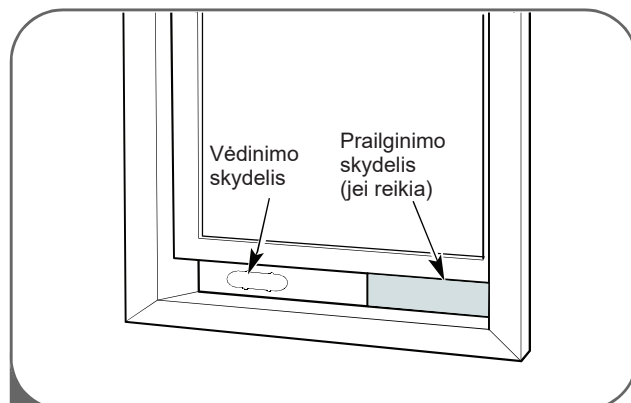

2

Į lango angą įstatykite ventilacijos skydelio konstrukciją ir, jei reikia, prailginimo skydelius. Išplėskite prailginimo skydelius iki lango pločio.

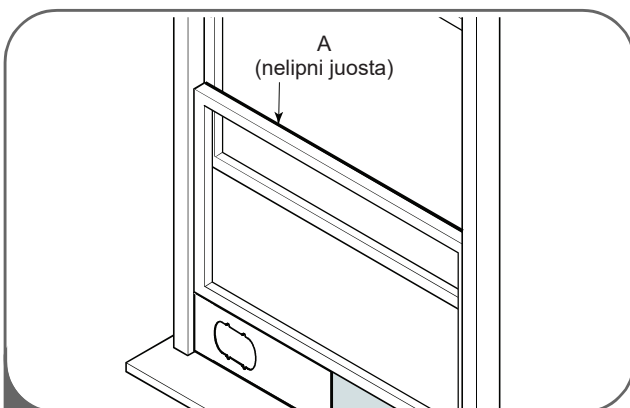

3

Atsikirkpate lango pločio A (nelipnios) juostos dalį. Tarp stiklo ir lango įterpkite sandarinimo juostą A, kad į patalpą nepatektų oro ir pašalinių dalelių.

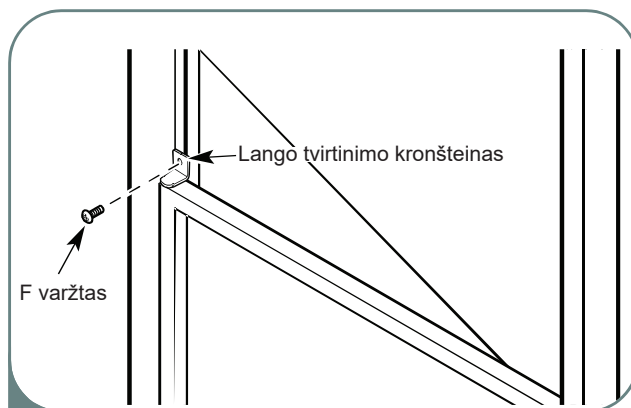

4

Jei reikia, F tipo varžtu pritvirtinkite lango tvirtinimo kronšteiną, kaip parodyta iliustracijoje.

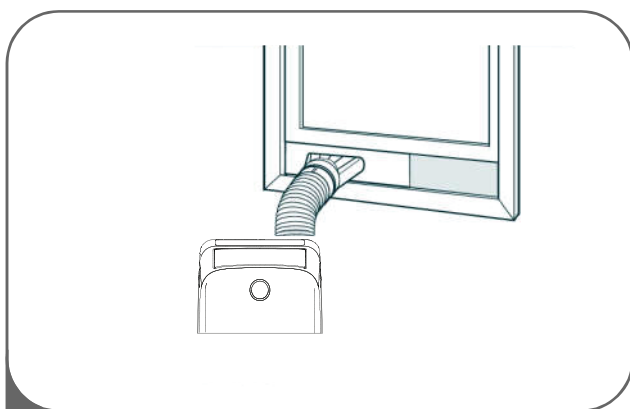

5

Įstatykite lango išmetimo adapterį į angą ventilacijos skydelyje.

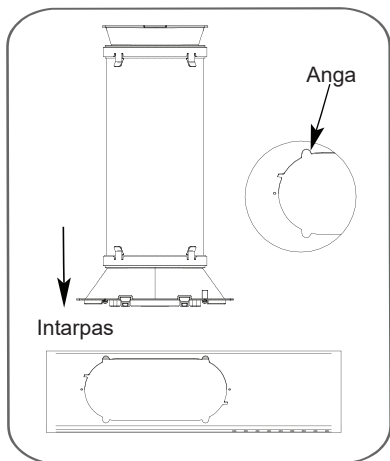

Lango adapterio ąselės pridėkite prie ventiliacijos angų. Lango adapterį įstatykite į angą ventiliacijos skydelyje.

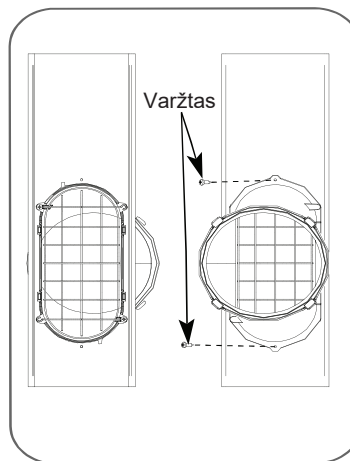

Į lango adapterio angą įstatykite varžtą, kad lango adapteris neišslystų iš ventiliacijos angos.

## Montavimas prie horizontalaus stumdomo lango

**PASTABA.** lango montavimo komplektą galima naudoti su horizontaliais stumdomais langais, kurių plotis nuo 18 iki 50 colių.

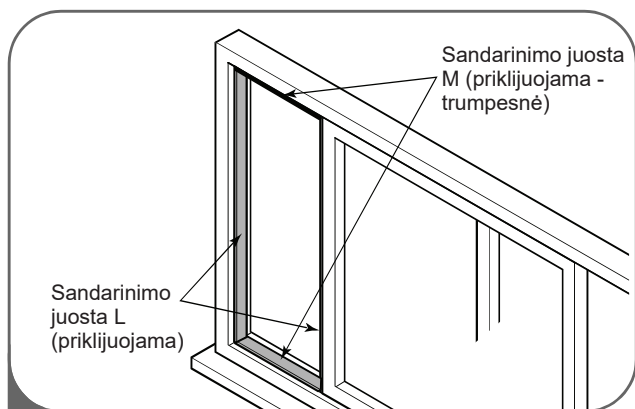

1

Atsikirpkite reikiamo ilgio priklijuojamos L ir M (trumpesnės) sandarinimo juostos dalį ir pritvirtinkite prie lango varčios ir rėmo.

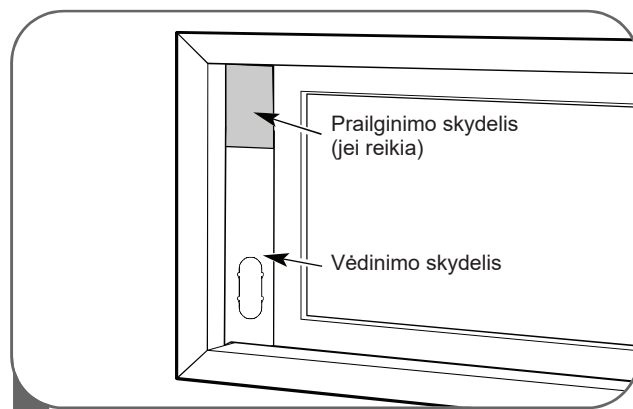

2

Į lango angą įstatykite ventiliacijos skydelio konstrukciją ir, jei reikia, prailginimo skydelius. Išplėskite prailginimo skydelius iki lango pločio.

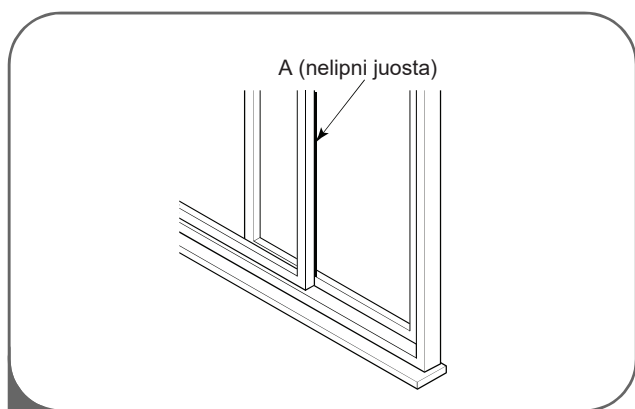

3

Atsikirpkite lango pločio A (nelipnios) juostos dalį. Tarp stiklo ir lango įterpkite sandarinimo juostą A, kad į patalpą nepatektų oro ir pašalinių dalelių.

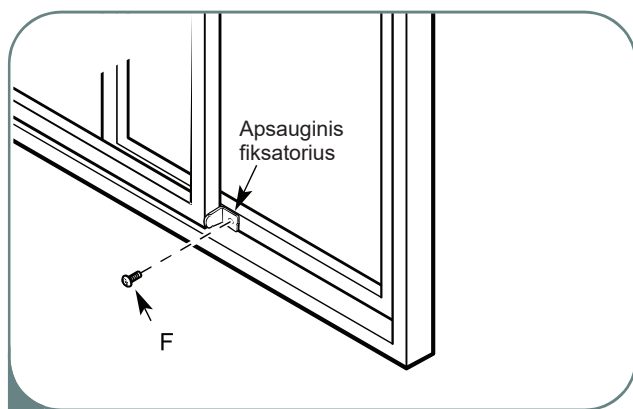

4

Jei reikia, F tipo varžtu pritvirtinkite lango tvirtinimo kronšteiną, kaip parodyta iliustracijoje.



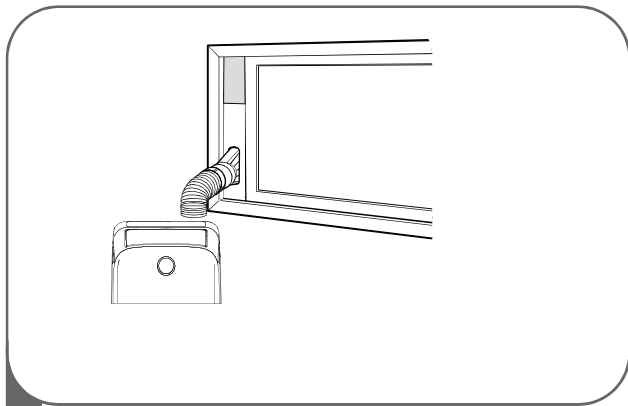

5

ventiliacijos skydelio angą įstatykite lango adapterį.

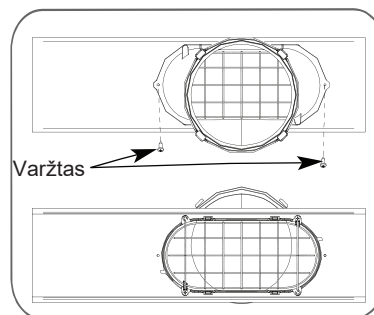

Į lango adapterio angą įstatykite varžtą, kad lango adapteris neišslystų iš ventiliacijos angos.

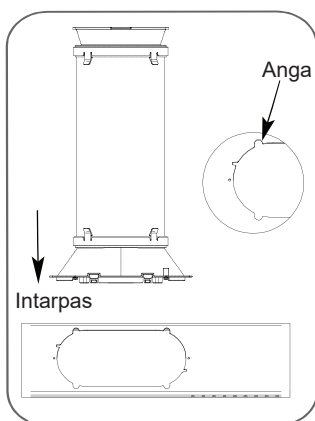

Lango adapterio ąseles pridėkite prie ventiliacijos skydelio angų. Lango adapterį įstatykite į angą ventiliacijos skydelyje.

## MOBILAUS ORO KONDICIONIERIAUS NAUDOJIMAS

Tinkamai naudodami oro kondicionierių, pasieksite geriausių rezultatų.

Šiame skyriuje aprašoma, kaip tinkamai naudoti oro kondicionierių.

### SVARBU:

- Ilgą laiką nestovėkite po oro kondicionieriaus oro srautu.
- Niekada nenaudokite sandariai uždaroje patalpose. Pasirūpinkite, kad į namų ūkį patektų pakankamas lauko oro srautas, ypač kai įrenginys naudojamas kartu su degiais prietaisais, pvz.: dujinėmis viryklėmis, židiniais, krosnimis, karšto vandens šildytuvais ir pan. Maitinimo laido arba oro kondicionieriaus nestatykite šalia šildytuvo, radiatoriaus, viryklės ar kitų šilumą skleidžiančių įrenginių (taip pat ir stiprintuvų).
- Šis oro kondicionierius skirtas naudoti butyje kaip buitinis prietaisas. Nenaudokite jo tiksliai klimato kontrolei komercinėse patalpose arba tiksliajai įrangai, maistui, naminiams gyvūnėliams, augalams, meno kūriniams ir pan.

- Neužblokuokite ir neužkimškite oro išleidimo žarnos. Tai gali turėti neigiamą poveikį įrenginio eksploatacinėms savybėms arba visiškai jį sugadinti.
- Oro kondicionieriaus ekrane rodoma esama kambario temperatūra.
- Jei režimas keičiamas oro kondicionieriui veikiant, prieš paleidžiant iš naujo, kompresorius sustos 3–5 minutėms. Per tą laiką paspaudus mygtuką, kompresorius iš naujo neįsijuns dar 3–5 minutes.
- Įjungus vėsavimo arba džiovinimo režimą, kompresoriaus ir kondensatoriaus ventiliatorius sustos, kai kambario temperatūra pasieks nustatytą tašką.
- Įjungus džiovinimo režimą, drėgmės lygis nustatomas automatiškai, bet nėra rodomas.

**PASTABA:** nutrūkus elektros energijos tiekimui, oro kondicionierius, atkūrus maitinimą, veiks pagal ankstesnius nustatymus.

# Mobiliojo oro kondicionieriaus paleidimas

## Valdymo skydelis

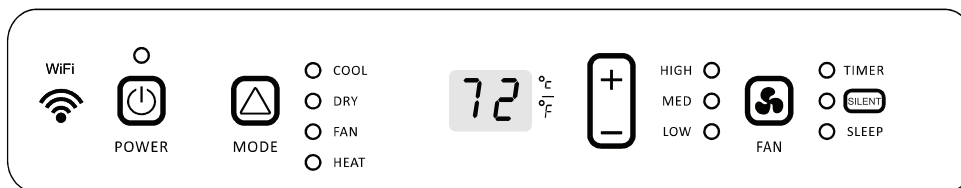

**PASTABA:** Simboliai, priklausomai nuo įrenginio modelio, gali skirtis, tačiau visų įrenginių funkcijos yra panašios.

**PASTABA:** džiovavimo režimas neturėtų būti naudojamas patalpai vėsinti.

### Maitinimo įjungimas arba išjungimas

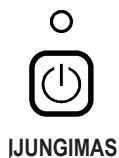

ĮJUNGIMAS

**PASTABA.**  
Prieš pradėdami naudoti, palaikykite pastatytą vertikaliai mažiausiai 2 valandas, kad nesugadintumėte kompresoriaus.

Pirmą kartą prijungus ir įjungus naują oro kondicionierių, jis veiks vėsinimo režimu. Kitais kartais oro kondicionierius veiks pagal ankstesnę nustatymą.

DŽIOVINIMAS

Tik ventiliatoriaus režimo metu naudojamas tik ventiliatorius. Spausdami FAN, galite pasirinkti „High“ (stiprų), „Mid“ (vidutinį) arba „Low“ (silpną) nustatymą.

VENTILIATORIUS

Šildymo režimas patalpa šildyti. Spausdami FAN, galite pasirinkti „High“ (stiprų), „Mid“ (vidutinį) arba „Low“ (silpną) nustatymą. Norėdami sureguliuoti temperatūrą, paspauskite pliuso arba minuso mygtuką.

**PASTABA:** šildymo funkcijos NĖRA tik vėsinimui skirtuose modeliuose.

ŠILDYMAS (papildoma funkcija)

WiFi valdymas galimas tik prie tinklo jungiamuose modeliuose su šiuo logotipu ant valdymo skydelio.

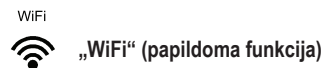

### Režimas

1. Spauskite ir atleiskite MODE mygtuką, kol pamatysite nustatymo simbolį.

Veikimo režimai.



MODE

2. Pasirinkite „Cooling“ (vėsinimas), „Dry“ (džiovinimas), „Fan Only“ (tik ventiliatorius) arba „Heating“ (šildymas).

VĖSINIMAS

Džiovinimo režimas džioviną patalpą. Oro kondicionierius automatiškai parenka temperatūrą. Ventiliatorius veikia tik mažu greičiu. Pašalinamos drėgmės kiekis svyruoja nuo 2 iki 3 pintų per valandą, priklausomai nuo modelio.

### Ventiliatoriaus greitis

1. Spauskite ir atleiskite FAN mygtuką ir pasirinkite pageidaujamą ventiliatoriaus greitį.



VENTILIATORIUS

2. Pasirinkite „High“ (stiprų), „Mid“ (vidutinį) arba „Low“ (silpną) nustatymą.

„High“ – maksimalus ventiliatoriaus greitis.

HIGH

„Mid“ – normalus ventiliatoriaus greitis.

MED

„Low“ – minimalus ventiliatoriaus greitis.

LOW

## Temperatūra

Paspaudę PLUS mygtuką, galite padidinti temperatūrą. Paspaudus vieną kartą, kad nustatyta temperatūra padidėja 1°C.



Norėdami sumažinti temperatūrą, paspauskite MINUSO mygtuką. Paspaudus vieną kartą, kad nustatyta temperatūra sumažėja 1°C.



### PASTABA:

- Aušinimo režimu temperatūrą galima nustatyti nuo 16°C iki 30°C.
- Tik ventiliatoriaus režimu temperatūros nustatyti negalima.
- Įrenginio LED indikatorius 5 sekundes rodo tikslinę temperatūrą, o tada – kambario temperatūrą.

## Rodomų temperatūros matavimo vienetų keitimas - °F arba °C

Norėdami pakeisti temperatūros matavimo vienetus (°F arba °C), vienu metu paspauskite pliuso ir minuso reguliavimo mygtukus.

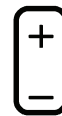

## NUTILDYMAS

Paspaudus SILENT mygtuką, įrenginys veikia tyliuoju režimu.



Kai valdymo skydelyje užsidega lemputė SILENT, tylus Režimas veikia.

## Nuotolinio valdymo pulto naudojimas

### Įstatykite baterijas

1. Nuimkite akumuliatoriaus dangtelį rodyklės kryptimi.

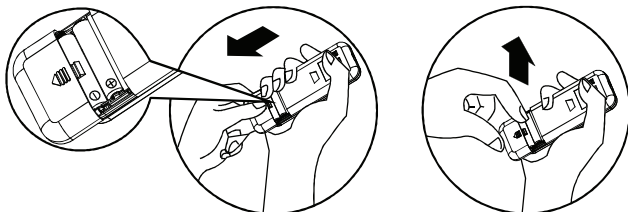

2. Įdėkite naujas baterėjas, derindami pažymėtas (+) ir (-) puses.

3. Uždėkite dangtelį, pastumdami jį atgal į vietą.

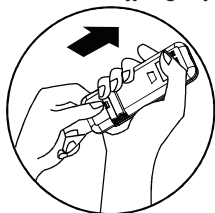

### PASTABA:

- Naudokite 2 LR03 AAA (1,5 volto) baterijas. Nenaudokite įkraunamų baterijų. Kai ekranas pritemsta arba po 6 mėnesių, pakeiskite naujomis to paties tipo baterijomis.
- Keičiant baterijas, nustatymai dingsta, įrenginys grįžta į nulinę padėtį.
- Prireikus pakeisti baterijas, visada keiskite abi baterijas. Nemaišykite senų ir naujų baterijų. Nemaišykite šarminių, standartinių (anglies-cinko) arba įkraunamų (ni-cd, ni-mh ir pan.) baterijų.
- Jei oro kondicionieriaus nenaudosite ilgą laiką, iš nuotolinio valdymo pulto išimkite baterijas.

## ⚠ ATSAUGIAI

- Ištekėjus baterijoms, nuotolinio valdymo pulto nenaudokite. Baterijose esančios cheminės medžiagos gali nudeginti arba sukelti kitokį pavojų sveikatai.

### Laikymas

Įrenginio gale esantis spaustukas gali būti naudojamas nuotolinio valdymo pultui laikyti.

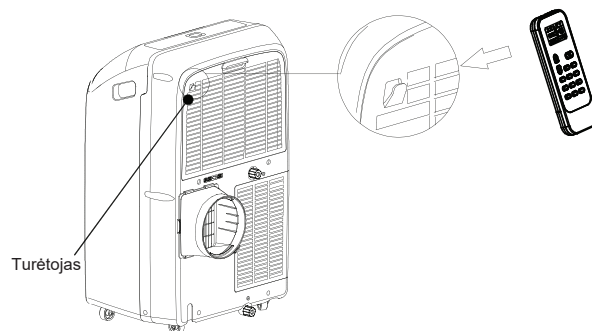

### Kaip naudoti

Norėdami valdyti patalpos oro kondicionierių, nukreipkite nuotolinio valdymo pultą į signalo imtuvą.

Į oro kondicionieriaus signalo imtuvą nukreiptas nuotolinio valdymo pultelis valdys oro kondicionierių iki 23 colių (7 m) atstumu.



## Nuotolinio valdymo pultas

**PASTABA.** Nuotolinio valdymo pulto išvaizda gali skirtis.

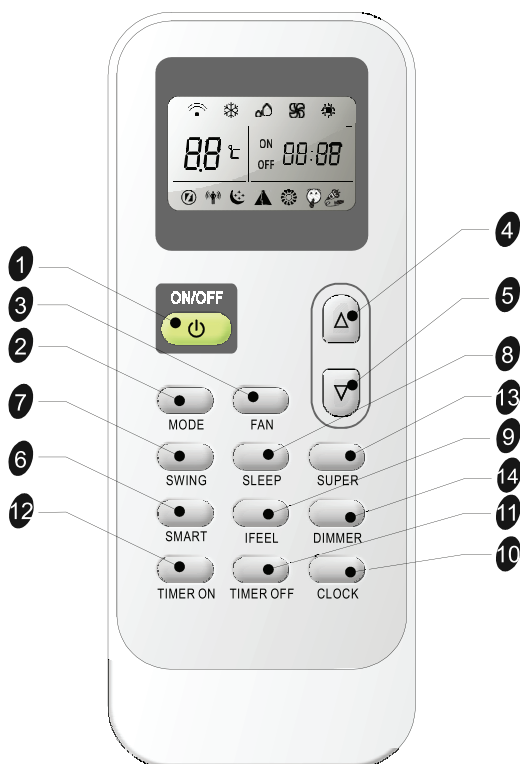

## Mygtukas ir funkcija

1	ON/OFF	IJUNGTI/ IŠJUNGTI	8	SLEEP	MIEGAS
2	MODE	REŽIMAS	9	IFEEL	IFEEL
3	FAN	VENTILIATORIUS	10	CLOCK	LAIKRODIS
4	▲	AUKŠTYN	11	TIMER OFF	Laikmatis išjungtas
5	▼	ŽEMYN	12	TIMER ON	Laikmatis įjungtas
6	SMART	SMART	13	SUPER	SUPER
7	SWING	SUPIMAS	14	DIMMER	APŠVIETIMO REGULIAVIMAS

## Indikatorių simboliai

### Indikatorių simboliai LCD ekrane:

Aušinimo indikatorius	Automatinis ventiliatoriaus greitis
Džiovinimo indikatorius	Didelis ventiliatoriaus greitis
Tik ventiliatoriaus indikatorius	Vidutinis ventiliatoriaus greitis
Šildymo indikatorius	Mažas ventiliatoriaus greitis

Išmanusis indikatorius	Signalo perdavimas
Miego indikatorius	ON 88:88 Ekranu nustatytas laikmatis
„Ifeel“ indikatorius	OFF 88:88 Esamo laiko rodymas
„Super“ indikatorius	88 °C Ekranu nustatyta temperatūra

## Maitinimo įjungimas arba išjungimas

Norėdami įjungti arba išjungti įrenginį, paspauskite ON/OFF mygtuką



**PASTABA:** ■ Režimus keičiant veikiančiame režime, kondicionierius gali sureaguoti neiškart. Palaukite 3 minutes.

- Prieš paleisdami prietaisą iš naujo, palaukite 3 minutes.

## Režimas

1. Kelis kartus spauskite MODE mygtuką, kol pamatysite, kad mirksi pageidaujamo nustatymo simbolis.



2. Pasirinkite „Cooling“ (vėsinimas), „Dry“ (džiovinimas), „Fan Only“ (tik ventiliatorius) arba „Heating“ (šildymas).
  - Vėsinimo funkcija vėsina patalpą. Spauskite FAN ir pasirinkite „Auto“ (automatinį), „High“ (stiprų), „Mid“ (vidutinį) arba „Low“ (silpną) nustatymą.

Norėdami sureguliuoti temperatūrą, paspauskite mygtuką AUKŠTYN arba ŽEMYN.



- Dry- Sausā gaisa režīms samazina mitrumu telpā. Gaisa kondicionieris temperatūru noregulē automātiski un ventilators darbojas tikai ar zemu ātrumu

PIEZĪME: Neizmantojiet sausā gaisa režīmu telpas atvēdināšanai. Ja telpā joprojām nav sasniegts vēlamais komforta līmenis, sausā gaisa režīmā Temperatūru tomēr var samazināt vai paaugstināt par 2°C.



- Fan Only - Darbojas tikai ventilators. Spiediet ventilatora regulēšanas taustiņu FAN, lai izvēlētos augstu (High), vidēju (Mid) vai zemu (Low) darbības ātrumu.



PIEZĪME: Automātisko ventilatora ātrumu nevar atlasīt režīmā Tikai ventilators.

- Heating - silda telpu. Spiediet ventilatora regulēšanas taustiņu FAN, lai izvēlētos ventilatora darbības ātrumu. Spiediet taustiņu augšup, vai lejup TEMP pogu, lai noregulētu vēlamo temperatūru.



## IŠMANUSIS režīmas

Paspaudus SMART mygtukā, išmanusis režīmas (neaiškios logikos veikimas) veiks tiesiogiai nepriklausomai nuo to, ar įrenginys yra įjungtas ar išjungtas. Šiuo režimu temperatūra ir ventilatoriaus greitis nustatomi automatiškai, atsižvelgiant į faktinę kambario temperatūrą. Norėdami atšaukti išmanųjį režimą, tiesiog paspauskite MODE mygtuką.



Darbo režimą ir temperatūrą lemia patalpų temperatūra.

### Modeliuose su šildytuvais

Vidaus temperatūra	Valdymo režimas	Tikslinė temperatūra
21°C ar mažiau	ŠILDYMAS	22°C
21-23°C	TIK VENTILIATORIUS	
23-26°C	DŽIOVINIMAS	Patalpos temperatūra po 3 min. sumažėja 2°C.
Daugiau kaip 26°C	VĖSINIMAS	26°C

### Modeliuose tik su vėsinimo funkcija.

Vidaus temperatūra	Valdymo režimas	Tikslinė temperatūra
23°C ar mažiau	TIK VENTILIATORIUS	
23-26°C	DŽIOVINIMAS	Patalpos temperatūra po 3 min. sumažėja 2°C.
Daugiau kaip 26°C	VĖSINIMAS	26°C

PASTABA: SMART režime temperatūra, oro srautas ir kryptis automatiškai. Tačiau, jei vis tiek jaučiatės nepatogiai, nuotolinio valdymo pulteliu galite nustatyti temperatūrą iki 2°C aukštesnę temperatūrą.

Ką galima daryti ▲ režimuose?		
Jūsų jausmas	Mygtukas	Reguliavimas
Nepatogu dėl netinkamo oro srauto kiekio.	FAN	Patalpų ventilatoriaus kaskart paspaudus šį mygtuką keičiasi nustatyta tvarka: „High“ (stiprus), „Mid“ (vidutinis) arba „Low“ (silpnas).
Nepatogu dėl netinkamos oro srauto krypties.	SWING	Paspaudus vieną kartą, žaliuzės pasisuks, kad pakeistų oro srauto kryptį. Paspauskite dar kartą, sūpavimo režimas išsijungs.

## SUPER

SUPER mygtukas naudojamas greitam vėsinimui arba šildymui paleisti arba sustabdyti.

1. Paspauskite SUPER mygtuką. Oro kondicionierius automatiškai nustato didelį ventilatoriaus greitį ir iki 16°C temperatūrą. Greitas šildymas veikia automatinio ventilatoriaus greičiu, automatiškai pakeisdamas nustatytą temperatūrą iki 30°C.



2. Norėdami išjungti SUPER valdymo režimą, paspauskite bet kurį nuotolinio valdymo pulto arba valdymo skydelio mygtuką, išskyrus laikmatį, laikrodį, apšvietimo reguliavimą ir supimą.

### PASTABA:

- SUPER režimu galite nustatyti oro srauto kryptį arba laikmatį.
- SMART režimas nepasiekiamas, naudojant SUPER režimą.
- SUPER mygtukas neveikia SMART režimu.

greitas vėsinimas      greitas šildymas



## Ventilatoriaus greitis

1. Spausdami FAN, pasirinkite norimą ventilatoriaus greitį.



- Automatinis režimas automatiškai valdo ventilatoriaus greitį, priklausomai nuo esamos kambario temperatūros ir temperatūros reguliavimo nustatymo.

PASTABA: Automatinio ventilatoriaus greičio negalima pasirinkti tik ventilatoriaus režimu.



- Stiprus režimas - maksimalus ventilatoriaus greitis.



- Vidutinis režimas - normalus ventilatoriaus greitis.



- Silpnas režimas - minimalus ventilatoriaus greitis



---

## Temperatūra

---

- Norėdami padidinti temperatūrą, paspauskite mygtuką AUKŠTYN. Vieną kartą paspaudus UP, nustatymas padidinamas 1°C.



- Norėdami sumažinti temperatūrą, paspauskite mygtuką ŽEMYN. Vieną kartą paspaudus mygtuką ŽEMYN, nustatymas sumažinamas 1°C.



### PASTABOS:

- Vėsinimo ir šildymo režimu temperatūrą galima nustatyti nuo 16°C iki 30°C.
- Tik ventiliatoriaus režimu temperatūros nustatyti negalima.

---

## Miego režimas

---

MIEGO režimą galima nustatyti įrenginiui veikiant vėsinimo, šildymo arba džiovinimo režimu. Ši funkcija suteikia jums patogesnę aplinką miegui.



### PASTABA:

- Įjungus prietaisą, jis automatiškai nustos veikti po 8 valandų.
  - Ventiliatoriaus greitis automatiškai nustatomas mažu greičiu.
  - Vėsinimo režimu, jei esama kambario temperatūra yra žemesnė kaip 26°C, ji automatiškai padidės 1°C per pirmą valandą po to, kai bus įjungtas miego režimo valdymas, tada temperatūra išliks stabili. Jei kambario temperatūra yra 26°C ar aukštesnė, nustatyta temperatūra nesikeis.
  - Šildymo režimu nustatyta temperatūra nuolat mažės 3°C daugiausiai 3 valandoms, tada išliks pastovi.
1. Paspaudę MODE, pasirinkite „Cooling“ (vėsinimas), „Dry“ (džiovinimas), „Fan Only“ (tik ventiliatorius) arba „Heating“ (šildymas).

PASTABA: Miego režimo valdymo pasirinkti negalima, kai pasirinkta tik ventiliatorius arba SMART funkcija.

2. Norėdami nustatyti temperatūrą, paspauskite AUKŠTYN arba ŽEMYN mygtuką.
3. Paspaudus SLEEP. Po 5 sekundžių valdymo skydelio ekrano lemputės užges.

**PASTABA.** Temperatūra ir oro srauto kryptis gali būti koreguojami miego režimo nustatymo metu. Ventiliatoriaus greitis automatiškai nustatomas į mažą. Po 5 sekundžių valdymo skydelio ekrano lemputės užsidega.

4. Norėdami išjungti miego režimą, paspauskite SLEEP, MODE, FAN, ĮJUNGIMO/IŠJUNGIMO, SUPER mygtuką arba palaukite 8 valandas, kol miego valdymas išsijungs automatiškai.

**PASTABA.** išjungus miego režimo valdymą, oro kondicionierius grįš į ankstesnius nustatymus.

---

## IFEEL

---

Įjungiamas nuotolinio valdymo pulte įmontuotas temperatūros jutiklis. Jis gali pajusti aplinkos temperatūrą ir perduoti signalą atgal įrenginį. Įrenginys gali reguliuoti temperatūrą taip, kad užtikrintų maksimalų komfortą.



### PASTABA:

Naudojamas IFEEL režimo veikimui nustatyti. Vieną kartą paspaudus IFEEL, funkcija bus paleista. Dar kartą paspaudus, IFEEL funkcija bus išjungta. Jei IFEEL funkcijos išjungti nepavyksta, prašome pabandyti paspausti šį mygtuką maždaug 5 sekundes. Patarimas – padėti nuotolinio valdymo pultą toje vietoje, kur vidinis blokas lengvai priima signalą. Patarimas – atšaukti IFEEL režimą, kad būtų taupoma energija sustabdant oro kondicionierių.



---

## APŠVIETIMO REGULIATORIUS

---

Paspaudus DIMMER mygtuką, išjungiamas apšvietimas ir ekranas.



### PASTABA:

- Kai lemputė užges, gaunamas signalas vėl įjungs apšvietimą.

---

## Laikrodžio funkcija

---

1. Galite reguliuoti realų laiką, spausdami CLOCK mygtuką.



2. Norėdami nustatyti teisingą laiką, naudokite mygtukus aukštyn ir žemyn.



3. Dar kartą paspaudus CLOCK mygtuką, nustatomas tikrasis laikas.

---

## LAIKMAČIO ĮJUNGIMAS / IŠJUNGIMAS

---

Laikmatį TIMER ON/OFF mygtukais patogu įjungti prieš išvykstant, kad būtų galima sugrįžti į jaukią patalpą su iš anksto nustatyta temperatūra.

**PASTABA.** Tai yra realaus laikmačio valdymas. pirmiausia turėtumėte nustatyti LAIKRODĮ.

## LAIKMAČIO ĮJUNGIMAS

LAIKMAČIO ĮJUNGIMO mygtukas gali būti naudojamas prietaisui automatiškai įjungti jūsų nustatytu laiku.

1. Paspaudus LAIKMAČIO ĮJUNGIMO mygtuką, LCD ekrane pradės mirksėti užrašas "On 12:00".



LAIKMATIS ĮJUNGTAS

2. Paspauskite AUKŠTYN arba ŽEMYN mygtuką, kad nustatytumėte pageidaujamą laiką prietaisui įjungti.

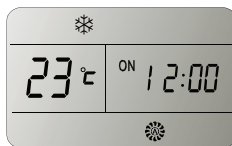
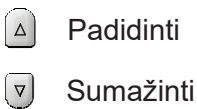

- Norėdami padidinti arba sumažinti laiko nustatymą 1 minute, vieną kartą paspauskite mygtuką AUKŠTYN arba ŽEMYN.
- Norėdami padidinti arba sumažinti laiko nustatymą 10 minučių, 2 sekundes palaikykite nuspauštą mygtuką AUKŠTYN arba ŽEMYN.
- Norėdami padidinti arba sumažinti laiko nustatymą 1 valanda, palaikykite nuspauštą mygtuką AUKŠTYN arba ŽEMYN mygtuką.

3. Kai LCD ekrane rodomas norimas laikas, paspauskite LAIKMAČIO ĮJUNGIMON mygtuką, kad jį patvirtintumėte.

Pasigirs „pyptelėjimas“, „ON“ nustos mirksėti.

Prietaise užsidegs indikatorius TIMER.

4. 5 sekundes rodomas norimas laikas, laikrodis bus rodomas nuotolinio valdymo pulto LCD ekrane vietoj pageidaujamo laiko.

## Laikmačio atšaukimas

Dar kartą paspauskite TIMER ON mygtuką; pasigirs „pyptelėjimas“ ir indikatorius dings; laikmačio režimas atšauktas.

**PASTABA:** Ši funkcija panaši į LAIKMAČIO IŠJUNGIMO funkciją. Galite padaryti taip, kad prietaiso blokas automatiškai išsijungtų jūsų nustatytu laiku.



LAIKMATIS IŠJUNGTAS

---

## PAKREIPIMO MYGTUKAS

---

Paspaudus SWING vieną kartą, pakeičiama oro srauto kryptis. Paspaudus dar kartą, pakreipimas gali būti sustabdytas norimoje padėtyje.



SWING

## PASTABA

- Vertikalus (horizontalus) oro srautas, įjungus įrenginį, sureguliuojamas automatiškai tam tikru kampu pagal veikimo režimą.
- Oro srauto kryptį taip pat galima reguliuoti pagal savo pageidavimą, spaudžiant nuotolinio valdymo pulto SWING mygtuką.
- Vertikalaus reguliavimo žaliuzės sukant rankiniu būdu, gali kilti sutrikimų. Taip nutikus, pirma išjunkite įrenginį ir atjunkite maitinimą, tuomet vėl įjunkite maitinimą.

---

## Normalūs garsai

Oro kondicionierius veikia įprastai, gali girdėti šie garsai:

- ventiliatoriuje judančio oro;
- spustelėjimų iš termostato ciklo;
- vibracijų arba triukšmo dėl prastos sienos ar lango konstrukcijos.
- Aukšto tono dūzgimas arba pulsuojantis triukšmas, kurį sukelia modernaus didelio efektyvumo kompresoriaus įjungimas ir išjungimas.



# MOBILAUS ORO KONDICIONIERIO PRIEŽIŪRA

Oro kondicionieriaus ištuštinimas (modeliuose be šildymo funkcijos)

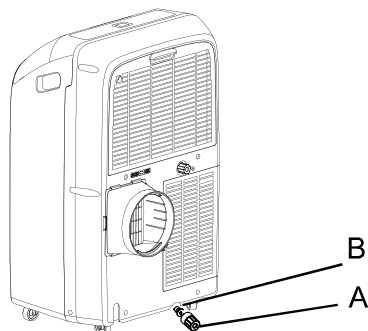

A. Pagrindinės drenažo angos dangtelis

B. Pagrindinės drenažo angos kamštis

## ⚠ ĮSPĖJIMAS

Per didelio svorio pavojus

Oro kondicionieriui perkelti ir sumontuoti reikia dviejų ar daugiau žmonių.

Kitu atveju galima susižaloti nugarą ar patirti kitokias traumas.

1. Išjunkite oro kondicionierių arba maitinimą.
2. Nuvežkite oro kondicionierių iki kanalizacijos vietos arba į lauką.

**PASTABA.** Norėdami išvengti vandens nutekėjimo iš įrenginio, oro kondicionierių vežkite lėtai, laikykite jį horizontaliai.

3. Atidarykite pagrindinės drenažo angos dangtelį, ištraukite kamštį.
4. Pro drenažo angą išleiskite visą vandenį.

**PASTABA.** Jei oro kondicionierių po naudojimo planuojate padėti, skaitykite skyrių „Laikymas panaudojus“.

5. Įstatykite drenažo kaištį atgal į pagrindinę drenažo angą.
6. Uždarykite pagrindinės drenažo angos dangtelį.
7. Padėkite oro kondicionieriaus į vietą.
8. Prijunkite oro kondicionierių arba įjunkite maitinimą.

Oro kondicionieriaus ištuštinimas (modeliai su šildymo funkcija)

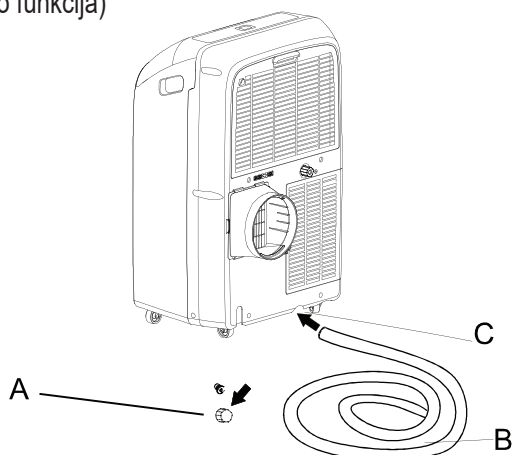

A. Pagrindinė drenažo jungtis

B. Drenažo žarna

C. Pagrindinė drenažo anga

D. Pagrindinės drenažo angos kamštis

**ĮSPĖJIMAS!** Naudodami šildymo režimą, prijunkite drenažo žarną; kitu atveju, vandeniui pasiekus nustatytą lygį, įrenginys išsijungs.

1. Atidarykite pagrindinę drenažo jungtį.
2. Drenažo žarną prijunkite prie pagrindinės drenažo angos. Patikrinkite, ar ties sujungimu nėra vandens nuotėkio.
3. Kitą drenažo žarnos galą įstatykite į išleidimo angą. Patikrinkite, ar žarna tinkamai ištiesta ir yra kanalizacijoje. Pasirūpinkite, kad į kanalizaciją einantis žarnos galas būtų žemesniame lygyje nei prie įrenginio prijungtas galas. Žarna neturi būti sulenkta ar suspausta.

## Išorės valymas

1. Paspauskite ĮJUNGIMO/IŠJUNGIMO mygtuką, kad išjungtumėte oro kondicionierių.
2. Išjunkite oro kondicionierių arba atjunkite maitinimą.
3. Išimkite oro filtrą ir išvalykite atskirai. Žr. skyrių „Oro filtro valymas“.
4. Minkšta, drėgna šluoste nuvalykite oro kondicionieriaus išorę.
5. Prijunkite oro kondicionierių arba įjunkite maitinimą.
6. Norėdami įjungti oro kondicionierių, paspauskite ĮJUNGIMO/IŠJUNGIMO mygtuką.

## Oro filtro valymas

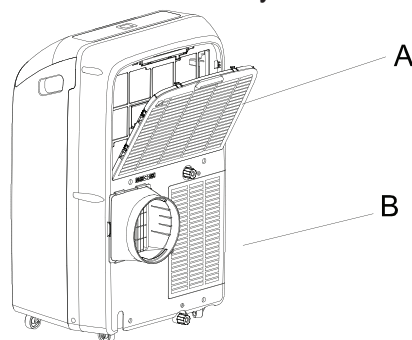

A. Garintuvo oro įsiurbimo filtro skydelio durelės.

B. Kondensatoriaus oro įsiurbimo filtro skydelio durelės.

1. Norėdami išjungti oro kondensatorių, paspauskite ĮJUNGIMO/IŠJUNGIMO mygtuką.
2. Atidarykite oro kondensatoriaus gale esančias filtro skydelio dureles ir nuimkite.
3. Atsukite kondensatoriaus oro įsiurbimo filtro skydelio durelių savisriegį varžtą ir išimkite.
4. Išvalykite filtrą dulkių siurbliu. Jei filtras labai nešvarus, nuplaukite jį šiltu vandeniu su švelnia valymo priemone.  
**PASTABA:** Neplaukite filtro indaplovėje, nenaudokite jokių cheminių valymo priemonių.
5. Prieš dėdami atgal, filtrą visiškai išdžiovinkite ore, kad užtikrintumėte maksimalų efektyvumą.
6. Įstatykite oro filtrą į filtro skydelio dureles.
7. Įstatykite filtro skydelio dureles ir savisriegį varžtą.
8. Norėdami įjungti oro kondicionierių, paspauskite ĮJUNGIMO/IŠJUNGIMO mygtuką.

## Laikymas panaudojus

Jei oro kondicionierius nebus naudojamas ilgą laiką:

1. Visiškai išsausinkite vandenį. Žr. skyrių „Oro kondicionieriaus ištuštinimas“.
2. Įjunkite oro kondicionierių tik ventiliatoriaus nustatymu ir leiskite veikti maždaug 12 valandų, kad įrenginys išdžiūtu.
3. Atjunkite oro kondicionierių nuo maitinimo šaltinio.



4. Nuimkite lanksčią išmetimo žarną ir kartu su oru kondicionieriumi laikykite švarioje, sausoje vietoje. Žr. skyrių „Montavimo nurodymai“.
5. Išimkite montavimo prie lango detales ir laikykite kartu su oru kondicionieriumi laikykite švarioje, sausoje vietoje. Žr. skyrių „Montavimo nurodymai“.
6. Išimkite filtrą ir išvalykite. Žr. skyrių „Oro filtro valymas“.
7. Nuvalykite oro kondicionieriaus išorę. Žr. skyrių „Išorės valymas“.
8. Įstatykite filtrą į įrenginį.
9. Išimkite baterijas, nuotolinio valdymo su oru kondicionieriumi laikykite švarioje, sausoje vietoje.  
Norėdami vėl naudoti oro kondicionierių:
  1. Patikrinkite, ar filtras ir išleidimo angos dangtelis yra savo vietoje.
  2. Patikrinkite, ar maitinimo laidas yra tinkamas naudoti, be įtrūkimų ar pažeidimų.
  3. Įdėkite naujas baterijas į nuotolinio valdymo pultą.
  4. Sumontuokite oro kondicionierių. Žr. skyrių „Montavimo nurodymai“.

## SUTRIKIMŲ ŠALINIMAS

Prieš skambindami į techninės priežiūros centrą, išbandykite toliau pateiktus pasiūlymus ir pabandykite išspręsti problemą be pašalinės pagalbos.

### Oro kondicionierius neveikia

**⚠ ĮSPĖJIMAS**



**Elektros smūgio pavojus.**

**Junkite į įžemintą 3 angų lizdą.**

**Nenuimkite įžeminimo strypo.**

**Nenaudokite adapterio.**

**Nenaudokite ilginamojo laido.**

**Nesilaikant šių nurodymų, gali žūti žmonės, gaisras arba elektros smūgis**

- **Maitinimo laidas atjungtas.**  
Įjunkite į įžemintą 3 angų lizdą.  
Žr. skyrių „Elektros reikalavimai“.
- **Naudojamas netinkamos galios laiko uždelsimo saugiklis arba jungtuvas.**  
Pakeiskite tinkamos galios laiko uždelsimo saugikliu arba jungtuvu. Žr. skyrių „Elektros reikalavimai“.
- **Perdegė buitinis saugiklis arba suveikė jungtuvas.**  
Pakeiskite saugiklį arba iš naujo nustatykite jungtuvą.  
Žr. skyrių „Elektros reikalavimai“.
- **Nepaspaustas įjungimo/išjungimo mygtukas.**  
Paspauskite įjungimo/išjungimo mygtuką.
- **Nutrūko elektros energijos tiekimas.**  
Palaukite, kol bus atkurtas elektros energijos tiekimas.

### Oro kondicionierius perdegina saugiklius arba išjungia jungtuvus.

- **Toje pačioje grandinėje naudojama per daug prietaisų.**  
Atjunkite arba perkelkite prietaisus, kurie naudoja tą pačią grandinę.
- **Oro kondicionierių po išjungimo bandote įjungti per greitai.**  
Išjungę oro kondicionierių palaukite bent 3 minutes, prieš bandydami iš naujo paleisti.
- **Pakeisti režimai.**  
Išjungę oro kondicionierių palaukite bent 3 minutes, prieš bandydami iš naujo paleisti.

### Atrodo, kad oro kondicionierius veikia per ilgai

- **Ar nėra atidarytos durys arba langas?**  
Duris ir langus laikykite uždarytus.
- **Seno modelio oro kondicionierius pakeistas nauju.**  
Naudojant efektyvesnius komponentus, oro kondicionierius gali veikti ilgiau už senesnio modelio įrenginį, tačiau bendras energijos suvartojimas bus mažesnis. Naujesni oro kondicionieriai neskleidžia šalto oro „pliūpsnio“, prie kurio galbūt esate įpratę, naudodami senesnius įrenginius, tačiau tai nereiškia, kad naujo įrenginio aušinimo pajėgumas ar efektyvumas yra mažesnis. Žr. efektyvumo įvertinimą (EER) ir našumo įvertinimą (Btu/h) ant oro kondicionieriaus.
- **Oro kondicionierius laikomas tankiai apgyvendintoje patalpoje arba patalpoje naudojami šilumą generuojantys prietaisai.**  
Gamindami maistą ar maudydamiesi naudokite ištraukiamuosius ventiliatorius, o karščiausiu dienos metu stenkitės nenaudoti šilumą generuojančių prietaisų. Mobilieji oro kondicionieriai yra sukurti kaip papildoma vėsinimo priemonė lokalioms zonoms patalpoje. Priklausomai nuo vėsinamos patalpos dydžio, gali prireikti didesnės galios oro kondicionieriaus.

### Kondicionierius padirba trumpai, bet kambaryje nepasidaro vėsu

- **Nustatyta temperatūra yra artima kambario temperatūrai.**  
Nustatykite žemesnę temperatūrą.  
Žr. skyrių „Mobiliojo oro kondicionieriaus naudojimas“.

### Rodomas klaidos kodas

- **Jei įrenginio ekrane rodomas klaidos kodas E5, įrenginyje pilna vandens. Reikia jį išleisti.** Žr. skyrių „Oro kondicionieriaus ištuštinimas“. Išleidę vandenį, galite vėl naudoti.
- **Jei įrenginio ekrane rodomas klaidos kodas E1/E2/E3//E6/E7/EA, su klientų aptarnavimo centru.**

### Kondicionierius veikia, bet nevėsiną

- **Nešvarus filtras arba užsikimšęs nuo šiukšlių.**  
Išvalykite filtrą.
- **Užsikimšusi oro išleidimo anga.**  
Išvalykite oro išleidimo angą.
- **Nustatyta per aukšta temperatūra.**  
Nustatykite žemesnę temperatūrą.

### Oro kondicionierius per dažnai įsijungia ir išsijungia

- **Oro kondicionierius dydis nėra pritaikytas jūsų kambariui.**  
Patikrinkite mobiliojo oro kondicionieriaus aušinimo galimybes.

Mobilieji oro kondicionieriai yra sukurti kaip papildoma vėsinimo priemonė lokalioms zonoms patalpoje.

■ **Nešvarus filtras arba užsikimšęs nuo šiukšlių.**

Išvalykite filtrą.

■ **Patalpoje yra karšto oro arba didelės drėgmės šaltinis (gaminamas maistas, veikia dušas ir pan.).**

Naudokite ventiliatorių, kad pašalintumėte šilumą ar drėgmę iš patalpos. Karščiausiu dienos metu stenkitės nenaudoti šilumą generuojančių prietaisų.

■ **Uždengtos įrenginio grotelės.**

Oro kondicionierių statykite tokioje vietoje, kur grotelių negalėtų uždengti užuolaidos, žaliuzės, baldai ir kiti panašūs daiktai.

---

