



**BOSCH**



**Reģistrējiet** savu jauno  
ierīci "MyBosch" tūlīt un  
saņemiet bezmaksas  
priekšrocības:  
[www.bosch-home.lv](http://www.bosch-home.lv)

# Žāvētājs

**WDU8H542SN**

**lv** Lietošanas rokasgrāmata un uzstādīšanas instrukcija

# Plašāku informāciju, lūdzu, skatiet digitālajā lietošanas instrukcijā.



## Saturs

<b>1 Drošība .....</b>	<b>4</b>	<b>6 Pirms pirmās lietošanas .....</b>	<b>19</b>
1.1 Vispārīga informācija.....	4	6.1 Tukšas tvertnes mazgāšanas cikla palaišana.....	19
1.2 Paredzētā izmantošana .....	4	<b>7 Ekrāns .....</b>	<b>20</b>
1.3 Lietotāju grupas ierobežojumi .....	4	<b>8 Pogas .....</b>	<b>22</b>
1.4 Droša uzstādīšana .....	5	<b>9 Sausuma pakāpe .....</b>	<b>25</b>
1.5 Droša lietošana.....	6	9.1. Sausuma pakāpes maiņa.....	25
1.6 Droša tīrīšana un apkope.....	9	<b>10 Programmas.....</b>	<b>26</b>
<b>2 Materiālu sabojāšanas novēršana... 10</b>		<b>11 Piederumi.....</b>	<b>30</b>
<b>3 Vides aizsardzība un enerģijas taupīšana.....</b>	<b>11</b>	<b>12 Veļa .....</b>	<b>30</b>
3.1 Iepakojuma nodošana atkritumos....	11	12.1 Veļas sagatavošana.....	30
3.2 Taupiet enerģiju un dabas resursus..	11	<b>13 Mazgāšanas līdzekļi un kopšanas produkti .....</b>	<b>31</b>
3.3 Enerģijas taupīšanas režīms.....	11	<b>14 Darbināšanas pamati .....</b>	<b>31</b>
<b>4 Uzstādīšana un pieslēgšana .....</b>	<b>12</b>	14.1 Ierīces ieslēgšana .....	31
4.1 Ierīces izpakošana .....	12	14.2 Programmas iestatīšana .....	31
4.2 Komplekta saturs.....	12	14.3 Programmas iestatījumu pielāgošana .....	31
4.3 Prasības uzstādīšanas vietai.....	12	14.4 Programmas iestatījumu saglabāšana.....	31
4.4 Transportēšanas skrūvju noņemšana	13	14.5 Veļas iekraušana .....	32
4.5 Ierīces pieslēgšana .....	14	14.6 Mērīšanas piederuma šķidrajam mazgāšanas līdzeklim lietošana.....	32
4.6 Ierīces līmeņošana .....	15	14.7 Izmantojiet mērīšanas piederumu šķidrajam mazgāšanas līdzeklim .....	32
4.7 Ierīces pievienošana strāvas avotam	16	14.8 Aiztaisiet durtiņas.....	33
<b>5 Iepazīšanās ar ierīci .....</b>	<b>17</b>	14.9 Programmas palaišana.....	33
5.1 Ierīce.....	17	14.10 Veļas pievienošana.....	33
5.2 Mazgāšanas līdzekļa atvilktnē .....	18	14.11 Veļas pievienošana.....	33
5.3 Vadības pogas.....	18		
5.4 Vadības programmu loģika .....	18		

14.13. Žāvēšanas programmas atcelšana	34	20.3 Ierīces lietošanas atsākšana	52
14.14. Veļas izkraušana	34	20.4 Nolietotās ierīces nodošana atkritumos	53
14.15 Ierīces ieslēgšana	34	<b>21 Klientu apkalpošanas dienests</b>	<b>53</b>
<b>15 Bērnu drošības slēdzis</b>	<b>34</b>	21.1 Ierīces numurs (E-Nr.) un ražošanas numurs (FD)	53
15.1 Bērnu drošības slēdža ieslēgšana	34	<b>22 Patēriņa vērtības</b>	<b>55</b>
15.2 Bērnu drošības slēdža izslēgšana	34	<b>23 Atbilstības deklarācija</b>	<b>56</b>
14.12 Programmas atcelšana	34	<b>23 Tehniskās specifikācijas</b>	<b>56</b>
<b>16 "Home Connect"</b>	<b>35</b>		
16.1 Ierīces pievienošana WLAN mājas tīklam (Wi-Fi), izmantojot WPS funkciju	35		
16.2 Ierīces pievienošana WLAN mājas tīklam (Wi-Fi), neizmantojot WPS funkciju	36		
16.3 Ierīces pievienošanas lietotnei "Home Connect"	36		
16.4 Ierīces Wi-Fi ieslēgšana	37		
16.5 Ierīces Wi-Fi izslēgšana	37		
16.6 Ierīces tīkla iestatījumu atiestatīšana	37		
16.7. Attālinātā palaišana	37		
<b>17 Pamata iestatījumi</b>	<b>38</b>		
<b>18 Tīrīšana un apkope</b>	<b>38</b>		
18.1 Tvertnes mazgāšana	38		
18.2 Ieberiet veļas pulveri	38		
16.8 Datu aizsardzība	38		
18.3 Notekas sūkņa tīrīšana	39		
<b>19 Problēmu novēršana</b>	<b>42</b>		
19.1 Avārijas atbrīvošana	52		
<b>20 Transportēšana, glabāšana un nodošana atkritumos</b>	<b>52</b>		
20.1 Ierīces atvienošana	52		
20.2 Transportēšanas skrūvju uzlikšana	52		



# 1 Drošība

Ņemiet vērā turpmāk tekstā sniegtos norādījumus par drošību.

## 1.1 Vispārīga informācija



- Izlasiet rūpīgi šo instrukciju rokasgrāmatu.
- Instrukciju rokasgrāmatu un informāciju par ierīci glabāriet drošā vietā izmantošanai nākotnē vai nākamajam īpašniekam.
- Nepievienojiet ierīci elektrībai, ja tā transportēšanas laikā ir bojāta.

## 1.2 Paredzētā izmantošana

Šo ierīci lietojiet tikai:

- audumu, kurus drīkst mazgāt veļas mašīnā, un ar rokām mazgājamas vilnas izstrādājumu mazgāšanai atbilstoši norādījumiem par kopšanu uz to etiķetes.
- izmantojot krāna ūdeni un veikalā iegādājamos mazgāšanas un kopšanas līdzekļus izmantošanai veļas mašīnās;
- Audumu, kas ir mazgāti ar ūdeni un piemēroto žāvēšanai veļas žāvētājā, žāvēšana un atsvaidzināšana.
- privātās mājāsniecībās un mājokļa videi līdzīgās telpās;
- līdz maks. 4000 m virs jūras līmeņa.

## 1.3 Lietotāju grupas ierobežojumi

Izvairieties no risku radīšanas bērniem un mazāk aizsargātām personām.

Šo ierīci drīkst lietot bērni no 8 gadu vecuma un cilvēki ar samazinātām fiziskajām, maņu/garīgajām spējām vai neatbilstošu pieredzi un/vai zināšanām, ja viņi tiek uzraudzīti vai ir apmācīti par ierīces drošu lietošanu, un ir sapratuši saistītos riskus. Neļaujiet bērniem spēlēties ar šo ierīci. Bērni nedrīkst veikt ierīces apkopi un tīrīt to, ja netiek uzraudzīti.

Neļaujiet bērniem līdz 3 gadu vecumam un lolojumdzīvniekiem piekļūt šai ierīcei.

## 1.4 Droša uzstādīšana

Uzstādot ierīci, ņemiet vērā norādījumus par drošību.

### **⚠ BRĪDINĀJUMS – elektriskās strāvas trieciena risks!**

Nepareizi uzstādīta ierīce rada bīstamību.

- ▶ Ierīci pievienojiet un darbiniet tikai saskaņā ar specifikācijām, kas norādītas uz parametru plāksnītes.
- ▶ Ierīci pievienojiet tikai maiņstrāvas avotam pareizi uzstādītā, sazemētā kontaktligzdā.
- ▶ Pareizi jāierīko mājokļa elektroinstalācijas aizsargvadu sistēma. Instalācijai jābūt ar pietiekami lielu šķēsgriezumu.
- ▶ Ja izmanto paliekošās strāvas slēdzi, izmantojiet tikai tādu, uz kura ir atzīme .
- ▶ Nekad neierīkojiet ierīcei ārēju slēdzi, piem., taimeri vai tālvadības pulti.
- ▶ Pēc ierīces uzstādīšanas elektrības vada kontaktdakšiņai jābūt brīvi pieejamai. Ja nav iespējama brīva pieeja, pastāvīgi jāierīko visus polus izolējošs slēdzis atbilstoši uzstādīšanas noteikumiem.
- ▶ Uzstādot ierīci, pārbaudiet, vai elektrības vads nav iespiests vai bojāts. Ja elektrības vada izolācija ir bojāta, tas rada bīstamību.
- ▶ Nepieļaujiet elektrības vada saskari ar karstām ierīces daļām vai karstuma avotiem.
- ▶ Nepieļaujiet elektrības vada saskari ar asiem stūriem vai malām.
- ▶ Nesamezgliojiet, nespiediet un nepārveidojiet elektrības vadu.

### **⚠ BRĪDINĀJUMS – aizdegšanās risks!**

Izmantot pagarinātājus un neapstiprinātas pārejas ir bīstami.

- ▶ Neizmantojiet pagarinātājus vai sadalītājus.
- ▶ Ja elektrības vads ir pārāk īss, sazinieties ar klientu apkalpošanas dienestu.
- ▶ Izmantojiet tikai ražotāja apstiprinātas pārejas.

### **⚠ BRĪDINĀJUMS – risks savainoties!**

Ierīces lielā svara dēļ to ceļot var savainoties.

- ▶ Neceliet ierīci vienatnē.

### **⚠ BRĪDINĀJUMS – nosmakšanas risks!**

Bērni var uzvilkt galvā iepakojuma materiālu vai ietīties tajā un nosmakt.

- ▶ Iepakojuma materiālu glabājiet bērniem nepieejamā vietā.
- ▶ Neļaujiet bērniem spēlēties ar iepakojuma materiālu.

### **⚠ UZMANĪBU – risks savainoties!**

Ierīce lietošanas laikā var vibrēt vai pārvietoties.

- ▶ Novietojiet ierīci uz tīras, līdzenas, stingras virsmas.
- ▶ Nolīmeņojiet ierīci, regulējot tās kājiņas un izmantojot spirta līmeņrādi. Ja šļūtenes un elektrības vadus izkārto nepareizi, tie rada risku paklupt.
- ▶ Šļūtenes un vadus izkārtojiet tā, lai nerastos risks paklupt.

Ja ierīci pārvieto, turot aiz izvirzītajām daļām, piemēram, ierīces durtiņām, šīs daļas var nolūzt.

- ▶ Nepārvietojiet ierīci, turot aiz izvirzītajām daļām.

### **⚠ UZMANĪBU – risks sagriezties!**

Pieskaroties ierīces asajām malām var sagriezties.

- ▶ Nepieskarieties ierīces asajām malām.
- ▶ Ierīci uzstādot un transportējot, lietojiet aizsargcimdus.

## **1.5 Droša lietošana**

Lietojot ierīci, ievērojiet šos norādījumus par drošību.

### **⚠ BRĪDINĀJUMS – elektriskās strāvas trieciena risks!**

Ja ierīce vai elektrības vads ir bojāts, tas rada bīstamību.

- ▶ Nekad nelietojiet bojātu ierīci!
- ▶ Nekad nevelciet aiz elektrības vada, lai atvienotu kontaktdakšīņu no kontaktlīgšanas. Atvienojiet ierīci, turot aiz kontaktdakšīņas.
- ▶ Ja ierīce vai elektrības vads ir bojāts, nekavējoties atvienojiet kontaktdakšīņu no strāvas vai izslēdziet drošinātāju sadales skapī un aizgrieziet ūdens pievada krānu.

- ▶ Sazinieties ar klientu apkalpošanas dienestu. → 53. lpp.  
Iekļuvuša mitruma dēļ var gūt elektriskās strāvas triecienu.
- ▶ Ierīci lietojiet tikai noslēgtās telpās.
- ▶ Nepakļaujiet ierīci liela karstuma vai mitruma iedarbībai.
- ▶ Ierīces tīrīšanai neizmantojiet tvaika vai augstspiediena tīrīšanas ierīces, šļūtenes vai smidzinātājus.

### **⚠ BRĪDINĀJUMS – nopietna kaitējuma risks veselībai!**

Bērni var iesprostot sevi ierīcē, tā apdraudot savu dzīvību.

- ▶ Nenovietojiet ierīci aiz durvīm, tās var traucēt ierīces durtiņu pilnīgu atvēršanu.
- ▶ Nolietotām ierīcēm atvienojiet elektrības kontaktdakšīņu no strāvas.  
Pēc tam nogrieziet elektrības vadu un neatgriezēniski sabojājat slēdzi ierīces durtiņās, lai tās vairs neaizvērtos.

### **⚠ BRĪDINĀJUMS – nosmakšanas risks!**

Bērni var ieelpot vai norīt sīkas detaļas, tādējādi nosmokot.

- ▶ Sīkās detaļas glabājiet bērniem nepieejamā vietā.
- ▶ Neļaujiet bērniem spēlēties ar sīkajām detaļām.

### **⚠ BRĪDINĀJUMS – saindēšanās risks!**

Ja veļas mazgāšanas un kopšanas līdzeklis tiek norīts, var rasties saindēšanās.

- ▶ Ja līdzeklis netīšām norīts, vērsieties pie ārsta.
- ▶ Veļas mazgāšanas un kopšanas līdzekļus glabājiet bērniem nepieejamā vietā.

### **⚠ BRĪDINĀJUMS – sprādziena risks!**

Īpaši viegli uzliesmojoši priekšmeti, piemēram, šķiltavas vai sērkokoņi žāvēšanas laikā var aizdegties.

- ▶ Pirms žāvēšanas izņemiet no veļas gabalu kabatām visus viegli uzliesmojošos priekšmetus.

Nemazgāta veļa, kas nonākusi saskarē ar šķīdinātājiem, eļļu, vasku, vaska tīrīšanas līdzekli, krāsu, smērvielām vai traipu tīrīšanas līdzekļiem, žāvēšanas laikā var aizdegties.

- ▶ Nelieciet ierīcē žāvēšanai veļu, kas nav iepriekš izmazgāta.
- ▶ Veļu pirms žāvēšanas ierīcē rūpīgi izskalojiet siltā ūdenī, izmantojot mazgāšanas līdzekli.
- ▶ Nelietojiet šo ierīci, ja iepriekš veļas tīrīšanai izmantotas rūpnieciskās ķīmiskās vielas.

Veļas gabali, kas apstrādāti ar tīrīšanas līdzekļiem, kuru sastāvā ir šķīdinātāji, ierīcē var izraisīt sprādzienu.

- ▶ Iepriekš apstrādātus veļas gabalus pirms mazgāšanas rūpīgi izskalojiet.

### **⚠ BRĪDINĀJUMS – aizdegšanās risks!**

Ja žāvēšana ir priekšlaikus pārtraukta, veļa nav pietiekami atdzesēta un var aizdegties.

- ▶ Nepārtrauciet žāvēšanas programmu pirms laika.
- ▶ Ja žāvēšanu pārtraucat pirms laika, nekavējoties veļu izņemiet un izklājiet.

### **⚠ UZMANĪBU – risks savainoties!**

Ja stāv vai kāpj uz ierīces, darba virsma var salūzt.

- ▶ Nestāviet un nekāpiet uz veļas mašīnas.
- ierīce var apgāzties, ja sēž vai balstās uz atvērtām durtiņām.
- ▶ Nesēdīet un nebalstīeties uz ierīces durtiņām.
  - ▶ Nelieciet nekādus priekšmetus uz ierīces durtiņām.
- Sniedzoties tvertnē, kad tā vēl griežas, var savainot rokas.
- ▶ Pirms sniedzaties ierīcē, sagaidiet, līdz tvertne pilnībā pārtrauc griezties.

### **⚠ UZMANĪBU – Risks applaucēties!**

Mazgājot augstā temperatūrā, mazgāšanas līdzekļa šķīdums ļoti sakarst.

- ▶ Nepieskarieties karstam mazgāšanas līdzekļa šķīdumam.



## **⚠ UZMANĪBU – Risks gūt ķīmiskus apdegumus!**

Atverot mazgāšanas līdzekļa atvilktni, no ierīces var izšļākties mazgāšanas līdzeklis un kopšanas līdzekļi. Saskarē ar acīm vai ādu tie var izraisīt kairinājumu.

- ▶ Ja acīs / uz ādas nokļūst mazgāšanas līdzeklis/kopšanas līdzekļi, rūpīgi skalojiet ar tīru ūdeni.
- ▶ Ja līdzeklis netīšām norīts, vērsieties pie ārsta.
- ▶ Veļas mazgāšanas un kopšanas līdzekļus glabājiet bērniem nepieejamā vietā.

## **1.6 Droša tīrīšana un apkope**

Veicot ierīces tīrīšanu un apkopes darbus, ņemiet vērā norādījumus par drošību.

### **⚠ BRĪDINĀJUMS – elektriskās strāvas trieciena risks!**

Nepareizi veikts remonts rada bīstamību.

- ▶ Ierīces remontu drīkst veikt tikai apmācīti speciālisti.
- ▶ Ierīces remontam izmantojiet tikai oriģinālās rezerves daļas.
- ▶ Lai izvairītos no riska, bojāta ierīces elektrības vada nomaina jāveic ražotājam, ražotāja klientu apkalpošanas dienestam vai līdzīgas kvalifikācijas speciālistam.

Iekļuvuša mitruma dēļ var gūt elektriskās strāvas triecienu.

- ▶ Ierīces tīrīšanai neizmantojiet tvaika vai augstspiediena tīrīšanas ierīces, šļūtenes vai smidzinātājus.

### **⚠ BRĪDINĀJUMS – risks savainoties!**

Ir bīstami izmantot ne oriģinālās rezerves daļas un ne oriģinālos piederumus.

- ▶ Izmantojiet tikai ražotāja oriģinālās rezerves daļas un piederumus.

### **⚠ BRĪDINĀJUMS – saindēšanās risks!**

Lietojot tīrīšanas līdzekļus, kuru sastāvā ir šķīdinātāji, var izdalīties indīgi tvaiki.

- ▶ Nelietojiet tīrīšanas līdzekļus, kuru sastāvā ir šķīdinātāji.

## 2 Materiālu sabojāšanas novēršana

Lai izvairītos no materiālu sabojāšanas un ierīces bojājumu radīšanas, ievērojiet šos norādījumus.

### UZMANĪBU!

Ja lieto nepareizu daudzumu veļas mīkstinātāja, mazgāšanas līdzekļa, kopšanas līdzekļa vai tīrīšanas līdzekļa, var tikt traucēta ierīces darbība.

- Ievērojiet ražotāja sniegtos ieteikumus par devām.

Pārsniedzot maksimālo porcijas svaru, tiek traucēta ierīces darbība.

- Ievērojiet maksimālo porcijas svaru → 26. lpp. katrai programmai un nepārsniedziet to.

Putuplasts vai putuplasta gumija žāvēšanas laikā var deformēties vai izkust.

- Nežāvējiet veļas gabalus, kuros ir putuplasts vai putuplasta gumija.

Veļas mašīna ir nostiprināta transportēšanai ar transportēšanas skrūvēm. Neizņemtu transportēšanas skrūvju dēļ var sabojāt materiālus un radīt ierīcei bojājumus.

- Pirms ierīces palaišanas pilnībā izņemiet transportēšanas skrūves un glabājiet tās drošā vietā
- Lai novērstu ierīces bojājumu rašanos transportēšanas laikā, pirms transportēšanas ievietojiet transportēšanas skrūves līdz galam.

Ja ūdens pievada šļūteni pievieno nepareizi, iespējama materiālu sabojāšana.

- Pievelciet ūdens pievada skrūvju savienojumus ar roku spēku, līdz tie ir cieši savilkti.
- Ideālā gadījumā pievienojiet ūdens pievada šļūteni tieši pie ūdens krāna, neizmantojot nekādus papildu savie-

nojuma elementus, piemēram, pārejas, pagarinājumus, vārstus u.tml.

- Raugieties, lai ūdens pievada šļūtenes vārsta korpus nesaskaras ar apkārtējiem priekšmetiem un ka uz to neiedarbojas nekādi ārēji spēki.
- Raugieties, lai ūdens pievada iekšējais diametrs ir vismaz 17 mm.
- Pārlicinieties, ka savienojuma ar ūdens pievadu vītnes garums ir vismaz 10 mm.

Ja ūdens spiediens ir pārāk augsts vai pārāk zems, var tikt traucēta ierīces darbība.

- Pārlicinieties, ka sistēmas pievadītā ūdens spiediens ir vismaz 100 kPa (1 bar), un nepārsniedz 1000 MPa (10 bar)
- Ja ūdens spiediens pārsniedz norādīto maksimālo vērtību, starp dzeramā ūdens pievadu un ierīces šļūteni jāierīko spiediena samazināšanas vārsts.

- Nepievienojiet veļas mašīnu jaucējkrānam vai karstā ūdens sildītājam bez spiediena.

Pārveidotu vai bojātu ūdens šļūteņu dēļ var sabojāt materiālus un radīt ierīcei bojājumus.

- Nesamezgliojiet, nespiediet, nepārveidojiet un necaurduriet ūdens šļūtenes.
- Izmantojiet tikai ierīces komplektam pievienotās ūdens šļūtenes vai oriģinālās rezerves šļūtenes.
- Neizmantojiet atkārtoti iepriekš lietotas ūdens šļūtenes.

Ierīces darbināšana ar ūdeni, kas ir netīrs vai pārāk karsts, var radīt materiālu bojājumus.

- Darbiniet šo ierīci tikai ar aukstu krāna ūdeni.

Nepiemēroti tīrīšanas līdzekļi var sabojāt ierīces virsmas.

- Nelietojiet kodīgus vai abrazīvus tīrīšanas līdzekļus.

- ▶ Nelietojiet tīrīšanas līdzekļus, kuru sastāvā ir daudz spirta.
- ▶ Nelietojiet cietus beržamos vīkšķus vai tīrīšanas sūkļus.
- ▶ Ierīci tīriet tikai ar ūdeni, izmantojot mīkstu, mitru drānu.
- ▶ Ja tīrīšanas līdzekļa, izsmidzināmā līdzekļa vai cita līdzekļa atliekas nokļūst uz ierīces, nekavējoties tās noslaukiet.

## 3 Vides aizsardzība un enerģijas taupīšana

### 3.1 Iepakojuma nodošana atkritumos

Visi izmantotie iepakojuma materiāli ir videi draudzīgi un tos var atkārtoti pārstrādāt.

- ▶ Atsevišķās iepakojuma daļas sašķirojiet pēc veida un atsevišķi nododiet pārstrādei. Informāciju par iespējām nodot materiālus

### 3.2 Taupiet enerģiju un dabas resursus

Ja ievērosiet šos norādījumus, jūsu ierīce tērēs mazāk elektrības un ūdens.

Izvēlieties programmas ar zemu temperatūru un ilgāku mazgāšanas laiku, kā arī izmantojiet maksimālo porcijas svaru.

- ✓ Enerģijas patēriņš un ūdens patēriņš ir visefektīvākais.

Pievienojiet mazgāšanas līdzekli atbilstoši veļas netīrības pakāpei.

- ✓ Viegli vai normāli notraipītai veļai pietiek ar mazāku daudzumu mazgāšanas līdzekļa. Ievērojiet mazgāšanas līdzekļa ražotāja ieteikto devu.

Samaziniet mazgāšanas temperatūru, mazgājot viegli un normāli notraipītu veļu.

- ✓ Mazgājot zemā temperatūrā, ierīce tērē mazāk enerģijas. Viegli vai normāli notraipītai veļai pietiek ar zemāku temperatūru, nekā norādīta uz kopšanas zīmītes.

Iestatiet maksimālo izgriešanas ātrumu, ja vēlāk vēlaties veļu žāvēt veļas žāvētājā.

- ✓ Jo sausāka veļa, jo īsāka žāvēšanas programma norise. Tas savukārt samazina enerģijas patēriņu. Lielāks izgriešanas ātrums mazina atlikušo mitrumu veļā, taču palielina izgriešanas troksni.

Mazgāšanas ciklā neiekļaujiet veļas priekšmazgāšanu.

- ✓ Izmantojot priekšmazgāšanu, paildzinās programmas norise un palielinās enerģijas un ūdens patēriņš.

Ierīcei ir nepārtrauktās, automātiskās svara pielāgošanas funkcija.

- ✓ Atkarībā no auduma veida un porcijas lieluma nepārtrauktās, automātiskās svara pielāgošanas funkcija optimāli pielāgo ūdens patēriņu un programmas ilgumu.

### 3.3 Enerģijas taupīšanas režīms

Ja ilgu laiku ierīci nelieto, tā automātiski pārslēdzas uz enerģijas taupīšanas režīmu. Enerģijas taupīšanas režīms izslēdzas, ja no jauna izmantojat ierīci.

## 4 Uzstādīšana un pieslēgšana

### 4.1 Ierīces izpakošana

#### UZMANĪBU!

Tvertnē atstātie priekšmeti, kuri nav paredzēti ierīces darbināšanai, var sabojāt materiālus un ierīci.

- ▶ Pirms ierīces palaišanas izņemiet šos priekšmetus, kā arī visus komplektam pievienotos piederumus no tvertnes.
1. Ierīcei noņemiet pilnīgi visu iepakojumu un aizsargpārsegus. Informāciju par iepakojuma materiālu nodošanu atkritumos videi draudzīgā veidā skatiet sadaļā → *“Iepakojuma nodošana atkritumos”* 11. lpp.
  2. Pārbaudiet, vai ierīcei nav redzamu bojājumu.
  3. Attaisiet durtiņas. → *“Darbināšanas pamati”*, 31. lpp.
  4. No tvertnes izņemiet piederumu.
  5. Aiztaisiet durtiņas.

### 4.2 Komplekta saturs

Pēc visu detaļu izpakošanas pārbaudiet, vai transportēšanas laikā nav radušies bojājumi, un vai piegādātas visas komplekta daļas.

#### UZMANĪBU!

Ja ierīci darbina ar nepilnīgiem vai bojātiem piederumiem tā, iespējams, nespēs kārtīgi darboties, vai arī var rasties ierīces / materiālu bojājumi.

- ▶ Nedarbiniet ierīci, izmantojot nepilnīgus vai bojātus piederumus.

- ▶ Pirms ierīces darbināšanas nomainiet šos piederumus. → *“Piederumi”*, 30. lpp.

**Piezīme:** Rūpnīcā ierīce ir pārbaudīta, lai pārlicinātos, ka tā ir darba kārtībā. Šo pārbaudīto rezultātā ierīcē var palikt ūdens traipi. Pēc pirmā mazgāšanas cikla tie pazudīs.

Piegādes komplektā ir:

- Veļas mašīna;
- Pavaddokumenti;
- Transporta skrūves; → *“Transporta skrūvju noņemšana”*, 13. lpp.
- Nosedzošie vāciņi
- Likums ūdens notekas šļūtenes nostiprināšanai

### 4.3 Prasības uzstādīšanas vietai

#### ⚠ BRĪDINĀJUMS

##### Elektriskās strāvas trieciena risks!

Ierīcei ir detaļas zem sprieguma. Ir bīstami pieskarties detaļām zem sprieguma.

- ▶ Nedarbiniet ierīci bez nosedzošā vāka.

#### ⚠ BRĪDINĀJUMS –

##### ievainojumu risks!

Ja ierīci lieto, novietotu uz pamatnes, tā var apgāzties.

- ▶ Vienmēr piestipriniet ierīces kājiņas ar ražotāja nodrošinātajām stiprināšanas skavām → 30. lpp., pirms ierīci lietojat pirmo reizi.

#### UZMANĪBU!

Ja ierīci uzstāda vietās, kur iespējama sasalšana, vai ārā, sasalušais atlikušais ūdens var sabojāt ierīci, un sasalušās šļūtenes var sapslaisāt vai pārplīst.

- ▶ Neuzstādiet un nedarbiniet ierīci vietās, kur iespējama sasalšana, un/vai ārpus telpām.

Ierīci rūpnīcā ir veikta funkciju pārbaude, tādēļ, tajā, iespējams, ir palicis ūdens. Atlikušais ūdens var izlīst, ja ierīci sagāž slīpāk par 40° leņķi.

- ▶ Esiet uzmanīgi, sagāžot ierīci.
- ▶ Ierīci transportējiet vertikālā pozīcijā.

### Uzstādīšanas vieta Prasības

#### Uz pamatnes

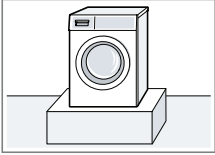

Nostipriniet ierīci, izmantojot stiprināšanas skavas → 30. lpp.

#### Uz koka siju grīdas

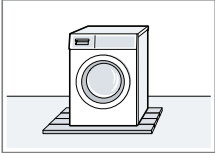

Uzlieciet ierīci uz ūdensizturīgas koka plāksnes, kura ir viegli pieskrūvēta pie grīdas. Koka plāksnei jābūt vismaz 30 mm biežai.

#### Virtuves iekārtā

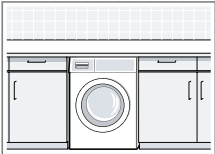

Vajadzīga 60 cm plata niša. Veļas mašīnu uzstādiet tikai zem nepārtrauktas darba virsmas, kas ir stingri piestiprināta līdzās esošajiem skapīšiem.

#### Pie sienas

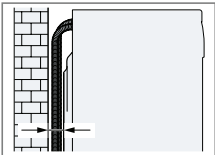

Neiespiediet šļūtenes starp sienu un ierīci.

## 4.4 Transportēšanas skrūvju noņemšana

Ierīci nostiprina transportēšanai, izmantojot transportēšanas skrūves ierīces aizmugurē.

**Piezīme:** Transportēšanas skrūves un uzdevas glabājiet drošā vietā nākamajai transportēšanai → 52. lpp.

1. Izvelciet šļūtenes no turētājiem.

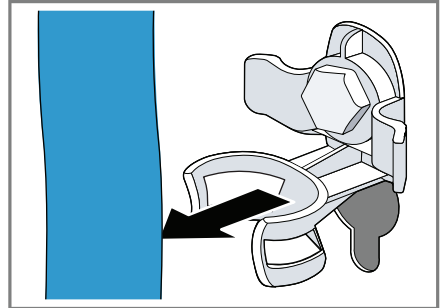

2. Atskrūvējiet ① un izņemiet ② visas četras transportēšanas skrūves, izmantojot uzgriežņu atslēgu WAF 13.

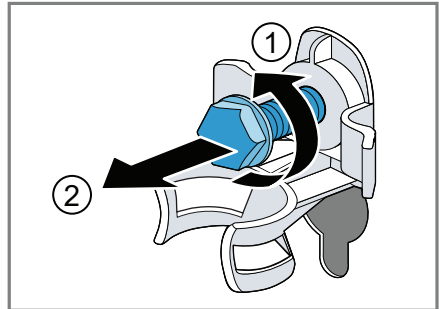

3. Izvelciet elektrības vadu no turētāja.

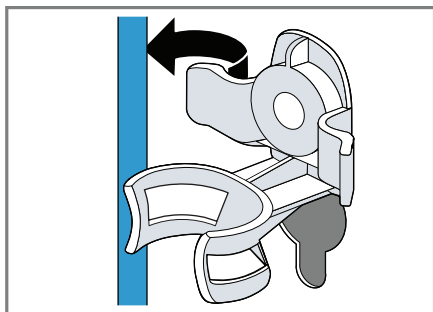

4. Noņemiet visas četras uznavas.

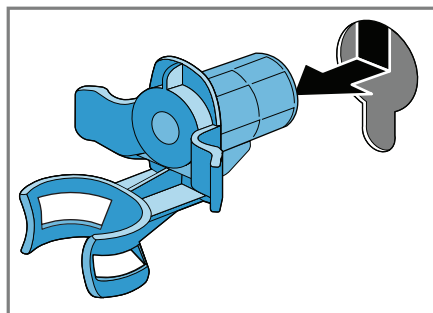

5. Uzlieciet visus četrus nosedzošos vāciņus.

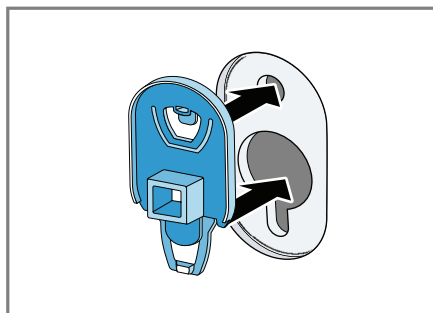

6. Piespiediet visus četrus nosedzošos vāciņus.

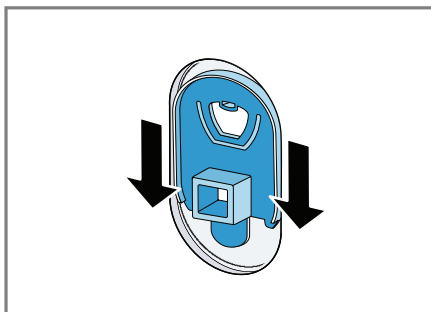

## 4.5 Ierīces pieslēgšana

Ūdens pievada šļūtenes pievienošana

**⚠ BRĪDINĀJUMS**

**Elektriskās strāvas trieciena risks!**

Ierīcei ir detaļas zem sprieguma. Ir bīstami pieskarties detaļām zem sprieguma.

► Nemērciet elektrisko drošības vārstu "AquaStop" ūdeni.

1. Pievienojiet ūdens iepļūdes šļūteni pievada krānam (26,4 mm = 3/4").

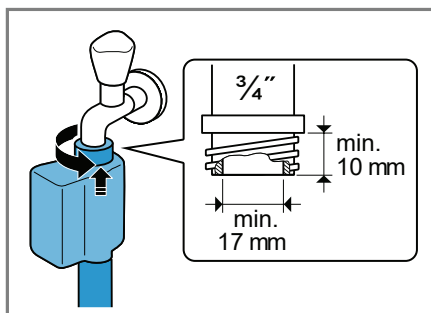

2. Uzmanīgi atgrieziet ūdens pievadu un pārliecinieties, ka savienojumu vietās nav noplūdes., ka savienojumu vietās nav noplūdes.

**Ūdens izplūdes savienojumu veidi**

Šī informācija jums palīdzēs ierīci pievienot ūdens izplūdes vietai.

**UZMANĪBU!**

Ūdens izlaišanas laikā ūdens notekas šļūtenē ir spiediens, tādēļ uzstādītā savienojuma vieta var kļūt vaļīga.

- Nostipriniet ūdens notekas šļūteni, lai tā nekļūst vaļīga.

**Piezīme:** levērojiet notekas augstumu. Maksimālais notekas augstums ir 100 cm.

Ūdens izlaišana sifonā.

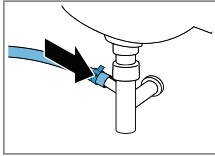

Nostipriniet savienojuma vietu ar (24–40 mm) šļūtenes spaili.

Ūdens izlaišana izlietnē.

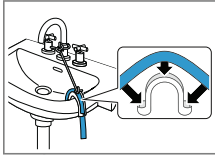

Nostipriniet un nodrošiniet ūdens notekas šļūteni ar līkumu.  
→ 30. lpp.

Ūdens izlaišana plastmasas caurulē ar gumijas uznavu vai notekā.

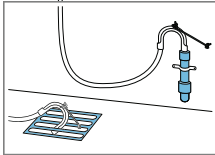

Nostipriniet un nodrošiniet ūdens notekas šļūteni ar līkumu.  
→ 30. lpp.

**4.6 Ierīces līmeņošana**

Lai mazinātu troksni un nepieļautu ierīces izkustēšanos, pareizi nolīmeņojiet ierīci.

1. Ar uzgriežņu atslēgu WAF 17 atlaiddiet fiksējošos uzgriežņus, tos griežot pulksteņrādītāju kustības virzienā.

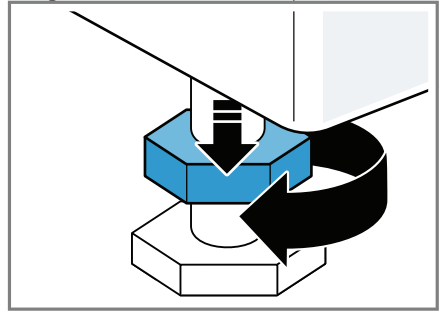

2. Lai nolīmeņotu ierīci, groziet ierīces kājiņas. Ar spirta līmeņrādi pārlicinieties, ka ierīce ir precīzi nolīmeņota.

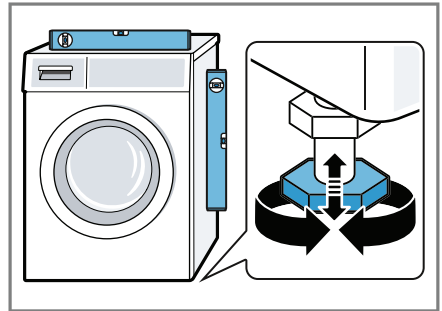

Visām ierīces kājiņām stingri jābalstās uz zemes.

lv Uzstādīšana un pieslēgšana

3. Fiksējošos uzgriežņus pieskrūvējiet cieši pie korpusa, izmantojot uzgriežņu atslēgu WAF 17.

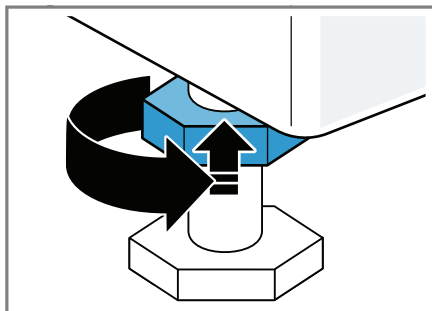

To darot, turiet stingri kājiņas un neizmainiet to augstumu.

## 4.7 Ierīces pievienošana strāvas avotam

**Piezīme:** jūsu mājokļa elektroinstalācijai šai ierīcei jāatbilst vietējo normatīvo aktu prasībām un drošības noteikumiem, tajā jābūt ierīkotam atlikumstrāvas slēdzim.

1. Ievietojiet ierīces elektrības vada kontaktdakšīņu tuvīnajā kontaktligzdā. Informācija par ierīces pieslēgumu pieejama sadaļā "Tehniskā informācija" → 56. lpp.
2. Pārbaudiet, vai kontaktdakšīņa ir kārtīgi iesprausta.



# 5 Iepazīšanās ar ierīci

## 5.1 Ierīce

Šeit sniegts jūsu ierīces detaļu pārskats.

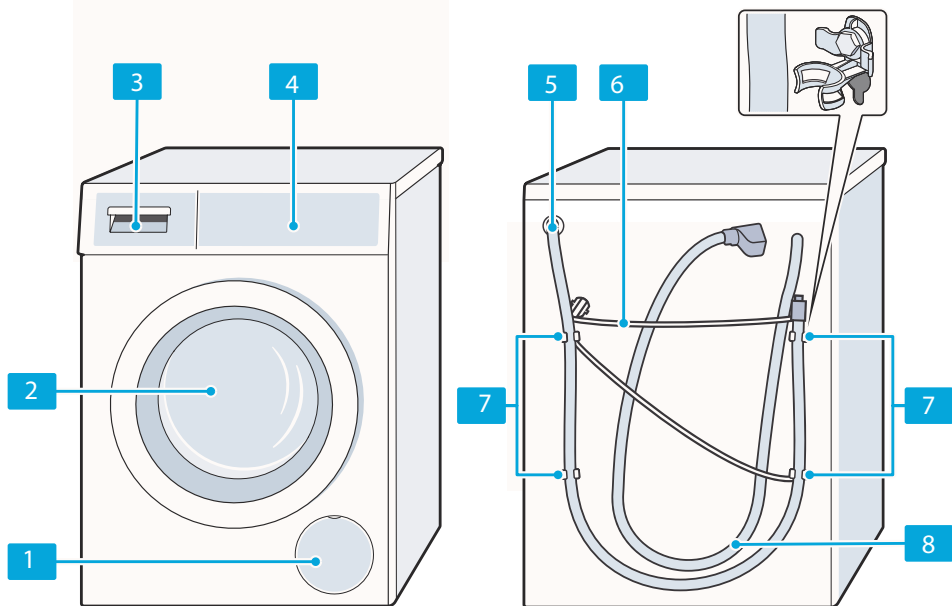

Dažiem modeļiem atsevišķas detaļu īpašības, piemēram, krāsa un forma, var atšķirties no attēlā redzamajām.

**1** Notekas sūkļa apkopes lūciņa  
→ 39. lpp.

**2** Durtiņas

**3** Mazgāšanas līdzekļa atvilktnē  
→ 18. lpp.

**4** Vadības pogas → 18. lpp.

**5** Ūdens notekas šļūtene → 14. lpp.

**6** Elektrības vads → 16. lpp.

**7** Transportēšanas skrūves → 13. lpp.

**8** Ūdens pievada šļūtene → 14. lpp.

## 5.2 Mazgāšanas līdzekļa atvilktnē

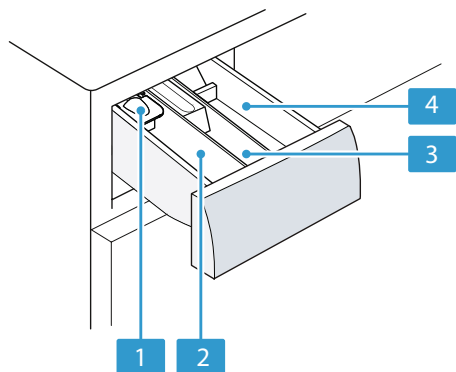

- 1 Mērīšanas piederums šķidrājam mazgāšanas līdzeklim → “Mērīšanas piederuma šķidrājam mazgāšanas līdzeklim lietošana”, 32. lpp.
- 2 Nodalījums II:
  - mazgāšanas līdzeklis galvenajai mazgāšanai
  - ūdens mīkstinātājs
  - balinātājs
  - traipu tīrīšanas līdzeklis
- 3 Nodalījums ☼:
  - veļas mīkstinātājs
  - šķidrās cietinātājs
  - līdzeklis audumu ūdensnecaurīdībai
- 4 Nodalījums I:
  - mazgāšanas līdzeklis priekšmazgāšanai.
  - Higiēniskais mazgāšanas līdzeklis

## 5.3 Vadības pogas

Vadības pogas izmanto visu jūsu ierīces funkciju konfigurēšanai, kā arī informācijas iegūšanai par darbības statusu.

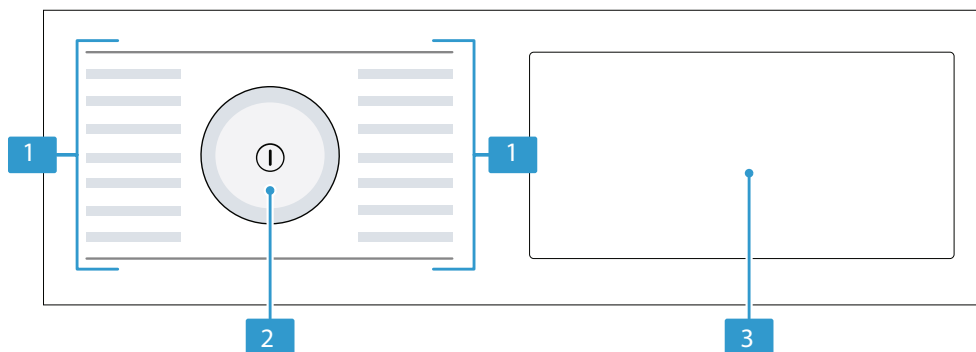

- 1 Programmas → 26. lpp.
- 2 Programmu izvēles poga → 31. lpp.
- 3 Pogas un ekrāns

## 5.4 Vadības programmu loģika

Dažas ekrāna zonas reaģē uz pieskārienu. Iestatījumus var aktivizēt, piespiežot pogas. Aktivizētais iestatījums ekrānā

redzams spoži izgaismots. Varat mainīt vai izslēgt ieslēgtos iestatījumus, ekrānā vēlreiz piespiežot atbilstošās pogas.

### UZMANĪBU!

Spiežot ekrānu ar spēku, varat to sabojāt.

- ▶ Nespieties ekrānu ar lielu spēku.
- ▶ Nespieties ekrānu, izmantojot spicis vai asus priekšmetus.

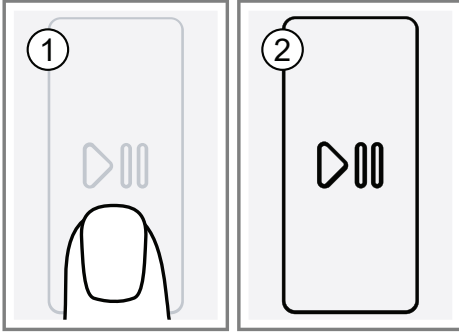

## 6 Pirms pirmās lietošanas

Sagatavojiet ierīci lietošanai.

### 6.1 Tukšas tvertnes mazgāšanas cikla palaišana

Jūsu ierīce rūpnīcā tika rūpīgi pārbaudīta. Lai atbrīvotos no atlikušā ūdens, palaidiet pirmo mazgāšanas ciklu bez veļas.

1. Spiediet ①.  
Paies dažas sekundes, līdz ierīce ieslēgsies.
2. Iestatiet programmu **Drum clean** (Tvertnes mazgāšana).
3. Aiztaisiet durtiņas.
4. Izvelciet mazgāšanas līdzekļa atvilktni.

5. Manuālās dozēšanas nodaļumā ieberiet veļas pulveri.

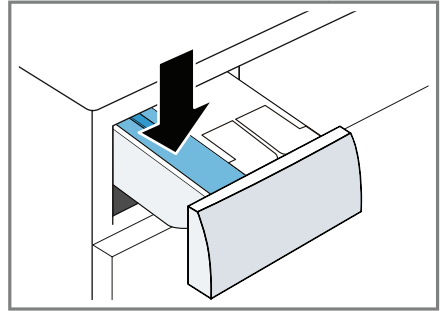

Lai novērstu putošanu, izmantojiet tikai pusi no mazgāšanas līdzekļa ražotāja ieteiktās devas viegli notraipītai veļai. Neizmantojiet mazgāšanas līdzekli, kas paredzēts vilnai vai jutīgiem audumiem.



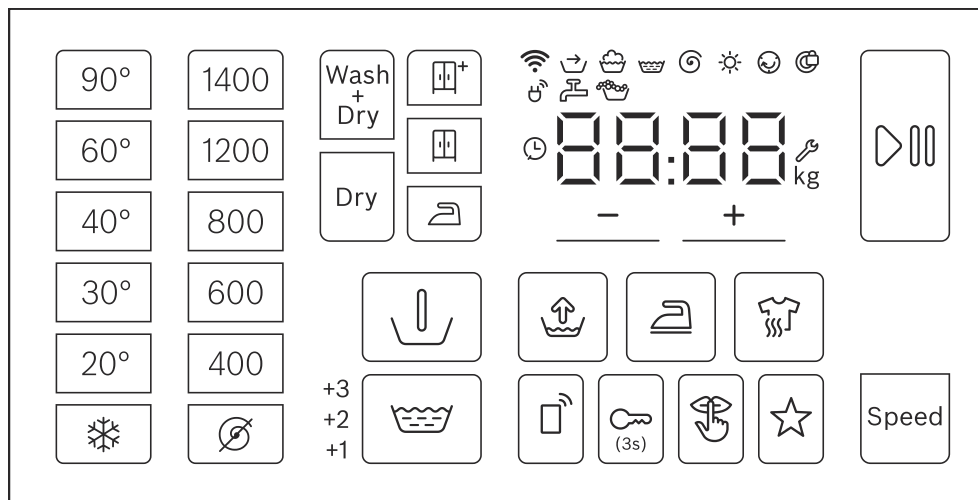

6. Iebīdiet mazgāšanas līdzekļa atvilktni.
7. Spiediet ▷|||, lai palaistu programmu.
  - ✓ Ekrānā redzams atlikušais programmas ilgums.
  - ✓ Pēc programmas beigām ekrānā redzams End (Beigas).
8. Palaidiet pirmo mazgāšanas ciklu vai piespiediet ①, lai ierīci izslēgtu.  
→ "Darbināšanas pamati", 31. lpp.

## 7 Ekrāns

Ekrānā redzami pašreizējie iestatījumi, iespējas vai būtiskā informācija.









Rādījums	Nosaukums	Apraksts
0:40 h <sup>1</sup>	Programmas ilgums / atlikušais programmas norises laiks	Paredzamais programmas ilgums vai atlikušais programmas norises laiks.
⌚ 8h <sup>1</sup>	Beigu laiks	→ "Pogas", 22. lpp.
6 kg <sup>1</sup>	leteicamais porcijas svars	Maksimālais porcijas svars izvēlētajai programmai, kg.
👉	Prewash (Priekšmazgāšana)	Programmas statuss
👤	Wash (Mazgāšana)	Programmas statuss
👤	Rinse (Skalošana)	Programmas statuss
🌀	Spin (Izgriešana)	Programmas statuss
End	Programmas beigas	Programmas statuss
☀️	Žāvēšana	Programmas statuss
😊	"Anti-crease" (Pretsaburzišanās)	Programmas statuss
+1	"Extra Rinse" (Papildu skalošana)	ieslēgti papildu skalošanas cikli
+2		→ "Pogas" 22. lpp.
+3		
<sup>1</sup> Piemērs		

Rādījums	Nosaukums	Apraksts
	Wi-Fi	<ul style="list-style-type: none"> <li>■ Izgaismots: ierīce ir savienota ar jūsu mājas tīklu.</li> <li>■ Mirgo: ierīce mēģina savienoties ar jūsu mājas tīklu.</li> </ul> <p>→ "Home Connect", 35. lpp.</p>
	Enerģijas pārvaldnieks	Ierīce ir pievienota viedajai enerģijas sistēmai (enerģijas pārvaldniekam).
	Putu konstatēšanas sistēma	Ierīce ir konstatējusi pārāk daudz putu
	Durtiņas	<ul style="list-style-type: none"> <li>■ Izgaismots: Durtiņas ir aizslēgtas, tās nevar atvērt.</li> <li>■ Izslēgts: Durtiņas ir atslēgtas, un tās var atvērt.</li> </ul>
	Ūdens pievads	<ul style="list-style-type: none"> <li>■ Trūkst ūdens spiediena,</li> <li>■ Ūdens spiediens ir pārāk zems.</li> </ul>
E:35 / -10 <sup>1</sup>	Kļūda	Kļūdas kods, kļūdas rādījums, signāls.
<sup>1</sup> Piemērs		

## 8 Pogas

Poga	Izvēle	Apraksts
① (strāvas slēdzis)	<ul style="list-style-type: none"> <li>■ Ieslēgšana</li> <li>■ Izslēgšana</li> </ul>	Ieslēdz un izslēdz ierīci.
❄ - 90 °(Temperatūra)	❄ - 90 °C	Noregulējiet temperatūru, °C.
⌚ - 1400 (Izgriešanas ātrums)	⌚ - 1400 apgr./min	Noregulējiet izgriešanas ātrumu vai izslēdziet izgriešanas ciklu. Ja ir izvēlēta ⌚, tiks izlaists ūdens, taču izgriešanas cikls mazgāšanas cikla beigās būs izslēgts. Veļa tvertnē paliek slapja.
▶    (Start/Pause) (Palaist / pārkraut)	<ul style="list-style-type: none"> <li>■ Start (Palaišana)</li> <li>■ Cancel (Atcelšana)</li> <li>■ Pause (Apturēšana)</li> </ul>	Palaidiet, atceliet vai apturiet programmu.
- / + (Readyin) (Beigas pēc)	1-24 stundas	Programmas beigu iestatīšana. Programmas ilgums jau ir iekļauts iestatītajā stundu skaitā. Kad programma sāks darbu, ekrānā redzams programmas norises ilgums.
🔍	Vairākas izvēles	→ "Pamata iestatījumi", 38. lpp.
(Speed) (Ātrā)	<ul style="list-style-type: none"> <li>■ Activate (Ieslēgšana)</li> <li>■ Deactivate (Izslēgšana)</li> </ul>	Īsās mazgāšanas programmas ieslēgšana vai izslēgšana. <b>Piezīme:</b> enerģijas patēriņš palielinās. Mazgāšanas rezultātu tas neietekmē.
↓ (Prewash) (Priekšmazgāšana)	<ul style="list-style-type: none"> <li>■ Ieslēgt</li> <li>■ Izslēgt</li> </ul>	Ieslēdziet vai izslēdziet priekšmazgāšanu, piem., lai mazgātu stipri notraipītu veļu.
🌊 (Rinse Plus) (Papildus ūdens)	<ul style="list-style-type: none"> <li>■ +1</li> <li>■ +2</li> <li>■ +3</li> </ul>	Mazgājiet veļu lielākā ūdens daudzumā. Ieteicama sevišķi jutīgai ādai vai saudzīgākai veļas mazgāšanai.
👉 (Water plus)	<ul style="list-style-type: none"> <li>■ Ieslēgt</li> <li>■ Izslēgt</li> </ul>	Mazgājiet veļu lielākā ūdens daudzumā. Ieteicama sevišķi jutīgai ādai vai saudzīgākai veļas mazgāšanai.



Poga	Izvēle	Apraksts
 (Easy Iron)	<ul style="list-style-type: none"> <li>■ Ieslēgt</li> <li>■ Izslēgt</li> </ul>	<p>Burzišanās mazināšanas programmas ieslēgšana vai izslēgšana.</p> <p>Lai mazinātu veļas burzišanos, tiek pielāgots izgriešanas cikls un izgriešanas ātrums.</p> <p>Pēc mazgāšanas veļa ir pietiekami mitra, tādēļ tā jāuzkar uz veļas auklas.</p>
 3s	<ul style="list-style-type: none"> <li>■ Ieslēgt</li> <li>■ Izslēgt</li> </ul>	→ "Bērnu drošības slēdzis", 34. lpp.
☆ (Memory) (Atmiņa)	<ul style="list-style-type: none"> <li>■ Ietaupījums</li> <li>■ Iestatījums</li> </ul>	<p>Apmēram 3 sekundes spiediet šo pogu, lai saglabātu individuālos programmu iestatījumus. → "Programmu iestatījumu saglabāšana", 31. lpp.</p> <p>Ja īsi piespiež šo pogu, varat iestatīt individuālos programmas iestatījumus jūsu programmai.</p>
 (Silent wash)	<ul style="list-style-type: none"> <li>■ Ieslēgt</li> <li>■ Izslēgt</li> </ul>	<p>Ieslēdziet vai izslēdziet funkciju "Silent Wash" (Klusā mazgāšana), piem., mazgājot naktī. Tiek izslēgts skaņas signāls programmas beigās, kā arī samazināts beidzamās izgriešanas ātrums.</p>
 (Hygienic care)	<ul style="list-style-type: none"> <li>■ Ieslēgt</li> <li>■ Izslēgt</li> </ul>	<p>Aktivizējiet vai deaktivizējiet saudzīgu sausās veļas sākotnējo apstrādi ar karstu gaisu līdz 65 °C, lai nodrošinātu atbilstību augstākām higiēnas prasībām.</p> <p>Pēc audumu apstrādes ar karstu gaisu, tos mazgā zemā temperatūrā.</p> <p><b>Piezīme:</b> tvertnes apgaismojums paliek ieslēgts apmēram 10 minūtes pēc programmas palaišanas.</p>
Dry	<ul style="list-style-type: none"> <li>■ Ieslēgt</li> <li>■ Izslēgt</li> </ul>	Pirms tam ieslēdziet vai izslēdziet žāvēšanu bez mazgāšanas.
Wash+Dry	<ul style="list-style-type: none"> <li>■ Ieslēgt</li> <li>■ Izslēgt</li> </ul>	Ieslēdziet mazgāšanu ar tai sekojošu žāvēšanu.
 (Iron Dry)	<ul style="list-style-type: none"> <li>■ Ieslēgt</li> <li>■ Izslēgt</li> </ul>	Sausuma pakāpe nosaka to, cik mitra vai sausa veļa ir pēc programmas beigām.
 (Cupboard Dry)	<ul style="list-style-type: none"> <li>■ Ieslēgt</li> <li>■ Izslēgt</li> </ul>	Sausuma pakāpe nosaka to, cik mitra vai sausa veļa ir pēc programmas beigām.
 * (Cupboard Dry+)	<ul style="list-style-type: none"> <li>■ Ieslēgt</li> <li>■ Izslēgt</li> </ul>	Sausuma pakāpe nosaka to, cik mitra vai sausa veļa ir pēc programmas beigām.

<b>Poga</b>	<b>Izvēle</b>	<b>Apraksts</b>
☐ (Attālinātāt)	<ul style="list-style-type: none"><li>■ Ieslēgt</li><li>■ Izslēgt</li><li>■ Atveriet "Home Connect" izvēlni.</li></ul>	→ <i>"Attālinātā palaišana", 37. lpp.</i>





## 9 Sausuma pakāpe

Dažās programmās sausuma pakāpe ir iepriekš noteikta. Sausuma pakāpe nosaka to, cik sausa vai mitra ir veļa pēc programmas beigām.

Sausuma pakāpe	Veļa	Žāvēšanas rezultāts
	Daudzslāņaina, bieza veļa, kura uzreiz neizžūst.	Veļa ir sausa.
	Parastai, vienkārtainai veļai.	Veļa ir sausa.
	Parastai, vienkārtainai veļai	Veļa pēc žāvēšanas joprojām ir mazliet mitra. Lai novērstu burzīšanos, gludiniet veļu uzreiz pēc žāvēšanas vai izkariet veļu, kamēr tā ir vēl mitra.



### 9.1. Sausuma pakāpes maiņa

Dažām programmām var mainīt sausuma pakāpi, lai veļa būtu sausāka vai mitrāka.

1. Iestatiet mazgāšanas un žāvēšanas vai žāvēšanas programmu.  
→ "Programmas", 26. lpp.
- ✓ Ekrānā redzama norādītā sausuma pakāpe.
2. Piespiediet  ,  vai .

# 10 Programmas

**Ieteikums:** veļas kopšanas zīmītēs sniegta papildu informācija par programmu izvēli.

Programma	Apraksts	Max. load (kg)	Max. load (kg) Žāvēšana
Cotton (Kokvilna)	<p>Mazgājiet izturīgus kokvilnas, lina vai jauktu audumu apģērba gabalus.</p> <p>Piemērota arī kā īsā programma normāli no- traipītai veļai, ja ieslēdzat "Speed" (Ātrā).</p> <p>Programmu iestatījumi:</p> <ul style="list-style-type: none"> <li>■ maks. 90 °C;</li> <li>■ maks. 1400 apgr./min</li> </ul>	10,0 5,0 <sup>1</sup>	6,0
Eco 40-60	<p>Mazgājiet kokvilnas, lina vai jauktas šķiedras auduma apģērba gabalus.</p> <p><b>Piezīme:</b> Tekstilizstrādājumus, kurus atbilstoši norādījumiem uz kopšanas zīmītes  var mazgāt 40 °C vai  60 °C, drīkst mazgāt kopā. Mazgāšanas efektivitāte atbilst augstākajai iespējamai mazgāšanas efektivitātes klasei saskaņā ar normatīvo aktu prasībām. Šai programmai mazgāšanas temperatūra tiek automātiski pielāgota atbilstoši porcijas lielumam, lai sasniegtu labāko iespējamo mazgāšanas rezultātu. Mazgāšanas temperatūru nevar mainīt.</p> <p><b>Piezīme:</b> šajā programmā temperatūru nevar noregulēt – tā tiek iestatīta automātiski.</p> <p>Programmu iestatījumi:</p> <ul style="list-style-type: none"> <li>■ maks. - °C;</li> <li>■ maks. 1400 apgr./min</li> </ul>	10,0	6,0
Easy-Care (Viegli kopt)	<p>Mazgājiet sintētiska vai jaukta auduma apģērba gabalus.</p> <p>Programmu iestatījumi:</p> <ul style="list-style-type: none"> <li>■ maks. 60 °C;</li> </ul>	4,0	2,5

<sup>1</sup> aktivizēta programma "Speed" (Ātrā)

<sup>2</sup> Mazgāšana nav iespējama

<sup>3</sup> Mazgāšana nav iespējama

Programma	Apraksts	Max. load (kg)	Max. load (kg) Žāvēšana
Mix (Jaukta tipa veļa)	<ul style="list-style-type: none"> <li>■ maks. 1400 apgr./min</li> </ul> Mazgājiet kokvilnas, lina, sintētiska vai jauktas šķiedras audumu apģērba gabalus. Piemērota viegli notraipītai veļai. Programmu iestatījumi: <ul style="list-style-type: none"> <li>■ maks. 60 °C;</li> <li>■ maks. 1400 apgr./min</li> </ul>	4,0	2,5
Delicate / Silk (Smalkie audumi / Zīds)	Mazgājiet jutīgus zīda, viskozes un sintētiskas šķiedras audumus, kurus atļauts mazgāt. Izmantojiet mazgāšanas līdzekli, kas piemērots smalku audumu vai zīda mazgāšanai. <p><b>Piezīme:</b> Īpaši jutīgu audumu apģērba gabalus vai apģērba gabalus ar āķiņiem, cilpiņām vai klipšiem mazgājiet tīkliņauduma veļas maisā.</p> Programmu iestatījumi: <ul style="list-style-type: none"> <li>■ maks. 40 °C;</li> <li>■ maks. 800 apgr./min</li> </ul>	2,0	<sup>2</sup>
Wool / Hand (Vilna / Mazgāšana ar rokām) wash	Ar rokām vai veļas mašīnā mazgājamiem vilnas vai vilnu saturošiem veļas gabaliem. Lai veļa nesarautos, tvertne apģērba gabalus kustina ļoti saudzīgi, ievērojot garas pauzes. Izmantojiet mazgāšanas līdzekli, kas piemērots vilnas mazgāšanai. Programmu iestatījumi: <ul style="list-style-type: none"> <li>■ maks. 40 °C;</li> <li>■ maks. 800 apgr./min</li> </ul>	2,0	1,0
Rinse	Izskalo un izgriež veļu, pēc tam izlaiž ūdeni. Programmu iestatījumi: maks. 1400 apgr./min	-	-
Spin/Drain (Izgriešana / Ūdens izlaišana)	Izgriež veļu un izlaiž ūdeni. Ja vēlaties tikai izlaist ūdeni, ieslēdziet  . Veļa nav izgriezta. Programmu iestatījumi: maks. 1400 apgr./min	-	-

<sup>1</sup> aktivizēta programma **"Speed"** (Ātrā)

<sup>2</sup> Mazgāšana nav iespējama

<sup>3</sup> Mazgāšana nav iespējama

Programma	Apraksts	Max. load (kg)	Max. load (kg) Žāvēšana
(App Pro-grams) (Papildu program- mas)	<p>Papildu programmas var izvēlēties tieši lieto- tnē "Home Connect".</p> <p>Programmu apraksts pieejams lietotnē "Home Connect".</p> <p>Piezīme: jūsu ierīcei jābūt savienotai ar jūsu mājas tīklu un reģistrētai lietotnē "Home Connect". → "Home Connect", 35. lpp.</p>	-	-
Sport (Sports)	<p>Mazgājiet sporta un brīvā laika apģērba gaba- lus no sintētiskas šķiedras, mikrošķiedras vai flīsa auduma.</p> <p>Izmantojiet mazgāšanas līdzekli, kas piemērots sporta apģērbiem.</p> <p>Neizmantojiet veļas mīkstinātāju.</p> <p><b>Ieteikums:</b> Izmantojiet programmu "Easy Care" (Viegla kopšana), lai mazgātu stipri notraipītu veļu.</p> <p>Programmu iestatījumi:</p> <ul style="list-style-type: none"> <li>■ maks. 40 °C;</li> <li>■ maks. 800 apgr./min</li> </ul>	2,0	2,0
Drum Clean (Tver- tnes mazgāšana)	<p>Tvertnes mazgāšana un kopšana. Izmantojiet šo programmu šādos gadījumos:</p> <ul style="list-style-type: none"> <li>■ pirms ierīces pirmās lietošanas;</li> <li>■ ja regulāri mazgājat veļu zemā tempera- tūrā (40 °C vai zemākā);</li> <li>■ ja ierīce ilgstoši nav lietota.</li> </ul> <p>Izmantojiet veļas pulveri vai mazgāšanas līdzekli, kura sastāvā ir balinātājs.</p> <p>Lai novērstu putošanu, izmantojiet pusi no mazgāšanas līdzekļa devas.</p> <p>Neizmantojiet veļas mīkstinātāju.</p> <p>Neizmantojiet šķidro mazgāšanas līdzekli vai mazgāšanas līdzekli vilnai vai jutīgiem audumiem.</p> <p><b>Piezīme:</b> ja ilgāku laiku nav palaista program- ma 60 °C vai augstākā temperatūrā, mirgos indikators lampiņa "Drum Clean" (Tvertnes mazgāšana).</p>	<sup>-3</sup>	<sup>-2</sup>

<sup>1</sup> aktivizēta programma "Speed" (Ātrā)<sup>2</sup> Mazgāšana nav iespējama<sup>3</sup> Mazgāšana nav iespējama

Programma	Apraksts	Max. load (kg)	Max. load (kg) Žāvēšana
„Refresh” ☺	<p>Mazina burzījumus un gaistošas smakas no uzvalkiem un lina vai vilnas audumiem. Ieteikums – lai izvairītos no saburzīšanās, veļu izņemiet uzreiz pēc programmas beigām.</p> <p><b>Piezīmes:</b></p> <ul style="list-style-type: none"> <li>■ Veļa netiek žāvēta vai mazgāta.</li> <li>■ Ja bieži izmantojat programmu “Refresh” ☺ (Atsvaidzināšana) pa starpai neveicot mazgāšanu, ierīcē var rasties smakas.</li> </ul>	- <sup>3</sup>	1,0
MyTime	<p>Mazgājiet kokvilnas, lina vai jauktas šķiedras auduma apģērba gabalus. Īsa programma viegli vai normāli notraipītiem veļas gabaliem.</p> <p><b>Piezīme:</b> ja vēlaties veļu tikai žāvēt, taču nemazgāt, spiediet “Dry” (Žāvēt). Programmu iestatījumi:</p> <ul style="list-style-type: none"> <li>■ maks. 40 °C;</li> <li>■ maks. 1200 apgr./min</li> </ul>	2,0	6,0
Rapid 15' / 60' (Ātrā)	<p>Mazgājiet kokvilnas, sintētiskas vai jauktas šķiedras auduma apģērba gabalus. Īsa programma nelieliem apģērbiem vai viegli notraipītai veļai. Programmu iestatījumi:</p> <ul style="list-style-type: none"> <li>■ maks. 40 °C;</li> <li>■ maks. 1200 apgr./min</li> </ul>	2,0	1,0

<sup>1</sup> aktivizēta programma **“Speed”** (Ātrā)

<sup>2</sup> Mazgāšana nav iespējama

<sup>3</sup> Mazgāšana nav iespējama

# 11 Piederumi

Izmantojiet tikai oriģinālos piederumus – tādas, kuri ir izgatavoti tieši jūsu ierīcei. Šeit pieejams jūsu ierīces piederumu pārskats un lietošana.

	<b>Izmantošana</b>	<b>Pasūtījuma numurs</b>
Ūdens pievada šļūtenes pagarinājums	Pagariniet ūdens pievada šļūteni aukstajam ūdenim vai "AquaStop" (apm. 2,50 m).	WMZ2381
Stiprināšanas skavas	Uzlabo ierīces stabilitāti.	WMZ2200
Likums	Nostipriniet ūdens izplūdes šļūteni savā vietā.	00655300
Ieliktnis šķidrajam mazgāšanas līdzeklim	Nomēriet šķidro mazgāšanas līdzekli.	00605740

## 12 Veļa

### 12.1 Veļas sagatavošana

**Piezīme:** Plašāka informācija pieejama digitālajā instrukciju rokasgrāmatā, noskenējot kvadrāt kodu satura lapā, vai [www.bosch-home.com](http://www.bosch-home.com).

#### **UZMANĪBU!**

Veļā palikušie priekšmeti var sabojāt veļu un tvertni.

- ▶ Pirms ierīces lietošanas izņemiet no mazgājamo apģērbu kabatām visus priekšmetus.
- ▶ Lai pasargātu ierīci un veļu, iepriekš sagatavojiet veļu.
  - Iztukšojiet visas kabatas.
  - Izsukājiet smiltis no apkaklītēm un kabatām.
  - Aiztaisiet segas pārvalku un spilvendrānu aizdari.
  - Aizvelciet visus rāvējslēdzējus, "Velcro" stiprinājumus, āķišus un cilpiņas.
- Sasieniet auduma jostas un priekšautu lences kopā vai izmantojiet tīkliņauduma veļas maisu.
- Noņemiet aizkaru āķišus un savilkšanas lentes vai izmantojiet tīkliņauduma veļas maisu.
- Sasieniet kopā garākas auklas, kā arī kapuču vai bikšu auklas ar cietām detalām galos.
- Mazgājot sīkus priekšmetus, piemēram, bērnu zeķes, izmantojiet tīkliņauduma veļas maisu.
- Grūti iztīrāmus vai piekaltušus traukus dažreiz var iztīrīt, tikai mazgājot vairākas reizes.
- Kopā mazgājiet lielus un mazus veļas gabalus.
- Svaigus traukus piesūciniet ar ziepjūdeni (neberziet tos)
- Atdaliet veļas gabalus un izpuriniet tos.
- Pirms žāvēšanas izgrieziet veļu centrifūgā.

# 13 Mazgāšanas līdzekļi un kopšanas produkti

## Piezīmes:

- Sīkāki norādījumi par lietošanu pieejami vietnē [www.bosch-home.com](http://www.bosch-home.com) vai, noskenējot kvadrātkodu šīs lietotāja rokasgrāmatas titullapā.
- Lūdzu, izlasiet informāciju sadaļā "Drošība" → 4. lpp. un "Materiālu sabojāšanas novēršana" → 10. lpp., lai būtu pārliecināti, ka ierīci lietojat drošā veidā.

Ražotāja norādījumi par lietošanu un devām redzami uz iepakojuma.

## Piezīmes:

- Izmantojiet tikai tādas šķidros mazgāšanas līdzekļus, kuri paši plūst.
- Nejauciet kopā dažādus šķidros mazgāšanas līdzekļus.
- Nejauciet kopā mazgāšanas līdzekli un veļas mikstinātāju.
- Nelietojiet produktus, kuriem izveidojusies plēvīte vai kuri ir stipri sarecējuši.
- Nelietojiet produktus, kuru sastāvā ir šķīdinātāji, sārmaini līdzekļi vai gaistošas vielas (piem., balinātājs).
- Krāsvielas izmantojiet taupīgi, jo sāls var sabojāt nerūsējošo tēraudu.
- Šajā ierīcē nelietojiet balināšanas līdzekļus.

# 14 Darbināšanas pamati

**Piezīme:** Plašāka informācija pieejama digitālajā instrukciju rokasgrāmatā, noskenējot kvadrātkodu satūra lapā, vai [www.bosch-home.com](http://www.bosch-home.com).

## 14.1 Ierīces ieslēgšana

**Prasība:** Ierīcei jābūt pareizi uzstādītai un pievienotai.

→ "Uzstādīšana un pieslēgšana", 12. lpp.

► Piespiediet ①.

Ieslēgšana ilgst dažas sekundes.

**Piezīme:** Tvertnes apgaismojums nodzisis automātiski.

## 14.2 Programmas iestatīšana

1. Iestatiet programmu izvēles pogu pret vajadzīgo programmu → "Programmas", 26. lpp.
2. Ja nepieciešams, pielāgojiet programmu iestatījumus.

## 14.3 Programmas iestatījumu pielāgošana

**Nosacījums:** ir iestatīta programma.

→ "Programmas iestatīšana", 31. lpp.

► Pielāgojiet programmas iestatījumus. → "Pogas", 22. lpp.

Ņemiet vērā informāciju par programmu loģiku.

**Piezīmes:** Programmas iestatījumi šai programmai netiek saglabāti paliekoši.

## 14.4 Programmas iestatījumu saglabāšana

Savus individuālos programmas iestatījumus varat saglabāt kā iecienītos.

**Prasības:**

- Ir iestatīta programma.
- Ir noregulēti programmas iestatījumi.

## lv Mazgāšanas līdzekļi un kopšanas produkti

- ▶ ☆ Piespiediet un turiet piespiestu pogu apm. 3 sekundes.
  - ☆ Piespiediet, lai izsauktu saglabāto programmu.
- Piezīme:** Lai pārrakstītu saglabāto programmu, atkārtoti veiciet iepriekš aprakstītās darbības.

### 14.5 Veļas iekraušana

**Piezīmes:** Lai novērstu burzīšanos, ņemiet vērā attiecīgās programmas maksimālo porcijas svaru → 26. lpp.

**Prasība:** Sagatavojiet un sašķirojiet veļu.  
→ "Veļa", 30. lpp.

1. Attaisiet durtiņas.  
Pārliedzinieties, ka tvertne ir tukša.
2. Tvertnē ielieciet nesalocītu veļu.
3. Aiztaisiet durtiņas.  
Pārliedzinieties, ka veļa netiek iespiesta durtiņās.

### 14.6 Mērīšanas piederuma šķidrajam mazgāšanas līdzeklim lietošana

Ja pasūtāt mērīšanas ierīci kā piederumu, jums šī mērīšanas ierīce ir jāizmanto.

1. Izvelciet mazgāšanas līdzekļa atvilktni.
2. Piespiediet uz leju ieliktni un izņemiet mazgāšanas līdzekļa atvilktni.

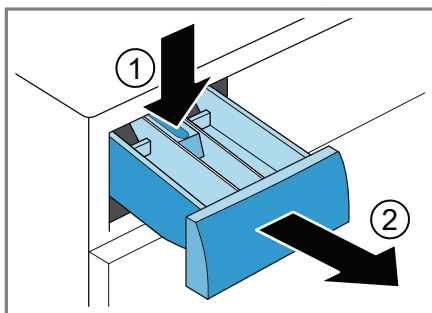

3. Ievietojiet mērīšanas ierīci.

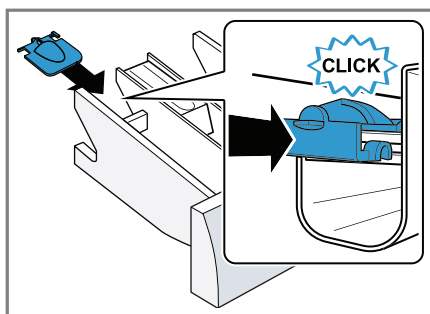

4. Iebīdīet mazgāšanas līdzekļa atvilktni.

### 14.7 Izmantojiet mērīšanas piederumu šķidrajam mazgāšanas līdzeklim

Lai pievienotu šķidro mazgāšanas līdzekli, varat izmantot mērīšanas piederumu mazgāšanas līdzekļa atvilktnē.

1. Izvelciet mazgāšanas līdzekļa atvilktni.
2. Pabīdīet mērīšanas piederumu uz priekšu.

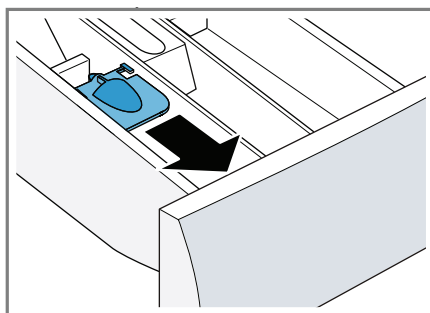



3. Nolociet mērīšanas piederumu uz leju un ar klikšķi nostipriniet savā vietā.

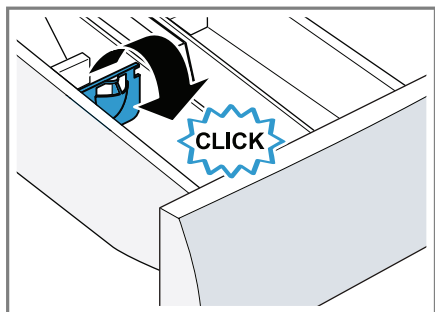

4. Iebīdiet mazgāšanas līdzekļa atvilktni.

## 14.8 Aiztaisiet durtiņas.

### Piezīmes:

- Neizmantojiet mērīšanas ierīci šķidrājam mazgāšanas līdzeklim, lai mērītu gelveida mazgāšanas līdzekli, veļas pulveri, kā arī tad, ja ir ieslēgta priekšmazgāšana / iestatīts "Ready in" (gatavs pēc) laiks.

- Noskaidrojiet mazgāšanas un kopšanas līdzekļa optimālo devu.

→ 31 lpp.

1. Izvelciet mazgāšanas līdzekļa atvilktni.
2. Ielejiet mazgāšanas līdzekli.  
→ „Mazgāšanas līdzekļa atvilktnē”, 18. lpp.

3. Ja nepieciešams, pievienojiet kopšanas līdzekli.

4. Iebīdiet mazgāšanas līdzekļa atvilktni.

## 14.9 Programmas palaišana

**Piezīme:** Ja vēlaties mainīt laiku, kad programma beidz darbu, vispirms iestatiet Beigu laiku.

1. Spiediet ▷∞.

✓ Tvertne grozās, un notiek svara noteikšana. Tā var ilgt līdz 2 minūtēm, pēc tam tvertne ieplūst ūdens.

✓ Ekrānā ir redzams vai nu programmas ilgums, vai Beigu laiks.

✓ Pēc programmas beigām ekrānā redzams „End” (Beigas).

2. Ja ir izvēlēts ☹, veļa netiks izgriezta, un ūdens pēc skalošanas tiks tikai izlaists.

### Piezīmes:

- Ja veļa netiks izņemta, pēc 15 minūtēm sāks darboties pretsaburzišanās programma. Šī programma ilgst apmēram 30 minūtes. Ekrānā redzams 00:00, un parādās ☺.

Piespiediet jebkurā vietā uz ekrāna, lai atceltu pretsaburzišanās programmu un izņemtu veļu.

- Ja parādās paziņojums “Hot” (Karsts), ierīce dzesē veļu. Kad paziņojums “Hot” (Karsts) nodziest, veļa ir atdzisusi.

## 14.10 Veļas mērcēšana

**Piezīme:** nav nepieciešams papildu mazgāšanas līdzeklis. Mērcēšanas šķīdumu vēlāk izmanto mazgāšanai.

1. Palaidiet programmu.
2. Lai apturētu programmu pauzei, pēc apm. 10 minūtēm spiediet ▷∞.
3. Lai turpinātu programmas norisi pēc vēlāmā mērcēšanas laika spiediet ▷∞.

## 14.11 Veļas pievienošana

1. Spiediet ▷∞.

Ierīcei ieslēdzas pauze.

**Piezīme:** Ja parādās ☹, veļu pievienot nav iespējams. Kad ☹ nodziest, var pievienot veļu.

2. Atveriet ierīces durvis.
3. Pievienojiet vai izņemiet veļu.
4. Aiztaisiet durtiņas.

- Spiediet .

## 14.12 Programmas atcelšana

- Spiediet .

- Attaisiet durtiņas.

Ja temperatūra vai ūdens līmenis ir augsts, drošības dēļ ierīces durtiņas paliek aizslēgtas.

- Ja temperatūra ir augsta, palaidiet programmu **Rinse** (Skalošana).
- Ja ūdens līmenis ir pārāk augsts, Palaidiet programmu **Spin** (Izgriešana) vai **Drain** (Ūdens izlaišana).  
→ “Programmas”, 26. lpp.

- Izņemiet veļu. → 34. lpp.

## 14.13. Žāvēšanas programmas atcelšana

- Piespiediet .

✓ Ierīce izslēdzas.

- No jauna ieslēdziet ierīci.

- Lai sāktu dzesēšanu – izvēlieties programmu “**My Time**” + “**Dry**” (Mans laiks + Žāvēt).

- Piespiediet .

## 14.14. Veļas izkraušana

- Atveriet ierīces durvis.

- Izņemiet veļu.

## 14.15 Ierīces ieslēgšana

- Spiediet .

- Noslaukiet gumijas blīvi un izņemiet visus svešķermeņus.

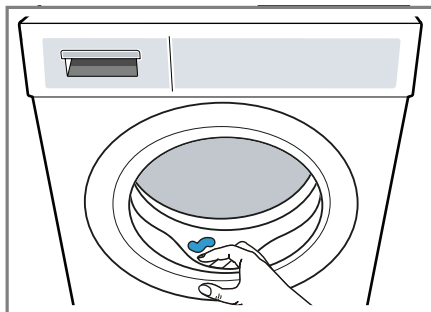



- Atstājiet durtiņas un mazgāšanas līdzekļa atvilktni atvērtu, lai atlikušais ūdens var iztvaikot.

---

## 15 Bērna drošības slēdzis

Nodrošiniet, lai ierīci nevarētu netīši darbināt, spiežot pogas.

### 15.1 Bērna drošības slēdža ieslēgšana

- ▶ Piespiediet un apm. 3 sekundes turiet piespiestas abas  3 s. pogas.
- ✓ Ekrānā redzams .
- ✓ Pogas ir aizslēgtas.
- ✓ Bērna drošības slēdzis paliek ieslēgts arī pēc ierīces izslēgšanas.

### 15.2 Bērna drošības slēdža izslēgšana

**Prasība:** lai izslēgtu bērnu drošības slēdzi, ierīcei jābūt ieslēgtai.

- ▶ Piespiediet un apm. 3 sekundes turiet piespiestas abas  3 s. pogas.

## 16 “Home Connect”

Šo ierīci var savienot tīklā. Savienojot savu ierīci ar mobilo ierīci, jūs varat kontrolēt tās funkcijas, izmantojot lietotni “Home Connect”, pielāgot pamata iestatījumus un pārraudzīt tās darbības statusu.

**Piezīme:** Plašāka informācija pieejama digitālajā instrukciju rokasgrāmatā, noskenējot kvadrātkodu satura lapā, vai [www.bosch-home.com](http://www.bosch-home.com).

Pakalpojumi “Home Connect” nav pieejami visās valstīs. Funkcijas “Home Connect” pieejamība atkarīga no “Home Connect” pakalpojumu pieejamības jūsu valstī. Informāciju par to varat atrast vietnē [www.home-connect.com](http://www.home-connect.com).

- → “*Ierīces pievienošana WLAN mājas tīklam (Wi-Fi), izmantojot WPS funkciju*”, 35. lpp. “*Wi-Fi*” ir “*Wi-Fi Alliance*” reģistrētā prečzīme.
- → “*Ierīces pievienošana WLAN mājas tīklam (Wi-Fi), neizmantojot WPS funkciju*”, 36. lpp.

Lietotne “Home Connect” jūs vadīs pieteikšanās procesā. Lai konfigurētu iestatījumus, rīkojieties atbilstoši “Home Connect” lietotnē sniegtajiem norādījumiem.

### Padomi:

- Lūdzu, ielūkojieties pievienotajos “Home Connect” dokumentos.
- Lūdzu, ievērojiet arī lietotnē “Home Connect” sniegtos norādījumus.

### Piezīmes:





- Lūdzu, ievērojiet šajā rokasgrāmatā sniegtos brīdinājumus par drošību un pārliecinieties, ka tie tiek ievēroti arī tad, kad ierīci darbina, izmantojot lietotni “Home Connect”.  
→ “*Drošība*”, 4. lpp.

- Ierīces darbināšanai tieši ierīcē vienmēr ir priekšroka. Tās laikā nav iespējams ierīci darbināt, izmantojot lietotni “Home Connect”.

## 16.1 Ierīces pievienošana WLAN mājas tīklam (Wi-Fi), izmantojot WPS funkciju

### Prasības

- Jūsu maršrutētājam ir a WPS funkcija.
- Maršrutētājā ir aktivizēts “Wi-Fi”.
- Ierīcē ir aktivizēti “Wi-Fi” pamata iestatījumi.  
→ “*Wi-Fi*” aktivizēšana ierīcē, 37. lpp.
- Ierīce saņem signālus no WLAN mājas tīkla (“Wi-Fi”) tās uzstādīšanas vietā.
- Jūsu mobilajā ierīcē ir instalēta lietotne “Home Connect”.



1. Piespiediet un apm. 3 sekundes turiet piespiestu pogu .
  - ✓ Ekrānā redzams „Aut”.
2. Spiediet .
3. Turpmāk divu minūšu laikā maršrutētājā piespiediet WPS pogu. Ņemiet vērā jūsu maršrutētāja dokumentos sniegto informāciju.
  - ✓ Ekrānā mirgo .
  - ✓ Ierīce veido savienojumu ar “Wi-Fi” mājas tīklu.
  - ✓ Ja ekrānā ir redzams „con” (Savienots), un pastāvīgi izgaismojas , ierīce ir savienota ar “WiFi” mājas tīklu.
4. Ja ekrānā ir redzams „Err”. (Kļūda), ierīce nav savienota ar mājas tīklu.
  - Pārbaudiet, vai jūsu ierīce atrodas mājas tīkla darbības zonā.

- lv "Home Connect"
- No jauna pievienojiet ierīci mājas tīklam (Wi-Fi), izmantojot WPS funkciju.
5. Pievienojiet ierīci lietotnei "Home Connect". → 36. lpp.

## 16.2 Ierīces pievienošana WLAN mājas tīklam (Wi-Fi), neizmantojot WPS funkciju

Ja jūsu maršrutētājam nav WPS funkcijas, varat pievienot ierīci jūsu WLAN mājas tīklam (Wi-Fi) manuāli.

### Prasības:

- Maršrutētājā ir aktivizēts "Wi-Fi".
  - Ierīcē ir aktivizēti "Wi-Fi" pamata iestatījumi.  
→ "Wi-Fi" aktivizēšana ierīcē, 37. lpp.
  - Ierīce saņem signālus no WLAN mājas tīkla ("Wi-Fi") tās uzstādīšanas vietā.
  - Jūsu mobilajā ierīcē ir instalēta lietotne "Home Connect".
1. Piespiediet un vismaz 3 sekundes turiet piespiestu .
  - ✓ Ekrānā redzams „Aut“.
  2. pagrieziet programmu izvēles slēdzi pozīcijā 2.
  - ✓ Ekrānā redzams „SAP“.
  3. Spiediet .
  - ✓ Ekrānā mirgo .
  - ✓ Tagad ierīce izveido pati savu Wi-Fi tīklu ar nosaukumu (SSID) "HomeConnect".
  4. Mobilajā ierīcē izsauciet Wi-Fi iestatījumus.  
Pievienojiet mobilo ierīci "Home Connect" Wi-Fi tīklam un ievadiet paroli "HomeConnect".
  - ✓ Tagad jūsu mobilā ierīce savienojas ar ierīci. Savienošanās var ilgt līdz 60 sekundēm.

5. Atveriet lietotni "Home Connect" jūsu mobilajā ierīcē un veiciet darbības, kuras norādītas lietotnē.
6. Lietotnē "Home Connect" ievadiet tīkla nosaukumu (SSID) un paroli jūsu mājas tīklam.
7. Veiciet lietotnē "Home Connect" norādītās darbības, lai pievienotu ierīci.  
✓ Ja ekrānā ir redzams „con“ (Savienots), un pastāvīgi izgaismojas , ierīce ir savienota ar "WiFi" mājas tīklu.
8. Ja ekrānā ir redzams „Err“, ierīce nav savienota ar mājas tīklu.
  - Pārbaudiet, vai jūsu ierīce atrodas mājas tīkla darbības zonā.
  - No jauna pievienojiet ierīci mājas tīklam (Wi-Fi), izmantojot WPS funkciju.
9. Pievienojiet ierīci lietotnei "Home Connect" → 36. lpp.

## 16.3 Ierīces pievienošanas lietotnei "Home Connect"



### Prasības:

- Ierīce ir pievienota WLAN mājas tīklam (Wi-Fi).
  - Atvērta lietotne "Home Connect", un jūs esat pieteikušies.
1. pagrieziet programmu izvēles slēdzi pozīcijā 3.
  - ✓ Ekrānā redzams „APP“.
  2. Spiediet .
  - ✓ Ierīce pievienojas lietotnei "Home Connect".



3. Kad jūsu ierīce ir redzama lietotnē "Home Connect", veiciet pēdējās "Home Connect" lietotnē norādītās darbības.
  - ✓ Ja ekrānā ir redzams „con”, ierīce ir savienota ar lietotni "Home Connect".

## 16.4 Ierīces Wi-Fi ieslēgšana

**Piezīme:** ja ir ieslēgts Wi-Fi, enerģijas patēriņš pieaug salīdzinājumā ar vērtībām, kuras norādītas patēriņa vērtību tabulā.

1. Piespiediet un apm. 3 sekundes turiet piespiestu pogu .
2. pagrieziet programmu izvēles slēdzi pozīcijā 4.
  - ✓ Ekrānā redzams „Con”.
3. Vairākkārt spiediet , līdz ekrānā redzams „on” (ieslēgts).
  - ✓ Wi-Fi ir ieslēgts.

## 16.5 Ierīces Wi-Fi izslēgšana

1. Piespiediet un vismaz 3 sekundes turiet piespiestu .
2. pagrieziet programmu izvēles slēdzi pozīcijā 4.
  - ✓ Ekrānā redzams „Con”.
3. Vairākkārt spiediet , līdz ekrānā redzams OFF (Izslēgts).
  - ✓ Wi-Fi ir izslēgts

**Piezīme:** "Wi-Fi" vēlreiz ieslēdzot, savienojums tiek automātiski izveidots no jauna.

## 16.6 Ierīces tīkla iestatījumu atiestatīšana

1. Piespiediet un vismaz 3 sekundes turiet piespiestu .
2. Pagrieziet programmu izvēles slēdzi 5. pozīcijā.
  - ✓ Ekrānā redzams „rES”.

3. Piespiediet .

✓ Ekrānā redzams „YES”.

4. Piespiediet .

✓ Tīkla iestatījumi ir atiestatīti.



✓ Ja ekrānā ir redzams **End** (Beigas), tīkla iestatījumi ir atiestatīti.

## 16.7. Attālinātā palaišana

Iespējotiet ierīcē attālināto palaišanu, izmantojot lietotni "Home Connect".

### Attālinātās palaišanas aktivizēšana.

#### Piezīmes:

- Drošības dēļ attālinātā palaišana tiek izslēgta šādu apstākļu gadījumā:
  - Atveriet ierīces durtiņas.
  - Piespiediet .
  - Piespiediet .
  - Izslēdziet ierīci.
  - Pēc elektroenerģijas padeves pārtraukuma.
- Ja atvērtas ierīces durtiņas, attālinātā palaišana nav iespējama drošības apsvērumu dēļ.

#### Prasības:

- Ierīce ir savienota ar jūsu "Wi-Fi" mājas tīklu.
- Ierīce ir savienota ar lietotni "Home Connect".
- Ir izvēlēta programma.

- ▶ Piespiediet .

Piespiediet un vismaz 3 sekundes turiet pogu piespiestu, līdz atveras "Home Connect" izvēlne.

Ja pogu piespiež īsu brīdi, ierīce tiek iespējota attālinātai palaišanai, izmantojot lietotni "Home Connect". Ja attaisa ierīces durtiņas, šī funkcija tiek automātiski deaktivizēta.

- ✓ izgaismojas 

**Piezīme:** Lai izslēgtu šo funkciju, spiediet .

## 16.8 Datu aizsardzība

Lūdzu, izlasiet informāciju par datu aizsardzību.

Pirmo reizi jūsu ierīci reģistrējot Interneta pievienotā mājas tīklā, jūsu ierīce uz "Home Connect" serveri nosūtīs šāda veida datus (pirmreizējā reģistrēšanās):

- unikālais ierīces identifikators (sastāv no ierīces kodiem un uzstādītā Wi-Fi saziņas moduļa MAC adreses);
- Wi-Fi saziņas moduļa drošības sertifikāts (lai nodrošinātu drošu datu savienojumu);
- jūsu ierīces pašreizējā programmatūras un aparatūras versija;
- iepriekšējās rūpnīcas iestatījumu atiestatīšanas statuss.

Pirmreizējā reģistrēšanās sagatavo "Home Connect" funkcijas lietošanai, tā ir vajadzīga tikai tad, ja vēlaties "Home Connect" funkcijas izmantot pirmo reizi.

**Piezīme:** lūdzu, ņemiet vērā to, ka "Home Connect" funkcijas var lietot tikai savienojumā ar lietotni "Home Connect". Informācija par datu aizsardzību pieejama lietotnē "Home Connect".

---

## 17 Pamata iestatījumi

Ierīci var konfigurēt, lai tā atbilstu jūsu vajadzībām.

**Piezīme:** Plašāka informācija pieejama digitālajā instrukciju rokasgrāmatā, noskenējot kvadrāt kodu satura lapā, vai [www.bosch-home.com](http://www.bosch-home.com).

---

## 18 Tīrīšana un apkope

Lai ierīce ilgu laiku efektīvi strādātu, svarīgi veikt tās tīrīšanu un rūpīgu apkopi.

**Piezīme:** Plašāka informācija pieejama digitālajā instrukciju rokasgrāmatā, noskenējot kvadrāt kodu satura lapā, vai [www.bosch-home.com](http://www.bosch-home.com).

### 18.1 Tvertnes mazgāšana

#### UZMANĪBU!

#### Risks savainoties!

Pastāvīgi mazgājot zemā temperatūrā un nevēdinot ierīci, var sabojāt tvertni un gūt savainojumus.

- ▶ Regulāri palaidiet tvertnes mazgāšanas programmu vai mazgājiet vismaz 60 °C temperatūrā.
- ▶ Pēc katras darbināšanas reizes ļaujiet ierīcei izžūt, atstājot durtiņas atvērtas, un ļaujiet izžūt arī mazgāšanas līdzekļa atvilktni.
- ▶ Palaidiet programmu "Drum Clean" (Tvertnes mazgāšana) bez veļas. Ieberiet veļas pulveri.

### 18.2 Ieberiet veļas pulveri.

1. Izvelciet mazgāšanas līdzekļa atvilktni.

2. Piespiediet uz leju ieliktni un izņemiet mazgāšanas līdzekļa atvilktni.

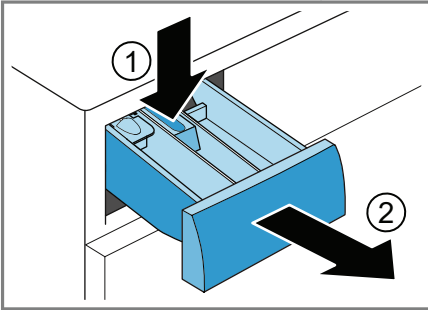

3. Izspiediet ieliktni ārā no apakšas uz augšu.

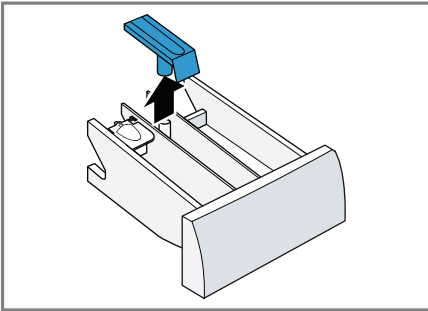

4. Iztīriet mazgāšanas līdzekļa atvilktni un ieliktni ar ūdeni un suku, pēc tam nožāvējiet.

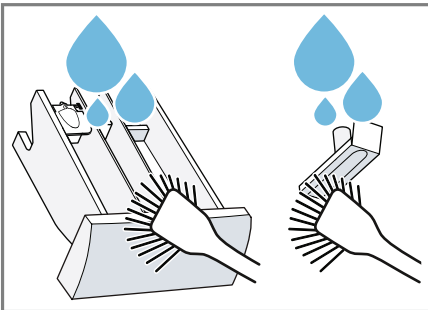

5. Ievietojiet ieliktni un fiksējiet to vietā.

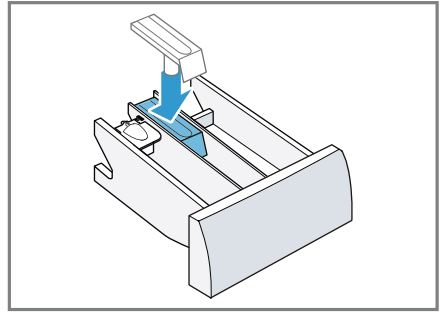

6. Mazgāšanas līdzekļa atvilktnes atveres tīrīšana.

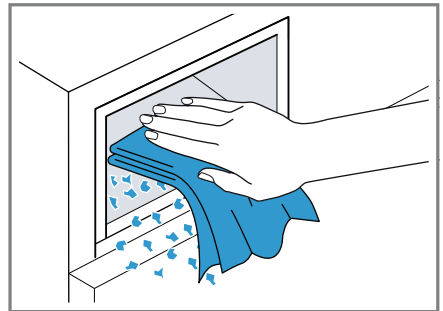

7. Iebīdiet mazgāšanas līdzekļa atvilktni.

### 18.3 Notekas sūkņa tīrīšana

Notekas sūkni tīriet darbības traucējumu gadījumā, piem., ja ir aizsprostojums vai grabošs troksnis.

#### Notekas sūkņa iztukšošana

1. Aizgrieziet ūdens pievada krānu;
2. Izslēdziet ierīci.
3. Atvienojiet ierīces kontaktdakšīņu no strāvas avota.

4. Atveriet un noņemiet apkopes lūciņu.

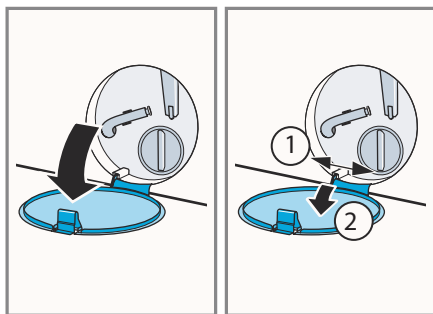

5. Zem atveres pabīdiet trauku.

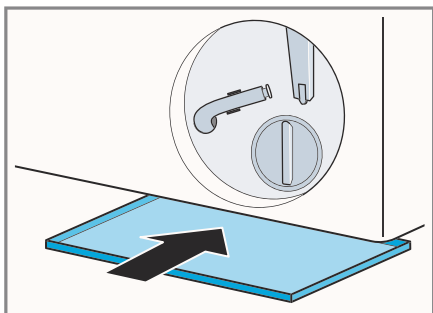

6. Izņemiet izlaišanas šļūteni no turētāja.

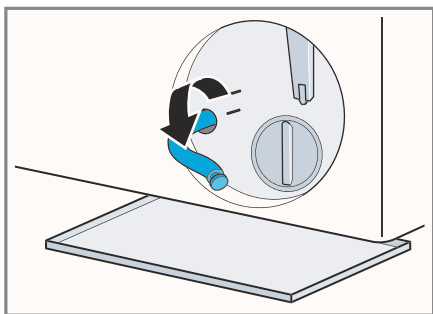

7. **⚠ UZMANĪBU – risks applaucēties!**

Mazgājot augstā temperatūrā, mazgāšanas līdzekļa šķīdums ļoti sakarst. ▶ Nepieskarieties karstam mazgāšanas līdzekļa šķīdumam. Lai ļautu mazgāšanas līdzekļa šķīdumam ieplūst traukā, noņemiet noslēdzošo vāciņu.

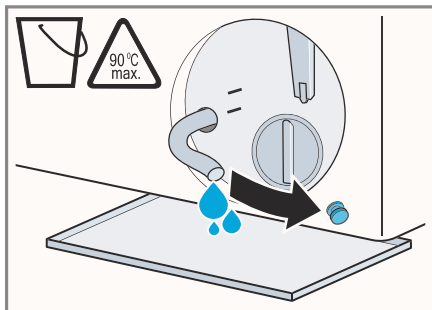

8. Stingri piespiediet noslēdzošo vāciņu.

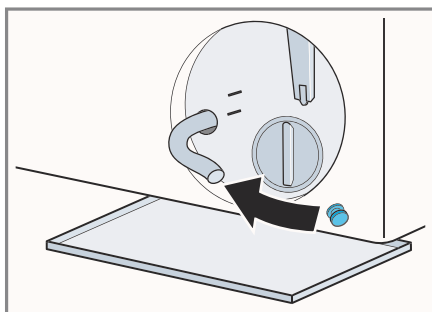

9. Ievietojiet izlaišanas šļūteni turētājā.

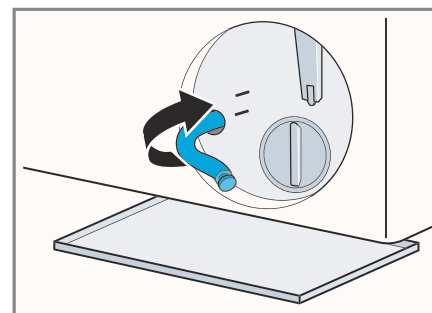



**Notekas sūkņa tīršana****Prasība:** notekas sūknis ir tukšs. → 39. lpp.

1. Tā kā notekas sūknī var palikt ūdens, esiet piesardzīgi, noņemot sūkņa vāciņu.

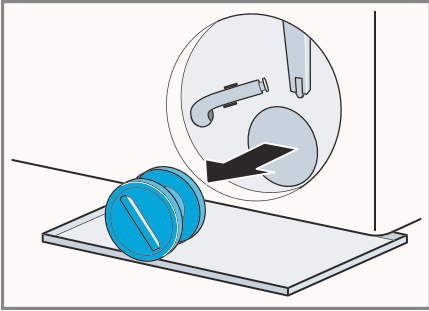

2. Iztīriet sūkņa vāciņa un sūkņa korpusa iekšpusi un vītņi.

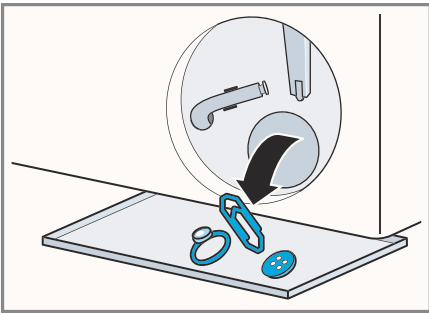

3. Uzlieciet atpakaļ sūkņa vāciņu.

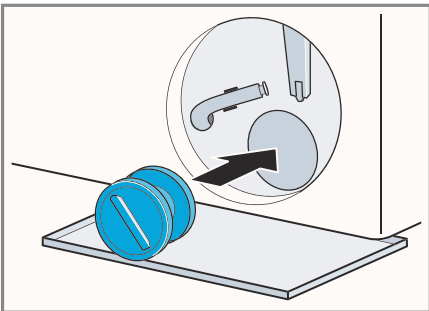

4. Ievietojiet sūkņa vāciņu un to aizskrūvējiet līdz galam.

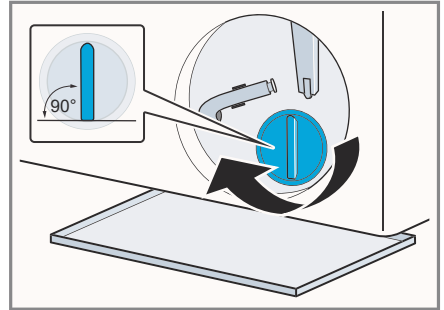

Sūkņa vāciņa rokturim jābūt vertikālā pozīcijā.

5. Ievietojiet apkopes lūciņu un fiksējiet to vietā.

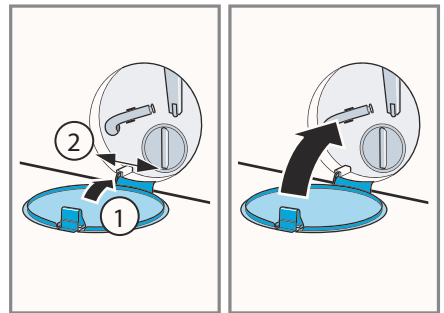

## 19 Problēmu novēršana

Nelielus savas ierīces darbības traucējumus jūs varat novērst saviem spēkiem. Pirms sazināties ar klientu apkalpošanas dienestu, izlasiet informāciju par problēmu novēršanu. Tā izvairīsieties no nevajadzīgām izmaksām.

### BRĪDINĀJUMS



#### Elektriskās strāvas trieciena risks!





Nepareizi veikts remonts rada bīstamību.





- ▶ Ierīces remontu drīkst veikt tikai apmācīti speciālisti.
- ▶ Ierīces remontam izmantojiet tikai oriģinālās rezerves daļas.
- ▶ Lai izvairītos no riska, bojāta ierīces elektrības vada nomaiņa jāveic ražotājam, ražotāja klientu apkalpošanas dienestam vai līdzīgas kvalifikācijas speciālistam.





Klūdas	Cēlonis un problēmu novēršana
Burzīšanās.	<p>Pārāk liela porcija.</p> <p>Veļa pēc žāvēšanas pārāk ilgi stāv tvertnē.</p> <ol style="list-style-type: none"> <li>1. Izņemiet veļu no tvertnes, tiklīdz žāvēšanas programma ir beigusies.</li> <li>2. Izklājiet veļas gabalus, lai tie atdziest.</li> </ol> <p>Šim audumu veidam nepiemērota programma.</p> <ul style="list-style-type: none"> <li>▶ Iestatiet šim audumu veidam piemērotu programmu.</li> </ul> <p>Ar programmu "Easy-Care" (Viegla kopšana) audumu žāvēšana ir pārāk ilga.</p>
Žāvēšanas fāzes laikā dzirdams griešanās troksnis.	<p>leslēgta termiskā izgriešana.</p>
Pārāk ilga žāvēšana.	<p>Vides temperatūra ir virs 30 °C.</p> <ul style="list-style-type: none"> <li>▶ Raugieties, lai vides temperatūra ir zem 30 °C.</li> </ul> <p>Nepietiekama gaisa cirkulācija telpā, kur atrodas ierīce.</p> <ul style="list-style-type: none"> <li>▶ Izvēdiniet telpu, kur uzstādīta ierīce.</li> </ul> <p>Tvertnē ir sakrājušās pūkas.</p> <ul style="list-style-type: none"> <li>▶ Palaidiet programmu "<b>Drum Clean</b>"  (Tvertnes skalošana) bez veļas un mazgāšanas līdzekļa.</li> </ul>
Ierīcē izveidojušās smakas.	<p>Mitrums un mazgāšanas līdzekļa atliekas veicina baktēriju vairošanos.</p> <ul style="list-style-type: none"> <li>▶ → "Tvertnes tīrīšana", 38. lpp.</li> <li>▶ Ja ierīci neizmantojat, atstājiet durtiņas un mazgāšanas līdzekļa atvilktni atvērtu, lai atlikušais ūdens var iztvaikot.</li> </ul>

**Kļūdas****Cēlonis un problēmu novēršana**

Ekrāns nodziest, mirgo  .	<p>Darbojas enerģijas taupīšanas režīms.</p> <ul style="list-style-type: none"> <li>▶ Piespiediet kādu no pogām.</li> <li>✓ No jauna izgaismojas simbols.</li> </ul>
"E:30 / -80"	<p>Aizsprostojusies notekas caurule vai ūdens notekas šļūtene.</p> <ul style="list-style-type: none"> <li>▶ Iztīriet notekas cauruli un ūdens notekas šļūteni.</li> </ul> <p>Iespiesta vai saspiesta notekas caurule vai ūdens notekas šļūtene.</p> <ul style="list-style-type: none"> <li>▶ Pārliecinieties, ka notekas caurule un ūdens notekas šļūtene nav samezgļojusies vai iespiesta.</li> </ul>
	<p>Aizsprostojies notekas sūknis.</p> <ul style="list-style-type: none"> <li>▶ → "Notekas sūkņa tīrīšana", 39. lpp.</li> </ul> <p>Ūdens notekas šļūtene ir pievienota pārāk augstu.</p> <ul style="list-style-type: none"> <li>▶ ūdens notekas šļūtene jāpievieno, maksimums, 1 metra augstumā.</li> </ul>
	<p>Mazgāšanas līdzekļa deva ir pārāk liela.</p> <ul style="list-style-type: none"> <li>▶ Ricība uzreiz – sajauciet vienu ēdamkaroti veļas mīkstinātāja ar 0,5 litriem ūdens un ielejiet nodalījumā manuālajai dozēšanai (neizmantojot āra drēbēm, sporta apģērbam vai ar dūnām pildītiem priekšmetiem).</li> <li>▶ Nākamajam mazgāšanas ciklam ar tādu pašu porcijas svaru samaziniet mazgāšanas līdzekļa daudzumu.</li> </ul>
	<p>Ūdens notekas šļūtenei ierīkots neatļauts pagarinājums.</p> <ul style="list-style-type: none"> <li>▶ Noņemiet neapstiprināto pagarinājumu no ūdens šļūtenes. → „Ierīces pieslēgšana”, 14. lpp.</li> </ul>
	<p>Sūkņa vāciņš nav ieskrūvēts līdz galam.</p> <ul style="list-style-type: none"> <li>▶ Pārliecinieties, ka sūkņa vāciņš ierīcē ir ieskrūvēts līdz galam. Sūkņa vāciņa rokturim jābūt vertikālā pozīcijā. → "Notekas sūkņa tīrīšana", 39. lpp.</li> </ul>
"E:36 / -25 / -26"	<p>Aizsprostojies notekas sūknis.</p> <ul style="list-style-type: none"> <li>▶ → "Notekas sūkņa tīrīšana", 41. lpp.</li> </ul>
"H:32"	<p>Nelīdzsvarotas porcijas noteikšanas sistēmas ir pārtraukusi izgriešanas ciklu, jo veļa ir nevienmērīgi izkļiedēta.</p> <ul style="list-style-type: none"> <li>▶ No jauna izkļiedējiet tvertnē veļu.</li> </ul> <p><b>Piezīme:</b> ja iespējams, tvertnē lieciet pamīšus lielus un mazus veļas gabalus. Dažāda lieluma veļas gabali izgriešanas cikla laikā labāk izkļiedējas.</p>
	<p>Ūdens spiediens ir zems.</p> <p>Nav iespējams novērst.</p>

Kļūdas	Cēlonis un problēmu novēršana
	Aizsprostojies ūdens pievada filtrs. ▶ Iztīriet ūdens pievada filtru.
	Aizgriezts ūdens pievada krāns. ▶ Atgrieziet ūdens pievada krānu.
	Ūdens pievada šļūtene ir samezgljusies vai iespiesta. ▶ Pārlicinieties, ka ūdens pievada šļūtene nav samezgljusies vai iespiesta.
"E:35 / -10"	Pamatnes teknē ir ūdens. ▶ Aizgrieziet ūdens pievada krānu; ▶ Izsauciet tehniskās apkopes dienestu. → "Klientu apkalpošanas dienests" 53. lpp.
"E:35 / -10"	Ierīci ir noplūde. ▶ Aizgrieziet ūdens pievada krānu; ▶ Izsauciet tehniskās apkopes dienestu. → "Klientu apkalpošanas dienests" 53. lpp.
izgaismojas 	Temperatūra ir pārāk augsta. ▶ Pagaidiet, līdz temperatūra krītas. ▶ → "Programmas atcelšana", 34. lpp.
	Pārāk augsts ūdens līmenis ▶ Izvēlieties piemērotu programmu ūdens izlaidīšanai. → "Programmas", 26. lpp.
	Mazgāšanas līdzekļa deva ir pārāk liela. ▶ Rīcība uzreiz – sajauciet vienu ēdamkaroti veļas mīkstinātāja ar 0,5 litriem ūdens un ielejiet nodalījumā manuālajai dozēšanai (neizmantojot āra drēbēm, sporta apģērbam vai ar dūnām pildītiem priekšmetiem). ▶ Nākamajam mazgāšanas ciklam ar tādu pašu porcijas svaru samaziniet mazgāšanas līdzekļa daudzumu.
izgaismojas paziņojums "H:95" pamīšus ar "End" (Beigas).	Ūdens spiediens ir zems. ▶ Skat. →  , 44. lpp.
Visi citi kļūdas kodi.	Darbības traucējums ▶ Izsauciet tehniskās apkopes dienestu. → "Klientu apkalpošanas dienests" 53. lpp.
Ierīce nedarbojas.	Elektrības kontaktdakšīņa nav pievienota kontaktligzdai. ▶ Pievienojiet ierīci strāvas avotam.
	Bojāts drošinātājs. ▶ Pārbaudiet slēdzi drošinātāju kārbā.
	Noticis elektroenerģijas padeves pārtraukums.

Kļūdas	Cēlonis un problēmu novēršana
Ierīce nedarbojas.	▶ Pārbaudiet, vai darbojas apgaismojums virtuvē vai citas ierīces.
Programma nesāk darboties.	<p>Nav piespiests .</p> <p>▶ Spiediet .</p> <p>Durtiņas nav aiztaisītas.</p> <ol style="list-style-type: none"> <li>1. Aiztaisiet durtiņas.</li> <li>2. Spiediet , lai palaistu programmu.</li> </ol> <p>Ir ieslēgts bērnu drošības slēdzis.</p> <p>▶ → "Bērnu drošības slēdža izslēgšana" 34. lpp.</p> <p>Ieslēgts - / + .</p> <p>▶ Pārbaudiet, vai nav ieslēgts - / + .</p> <p>→ "Pogas", 22. lpp.</p> <p>Durtiņās ir iespiesta veļa</p> <ol style="list-style-type: none"> <li>1. No jauna attaisiet durtiņas.</li> <li>2. Izņemiet iespiesto veļu.</li> <li>3. Aiztaisiet durtiņas.</li> <li>4. Spiediet , lai palaistu programmu.</li> </ol>
Nevar atvērt durvis.	<p>Temperatūra ir pārāk augsta.</p> <p>▶ Pagaidiet, līdz temperatūra krītas.</p> <p>▶ → "Programmas atcelšana", 34. lpp.</p> <p>Pārāk augsts ūdens līmenis.</p> <p>▶ Izvēlieties piemērotu programmu ūdens izlaišanai.</p> <p>→ "Programmas", 26. lpp.</p>
	<p>Nav elektrības.</p> <p>▶ Attaisiet durtiņas, izmantojot avārijas atbrīvošanas slēdzi.</p> <p>→ "Avārijas atbrīvošana" 52. lpp.</p>
Ūdens netiek izlaists.	<p>Aizsprostojusies notekas caurule vai ūdens notekas šļūtene.</p> <p>▶ Iztīriet notekas cauruli un ūdens notekas šļūteni.</p> <p>Iespiesta vai saspiesta notekas caurule vai ūdens notekas šļūtene.</p> <p>▶ Pārlicinieties, ka notekas caurule un ūdens notekas šļūtene nav samezgļojusies vai iespiesta.</p> <p>Aizsprostojies notekas sūknis.</p> <p>▶ → "Notekas sūkņa tīrīšana", 39. lpp.</p> <p>Ūdens notekas šļūtene ir pievienota pārāk augstu.</p> <p>▶ ūdens notekas šļūtene jāpievieno, maksimums, 1 metra augstumā.</p>
	Mazgāšanas līdzekļa deva ir pārāk liela.

Kļūdas	Cēlonis un problēmu novēršana
Ūdens netiek izlaists.	<p>► Rīcība uzreiz – sajauciet vienu ēdamkaroti veļas mikstinātāja ar 0,5 litriem ūdens un ielejiet nodalījumā manuālajai dozēšanai (neizmantot āra drēbēm, sporta apģērbam vai ar dūnām pildītiem priekšmetiem).</p> <p>► Nākamajam mazgāšanas ciklam ar tādu pašu porcijas svaru samaziniet mazgāšanas līdzekļa daudzumu.</p>
Ūdens notekas šļūtenei ierīkots neatļauts pagarinājums.	<p>► Noņemiet neapstiprināto pagarinājumu no ūdens šļūtenes. → „<i>lerīces pieslēgšana.</i>”, 14. lpp.</p>
Sūkņa vāciņš nav ieskrūvēts līdz galam.	<p>► Pārlicinieties, ka sūkņa vāciņš ierīcē ir ieskrūvēts līdz galam. Sūkņa vāciņa rokturim jābūt vertikālā pozīcijā. → “<i>Notekas sūkņa tīrīšana</i>”, 41. lpp.</p>
Ūdens nieieplūst. Mazgāšanas līdzeklis netiek dozēts.	<p>Nav piespiests .</p> <p>► Spiediet .</p> <p>Aizsprostojies ūdens pievada filtrs. ► Iztīriet ūdens pievada filtru.</p> <p>Aizgriezts ūdens pievada krāns. ► Atgrieziet ūdens pievada krānu.</p> <p>Ūdens pievada šļūtene ir samezgļojusies vai iespiesta. ► Pārlicinieties, ka ūdens pievada šļūtene nav samezgļojusies vai iespiesta.</p>
Izgriešanas cikls darbojas vairākas reizes.	<p>Neizlīdzināta svara noteikšanas sistēma noregulē disbalansu, atkārtoti izkļiedējot veļu.</p> <p>► Tas nav darbības traucējums – nekas nav jādara.</p> <p><b>Piezīme:</b> iekraujot veļu tvertnē, pēc iespējas centieties ievietot kopā lielus un mazus veļas gabalus. Dažāda lieluma veļas gabali izgriešanas cikla laikā labāk izkļiedējas.</p>
Tvertnē nav redzams ūdens.	<p>Ūdens līmenis ir zemāks par redzamo.</p> <p>► Tas nav darbības traucējums – nekas nav jādara.</p> <p>► Neejiet ierīcē papildu ūdeni, kamēr tā darbojas.</p>
Nodalījumā  ir palicis ūdens.	<p>Ieliktnis nodalījumā  ir aizsprostojies.</p> <p>► → “<i>Mazgāšanas līdzekļa atvilktnes tīrīšana</i>”, 38. lpp.</p>

Kļūdas	Cēlonis un problēmu novēršana
Izgriešanas laikā ierīce vibrē un pārvietojas.	Ierīce nav pareizi nolīmeņota. ▶ → <i>“Ierīces nolīmeņošana”, 15. lpp.</i> Nav nostiprinātas ierīces kājiņas. ▶ Nostipriniet ierīces kājiņas. → <i>“Ierīces nolīmeņošana”, 15. lpp.</i>
Tvertne negriežas, ūdens neieplūst.	Notiek svāra noteikšana. ▶ Tas nav darbības traucējums – nekas nav jādara. <b>Piezīme:</b> svāra noteikšana var ilgt līdz divām minūtēm.
Liels daudzums putu	Mazgāšanas līdzekļa deva ir pārāk liela. ▶ Rīcība uzreiz – sajauciet vienu ēdamkaroti veļas mīkstinātāja ar 0,5 litriem ūdens un ielejiet nodalījumā manuālajai dozēšanai (neizmantojot āra drēbēm, sporta apģērbam vai ar dūnām pildītiem priekšmetiem). ▶ Nākamajam mazgāšanas ciklam ar tādu pašu porcijas svāru samaziniet mazgāšanas līdzekļa daudzumu.
Nesasniedz lielu izgriešanas ātrumu.	Izvēlēts mazs izgriešanas ātrums. ▶ Nākamajā reizē, palaižot mazgāšanas ciklu, iestatiet lielāku izgriešanas ātrumu. Ieslēgts  . ▶ Izvēlieties programmas, kuras ir piemērotas šim audumu veidam. Nevienmērīgas slodzes sistēma samazina izgriešanas ātrumu, lai mazinātu nelīdzsvaroto veļas izvietošanu. ▶ No jauna izklieģiet tvertnē veļu. <b>Piezīme:</b> Ja iespējams, tvertnē lieciet pamīšus lielus un mazus veļas gabalus. Dažāda lieluma veļas gabali izgriešanas cikla laikā labāk izklieģējas. ▶ Palaidiet programmu <b>Spin</b> (Izgriešana).
Izgriešanas programma nesāk darboties.	Aizsprostojusies notekas caurule vai ūdens notekas šļūtene. ▶ Iztīriet notekas cauruli un ūdens notekas šļūteni. Iespiesta vai saspiesta notekas caurule vai ūdens notekas šļūtene. ▶ Pārlicinieties, ka notekas caurule un ūdens notekas šļūtene nav samezģojusies vai iespiesta. Neizlīdzināta svāra noteikšanas sistēma ir pārtraukusi izgriešanas ciklu, jo veļa ir nevienmērīgi izklieģēta. ▶ No jauna izklieģiet tvertnē veļu.

Kļūdas	Cēlonis un problēmu novēršana
Izgriešanas programma nesāk darboties.	<p><b>Piezīme:</b> Ja iespējams, tvertnē lieciet pamīšus lielus un mazus veļas gabalus. Dažāda lieluma veļas gabali izgriešanas cikla laikā labāk izkļiedžas.</p> <p>▶ Palaidiet programmu <b>Spin</b> (Izgriešana)</p>
Skalji trokšņi izgriešanas cikla laikā.	<p>Ierīce nav pareizi nolīmeņota.</p> <p>▶ → “<i>Ierīces nolīmeņošana</i>”, 15. lpp.</p> <p>Nav nostiprinātas ierīces kājiņas.</p> <p>▶ → “<i>Ierīces nolīmeņošana</i>”, 15. lpp.</p> <p>Nav nostiprinātas ierīces kājiņas.</p> <p>▶ → “<i>Nostipriniet ierīces kājiņas. Ierīces nolīmeņošana</i>”, 13. lpp.</p>
Klaudzoši trokšņi, gra-boņa notekas sūkni,	<p>Notekas sūkni iekļuvuši svešķermeņi.</p> <p>▶ → “<i>Notekas sūkņa tīrīšana</i>”, 39. lpp.</p>
Žurkstošs, ritmisks iesūk-šanas troksnis.	<p>Darbojas notekas sūknis, tiek izsūknēts mazgāšanas līdzekļa šķīdums.</p> <p>▶ Tas nav darbības traucējums – parasts darba troksnis.</p>
Izgriešanas rezultāts nav apmierinošs. Veļa ir slapja / pārāk mitra.	<p>Izvēlēts mazs izgriešanas ātrums.</p> <p>▶ Nākamajā reizē, palaižot mazgāšanas ciklu, iestatiet lielāku izgriešanas ātrumu.</p> <p>▶ Palaidiet programmu <b>Spin</b> (Izgriešana).</p>
	<p>Ieslēgts .</p> <p>▶ Izvēlieties programmas, kuras ir piemērotas šim audumu veidam.</p>
	<p>Aizsprostojusies notekas caurule vai ūdens notekas šļūtene.</p> <p>▶ Iztīriet notekas cauruli un ūdens notekas šļūteni.</p>
	<p>Iespiesta vai saspiesta notekas caurule vai ūdens notekas šļūtene.</p> <p>▶ Pārliedzieties, ka notekas caurule un ūdens notekas šļūtene nav samezglājušies vai iespiesta.</p>
	<p>Neizlīdzināta svara noteikšanas sistēma ir pārtraukusi izgriešanas ciklu, jo veļa ir nevienmērīgi izkļiedāta.</p> <p>▶ No jauna izkļiedziet tvertnē veļu.</p>
	<p><b>Piezīme:</b> ja iespējams, tvertnē lieciet pamīšus lielus un mazus veļas gabalus. Dažāda lieluma veļas gabali izgriešanas cikla laikā labāk izkļiedžas.</p> <p>▶ Palaidiet programmu <b>Spin</b>.</p>
	<p>Nevienmērīgas slodzes sistēma samazina izgriešanas ātrumu, lai mazinātu nelīdzsvaroto veļas izvietojumu.</p>



Kļūdas	Cēlonis un problēmu novēršana
Izgriešanas rezultāts nav apmierinošs. Veļa ir slapja / pārāk mitra.	<p>► No jauna izkļiedējiet tvertnē veļu.</p> <p><b>Piezīme:</b> ja iespējams, tvertnē lieciet pamīšus lielus un mazus veļas gabalus. Dažāda lieluma veļas gabali izgriešanas cikla laikā labāk izkļiedējas.</p> <p>► Palaidiet programmu <b>Spin</b>.</p>
Mitrajā veļā ir mazgāšanas līdzekļa atliekas.	<p>Mazgāšanas līdzekļu sastāvā var būt nešķīstošas vielas, kuras sakrājas uz veļas.</p> <p>► Palaidiet programmu <b>Rinse / (Skalošana)</b>.</p>
Uz sausās veļas ir mazgāšanas līdzekļa atliekas.	<p>Mazgāšanas līdzekļu sastāvā var būt nešķīstošas vielas, kuras sakrājas uz veļas.</p> <p>► Pēc mazgāšanas un žāvēšanas notīriet veļu ar suku.</p>
“HomeConnect” nedarbojas pareizi.	<p>Iespējami dažādi iemesli.</p> <p>► Apmeklējiet <a href="http://www.home-connect.com">www.home-connect.com</a>.</p>
Nav savienojuma ar mājas tīklu.	<p>Wi-Fi ir izslēgts.</p> <p>► → “<i>Wi-Fi ieslēgšanas ierīcē</i>”, 37. lpp.</p> <p>Wi-Fi ir ieslēgts, bet neizdodas izveidot savienojumu ar jūsu mājas tīklu.</p> <ol style="list-style-type: none"> <li>1. Pārlicinieties, ka ir mājas tīkls ir pieejams.</li> <li>2. No jauna izveidojiet ierīces savienojumu ar mājas tīklu. <ul style="list-style-type: none"> <li>→ “<i>Ierīces pievienošana WLAN / V mājas tīklam (Wi-Fi), izmantojot WPS funkciju</i>”, 36. lpp.</li> <li>→ “<i>Ierīces pievienošana WLAN mājas tīklam (Wi-Fi), neizmantojot WPS funkciju</i>”, 35. lpp.</li> </ul> </li> </ol>
No ūdens pievada šļūtenes ir ūdens noplūde.	<p>Ūdens pievada šļūtene nav pareizi / stingri pievienota.</p> <ol style="list-style-type: none"> <li>1. Ūdens pievada šļūteni pievienojiet pareizi. <ul style="list-style-type: none"> <li>→ “<i>Ūdens pievada šļūtenes pievienošana</i>”, 14. lpp.</li> </ul> </li> <li>2. Pievelciet ciešāk savienojuma skrūves.</li> </ol>
No ūdens notekas šļūtenes ir ūdens noplūde.	<p>Ūdens notekas šļūtene ir bojāta.</p> <p>► Nomainiet bojāto ūdens notekas šļūteni.</p> <p>Ūdens notekas šļūtene nav pievienota pareizi.</p> <p>► Ūdens notekas šļūteni pievienojiet pareizi. <ul style="list-style-type: none"> <li>→ “<i>Ūdens notekas savienojumu veidi</i>”, 14. lpp.</li> </ul> </p>
Uz veļas ir pūkas.	<p>Tvertnē ir sakrājušās pūkas.</p> <p>► Palaidiet programmu „<b>Drum Clean</b>” ❄️ (Tvertnes skalošana) bez veļas un mazgāšanas līdzekļa.</p>
Žāvēšanas fāzes laikā dzirdama ūdens ieplūšana.	<p>Žāvēšanas fāzei nepieciešams ūdens.</p> <ol style="list-style-type: none"> <li>1. Tas nav darbības traucējums.</li> <li>2. Rauģieties, lai žāvēšanas fāzē ūdens pievada krāns paliek atvērts.</li> </ol>

<b>Kļūdas</b>	<b>Cēlonis un problēmu novēršana</b>
Žāvēšanas programma nesākas.	<p>Durtiņas nav aiztaisītas.</p> <ol style="list-style-type: none"> <li>1. Aiztaisiet durtiņas.</li> <li>2. Piespiediet , lai palaistu programmu.</li> </ol>
	<p>Nav izvēlēta žāvēšanas programma.</p> <p>► Izvēlieties piemērotu žāvēšanas programmu. → "Programmas", 26. lpp.</p>
Veļa ir pārāk mitra.	<p>Šim audumu veidam nepiemērota programma.</p>
	<p>Noticis elektroenerģijas padeves pārtraukums.</p> <p>► Pārbaudiet, vai darbojas apgaismojums virtuvē vai citas ierīces.</p>
	<p>Pārāk liela porcija.</p> <p>Pēc programmas beigām silta veļa šķiet mitrāka, nekā ir patiesībā.</p> <ol style="list-style-type: none"> <li>1. Izņemiet veļu no tvertnes, tiklīdz žāvēšanas programma ir beigusies.</li> <li>2. Izklājiet veļas gabalus, lai tie atdziest.</li> </ol>
	<p>Iestatīta nepiemērota sausuma pakāpe.</p>
	<p>Nav pielāgota sausuma pakāpe.</p>
	<p>Porcija ir pārāk maza.</p>
	<p>Mitruma sensors ir netīrs.</p>
	<p>Žāvēšanas fāzes laikā ir aiztaisīts ūdens pievada krāns.</p> <p>► Raugieties, lai žāvēšanas fāzē ūdens pievada krāns paliek atvērts.</p>
	<p>Vides temperatūra ir virs 30 °C.</p> <p>► Raugieties, lai vides temperatūra ir zem 30 °C.</p>
	<p>Nepietiekama gaisa cirkulācija telpā, kur atrodas ierīce.</p> <p>► Izvēdiniet telpu, kur uzstādīta ierīce.</p>
	<p>Ūdens spiediens ir zems.</p> <p>Nav iespējams novērst.</p>
	<p>Veļa nav pietiekami labi izgriezta.</p> <p>► Vienmēr izvēlieties attiecīgajai programmai vislielāko iespējamo izgriešanas ātrumu.</p>
	<p>Bieziem un daudzkārtainiem audumiem vajag ilgāk laika žūšanai.</p> <p>► Turpmākai žāvēšanai iestatiet laika programmu. → "Programmas", 26. lpp.</p>

<b>Kļūdas</b>	<b>Cēlonis un problēmu novēršana</b>
Mazgāšanas fāzes laikā dzirdams ventilatora troksnis.	Darbojas procesa ventilators. ▶ Tas nav darbības traucējums – parasts darba troksnis.
Mazgāšanas cikla laikā mainās programmas ilgums.	Notiek elektroniska programmas darbības optimizācija. Tās dēļ var mainīties programmas ilgums. ▶ Tas nav darbības traucējums – nekas nav jādara.
	Neizlīdzināta svara noteikšanas sistēma noregulē disbalansu, atkārtoti izkļiedējot veļu. ▶ Tas nav darbības traucējums – nekas nav jādara. <b>Piezīme:</b> Iekraujot veļu tvertnē, pēc iespējas centieties ievietot kopā lielus un mazus veļas gabalus. Dažāda lieluma veļas gabali izgriešanas cikla laikā labāk izkļiedējas. Putu detektora sistēma ieslēdz skalošanas ciklu, ja putu ir pārāk daudz. ▶ Tas nav darbības traucējums – nekas nav jādara.
Pēc programmas palaišanas tvertne griežas ar grūdieniem.	Tos izraisa iekšējā dzinēja pārbaude. ▶ Tas nav darbības traucējums – nekas nav jādara.
Šņācošs plūstoša ūdens troksnis.	Mazgāšanas līdzekļa atvilktnē ar spiedienu ieplūst ūdens. ▶ Tas nav darbības traucējums – parasts darba troksnis.
Mazgāšanas līdzeklis / veļas mikstinātājs pil gar blīvi un krājas uz durtiņām vai blīves ielocē.	Mazgāšanas līdzekļa atvilktnē ir pārāk daudz mazgāšanas līdzekļa / veļas mikstinātāja. ▶ Dozējot šķidro mazgāšanas līdzekli un veļas mikstinātāju, ievērojiet atzīmi uz mazgāšanas līdzekļa atvilktnes un nepārsniediet to.
▶    nevar darbināt.	Aktīva žāvēšanas fāze. ▶ Tas nav darbības traucējums – nekas nav jādara.

## 19.1 Avārijas atbrīvošana

### Durtiņu atbrīvošana

**Prasība:** notekas sūknis ir tukšs. → 39. lpp.

**1. UZMANĪBU!** Izplūstošais ūdens var radīt materiālu bojājumus.

► Netaisiet durtiņas vaļā, ja caur stiklu redzams ūdens.

Ar instrumentu pavelciet uz leju avārijas atbrīvošanas slēdzi un atbrīvojiet.

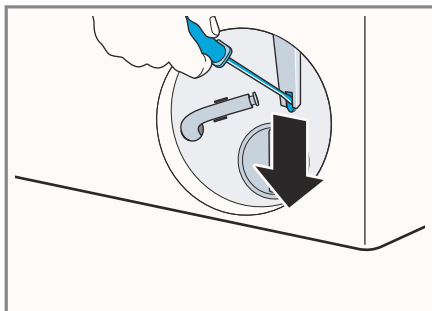

✓ Durvju slēdzis ir atbrīvots.

**2.** Ievietojiet apkopes lūciņu un fiksējiet to vietā.

**3.** Aizveriet apkopes lūciņu.

## 20 Transportēšana, glabāšana un nodošana atkritumos

Šeit sniegta informācija par ierīces sagatavošanu transportēšanai un glabāšanai. Uzzināsiet arī to, kā nodot atkritumos nolietotas ierīces.

### 20.1 Ierīces atvienošana

**Piezīme:** Plašāka informācija pieejama digitālajā instrukciju rokasgrāmatā, noskenējot kvadrāt kodu satūra lapā, vai [www.bosch-home.com](http://www.bosch-home.com).

**1.** Aizgrieziet pievada krānu.

**2.** Ūdens pievada šļūtenes iztukšošana

**3.** Izslēdziet ierīci.

**4.** Atvienojiet ierīces elektrības kontakt-dakšīņu no strāvas.

**5.** Izlaidiet atlikušo mazgāšanas līdzekļa šķidrumu.

→ "Notekas sūkņa tīrīšana", 39. lpp.

**6.** Atvienojiet šļūtenes.

### 20.2 Transportēšanas skrūvju uzlikšana

Nostipriniet ierīci transportēšanai, izmantojot transportēšanas skrūves, lai pasargātu ierīci no bojājumiem.

**1.** 4 nosedzošo vāciņu noņemšanai izmantojiet skrūvgriezi.

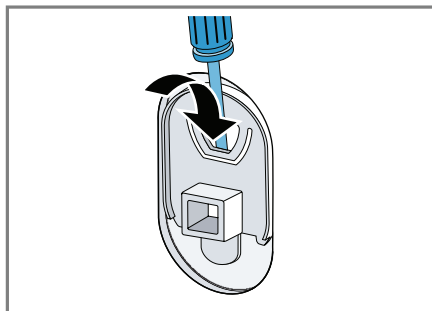

Nosedzošos vāciņus saglabājiet.

**2.** Ieskrūvējiet 4 transportēšanas skrūves.

Lai to paveiktu, ieskatieties aprakstā

→ "Transportēšanas skrūvju izskūvēšana", 13. lpp. un veiciet darbības pretējā secībā.

### 20.3 Ierīces lietošanas atsākšana

► Plašāku informāciju skatiet

→ "Uzstādīšana un pieslēgšana", 12. lpp.

un

→ "Pirms pirmās lietošanas", 19. lpp.

## 20.4 Nolietotās ierīces nodošana atkritumos

Atkārtoti pārstrādājot nolietotas ierīces, var izmantot vērtīgus izejmateriālus.

### BRĪDINĀJUMS

Kaitējuma risks veselībai!

Bērni var iesprostot sevi ierīcē, tā apdraudot savu dzīvību.

- ▶ Nenovietojiet ierīci aiz durvīm, tās var traucēt ierīces durtiņu pilnīgu atvēršanu.
- ▶ Nolietotām ierīcēm atvienojiet elektrības kontaktdakšīņu no strāvas. Pēc tam nogrieziet elektrības vadu un neatgriezeniski sabojāiet slēdzi ierīces durtiņās, lai tās vairs neaizvērtos.

1. Atvienojiet ierīces kontaktdakšīņu no strāvas avota.
2. Pārgrieziet elektrības vadu.
3. Ierīci nododiet atkritumos videi saudzīgā veidā.  
Informāciju par iespējām nodot materiālus atkārtotai pārstrādei var saņemt specializētajā veikalā vai vietējā pašvaldībā.



Šī ierīce ir marķēta saskaņā ar Eiropas Savienības Direktīvu 2012/19/ES par elektrisko un elektronisko iekārtu atkritumiem (EElA). Šīs vadlīnijas nosaka kārtību, kā Eiropas Savienībā lietotas ierīces jānodod atkārtotai pārstrādei.

## 21 Klientu apkalpošanas dienests

Ja jums ir jautājumi par ierīces lietošanu, jums neizdodas novērst darbības traucējumus vai jūsu ierīcei jāveic remonts, sazinieties ar Klientu apkalpošanas dienestu.

Ar funkcijām saistītās oriģinālās rezerves daļas saskaņā ar attiecīgo ekodizaina pasūtījumu var iegādāties klientu apkalpošanas dienestā vismaz 10 gadus pēc ierīces nonākšanas tirgū Eiropas Ekonomiskajā zonā.

**Piezīme:** atbilstoši ražotāja garantijas noteikumiem klientu apkalpošanas dienesta pakalpojumi ir bez maksas.

Plašāka informācija par garantijas periodu un garantijas noteikumiem jūsu valstī pieejama klientu apkalpošanas dienestā, pie jūsu pārdevēja vai mūsu tīmekļa vietnē. Sazinoties klientu apkalpošanas dienestu, norādiet ierīces produkta numuru (E Nr.) un ražošanas numuru (FD).

Klientu apkalpošanas dienesta kontaktinformācija pieejama pievienotajā klientu apkalpošanas dienestu rādītājā vai mūsu tīmekļa vietnē.

### 21.1 Ierīces numurs (E-Nr.) un ražošanas numurs (FD)





Ierīces numurs (E Nr.) un ražošanas numurs (FD) norādīts uz ierīces parametru plāksnītes. Atkarībā no modeļa parametru plāksnīte atrodas:

- durtiņu iekšpusē;
- apkopes lūciņas iekšpusē;
- ierīces aizmugurē.

lv Klientu apkalpošanas dienests  
Pierakstiet savas ierīces informācijas un  
klientu apkalpošanas dienesta tālruna  
numuru, lai tos vēlāk ātri atrastu.

## 22 Patēriņa vērtības

Turpmāk tekstā sniegtā informācija ir norādīta saskaņā ar ES ekodizaina regulas prasībām. Visas programmām norādītās vērtības, izņemot programmu "Eco 40-60", ir tikai orientējošas. Tās ir noteiktas saskaņā ar attiecināmo standartu EN 60456.

Programma	Svars (kg)	Programmas ilgums (stundas) <sup>1</sup>	Enerģijas patēriņš (kWh) <sup>1</sup>	Ūdens patēriņš (l) <sup>1</sup>	Maksimālā temperatūra (°C) 5 min <sup>1</sup>	Izgriešanas ātrums (apgr./min) <sup>1</sup>	Atlikušais mitrums (%) <sup>1</sup>
Eco 40- 60°C <sup>2</sup>	10,0	3:55	1,000	74,0	40	1400	53,00
Eco 40- 60°C <sup>2</sup>	5,0	2:55	4,450	50,0	30	1400	53,00
Eco 40- 60°C <sup>2</sup>	2,5	2:20	0,180	35,0	22	1400	53,00
Eco 40-60 + Wash+Dry +  <sup>2</sup>	6,0	8:00	3,820	88,0	23	-	-0,1
Eco 40-60 + Wash+Dry +  <sup>2</sup>	3,0	4:00	1,950	53,0	23	-	-0,1
Cottons 20°C	10,0	4:00	0,500	94,0	22	1400	53,00
Cottons 40°C	10,0	4:00	1,200	94,0	39	1400	53,00
Cottons 60°C	10,0	3:23	1,900	94,0	55	1400	53,00
Cottons 40°C+ 	10,0	4:29	1,400	110,0	39	1400	53,00
Easy Care 40°C	4,0	2:29	0,800	62,0	44	1400	28,00
Mix 40°C	4,0	1:00	0,700	48,0	41	1400	55,00
 Wool / Handwach 30°C	2,0	0:41	0,200	42,0	23	800	30,00

<sup>1</sup> Atkarībā no ienākošā ūdens spiediena, cietības un temperatūras, apkārtējās vides temperatūras, vejas veida, daudzuma un netīrības pakāpes, izmantotā mazgāšanas līdzekļa, elektroenerģijas padeves svārstībām un izvēlētajām papildu funkcijām faktiskās vērtības var atšķirties no norādītās vērtības.

<sup>2</sup> Pārbaudes programma saskaņā ar ES ekodizaina Direktīvu un ES energomarķējuma regulas prasībām, izmantojot aukstu ūdeni (15 °C).

## 23 Tehniskās specifikācijas

Šeit sniegti fakti un skaitļi par jūsu ierīci.

Ierīces augstums	84,8 cm
Ierīces platums	59,8 cm
Ierīces dziļums	61,6 cm
Svars	84,8 kg <sup>1</sup>
Maksimālais porcijas svars	10,0 kg
Elektroenerģijas pieslēguma spriegums	220–240 V, 50 Hz
⇌ Minimālā instalācijas aizsardzība	10 A
Nominālā jauda	1900-2300 W
Enerģijas patēriņš	<ul style="list-style-type: none"> <li>■ Izslēgtā režīmā – 0,50 W</li> <li>■ Ieslēgtā režīmā – 0,50 W</li> <li>■ Laiks gaidīšanas režīmā tīklā savienotai ierīcei (Wi-Fi) – 5 min</li> <li>■ Gaidīšanas režīmā tīklā savienotai ierīcei (Wi-Fi) – 2,00 W</li> </ul>
Ūdens spiediens -	<ul style="list-style-type: none"> <li>■ Minimālais 100 kPa (1 bar)</li> <li>■ Maksimālais 1000 kPa (10 bar)</li> </ul>
Ūdens pievada šļūtenes garums	150 cm
Ūdens notekas šļūtenes garums	150 cm
Elektrības vada garums	210 cm
<sup>1</sup> Atkarībā no ierīces specifikācijām	

Plašāka informācija par jūsu modeli ir pieejama tiešsaistē <https://en-ergylabel.bsh-group.com>. Šī timekļa adrese ir saistīta ar oficiālo produktu datubāzi EU EPREL. Instruācijas drukāšanas laikā šī timekļa adrese vēl nav publicēta. Lūdzu, rīkojieties atbilstoši norādījumiem par to, kā meklēt vajadzīgos modeļus. Modeļa identifikatoru veido burti pirms svītras produkta numurā (E Nr.) uz parametru plāksnītes. Modeļa identifikatoru varat meklēt arī ES energomarķējuma pirmajā rindā.

## 23 Atbilstības deklarācija

“Robert Bosch Hausgeräte GmbH” apliecina, ka šī ierīce ar “Home Connect” funkciju atbilst

Direktīvas 2014/53/EK būtiskajām prasībām un citiem saistītajiem noteikumiem.

Plašāka informācija par radioiekārtu direktīvu pieejama tiešsaistē [www.bosch-home.com](http://www.bosch-home.com) pie papildu dokumentiem jūsu ierīces produktu lapā.



<sup>1</sup> Attiecas tikai uz valstīm Eiropas Ekonomiskajā Zonā.





BE	BG	CZ	DK	DE	EE	IE	EL	ES
FR	HR	IT	CY	LI	LV	LT	LU	HU
MT	NL	AT	PL	PT	RO	SI	SK	FI
SE	NO	CH	TR	IS	UK (NI)			

5 GHz WLAN (Wi-Fi) – tikai lietošanai telpās

AL	BA	MD	ME	MK	RS	UK	UA
----	----	----	----	----	----	----	----

5 GHz WLAN (Wi-Fi) – tikai lietošanai telpās



## Cienījamais klient!

Klientu serviss ir blakus neatkarīgi no jūsu dzīvesvietas, un viens no mūsu servisa tehniķiem ir atbildīgs par jūsu reģionu.

### Mūsu padoms:

Pirms sazināties ar klientu apkalpošanas servisu, pārbaudiet, vai nevarat pašrocīgi salabot radušos traucējumu. Tā jūs izvairīsieties no izdevumiem par tehniķa vizīti. Attiecīgos norādījumus var atrast lietošanas instrukcijā.

### Turklāt mēs palīdzēsim jums ātri, labi un par mērenu cenu!

Mūsu kvalificētie speciālisti ir jūsu rīcībā visās valstīs. Pie viņiem ir pieejamas oriģinālas detaļas visām ierīcēm. Tas ietaupa gan laiku, gan naudu.

## Traucējums? Tas ir jānovērš!

Šajā sadaļā norādīti jums tuvāko klientu apkalpošanas servisu telefona numuri un adrese jūsu valstī.

### Tas paātrinās jūsu problēmas risinājumu!

Sniedziet mums šādu informāciju:

1. Precīza jūsu **adrese un telefona numurs**
2. Precīzs **sūdzības apraksts**
3. **Iegādes datums**
4. Produkta numurs (**E-No.**) uz **specifikāciju etiķetes**
5. Ražošanas datums (**FD**) uz **specifikāciju etiķetes**

Jūsu lietošanas instrukcijā ir pateikts, kurā vietā atrodama tehnisko specifikāciju plāksnīte.

### Specifikāciju etiķetes piemērs

E-NR. <b>XYZ1234/00</b>		FD7202
GU01442	0 705 144 811	
GEFRIGERGERÄT DIN 8953	KLASSE N	BRUTTIVOLUMEN 134 l NETZVOLUMEN 113 l
GEFRIGERVERMÖGEN 17 Kg/24h		
KOMPRESSOR 220-240 V ~ 50 Hz 120 W		
KÄLTEMITTEL R12 0,140 Kg		
ZUL. BETRIEBSUBERDRUCK 40/15 bar EIGENSICHER		
 FYP	GU 5D 1.4.1	made in Germany
 		

Šajā sadaļā minētie klientu apkalpošanas servisi ir paredzēti tikai jūsu reģionālā servisa izplatīto produktu apkopei un remontam.

Tomēr, ja nepieciešams, mēs varam arī nodrošināt rezerves daļas un remontu ierīcēm, kas iegādātas citā valstī un ievestas nepareizā veidā.

## Garantijas noteikumi

Garantijas nosacījumus šai ierīcei definē mūsu pārstāvji attiecīgajā valstī. Garantijas nosacījumus pēc pieprasījuma var saņemt mazumtirdzniecības/vairumtirdzniecības vietā, kurā iegādāta ierīce. Sūdzības gadījumā garantijas laikā uzrādiet ierīces iegādes čeku.

**LV Latvija / Latvia**

**“General Serviss” SIA**

Buļļu iela 70c

Rīga, LV-1067

Tel. +371 6742 52 32

GSM +371 2630 48 60

e-mail: [info@serviscentrs.lv](mailto:info@serviscentrs.lv)

[www.serviscentrs.lv](http://www.serviscentrs.lv)

**"Elektronika Serviss" SIA**

Tadaikņu iela 4

Rīga, LV1004

Tel. +371 67717060

Fakss: +371 676 012 35

e-mail: [serviss@elektronika.lv](mailto:serviss@elektronika.lv)

[www.elektronika.lv](http://www.elektronika.lv)