

H20MOWS4

H20MOMS4

Instrukcija / Mikrobangų krosnelė

LT..... 101

GERB. KLIENTE,

Nuoširdžiai dėkojame už pirkinį. Tikime, kad netrukus rasite daugybę įrodymų, kad tikrai galite pasikliauti mūsų gaminiais. Kad prietaisu būtų lengviau naudotis, pridedame šią išsamią naudojimo instrukciją.

Instrukcijos padės jums susipažinti su naujuoju prietaisu. Prieš naudodami prietaisą pirmą kartą, atidžiai jas perskaitykite.

Bet kokių atveju įsitikinkite, kad prietaisas jums buvo pristatytas nepažeistas. Jei pastebėjote ir transportavimo metu įvyko pažeidimų, kreipkitės į savo prekybos atstovą arba regioninį sandėlį, iš kurio buvo pristatytas gaminys. Telefono numerį rasite kvite arba pristatymo ataskaitoje.

Linkime, kad naujuoju buitiniu prietaisu džiaugtumėtės kuo ilgiau.



Buityje naudojamas prietaisas maisto ir gėrimų šildymui, naudojant elektromagnetinę energiją, skirtas naudoti tik patalpose.

NAUDOJIMO
INSTRUKCIJOS

Šios naudojimo instrukcijos skirtos vartotojui. Joje aprašoma viryklė ir jos naudojimas. Ji taip pat taikoma įvairiems prietaisams, todėl galite rasti kai kurių funkcijų, kurių gali nebūti jūsų prietaise, aprašymus.

Mes pasilikame teisę daryti bet kokius naudojimo instrukcijos ir klaidų aprašymų pakeitimus.



Niekada nelieskite šildymo ir virimo prietaisų paviršių. Veikimo metu jie gali būti labai karšti. Laikykite vaikus atokiai. Nudegimų pavojus!



Mikrobangų energija ir aukšta įtampa! Nenuimkite dangčio.

ĮSPĖJIMAS! Veikdamas prietaisas ir gretimos dalys labai įkaista. Stenkitės neliesti kaitinimo elementų. Jaunesni kaip 8 metų amžiaus vaikai turi būti toliau nuo prietaiso, nebent jie yra nuolat prižiūrimi. Vaikus reikia prižiūrėti, kad jie nežaistų su buitiniu prietaisu.

Ne jaunesni kaip 8 metų vaikai, ribotų fizinių, jutimo arba protinių gebėjimų asmenys ir turintieji per mažai patirties ir žinių gali naudoti prietaisą tik prižiūrimi kito asmens arba išmokyti saugaus darbo su prietaisu ir suprantantys jo keliamus pavojus. Vaikams negalima žaisti su prietaisu. Jaunesniems kaip 8 metų vaikams be priežiūros draudžiama valyti ir imtis priežiūros darbų.

Laikykite laisvą rankų įrangą ir jos priedus mažiems, jaunesniems kaip 8 metų vaikams nepasiekiamoje vietoje.

• **ĮSPĖJIMAS:** Kai prietaisas veikia kombinuotu režimu, vaikai turėtų krosnelę naudoti tik prižiūrint suaugusiesiems, nes generuojama aukšta temperatūra. (Tik modeliams su grilio funkcija.)

- **ĮSPĖJIMAS.** Jei pažeistos durelės arba jų sandarikliai, krosnelės negalima naudoti, kol jos nesuremontuos kompetentingas asmuo.
- **ĮSPĖJIMAS:** Bet kam, išskyrus apmokytus asmenis, pavojinga atlikti bet kokias priežiūros ar remonto operacijas, kurių metu reikia nuimti dangčius, apsaugančius nuo mikrobangų energijos poveikio.
- **ĮSPĖJIMAS:** skysčiai ar kiti maisto produktai neturi būti šildomi sandariuose induose, nes jie gali sprogti.
- Vaikus reikia prižiūrėti, kad jie nežaistų su buitiniu prietaisu.
- Nenuimkite krosnelės kojelių, neužblokuokite oro įėjimo angų.
- Naudokite tik indus, kurie tinka naudoti mikrobangų krosnelėse.
- Kai maistas šildomas plastiko ar popieriaus inde, tikrinkite, ar krosnelėje nekilo gaisras.
- Pastebėję dūmų, išjunkite arba atjunkite prietaisą nuo elektros tinklo ir laikykite dureles uždarytas, kad nesusidarytų liepsnos.
- Gėrimą šildant mikrobangomis jis gali lėtai užvirti ir išbėgti, todėl su indu reikia elgtis atsargiai.
- Prieš patiekiant maitinimo buteliukų ir kūdikių indelių turinį reikia suplakti ar išmaišyti, o temperatūrą patikrinti, kad būtų išvengta nudegimų.

- Kiaušinių su lukštais ir sveikų kietai virtų kiaušinių nepatariama šildyti mikrobangų krosnelėje, nes jie gali sprogti net kai mikrobanginis kaitinimas jau yra pasibaigęs.
- Valant durelių, durelių sandariklių, orkaitės ertmės paviršius, naudokite tik silpnus, neabrazyvinius valiklius, valykite kempine arba minkštu skudurėliu.
- Krosnelę reikia reguliariai valyti ir šalinti visas maisto apnašas.
- Nevalant krosnelės paviršius gali koroduoti, nešvara gali turėti neigiamos įtakos prietaiso tarnavimo laikui ir sukelti kitus pavojus.
- Jei maitinimo laidas pažeistas, jį turi pakeisti gamintojas, jo aptarnavimo atstovas arba panašios kvalifikacijos asmenys, kad būtų išvengta pavojaus.
- Nenukabinkite laido per stalo ar darbastalio kraštą.
- Niekada nejunkite šio prietaiso prie išorinio laikmačio jungiklio arba nuotolinio valdymo sistemos, kad būtų išvengta pavojingos situacijos.
- Niekada nekeiskite lemputės orkaitės viduje. Tai visada turi atlikti „Hisense“ tarnyba.
- Nevalykite prietaiso garo valytuvais, aukšto slėgio siurbliais, aštriais daiktais, abrazyviniais valikliais ir abrazyvinėmis kempinėmis bei dėmių valikliais.

Toliau pateiktos visų prietaisų taisyklės ir garantijos, siekiant užtikrinti geriausias šios orkaitės eksploatacines savybes:

1. Naudojant orkaitę stiklinį dėklą, ritinėlius, sukabinimo ąseles ir ritinėlių griovelį visada laikykite įdėję jų vietose.
2. Nenaudokite orkaitės jokiems kitiems tikslams, išskyrus maisto ruošimą, pavyzdžiui, nenaudokite orkaitės džiovinti drabužiams, popieriui ar kitiems ne maisto daiktams arba sterilizavimui.
3. Prietaiso nenaudokite tuščio. Tai gali pakenkti krosnelei.
4. Nenaudokite orkaitės laikyti daiktams, pvz., popieriui, indams, ir t.t.
5. Nešildykite maisto, suvynioto į plėvelę, pavyzdžiui, kiaušinių trynių, bulvių, vištienos kepenių, ir t.t., jos prieš tai keletą kartų nepradūrę šakute.
6. Į angas ir išorinį korpusą neikiškite jokių daiktų.
7. Negalima nuimti jokių orkaitės dalių, pavyzdžiui, kojelių, movos, varžtų ir t.t.
8. Negalima kepti maisto tiesiai ant stiklinio padėklo. Dėkite maistą į tinkamus maisto ruošimui indus, prieš pašaudami į orkaitę. **SVARBU!** INDAI, KURIŲ NEGALIMA NAUDOTI MIKROBANGŲ KROSNELĖJE
 - Nenaudokite metalinių skardų ar indų su metalinėmis rankenomis.
 - Nenaudokite indų su metaliniais apvadais.
 - Nenaudokite popieriumi vilktų vielos aprišimų ant plastikinių maišelių.
 - Nenaudokite indų iš melamino, nes jų sudėtyje yra medžiaga, kuri sugers mikrobangų energiją. Tokie indai mikrobangėje gali įtrūkti ar apdegti, ir sulės maisto gaminimo greitis.
 - Nenaudokite „Centura Tableware“ indų. Nenaudokite glazūruotų indų. Negalima naudoti „Corelle Livingware“ puodelių uždara rankena.
 - Negaminkite maisto induose su siauru atidarymu, pavyzdžiui, buteliuose ar uždaruose buteliukuose, nes kaitinant mikrobangų krosnelėje jie gali sprogti.
 - Nenaudokite įprastinių mėsos ar konditerinių termometrų.
 - Yra termometrų, skirtų mikrobangų maisto ruošimui. Jie gali būti naudojami.
9. Mikrobangų krosnelei skirti indai turi būti naudojami tik pagal gamintojo nurodymus.
10. Negaminkite aliejuje verdamo maisto mikrobangų krosnelėje.
11. Atminkite, kad mikrobangų krosnelė šildo tik skystį, o ne patį indą.

Todėl jei indo dangtelis palietus nėra karštas, išėmus jį iš orkaitės, atminkite, kad maistas/skysčiai inde nukėlus dangtį gali garuoti ar taškytis, kaip ir kepant įprastiniu būdu.

12. Visada tikrinkite gaminamo maisto temperatūrą, ypač jei šildote ar gaminate maistą/skysčius kūdikiams. Patartina niekada nevirtoti maisto/skysčių tiesiai iš orkaitės, bet leisti pastovėti keletą minučių ir pamaišyti, kad šiluma vienodai pasiskirstytų.
13. Maistas, kuriame yra riebalų ir vandens mišinio, pvz., sultinys, išjungtoje orkaitėje turėtų stovėti 30–60 sekundžių. Taip mišinys nusistovi ir nebeburbuliuoja, įdėjus šaukštą arba sultinio kubelius į maistą/skysčius.
14. Gaminant / maistą/skysčius reikia prisiminti, kad yra tam tikrų maisto produktų, pavyzdžiui, Kalėdų pudingai, džemas ir faršas, kurie įkaista labai greitai. Šildydami maisto produktus su dideliu riebalų ar cukraus, nenaudokite plastmasinių indų.
15. Valgių gaminimo indai gali įkaisti dėl šilumos iš pašildyto maisto. Tai ypač aktualu, jei ant indų viršaus ir rankenų uždėta polietileninė plėvelė. Todėl juos reikia statyti ant dėklų, skirtų karšties puodams.
16. Norėdami sumažinti gaisro pavojų krosnelėje:
 - a) Nekepkite maisto per ilgai. Atidžiai stebėkite mikrobangų krosnelę, jei joje įdėjote popieriaus, plastiko ar kitos degios medžiagos, siekiant palengvinti maisto ruošimą.
 - b) Prieš dedant į krosnelę nuo maišelių nuimkite vielinius surišimus.
 - c) Jei medžiagos krosnelėje užsidega, laikykite orkaitės dureles uždarytas, išjunkite orkaitę sieniniu jungikliu arba išjunkite saugiklių galią arba srovės išjungiklius elektros skydinėje.

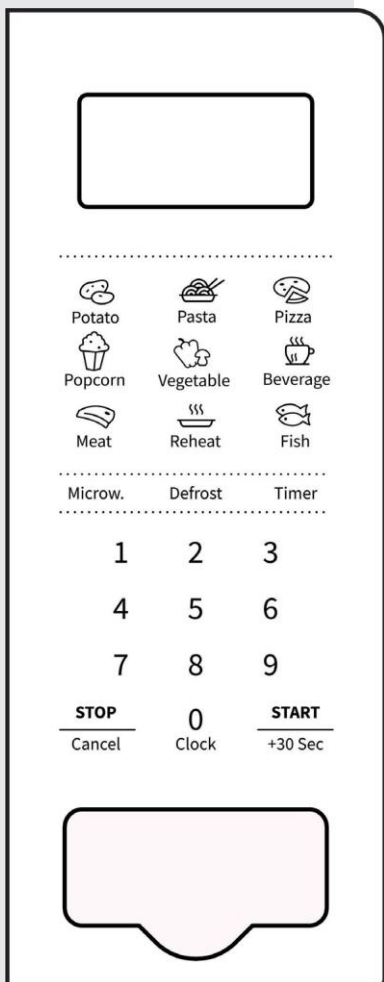

EKRANAS

Rodo laikrodį, gaminimo laiką ir nustatymą.

APŠALO PAŠALINIMAS

Naudokite šį mygtuką, norėdami atšildyti maistą pagal laiką ir svorį

MICROW.

Naudokite šį mygtuką, norėdami pasirinkti mikrobangų krosnelės galios lygį.

LAIKRODIS

Palaikykite šį mygtuką 3 sek., kad nustatytumėte laikrodį.

LAIKMATICIS

Šiuo mygtuku nustatykite laikmačio funkciją.

PIKTOGRAMOS

Šiais mygtukais nustatykite laiką, maisto svorį ir pasirinkite automatinio meniu programas.

0 – 9

Šiais mygtukais įveskite gaminimo laiką ir svorį.

SUSTABDYTI/ATŠAUKTI

Naudokite šį mygtuką, norėdami sustabdyti arba atšaukti nustatymą. Palaikykite 3 sek., kad

įjungtumėte užraktą nuo vaikų

START/+30 SEC

Naudokite šį mygtuką norėdami įjungti greitą 30 sekundžių gaminimo pradžią, padidinti gaminimo laiką po 30 sekundžių (kiekvieniu paspaudimu) arba patvirtinti gaminimo nustatymus.

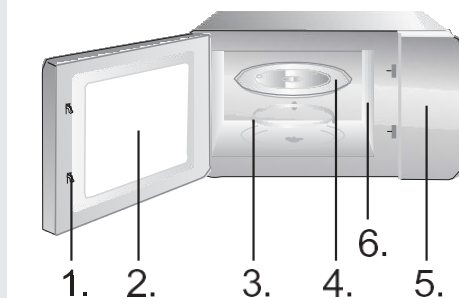

1. Durų apsaugos užrakto sistema
2. Krosnelės langas
3. Volelio žiedas
4. Stiklinis padėklas
5. Valdymo pultas
6. Bangų kreiptuvas (prašome neištraukti žėručio plokštelės, dengiančios bangų kreiptuvą)

EKSPLOATAVIMO INSTRUKCIJOS

LAIKRODIS

Orkaitėje įrengtas skaitmeninis laikrodis. Kai orkaitė veikia budėjimo režimu, laikrodį galima nustatyti paspaudžiant laikrodžio mygtuką ir palaikant 3 sekundes.

3. Paspauskite skaitmenų (0–9) mygtukus ir įveskite laiką. Pavyzdžiui, norėdami įvesti dabartinį laiką 12:30, turite paspausti „1“, „2“, „3“, „0“. Įvestos valandos turi būti 1–24, o įvestos minutės – 0–59.
4. Paspauskite pradžios mygtuką, kad užbaigtumėte laikrodžio nustatymą. „:“ pradės mirksėti. Laikrodžio nustatymas baigtas.

PASTABA.

Prieš naudodami laikrodį įsitikinkite, kad jį nustatėte.

LAIKMATIS

Naudokite atgalinės atskaitos laikmatį nustatyti žadintuvą.

1. Paspauskite laikmačio mygtuką. Ekrane bus rodoma „:“.
2. Paspauskite skaitmenų (0–9) mygtukus ir įveskite laiką. Ilgiausias laikas, kurį galima nustatyti, yra 99 minutės ir 99 sekundės.
3. Paspauskite START mygtuką, kad patvirtintumėte nustatymą.
4. Pasibaigus nustatytam laikui, mikrobangų krosnelė skleis garsinį signalą ir grįš į pradinę būseną.

PASTABA

- Kai veikia virtuvės laikmatis, negalima naudotis kitomis funkcijomis.
- Kai mikrobangų krosnelė nenaudojama, ši funkcija leidžia naudoti mikrobangų krosnelę kaip laikmatį.
- Įsitikinkite, kad laikrodis nustatytas.

MIKROB. (MICROW.)

Yra penki galios lygiai: 100P, 80P, 50P, 30P ir 10P. Paspauskite „Microw.“ mygtuką ir pasirinkite pageidaujama mikrobangų galią. Paspauskite 0–9 skaičių mygtuką, kad įvestumėte gaminimo laiką; ilgiausias laikas, kurį galima įvesti, yra 99:99. Įvedę gaminimo laiką, paspauskite mygtuką „START/+30s“, kad pradėtumėte darbą. Apie operacijos pabaigą praneša garsinis signalas.

PASTABA

Skirtingo galingumo prietaisai tinka skirtingiems patiekalams ruošti.

High	100 % galios išvesties	greitam ir kruopščiam maisto gaminimui
M.High	80 % galios išvesties	vidutinės spartos maisto gaminimui
Med	50 % galios išvesties	maistui garuose virti
M.Low	30 % galios išvesties	maisto produktams atitirpinti.
ŽEMAS	10 % galios išvesties	šilumos palaikymui

AUTOMATINIS GAMINIMAS

Maistui ruošti AUTO meniu reikia nustatyti tik maisto rūšį ir svorį/dydį. Orkaitė pati nustatys galią ir laiką.

Pvz.: Jei norite iškepti 2 bulvių gabaliukus, atlikite toliau nurodytus veiksmus.

1. Kelis kartus paspauskite bulvių mygtuką, kad pasirinktumėte savo maisto svorio variantą. Daugiau informacijos rasite automatinio gaminimo meniu lentelėje.
2. Paspauskite START mygtuką, kad patvirtintumėte ir pradėtumėte gaminti.

Meniu	Ekranas	Svoris
A1 Bulvės	250	250 g
	500	500 g
	750	750 g
A2 Makaronai	50	50 g
	100	100 g
	150	150 g
A3 Pica	200	200 g
	400	400 g
A4 Spraginti kukurūzai	100	100 g
A5 Daržovės (šaldytos)	200	200 g
	400	400 g
	600	600 g
A6 Gėrimai	1	250 ml
	2	500 ml
	3	750 ml

A7 Mėsa	200	200 g
	400	400 g
	600	600 g
A8 Žuvis	200	200 g
	400	400 g
	600	600 g

PASTABA

- Kai kuriuos maisto produktus kepant gali tekti apversti, kad jie gerai iškeptų ir tolygiai apskrustų.
- Maisto produktų tankis ir storis gali turėti įtakos jų gaminimo laikui.
- Visos gaminimo trukmės yra tik apytikslės; pritaikykite pagal pageidaujama skonį ir receptus.
- Mikrobangų krosnelėje naudokite tik mikrobangų krosnei tinkamus indus ir maistinę plėvelę. Prieš kepdami plėvelę pradurkite šakute.

ATITIRPINIMAS
PAGAL SVORĮ
dEF1

Orkaitėje galima atšildyti mėsą, paukštieną ir jūros gėrybes. Atitirpinimo laikas ir galingumas reguliuojamas automatiškai pagal iš anksto nustatytą masę. Atšildomo maisto svoris gali būti nuo 100 g iki 1500 g.

1. Paspauskite svorio atitirpinimo mygtuką ir ekrane pasirodys „dEF1“.
2. Norėdami įvesti svorį, paspauskite skaičių (0–9) mygtukus. Pavyzdžiui, įveskite svorį paspausdami „6“, „0“, „0“ – 600 g.
3. Paspauskite START mygtuką, kad patvirtintumėte ir pradėtumėte gaminti.

PASTABA

Įpusėjus atšildymo procesui metu orkaitė automatiškai supypsi du kartus. Taip primenama, kad reikia apversti maistą. Apvertus uždarykite dureles ir paspauskite START mygtuką.

Dideli maisto gabalai gali būti užšaldomi centre. Todėl, norėdami užtikrinti tolygų atšildymą, kartkartėmis juos apverskite ir atšildymo metu sulaužykite į mažesnius gabalėlius.

Atšildymo metu išpilkite skysčius, nes maisto produktų sultys gali įkaisti ir maistą iškepti.

ATITIRPINIMAS
PAGAL LAIKĄ
dEF2

Orkaitėje taip pat galima greitai atitirpinti.

1. Paspauskite „Time Defrost“ (atitirpinimas pagal laiką) ir ekrane pasirodys „dEF2“.
2. Paspauskite skaičių (0–9) mygtukus, kad įvestumėte atitirpinimo laiką. Pavyzdžiui, įveskite atitirpinimo laiką paspausdami „5“, „3“, „0“ 5 min. ir 30 sek.
3. Paspauskite START mygtuką, kad patvirtintumėte ir pradėtumėte gaminti.

PASTABA

Dideli maisto gabalai gali būti užšaldomi centre. Todėl, norėdami užtikrinti tolygų atšildymą, kartkartėmis juos apverskite ir atšildymo metu sulaužykite į mažesnius gabalėlius.

Atšildymo metu išpilkite skysčius, nes maisto produktų sultys gali įkaisti ir maistą iškepti.

GREITA
PRADŽIA

Orkaitės naudojimo patarimai

Naudokite šią funkciją, norėdami greitai pašildyti (100% mikrobangų galios) arba išvirti maistą. Prietaisui veikiant laukimo režimu, paspauskite START mygtuką, ir orkaitė veiks 30 sekundžių. Kiekvieną kartą papildomai spaudžiant START mygtuką, veikimo laikas bus pratęstas dar 30 sekundžių.

PASTABA.

Paspaudus START mygtuką dar kartą, gaminimo laikas bus pratęstas 30 sekundžių visoms programoms, išskyrus automatinį režimą, daugiapakopį maisto ruošimą ir automatinio atitirpinimo režimą.

UŽRAKTAS
NUO VAIKŲ

Naudokite šią funkciją norėdami užrakinti valdymo skydelį, kai valote arba kad vaikai negalėtų naudotis orkaite be priežiūros. Šiuo režimu neveikia visi mygtukai.

- 1) Užrakto nustatymas: Palaikykite STOP mygtuką nuspaudę maždaug 3 sekundes.
- 2) Atšaukti užraktą: Palaikykite STOP mygtuką nuspaudę maždaug 3 sekundes.

MIKROBANGŲ KROSNELĖS PRIEŽIŪRA

1. Prieš valydami išjunkite krosnelę ir ištraukite elektros kištuką iš rozetės.
2. Krosnelės vidų užlaikykite švariai. Kai maistas išsitaško ar išsilieja skysčiai, krosnelės sienelės nuvalykite drėgnu skudurėliu. Negalima naudoti jokių abrazyvinių chemikalų ar ėsdinančių valiklių.
3. Valykite krosnelę ir išorinius paviršius drėgna šluoste. Kad nesugadintumėte dalių krosnelės viduje, neleiskite vandeniui patekti á ventilacijos angas.
4. Neleiskite valdymo pultui sušlapti. Valykite minkšta, drėgna šluoste, valdymo skydai nenaudokite valymo priemonių, abrazyvinių arba purškiamų valiklių.
5. Jei garas kaupiasi viduje arba aplink krosnies durelių išorę, nuvalykite minkštu skudurėliu. Taip gali atsitikti, kai mikrobangų krosnelė eksploatuojama didelėje drėgmėje. Tai nereiškia, kad ji sugedo.
6. Būtina kartkartėmis išimti ir išvalyti stiklo padėklą. Dėklą plaukite šiltame muiluotame vandenyje arba indaplovėje.
7. Norint išvengti pernelyg didelio triukšmo, reikia reguliariai valyti ritinio žiedą ir orkaitės ertmę. Tiesiog nuvalykite apatinį krosnelės paviršių švelniu valikliu. Nuplaukite ir išdžiovinkite. Volo žiedas gali būti plaunamas švelniu muiluotu vandeniu ar indų plovikliu. Maisto gaminimo metu susidarantys garai nedaro poveikio apatiniam paviršiui ar volo žiedo ratams. Nuėmę ritinio žiedą nuo ertmės valymui, būtinai vėl įdėkite jį į tinkamą padėtį.
8. Pašalinkite kvapus iš krosnelės užvirindami puodelį vandens su vienos citrinos sultimis ir odele giliame dubenyje. Pakaitinkite 5 minutes, gerai nuvalykite minkštu, sausa šluoste.

APLINKA

Neišmeskite prietaiso su įprastomis buitinėmis atliekomis kai jo nebenaudojate, o nuneškite jį į oficialų surinkimo punktą perdirbti. Tokiu būdu galite padėti saugoti aplinką.

MIKROBANGŲ KROSNELĖS MONTAVIMAS

ĮRENGIMAS

1. Įsitikinkite, kad iš vidinės durelių pusės išimtos visos pakavimo medžiagos yra pašalinamos.
2. Vizualiai patikrinkite orkaitę po išpakavimo, ar nėra pažeidimų:
 - Išklampusios durelės
 - Sugadintos durelės
 - Įlenkimų ar skylių durelių lange ir ekrane
 - Įlenkimai ir ertmėsJei yra kurių nors aukščiau nurodytų pažeidimų, orkaitės nenaudokite.
3. Ši mikrobangų krosnelė sveria 10 kg ir turi būti statoma ant horizontalaus paviršiaus, pakankamai tvirto atlaikyti tokį svorį.
4. Orkaitė turi būti statoma atokiau nuo aukštos temperatūros ir garų šaltinių.
5. Nieko nedėkite ant orkaitės viršaus.
6. Įrenkite orkaitę bent 20 cm atstumu nuo abiejų šoninių sienelių ir 30 cm atstumu nuo viršutinės sienelės, siekiant užtikrinti tinkamą ventilaciją.
7. **NEIŠIMKITE** sukamojo padėklo veleno.
8. Kaip ir su bet kuriuo prietaisu, būtina priežiūra, kai juo naudojasi vaikai.
9. Kintamosios srovės lizdas turi būti lengvai pasiekiamas, kad įvykus avarijai būtų galima greitai ištraukti kištuką. Priešingu atveju turi būti įmanoma atjungti prietaisą nuo maitinimo tinklo. Tokiu atveju reikia laikytis esamų elektros saugos standartų. Gaminys turi būti tinkamai įrengtas ir pajungtas į vienfazės kintamos srovės įžemintą elektros (230 V/50 Hz).
ĮSPĖJIMAS! ŠĮ GAMINĮ REIKIA ĮŽEMINTI.
10. Šios orkaitės galingumas 1,1 kVA. Pasitarkite su meistrų prieš montuojant orkaitę.

ATSARGIAI. Ši krosnelė yra apsaugota iš vidaus 250 V, 8 Amp saugikliu.

SPECIFIKACIJOS

Galios sąnaudos.....	220-240 V ~50 Hz, 1100 W
Išvesties srovė	700 W
Veikimo dažnis	2450 MHz
Išorės matmenys	455 x 261 x 326 mm
Krosnelės talpa.....	20 litrų
Tuščio prietaiso svoris.....	Apytiksliai 10 kg
Triukšmo lygis.....	Lc < 55 dB (A)



Šis prietaisas atitinka Europos EU/2012/19, Elektros ir elektroninės įrangos atliekų direktyvą (EEĮ atliekų direktyvą).

Šios gairės galioja visoje Europoje grąžinant ir perdirbant naudotą elektros ir elektroninę įrangą ir jos atliekas

MONTAVIMO MATMENYS

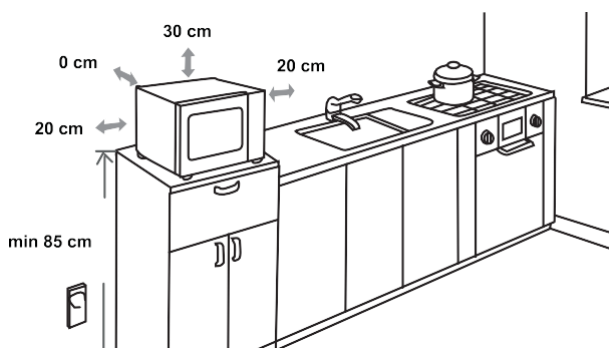

RADIJO TRUKDŽIAI

Eksplatuojant mikrobangų krosnelę, ji gali trikdyti radijo, televizijos ar panašius prietaisus. Kai yra trukdžių, juos galima sumažinti arba pašalinti imantis šių priemonių:

- Išvalykite krosnelės dureles ir sandarinimo paviršius.
- Statykite radiją, TV ir t.t. kuo toliau nuo mikrobangų krosnelės.
- Naudokite tinkamai sumontuotą radijo, televizijos anteną ir t.t. norėdami gauti geresnį signalą.

MES PASILIEKAME TEISĘ DARYTI PAKEITIMUS,
KURIE NETURI ĮTAKOS PRIETAISO VEIKIMUI

KAS ŽINOTINA PRIEŠ KREIPIANTIS DĖL REMONTO

1. Jei orkaitė visai neveikia, informacija ekrane nerodoma arba ekranas išnyko:
 - a) Patikrinkite, ar krosnelė yra prijungta saugiai. Jei tai ne, ištraukite kištuką iš elektros lizdo, palaukite 10 sekundžių ir vėl saugiai įjunkite.
 - b) Patikrinkite, ar neperdegė saugiklis arba nesuveikė pagrindinis jungiklis. Jei atrodo, kad jie veikia gerai, išbandykite lizdą su kitu prietaisu.
2. Jei neveikia mikrobangų galia:
 - a) Patikrinkite, ar nustatytas laikmatis.
 - b) Patikrinkite, ar durelės yra saugiai uždarytos ir ar užsikabina durelių saugos užrakto sistema. Priešingu atveju mikrobangų krosnelės energija nepateks į orkaitę.

Jei nė vienas iš pirmiau pateiktų patarimų nepadeda, kreipkitės į artimiausią įgaliotą techninės priežiūros atstovą.

Buityje naudojamas prietaisas maisto ir gėrimų šildymui, naudojant elektromagnetinę energiją, skirtas naudoti tik patalpose.

GARANTINIS APTARNAVIMAS IR PRIEŽIŪRA

Jei reikia informacijos arba iškilo problema, kreipkitės į „Hisense“ klientų aptarnavimo centrą savo šalyje (jo telefono numerį rasite pasaulinės garantijos lapelyje). Jei jūsų šalyje nėra klientų aptarnavimo centro, kreipkitės į vietinį „Hisense“ pardavėją arba į „Hisense“ buitinės technikos techninio aptarnavimo skyrių.

Tik asmeniniam naudojimui!

LINKIME SĖKMINGAI NAUDOTIS ŠIUO PRIETAISU

Hisense