

# Hisense

life reimagined

## LIETOTĀJA ROKASGRĀMATA

Pirms ierīces lietošanas rūpīgi izlasiet šo rokasgrāmatu un saglabājiet to turpmākai uzziņai.

**DH5S102BW**  
**DH5S102BB**  
**DH5S902BW**  
**DH5S902BB**

**DH5S102B\***  
**DH5S902B\***

LV

Latviešu valoda

Paldies, ka izvēlaties Hisense izstrādājumus.

- Lūdzu, uzstādiet un lietojiet šo izstrādājumu pareizi.
- Attēli rokasgrāmatā ir shematiskās diagrammas, un to izskats var atšķirties no faktiskajiem izstrādājumiem.
- Izstrādājums var tikt tehniski mainīts bez iepriekšēja paziņojuma, lai uzlabotu tā veiktspēju.
- Šis žāvētājs ir paredzēts tikai lietošanai mājāsaimniecībā. Lūdzu, neizmantojiet to tādu drēbju žāvēšanai, kuras nav piemērotas mazgāšanai veļasmašīnā.

Šajā rokasgrāmatā izmantotie simboli ir šādi:



Brīdinājums

Informācija, kas attiecas uz drošību un kuras neievērošana var izraisīt miesas bojājumus.



Brīdinājums

Aizdeģšanās risks / uzliesmojoši materiāli



Izlasiet norādījumus.

# SATURA RĀDĪTĀJS

<b>4 DROŠĪBAS INFORMĀCIJA</b>	<b>IEVADS</b>
<b>14 IERĪCES APRAKSTS</b> 15 Tehniskā informācija 16 Vadības bloks	
<b>17 UZSTĀDĪŠANA UN PIEVIENOŠANA</b> 17 Novietojums 21 Kāju regulēšana 22 Durvju atvēršanas virziena maiņa 24 Kondensāta izvadīšana 25 Barošanas avota pieslēgšana 26 Pārvietošana un transportēšana pēc uzstādīšanas	<b>SAGATAVOŠANA PIRMS PIRMĀS LIETOŠANAS</b>
<b>27 PIRMS PIRMĀS LIETOŠANAS REIZES</b>	
<b>28 ŽĀVĒŠANAS PROCESS SOLI PA SOLIM (1.–4.)</b> 28 1. Solis: ņemiet vērā etiķetes uz veļas 29 2. Solis: veļas žāvēšanas procesa sagatavošana 33 3. Solis: žāvēšanas programmas izvēle 36 4. Solis: papildu iestatījumu un funkciju izvēle	<b>ŽĀVĒŠANAS PROCESS SOLI PA SOLIM</b>
<b>41 FUNKCIJU TABULA</b>	
<b>42 APKOPE UN TĪRĪŠANA</b> 43 Durvju sieta filtra tīrīšana 44 Siltumsūkņa filtra tīrīšana 45 Siltummaiņa tīrīšana 46 Kondensāta tvertnes iztukšošana 47 Žāvētāja tīrīšana	<b>TĪRĪŠANA UN APKOPE</b>
<b>48 TRAUCĒJUMU NOVĒRŠANA</b> 48 Ko darīt...? 52 Tehniskā apkope	<b>TRAUCĒJUMU NOVĒRŠANA</b>
<b>56 IETEIKUMI UN EKONOMISKA IZMANTOŠANA</b> <b>57 ATBRĪVOŠANĀS</b> <b>58 WI-FI SAVIENOJUMS</b>	<b>DAŽĀDI</b>

# DROŠĪBAS INFORMĀCIJA

- ◇ Pirms ierīces lietošanas rūpīgi izlasiet lietošanas instrukciju.
- ◇ Neizmantojiet ierīci, pirms neesat izlasījuši un izpratuši šīs lietošanas instrukcijas.
- ◇ Šī lietošanas instrukcija ir pievienota vairākiem žāvētāju modeļiem. Tāpēc dažas funkcijas vai iestatījumi jūsu ierīcē var nebūt pieejami.
- ◇ Norādījumu neievērošana vai nepareiza ierīces lietošana var izraisīt veļas vai ierīces bojājumus vai lietotāja traumas. Glabājiet lietošanas rokasgrāmatu pa rokai ierīces tuvumā.
- ◇ Šī ierīce ir paredzēta tikai lietošanai mājāsaimniecībā. Ja ierīci izmanto profesionāliem, peļņas gūšanas mērķiem vai tādiem mērķiem, kas pārsniedz parasto lietošanu mājāsaimniecībā, vai ja ierīci izmanto persona, kas nav patērētājs, tad garantijas termiņš ir īsākais garantijas termiņš, ko paredz attiecīgie tiesību akti.
- ◇ Ierīce ir izgatavota saskaņā ar spēkā esošajiem drošības standartiem.



## **BRĪDINĀJUMS:**

Lai samazinātu sprādziena, ugunsgrēka, nāves, elektriskās strāvas trieciena, ievainojumu vai applaucēšanās risku, lietojot šo izstrādājumu, ievērojiet pamata piesardzības pasākumus, tostarp turpmāk minētos.

# UZSTĀDĪŠANA

- Pareizi ievērojiet norādījumus par ierīces uzstādīšanu un pieslēgšanu strāvas padevei.
- Ierīcēm ar ventilācijas atverēm pamatnē pārliecinieties, ka atveres nav aizsprostotas.
- Žāvētāju nedrīkst uzstādīt tādā vietā, kur tā durvis nevar pilnībā atvērt bez ierobežojumiem.
- Remonta vai tehniskās apkopes darbus drīkst uzticēt tikai apmācītiem tehniķiem. Neprofesionāls remonts var izraisīt negadījumu vai būtiskus darbības traucējumus.
- Lai izvairītos no briesmām, bojātu barošanas vadu drīkst nomainīt tikai ražotājs, apkopes tehniķis vai pilnvarota persona.
- Pēc transportēšanas, pirms ierīces pieslēgšanas pie strāvas padeves, tā vismaz divas stundas jānovieto nekustīgā stāvoklī.
- Lai uzstādītu veļas žāvētāju uz veļas mašīnas, ir nepieciešamas vismaz divas personas.
- Uzstādiet žāvētāju vietā ar atbilstošu ventilāciju un temperatūru no 10°C līdz 25°C.
- Vienmēr izmantojiet žāvētāja komplektā iekļautos cauruļvadus vai šļūtenes.
- Novietojiet ierīci uz līdzenas un stabilas, cietas (betona) pamatnes.
- Uzstādiet žāvētāju tādā vietā, kur tā durvis vienmēr var pilnībā atvērt.

- Nekad nebloķējiet ventilācijas atveres (izplūdes atveri).
- Nenovietojiet žāvētāju uz paklāja ar garām šķiedrām, jo tas var traucēt gaisa cirkulāciju.
- Nenovietojiet žāvētāju putekļainā vidē.
- Ierīce nedrīkst būt saskarē ar sienu vai mēbelēm.
- Šo ierīci nedrīkst uzglabāt vai lietot ārpus telpām.
- Jānodrošina atbilstoša ventilācija, lai izvairītos no gaisa atpakaļplūsmas no ierīces telpā, jo tas var izraisīt ugunsgrēku.

## **ELEKTRODROŠĪBA**

- Lai izvairītos no briesmām, bojātu barošanas vadu drīkst nomainīt tikai ražotājs, apkopes tehniķis vai pilnvarota persona.
- Ierīci nedrīkst pievienot elektrības padevei, izmantojot pagarinātāju.
- Nepievienojiet ierīci elektrības rozetei, kas paredzēta mazai slodzei.
- Pārkaršanas gadījumā žāvētājs ir aizsargāts ar automātiskās izslēgšanās sistēmu.
- Ja sieta filtrs ir aizsērējis, var iedarboties automātiskās izslēgšanās sistēma. Iztīriet filtru, pagaidiet, līdz žāvētājs atdziest, un atsāciet darbu. Ja žāvētāju joprojām nevar iedarbināt, izsauciet tehniskās apkopes speciālistu.

- Neizmantojiet ar šo ierīci vairākas kontaktligzdas, pagarinātāju vai dubultu adapteri.
- Šai ierīcei jābūt iezemētai ar barošanas vadu. Bojājuma vai bojājuma gadījumā zemējums samazina elektriskās strāvas trieciena risku
- Nepareizi pieslēdzot zemējuma vadu, var rasties elektriskās strāvas trieciena risks. Ja rodas šaubas par to, vai ierīce ir pareizi iezemēta, konsultējieties ar kvalificētu elektriķi vai servisa darbinieku.
- Šī ierīce ir aprīkota ar strāvas vadu ar zemējuma tapu un zemējuma strāvas kontaktdakšu. Strāvas kontaktlīdzdai ir jābūt uzstādītai un iezemētai saskaņā ar vietējiem noteikumiem.
- Nekad neatvienojiet ierīci no barošanas vada, velkot to. Tā vietā stingri satveriet kontaktdakšu un izvelciet to taisni ārā.
- Lai tīrītu ierīci, nesmidziniet ūdeni ierīces iekšpusē vai ārpusē.



#### **BRĪDINĀJUMS:**

- Nepievienojiet ierīci barošanas avotam, izmantojot ārēju slēdža ierīci, piemēram, programmējamu taimerī, un nepievienojiet to tādām barošanas avotam, kas tiek regulāri ieslēgts un izslēgts.
- Pastāv elektriskās strāvas trieciena risks, jo žāvētājs darbojas ar elektrību.
- Pārbaudiet, vai žāvētājā nav redzamu bojājumu.
- Nedrīkst lietot žāvētāju, ja tas ir bojāts.

- Pirms žāvētāja pieslēgšanas elektrotīklam pārliecinieties, ka elektrotīkls atbilst elektriskajam spriegumam, kas norādīts uz informācijas plāksnītes.
- Izmantojiet tikai strāvas slēdžus ar šādu simbolu.
- Pārliecinieties, ka barošanas vads nav savijies vai iesprūdis un ka tas nesaskaras ar karstuma avotiem vai asām malām.

## **BĒRNU DROŠĪBA**

- Ierīci nav paredzēts lietot personām (tostarp bērniem) ar fiziskiem vai garīgiem traucējumiem vai personām, kurām trūkst pieredzes un zināšanu, ja vien par viņu drošību atbildīgā persona nav nodrošinājusi uzraudzību vai sniegusi norādījumus par ierīces lietošanu.
- Bērni ir jāuzrauga, lai nodrošinātu, ka viņi nespēlējas ar ierīci.
- Šo ierīci drīkst lietot bērni vecumā no 8 gadiem, kā arī personas ar ierobežotām fiziskajām, maņu vai garīgajām spējām vai ar nepietiekamu pieredzi un zināšanām, taču tikai tad, ja ierīces lietošanas laikā tās tiek uzraudzītas, ja tām ir sniegtas instrukcijas par ierīces drošu lietošanu un ja tās saprot nepareizas lietošanas bīstamību.
- Bērni, kas jaunāki par 3 gadiem, nedrīkst atrasties ierīces tuvumā, ja vien netiek nepārtraukti uzraudzīti.
- Neļaujiet bērniem un mājdzīvniekiem iekļūt žāvētāja cilindrā.
- Pirms ierīces durvju aizvēršanas un programmas palaišanas pārliecinieties, ka cilindrā ir tikai veļa. Pārliecinieties, ka cilindrā nav iekāpis bērns un aizvēris durvis no iekšpuses.
- Neatstājiet ierīces durvis atvērtas. Bērni var karāties uz durvīm vai ielīst ierīces iekšpusē, radot bojājumus vai traumas.



# LIETOŠANA

- Ja tīrīšanai ir izmantotas rūpnieciskās ķīmikālijas, veļas žāvētāju nedrīkst izmantot.
- Plūksnu uztvērējs jātīra bieži.
- Veļas žāvētājā nežāvējiet neizmazgātus priekšmetus.
- Priekšmeti, kas ir netīri ar tādām vielām kā pārtikas eļļa, acetons, spirts, benzīns, petroleja, traipu tīrītāji, terpentīns, vaski un vaska noņēmēji, pirms žāvēšanas veļas žāvētājā jāmazgā karstā ūdenī ar papildu mazgāšanas līdzekļa daudzumu.
- Tādus priekšmetus kā putu gumiju (lateksa putas), dušas cepures, ūdensnecaurlaidīgus tekstilizstrādājumus, izstrādājumus ar gumijas pamatni un apģērbus vai spilvenus ar putu gumijas spilventiņiem nedrīkst žāvēt veļas žāvētājā.
- Auduma mīkstinātāji vai līdzīgi izstrādājumi jālieto saskaņā ar auduma mīkstinātāja lietošanas instrukciju.
- Izņemiet no apģērba kabatām visus priekšmetus, piemēram, šķiltavas un sērkociņus.
- Ar eļļu klāti priekšmeti var pašai aizdegties, jo īpaši, ja tie ir pakļauti karstuma iedarbībai veļas žāvētājā. Priekšmeti kļūst silti, izraisot oksidācijas reakciju eļļā. Oksidācija rada siltumu. Ja karstums nevar izplūst, priekšmeti var sakarst tik ļoti, ka var aizdegties. Ar eļļu piesārņotu priekšmetu sakraušana vai uzglabāšana var kavēt karstuma izplūšanu un tādējādi radīt ugunsbīstamību.
- Ja audumus, kas satur eļļu vai ir piesārņoti ar matu kopšanas līdzekļiem, nākas ievietot žāvētājā, tie vispirms jāizmazgā karstā ūdenī ar papildu mazgāšanas līdzekli – tas samazinās, taču pilnībā nenovērsīs bīstamību.
- Remontam jāizmanto tikai ražotāja apstiprinātas rezerves daļas.

- Ja kondensāta caurule ir bloķēta vai aizsērējusi, žāvētāja darbība tiek pārtraukta.
- Pirms žāvētāja pārvietošanas vai uzglabāšanas ziemā kondensāta tvertne ir jāiztukšo.
- Pēc katra žāvēšanas cikla iztīriet žāvētāja filtrus. Ja filtri ir noņēmti, nomainiet tos pirms nākamā žāvēšanas cikla.
- Neizmantojiet šķīdinātājus vai tīrīšanas līdzekļus, kas var sabojāt ierīci (ievērojiet tīrīšanas līdzekļu ražotāju ieteikumus un brīdinājumus).
- Nekad nepievienojiet kondensāta tvertnē ķīmikālijas vai smaržvielas.
- Pēc žāvēšanas procesa atvienojiet žāvētāju no elektrības kontaktligzdas.
- Gaisa sildīšanai žāvētājā tiek izmantota siltumsūkņa sistēma.
- Sistēmu veido kompresors un siltummainis. Kad žāvētājs ir iedarbināts, kompresora darbība vai aukstumnesēja plūsma var būt skaļa, kamēr darbojas kompresors. Tā nav nepareizas darbības pazīme, un tas neietekmē žāvētāja kalpošanas laiku. Programmas gaitā troksnis kļūs mazāks.
- Nedzeriet kondensētu ūdeni/destilētu ūdeni. Tas var radīt veselības problēmas cilvēkiem un mājdzīvniekiem.
- Kad žāvēšana ir pabeigta vai žāvēšanas procesa laikā ir izslēgta strāvas padeve, nekavējoties izņemiet drēbes. Atstājot ierīcē žāvētas drēbes bez uzraudzības, var izcelties ugunsgrēks. Pakariet vai novietojiet drēbes plakani, lai tās atdzistu.

- Nekad nemēģiniet lietot ierīci, ja tā ir bojāta, nepareizi darbojas, ir daļēji izjaukta vai tai trūkst detaļu vai tās ir bojātas, tostarp bojāts vads vai kontaktdakša.
- Nemēģiniet izjaukt ierīci. Nepieskarieties vadības panelim ar asiem priekšmetiem.
- Nekādā gadījumā nesniedzieties ierīcē, kamēr tā darbojas. Pagaidiet, līdz cilindrs ir pilnībā apstājies.
- Applūšanas gadījumā atvienojiet strāvas kontaktdakšu un sazinieties ar pēcpārdošanas servisa centru.
- Nespiediet lejup uz durvīm, kad ierīces durvis ir atvērtas.
- Nepieskarieties strāvas kontaktdakšai vai ierīces vadības ierīcēm ar mitrām rokām.
- Pārlietu nesalieciet strāvas kabeli un nenovietojiet uz tā smagus priekšmetus.
- Nedrīkst pieļaut, ka ap veļas žāvētāju uzkrājas plūksnas.
- Uzturiet vietu zem ierīces un ap ierīci tīru no degtspējīgiem materiāliem, piemēram, šķiedrām, papīra, lupatām, ķimikālijām utt.
- Tā kā žāvētājs ir smags, mēģinot to pacelt, varat savainoties. Nemēģiniet pacelt žāvētāju vienatnē.
- Iespējams sagriezt rokas pret žāvētāja asajām malām. Neturiet žāvētāju pie asajām malām.
- Izvirzītas daļas uz žāvētāja var salūzt, kad tas tiek pacelts vai stumts.
- Nepārvirojiet žāvētāju, turoties pie izvirzītām daļām.

- Pēc transportēšanas pārbaudiet, vai žāvētājs nav bojāts. Nekad nelietojiet žāvētāju, ja tas ir bojāts.
- Ūdens atlikumi žāvētājā var sasalt un sabojāt žāvētāju.
- Neuzstādiet žāvētāju vietā, kur var aizsilt caurules. Ierīce satur uzliesmojošu, bet videi nekaitīgu dzesējošo vielu R290. Ja atbrīvošanās no tās netiek veikta pareizi, ir iespējama aizdegšanās vai saindēšanās. Atbrīvojieties no ierīces pareizi un nebojāiet dzesējošās vielas caurules.



### **BRĪDINĀJUMS:**

Nekad neapstādiniet veļas žāvētāju pirms žāvēšanas cikla beigām, ja vien visi priekšmeti netiek ātri izņemti un izklāti, lai izkļedētu karstumu.



### **BRĪDINĀJUMS:**

Nodrošiniet labu ventilāciju ap ierīci.



### **BRĪDINĀJUMS:**

Nesabojāiet dzesējošās vielas caurules.

## **Maksimālā ietilpība**

Ierīces maksimālā ietilpība tekstila materiālu žāvēšanai ir:

DH5S902B*	DH5S102B*
9 kg	10 kg

## KARSTAS VIRSMAS BĪSTAMĪBA

- Darbības laikā durvju stikls sakarst. Esiet uzmanīgi, lai izvairītos no apdegumiem. Nodrošiniet, ka bērni nespēlējas ierīces tuvumā.
- Darbības laikā žāvētāja aizmugure var kļūt ļoti karsta. Pirms pieskaraties žāvētāja aizmugurei, pagaidiet, līdz žāvētājs pilnībā atdziest.
- Ja žāvēšanas procesa laikā atverat žāvētāja durvis, drēbes var būt ļoti karstas un var rasties aizdegšanās risks.

## APKOPE

- Nepareizas pievienošanas vai lietošanas gadījumā vai gadījumā, ja apkopi veikusi nepilnvarota persona, lietotājs sedz remonta izmaksas par visiem bojājumiem, uz kuriem neattiecas garantija.
- Garantija neattiecas uz palīgmateriāliem, nelielām krāsu novirzēm, paaugstinātu troksni, kas rodas novecošanas rezultātā un neietekmē žāvētāja funkcionalitāti, un estētiskiem defektiem, kas neietekmē žāvētāja funkcionalitāti un drošību.

# IERĪCES APRAKSTS

## PRIEKŠĀ

1. Kondensāta tvertne
2. Programmu atlasē poga
3. Vadības bloks
4. durvis
5. Sieta filtrs
6. Gaisa atvere
7. Siltummaiņa durvju vāks

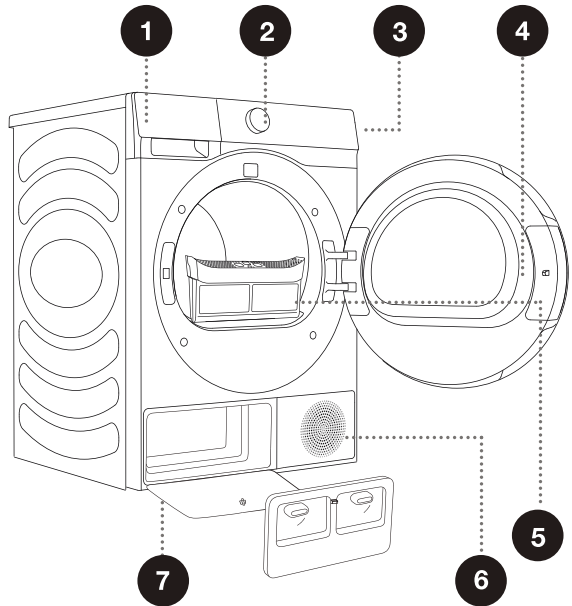

## AIZMUGURĒ

1. Barošanas vads
2. Kondensāta izplūdes šļūtene
3. Regulējamas kājas

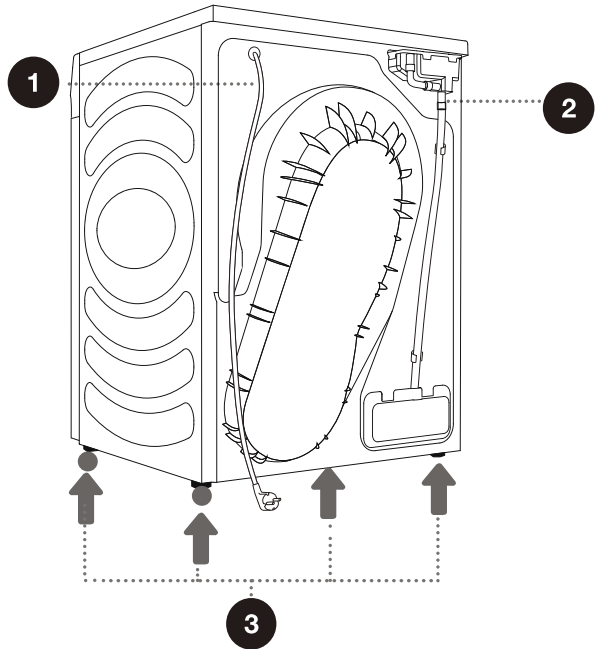

# TEHNISKĀ INFORMĀCIJA

(ATKARĪBĀ NO MODEĻA)

Uz ierīces durvju priekšējās sienas ir uzstādīta datu plāksnīte (skatīt nodaļu "IERĪCES APRAKSTS").

<b>Platums</b>	595 mm
<b>Augstums</b>	845 mm
<b>Žāvētāja dziļums (a)</b>	640 mm
<b>Dziļums ar aizvērtām durvīm</b>	670 mm
<b>Dziļums ar atvērtām durvīm (b)</b>	1150 mm
<b>Svars</b>	54 kg
<b>Nominālais spriegums</b>	Skat. informācijas plāksnīti
<b>Nominālā jauda</b>	Skat. informācijas plāksnīti
<b>Dzesējošās vielas apjoms</b>	Skat. informācijas plāksnīti
<b>Dzesējošās vielas veids</b>	R290
<b>Maksimālā slodze</b>	Skat. informācijas plāksnīti

Datu plāksnīte

**Hisense** Dryer  
**DH5S102B\***  
220-240V~ 50Hz IPX4  
Dryer Capacity: 10kg  
Input Power: 550W  
Refrigerant:R290(125g)



**Hisense** Dryer  
**DH5S902B\***  
220-240V~ 50Hz IPX4  
Dryer Capacity: 9kg  
Input Power:550W  
Refrigerant:R290(125g)



# VADĪBAS BLOKS

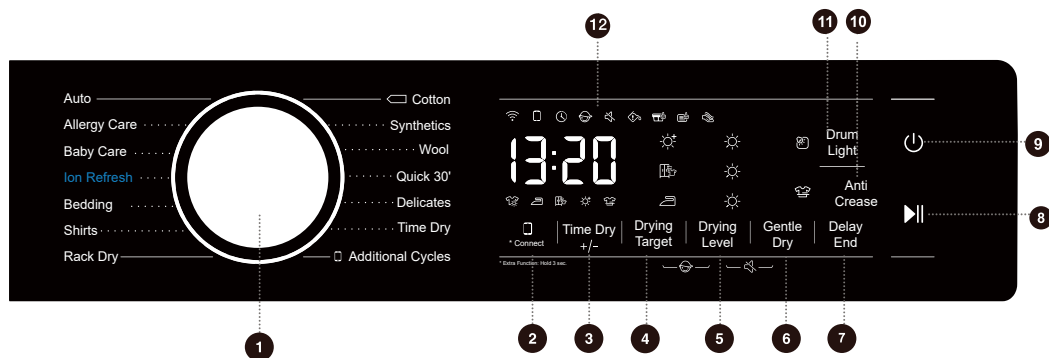

## 1 CIKLA SELEKTORS

Grieziet slēdzi, lai izvēlētos ciklu.

## 2 \*CONNECT (SAVIENOT)

Tīkla vadības taustiņš. Skatiet Wi-Fi pamācību pēdējā lappusē, lai uzzinātu, kā konfigurēt tīklu.

## 5 DRYING LEVEL (ŽĀVĒŠANAS LĪMENIS)

Simbols ☀ norāda sausuma pakāpi.

## 8 SĀKT/PAUZE ▶||

Programmas palaišana/apturēšana.

## 11 DRUM LIGHT (CILINDRA GAISMA) ☾

Cilindra gaismas ieslēgšana/izslēgšana.

## 4+5 BĒRNU BLOKĒŠANA

Lai ieslēgtu/izslēgtu bērnu bloķēšanas funkciju, vienlaikus nospiediet šos divus taustiņus.

## 3 TIME DRY +/- (ŽĀVĒŠANAS LAIKS)

Palielināt/samazināt programmas žāvēšanas laiku.

## 6 GENTLE DRY (MAIGA ŽĀVĒŠANA)

Izvēloties iedegas simbols ☁.

## 9 BAROŠANA ⏻

Nospiediet, lai ieslēgtu/izslēgtu ierīci.

## 12 DISPLEJS

Atlikušā laika, traucējumu koda un citas programmas informācijas attēlošana.

## 5+6 SKAŅAS IZSLĒGŠANA

(SKAŅAS SIGNĀLU IZSLĒGŠANA) 🔇

## 4 DRYING TARGET (ŽĀVĒŠANAS MĒRĶIS)

Žāvēšanas efekta izvēle.

## 7 DELAY END (BEIGŠANAS ATLIKŠANA)

Programmas beigu laika atlikšana.

## 10 ANTI CREASE (KROKU NOVĒRŠANA)

Iedegas simbols ☁ un kroku novēršanas taimeris.

Papildu funkcijām: Nospiediet un turiet 3 sekundes.



# UZSTĀDĪŠANA UN PIEVIENOŠANA

☀️ Noņemiet visu iepakojumu. Izpakojojot esiet piesardzīgi, lai nesabojātu ierīci ar asu priekšmetu.

## NOVIETOJUMS

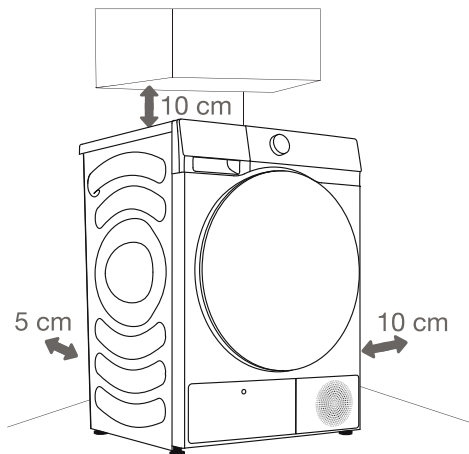

☀️ Ierīce nedrīkst būt saskarē ar sienu vai mēbelēm. Optimālai ierīces darbībai atstājiet ap ierīci nedaudz vietas, kā norādīts attēlā. Neievērojot minimālo nepieciešamo atstarpī, var notikt pārkaršana.

☀️ Nekādā gadījumā nedrīkst aizsprostot ventilācijas atveres žāvētāja aizmugurē un priekšpusē.

Uzstādiet žāvētāju vietā ar pietiekamu ventilāciju un temperatūru no 10°C līdz 25°C. Ja žāvētājs darbojas zemākā temperatūrā, žāvētājā var rasties kondensāts. Nenovietojiet žāvētāju vietā, kur pastāv sasalšanas risks. Kondensāta tvertnē un sūknī sasalušais ūdens var sabojāt žāvētāju.

Žāvētājs izdala siltumu. Nenovietojiet to slēgtā telpā, jo žāvēšanas process var ilgt ilgāk ierobežotā pieejamā gaisa daudzuma dēļ.

Apgaismojumam telpā jābūt pietiekamam, lai varētu nolasīt vadības paneļa ekrānu.

# ŽĀVĒTĀJA NOVIETOJUMS

To var novietot uz Hisense veļas mazgājamās mašīnas ar 486 mm vai 536 mm sānu plāksni (1. attēls); šajā gadījumā jāizmanto kronšteins piestiprināšanai augšpusē. Alternatīvi žāvētāju var novietot blakus veļas mašīnai (2. attēls). Varat sazināties ar pērcpārdošanas servisu, lai iegādātos piederumu (a attēls), un uzstādīt to saskaņā ar lietotāja rokasgrāmatu.

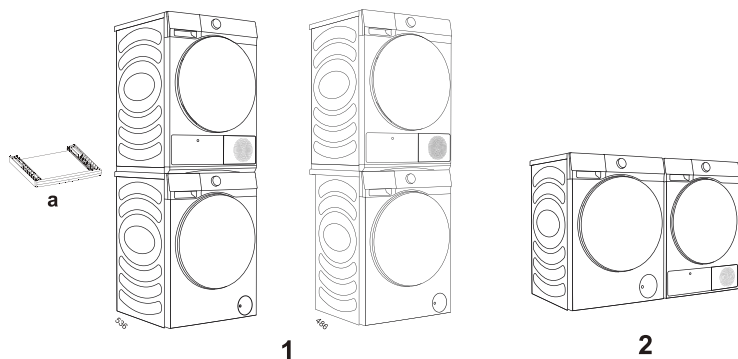

Varat izmantot arī kronšteinu novietošanai uz Hisense veļas mašīnas ar 486 mm sānu plāksni. Tālāk ir aprakstīti uzstādīšanas soļi.

- (1) Atskrūvējiet žāvētāja četras regulējamās kājas, ievietojiet tās attiecīgi kāju uzdevās un pēc tam uzstādiat tās atpakaļ žāvētājā.
- (2) Uzceliet žāvētāju uz veļas mazgājamās mašīnas un turiet to līmenī ar veļas mašīnu. Nenovietojiet veļas mašīnu uz žāvētāja, un nenovietojiet žāvētāju pāri veļas mašīnas malai.

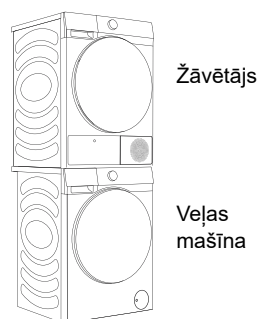
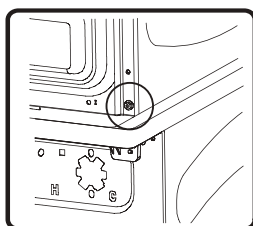
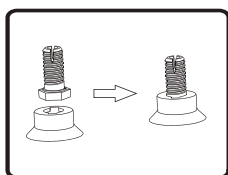

- (3) Izņemiet vienu skrūvi, kas savieno žāvētāja zemāko aizmugures pārsegu un sānu plāksni vienā pusē.
- (4) Saskaņojiet kronšteina un aizmugurējā vāka caurumus.

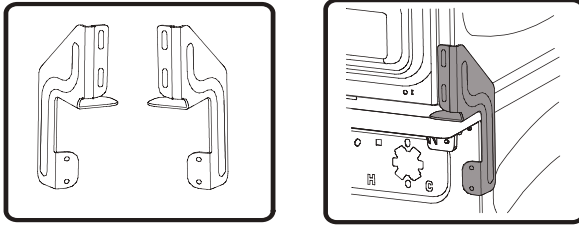

- (5) Izmantojiet noņemto skrūvi un to pašu skrūvi, kas atrodas piederumu maisiņā, lai piestiprinātu kronšteina priekšpusi vienā pusē.
- (6) Izmantojiet 2 īpašās skrūves piederumu maisiņā, lai piestiprinātu veļas mašīnas aizmugurējo vāku un kronšteinu.

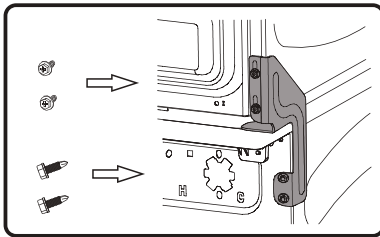

- (7) Tādā pašā veidā piestipriniet kronšteinu otrā pusē.

Lai uzstādītu veļas žāvētāju uz veļas mašīnas, ir nepieciešamas vismaz divas personas.

## Izmēri (mm)

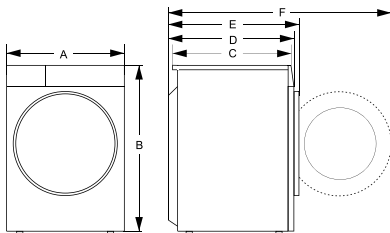

Indekss	Izmērs (mm)
A	595
B	845
C	610
D	640
E	670
F	1150

⚠ Žāvētāju nedrīkst uzstādīt tādā vietā, kur tā durvis nevar pilnībā atvērt bez ierobežojumiem.

⚠ Nenovietojiet žāvētāju uz paklāja ar garām šķiedrām, jo tas var traucēt gaisa cirkulāciju.

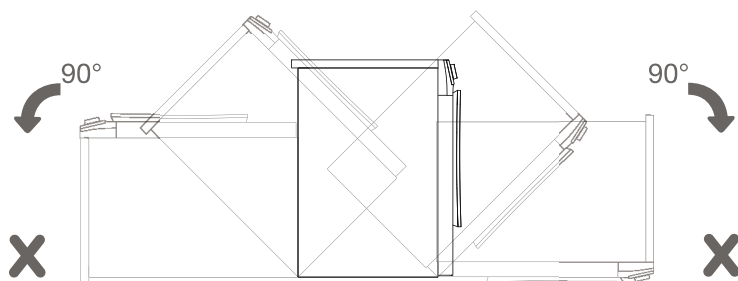
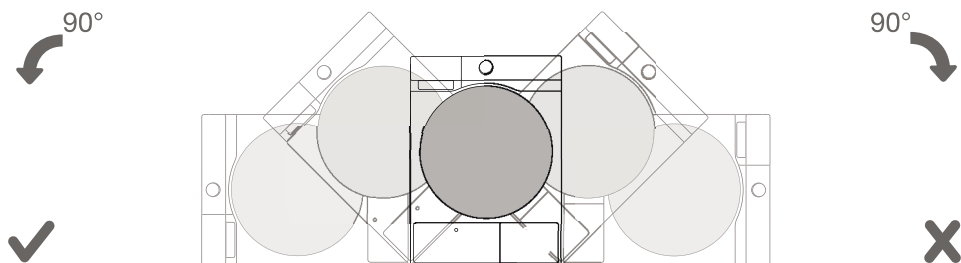

☀ Pēc uzstādīšanas pirms pirmās lietošanas reizes pagaidiet 24 stundas, nepārvietojot ierīci. Ja transportēšanas vai apkopes laikā žāvētājs ir jānovieto uz viena sāna, novietojiet to ar kreiso pusi lejup, skatoties no ierīces priekšpusēs.

## KĀJU REGULĒŠANA

Rotējiet regulējamās kājas, lai izlīdzinātu ierīci. Kājas ļauj veikt līmeņošanu +/- 1 cm robežās. Izmantojiet līmeņrādi un 22. izmēra uzgriežņu atslēgu.

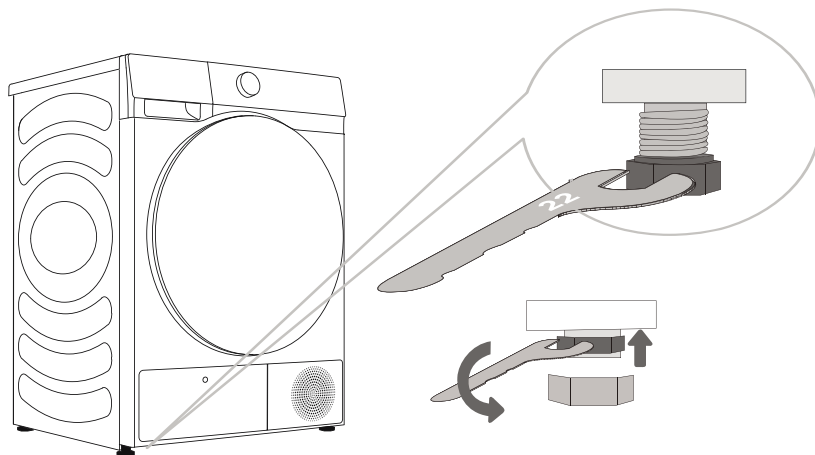

☞ Grīdai, uz kuras atrodas ierīce, jābūt ar betona pamatni. Tai jābūt tīrai un sausai, pretējā gadījumā ierīce var izslīdēt. Notīriet arī regulējamo kājiņu apakšu.

☞ Ierīcei ir jāstāv līdzeni un stabili uz stingra pamata.

☞ Nelīdzeni novietota ierīce var izraisīt vibrāciju, slīdēšanu un skaļu darbību. Uz nepareizu ierīces līmeņošanu neattiecas garantija.

☞ Ierīces darbības laikā var rasties neparasts vai skaļš troksnis, kas visbiežāk notiek nepareizas uzstādīšanas dēļ.

# DURVJU ATVĒRŠANAS VIRZIENA MAIŅA

Lai mainītu durvju atvēršanas virzienu, rīkojieties šādi.

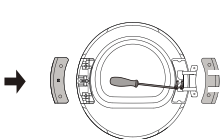
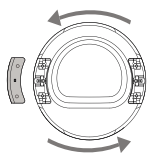
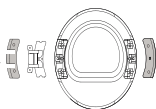
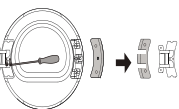
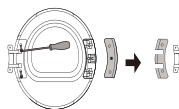
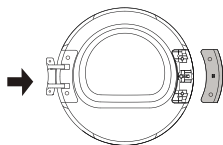
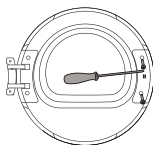
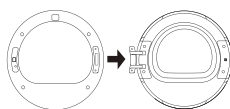
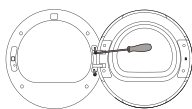
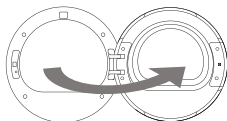

- 1** Pilnībā atveriet durvis (piemērā aprakstīts, kā nomainīt atvēršanu no kreisās puses uz atvēršanu no labās puses).

- 2** Atskrūvējiet abas durvju eņģes stiprinājuma skrūves ar Phillips skrūvengriezi (vai 8 mm uzgriežņu atslēgu), lai noņemtu durvis.

- 3** Ar Phillips skrūvengriezi atskrūvējiet divas skrūves durvju āķa pārsega plāksnē un noņemiet durvju āķa pārsega plāksni (ieskaitot durvju āķi).

- 4** Atskrūvējiet divas skrūves uz eņģu pārsega plāksnes, uzmanīgi izvelciet to horizontāli un pēc tam izņemiet abas skrūves (nerūsējošā tērauda skrūves ar galvu) uz dzelzs stiprinājuma plāksnes. Ar vienu roku piespiediet durvju korpusu, ar otru roku satveriet eņģi un nedaudz paceliet to uz augšu, lai noņemtu eņģi no pozicionēšanas tapas. Ja nepieciešams, izmantojiet plakānu skrūvengriezi, lai to izspiestu.

- 5** Pagrieziet eņģes bloku par 180°, uzstādiet eņģes bloku uz tapas otrā pusē un cieši piespiediet to, un visbeidzot pievelciet abas skrūves vidū.

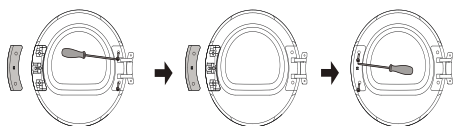

- 6** Pagrieziet eņģu vāka plāksni un durvju āķa vāka plāksni attiecīgi par 180° un uzstādiet tās iekšējā rāmja otrā pusē, pēc tam pievelciet skrūves.



- 7** Noņemiet priekšējā bloka durvju slēdzenes skrūvi, ar roku pavelciet vertikāli uz leju durvju slēdzeni un pagrieziet to par 180° uz otru pusi. Pēc tam ievietojiet to priekšējā bloka atverē, pavelciet uz leju, lai piespiestu, un pievelciet skrūves. Tagad durvju slēdzenes apgriešana ir pabeigta.

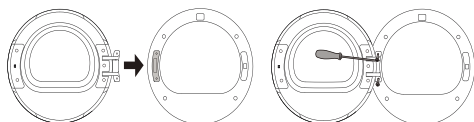

- 8** Visbeidzot uzstādiet durvju eņģi uz priekšējā bloka, pievelciet abas skrūves un aizveriet durvis. Durvju apgriešana (no kreisās atvēršanas uz labo atvēršanu) ir pabeigta.

# KONDENSĀTA IZVADĪŠANA

Mitrums no veļas tiek ekstrahēts kondensatora iekārtā un uzkrāts kondensāta tvertnē.

Žāvēšanas procesa laikā indikators norāda (uz displeja iedegas simbols ) , ka kondensāta tvertne ir pilna un ir jāiztukšo.

Lai izvairītos no kondensāta tvertnes iztukšošanas, kondensāta izvadīšanas šļūteni, kas atrodas ierīces aizmugurē, novietojiet tieši notekā.

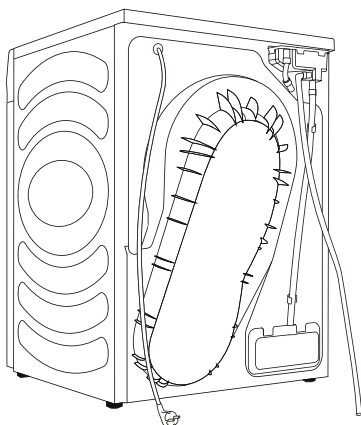

.....  
**1** Noņemiet izplūdes šļūteni no ierīces un pakariet to aizmugurē.

.....  
**2** Pievienojiet piederumu šļūteni pie izplūdes šļūtenes plastmasas atveres.

 Ja nolemjat kondensāta novadīšanas šļūteni novadīt notekā, pārliecinieties, ka šļūtene ir droši nostiprināta. Tas novērsīs jebkādu ūdens noplūdi, kas varētu radīt neparedzētus bojājumus.

 Vienmēr izmantojiet žāvētāja komplektā iekļautās šļūtenes.



## BAROŠANAS AVOTA PIESLĒGŠANA

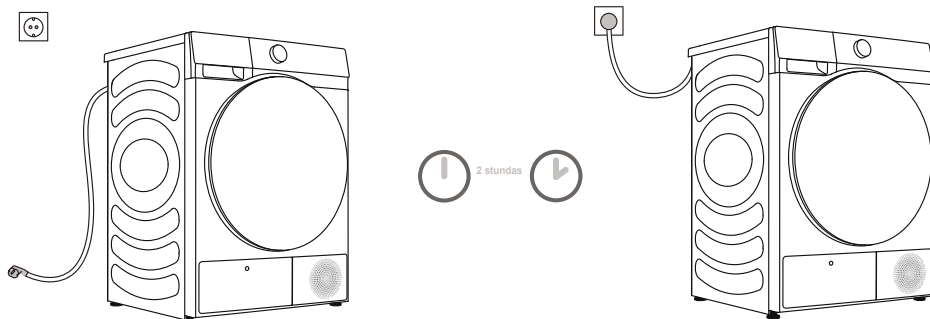

**⚠ Pēc uzstādīšanas žāvētājam divas stundas jāstāv nekustīgi, pirms to pieslēdz pie elektotīkla; tas ļauj žāvētājam nostabilizēties.**

Savienojiet ierīci ar iezemētu kontaktligzdu, kurai pēc uzstādīšanas jābūt brīvi pieejamai. Rozetei jābūt aprīkotam ar zemējuma kontaktu (saskaņā ar attiecīgajiem noteikumiem).

Pamatinformāciju par ierīci skatiet uz ierīces informācijas plāksnītes (skatīt nodaļu "IERĪCES APRAKSTS/Tehniskā informācija").

**⚠ Mēs iesakām izmantot pārsprieguma aizsardzību, lai pasargātu ierīci no zibens.**

**⚠ Ierīci nedrīkst pievienot elektrības padevei, izmantojot pagarinātāju.**

💡 Nepievienojiet ierīci elektrības rozetei, kas paredzēta mazai slodzei.

💡 Ierīces remonts un apkope jāuztic apmācītiem speciālistiem.

💡 Bojātu barošanas vadu drīkst nomainīt tikai ražotāja pilnvarota persona.

# PĀRVIETOŠANA UN TRANSPORTĒŠANA PĒC UZSTĀDĪŠANAS

Pēc katra žāvēšanas cikla žāvētājā var palikt kondensējies ūdens. Ieslēdziet žāvētāju, izvēlieties kādu no programmām un ļaujiet ierīcei darboties aptuveni pusminūti. Tādējādi tiks izsūknēts atlikušais ūdens un novērsti žāvētāja bojājumi transportēšanas laikā. Ja žāvētāju nevar transportēt vertikālā stāvoklī, nolieciet to uz kreiso sānu.

**⚠ Pēc transportēšanas ierīce vismaz divas stundas jānovieto nekustīgā stāvoklī pirms pievienošanas pie strāvas padeves. Ierīce jāuzstāda un jāpievieno apmācītam tehniķim.**

⚠ Ja ierīce nav transportēta saskaņā ar instrukcijām, žāvētājs pirms atkārtotas pieslēgšanas elektroīklam vismaz 24 stundas ir jāatstāj nekustīgs.

Ja tas netiek izdarīts, var rasties siltumsūkņa bojājums, uz kuru neattiecas garantija. Uzmanieties, lai nesabojātu dzesēšanas sistēmu (skat. nodaļu "UZSTĀDĪŠANA UN PIEVIENOŠANA / Žāvētāja novietojums").

**⚠ Pirms ierīces pievienošanas uzmanīgi izlasiet lietošanas instrukciju. Garantija neattiecas uz bojājumiem, kas radušies nepareizas ierīces pievienošanas vai lietošanas rezultātā.**

# PIRMS PIRMĀS LIETOŠANAS REIZES

Pārliecinieties, ka žāvētājs ir atvienots no elektrotīkla; pēc tam atveriet durvis, pavelkot durvju kreiso pusi pret sevi (1. un 2. attēls).

Tīriet cilindru, izmantojot mīkstu un mitru drānu (3. attēls).

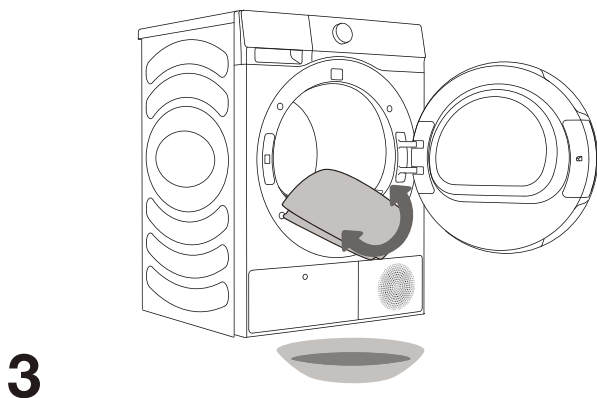
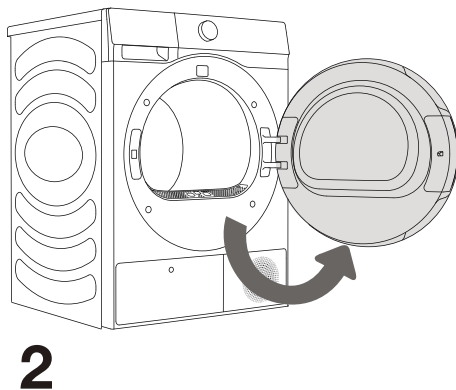
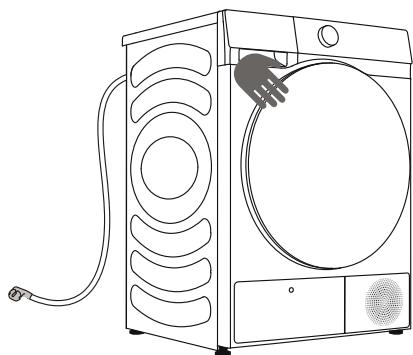

 Neizmantojiet šķīdinātājus vai tīrīšanas līdzekļus, kas var sabojāt ierīci (ievērojiet tīrīšanas līdzekļu ražotāju ieteikumus un brīdinājumus).

# ŽĀVĒŠANAS PROCESS SOLI PA SOLIM (1.–4.)

## 1. SOLIS: NĒMIET VĒRĀ ETIĶETES UZ VEĻAS

<b>Normāla mazgāšana; smalka veļa</b>	Maksimālā mazgāšanas temp. 95°C  	Maksimālā mazgāšanas temp. 60°C  	Maksimālā mazgāšanas temp. 40°C  	Maksimālā mazgāšanas temp. 30°C  	Mazgāt tikai ar rokām 	Nemazgāt 
<b>Balināšana</b>	Balināšana vēsā ūdenī 			Balināšana nav atļauta 		
<b>Ķīmiskā tīrīšana</b>	Ķīmiskā tīrīšana ar visiem līdzekļiem 	Naftas šķīdinātājs R11, R113 	Ķīmiskā tīrīšana ar petroleju, tīru spirtu un R113 	Ķīmiskā tīrīšana nav atļauta 		
<b>Gludināšana</b>	Karstā gludināšana, maks. 200°C 	Karstā gludināšana, maks. 150°C 	Karstā gludināšana, maks. 110°C 	Gludināšana nav atļauta 		
<b>Žāvēšana</b>	Žāvēt līdzeni (novietojiet uz līdzenas virsmas) 	Žāvēt pakārtu bez izgriešanas  Žāvēt pakārtu 	Augsta temperatūra  Zema temperatūra 	Nedrīkst žāvēt veļas žāvētājā 		

## 2. SOLIS: VEĻAS ŽĀVĒŠANAS PROCESA SAGATAVOŠANA

1. Veļu sašķirojiet pēc auduma veida un biezuma (skatiet PROGRAMMU TABULU).
2. Aizveriet pogas un rāvējslēdzējus, sasieniet lentes un izgrieziet kabatas uz āru.
3. Ievietojiet smalku veļu un sīkus priekšmetus tīkliņa veļas maisā.  
(Īpašs veļas maisiņš ir pieejams kā izvēles piederums.)

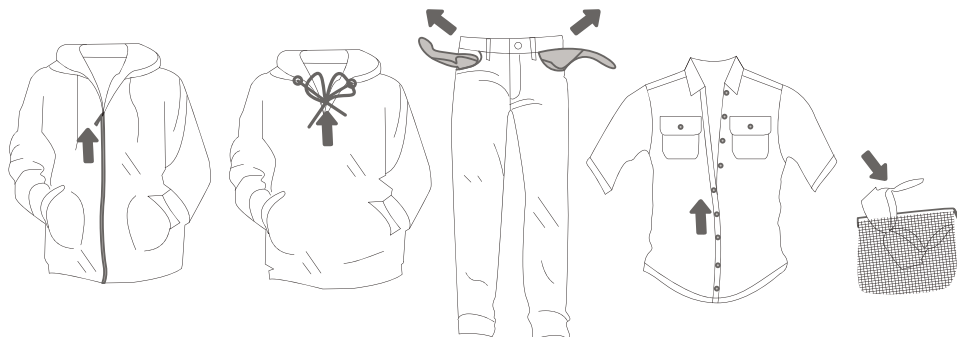

Nav ieteicams žāvēt veļu ar īpaši smalkiem audumiem, kas var deformēties. Šāda veida veļu nedrīkst žāvēt žāvētājā, jo tas var deformēt apģērbu:

- ādas apģērbi un citi ādas izstrādājumi;
- apģērbi, kas ir vaskoti vai apstrādāti jebkādā smalkā veidā;
- apģērbi ar lielām koka, plastmasas vai metāla daļām;
- apģērbi ar vizuļiem;
- apģērbiem ar metāla daļām, kas var rūsēt.

# ŽĀVĒŠANA GROZĀ (ATKARĪBĀ NO MODEĻA)

☞ Pirms pirmā žāvēšanas cikla izņemiet grozu un visu iepakojumu no cilindra.

Veļu drīkst žāvēt grozā tikai tad, ja tiek izmantota noteikta laika žāvēšanas programma. (Grozis ir pieejams servisa centrā kā papildaprīkojums.)

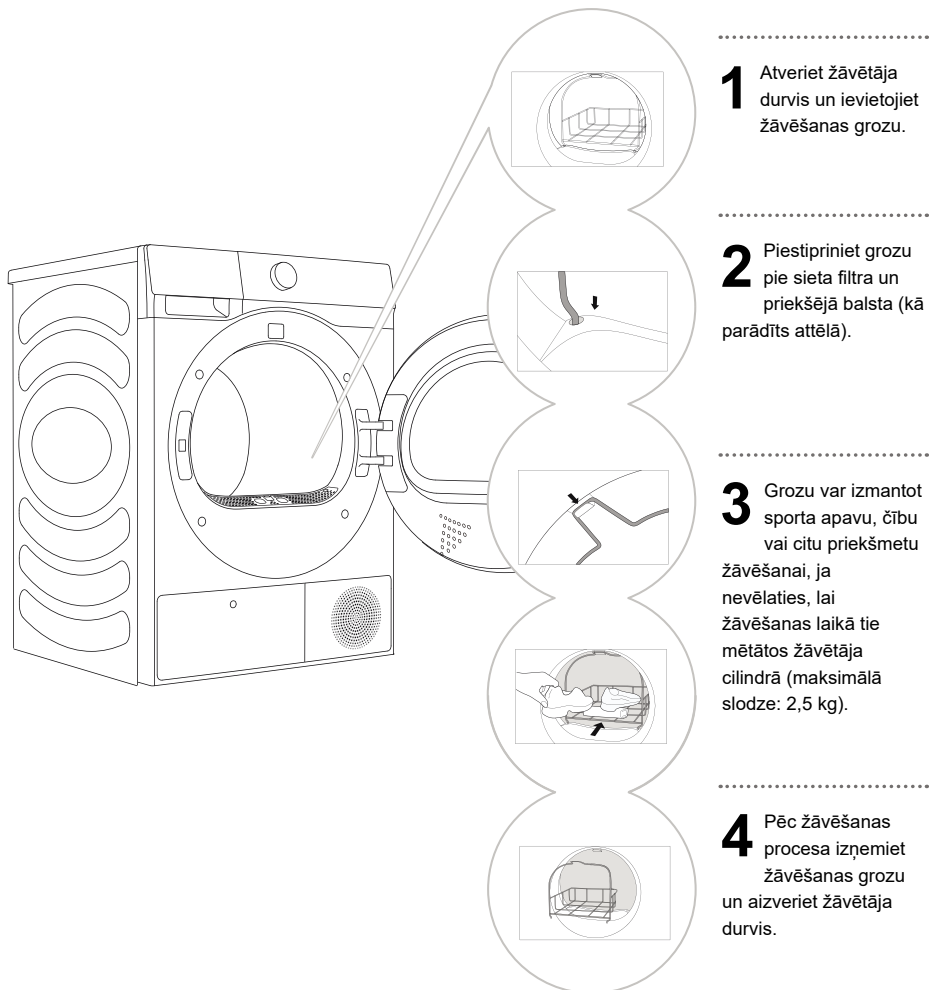

Sporta apavus vai čības žāvējiet tikai pēc izgriešanas, lai no tiem nepilētu ūdens.

Kad cilindrs griežas, veļas grozs ir nekustīgs. Tāpēc pārlicinieties, ka grozā esošie priekšmeti nesaskaras ar cilindru, jo tas var sabojāt priekšmetus un žāvētāju.

# IESLĒGŠANA

Pievienojiet žāvētāju strāvas padevei.

Nospiediet (1) **ON (IESL.)**/**OFF (IZSL.)**, lai ieslēgtu žāvētāju (1. attēls).

Dažos modeļos iedegas arī gaisma žāvētāja cilindrā (2. attēls).

(Gaisma žāvētāja cilindrā nav piemērota citai lietošanai.)

💡 Lampu žāvētāja cilindrā drīkst nomainīt tikai ražotājs, servisa tehniķis vai pilnvarota persona.

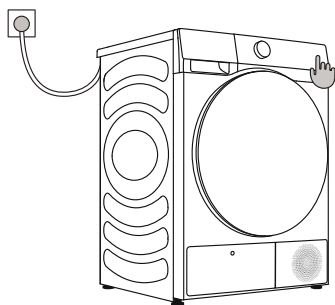

**1**

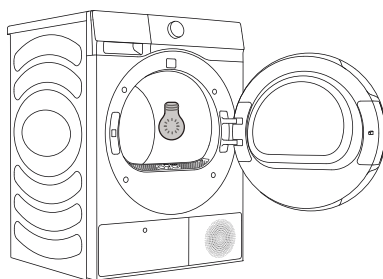

**2**

## ŽĀVĒTĀJA IEKRAUŠANA

Atveriet žāvētāja durvis, pavelkot durvju kreiso pusi pret sevi (1. attēls).  
Ievietojiet veļu cilindrā (pēc tam, kad esat pārliecinājušies, ka cilindrs ir tukšs) (2. attēls).  
Aizveriet durvis (3. attēls).

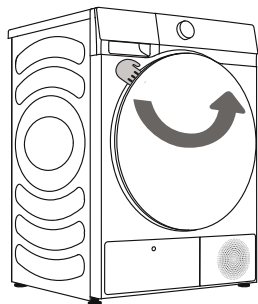

1

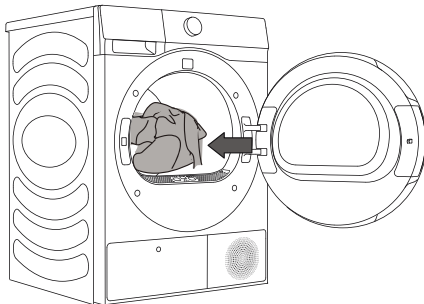

2

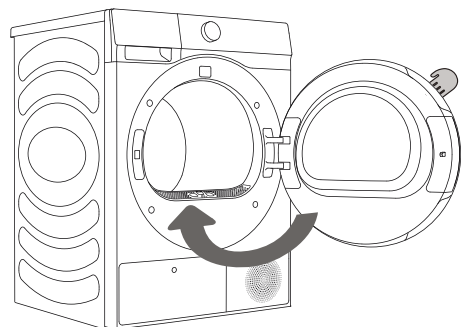

3

☞ Ievietojiet veļu žāvētājā pēc tam, kad tā ir izmazgāta vai izgriezta (ieteicamais minimālais griešanas ātrums: 800 apgr./min).

Nepārslogojiet cilindru! Skatiet PROGRAMMU TABULU un ievērojiet ieteikumus uz informācijas plāksnītes. Ja žāvētāja cilindrs ir pārslogots, veļa būs vairāk saburzīta un nevienmērīgi izžāvēta.

☞ Ja žāvējat lielākus priekšmetus (gultas veļu, dviļus u. c.), pirms ievietošanas cilindrā tos izklājiet.



### 3. SOLIS: ŽĀVĒŠANAS PROGRAMMAS IZVĒLE

Izvēlieties programmu, pagriežot programmu izvēles pogu (1) (atkarībā no veļas veida un vēlamā sausuma līmeņa). Skatīt PROGRAMMU TABULU.

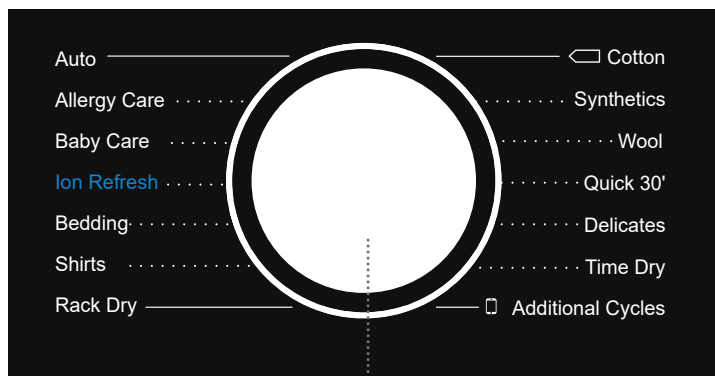

1

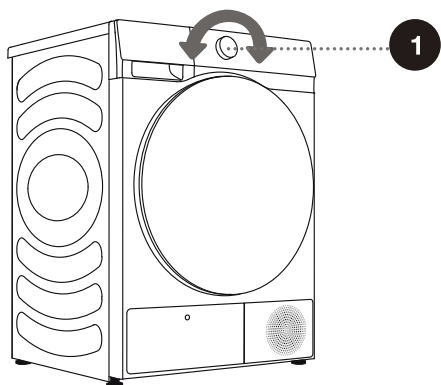

# PROGRAMMU TABULA

## Sensoru žāvēšanas programmas

Programmas	Apģērba veids	Maksimālā ietilpība (kg)	
		DH5S902B*	DH5S102B*
☐ cotton (Kokvilna)	Izmantojiet šo programmu biežākai kokvilnas veļai, kas nav smalka. Pēc žāvēšanas tā būs pilnīgi sausa.	9	10
Synthetics (Sintētika)	Programmu izmanto sintētisko šķiedru veļas žāvēšanai.	4,5	5
Delicates (Smalka veļa)	Izmantojiet šo programmu, lai žāvētu ļoti smalku veļu no sintētiskām šķiedrām, kas pēc žāvēšanas procesa var būt nedaudz mitra. Mēs iesakām izmantot īpašam nolūkam paredzētu veļas maisiņu.	1	1
Towels (Dvieļi)	Izmantojiet šo programmu, lai žāvētu priekšmetus, kas nav smalki (dvieļus, virtuves drānas...). Pēc žāvēšanas priekšmeti būs sausi un gatavi glabāšanai skapī.	4	4
Bedding (Gultas veļa)	Izmantojiet šo programmu lielākiem priekšmetiem. Kad programma ir pabeigta, tie būs sausi. Pielāgota cilindra rotācija novērš veļas sapīšanos.	2,5	2,5
Duvet (Sega)	Izmantojiet šo programmu, lai žāvētu tekstilizstrādājumus, kas pildīti vai polsterēti ar dūnu spalvu (spilveni, segas, jakas utt.). Lielus priekšmetus žāvējiet atsevišķi un, ja nepieciešams, izmantojiet funkciju Extra Dry (Sevišķi sauss) vai Laika programmu.	2	2
Sportswear (Sporta apģērbi)	Izmantojiet šo programmu apģērbiem ar membrānu, sporta apģērbiem no jauktiem materiāliem un elpojošiem audumiem.	2	2
Auto (Automātiski)	Izmantojiet šo programmu biežākai kokvilnas veļai, kas nav smalka. Pēc žāvēšanas tā būs sausa vai nedaudz mitra.	4,5	5
Baby Care (Bērnu aprūpe)	Izmantojiet šo programmu, lai žāvētu bērnu drēbes. Veļa būs normāli sausa.	2	2
Allergy Care (Alerģiju aprūpe)	Alerģēnu, piemēram, ērcīšu, likvidēšanai.	2	2
Quick 30' (Ātri 30')	Vieglu un plānu apģērbu ātrai žāvēšanai.	0,5	0,5
Shirts (Krekli)	Izmantojiet šo programmu, lai žāvētu krekļus un blūzes. Pielāgota cilindra rotācija novērš veļas saburzīšanos.	2	2
Denim (Džinsa audums)	Šajā programmā varat žāvēt džinsu un balējošus apģērbus.	3	3

\* EN 61121 testa programmas iestatījums.

\* Šīm programmām ir reversēšanas funkcija, kas īpaši paredzēta lielai slodzei.

## Manuālās un speciālās žāvēšanas programmas

Programmas	Apģērba veids	Maksimālā ietilpība (kg)	
		DH5S902B*	DH5S102B*
Ion Refresh (Jonu atsvaidzināšana)	Šajā programmā sildītājs ir izslēgts. Programma ir piemērota veļas atsvaidzināšanai, pievienojot jonus.	/	
Wool (Vilna)	Šī Tsā programma ir paredzēta tādu vilnas un zīda apģērbu mīkstināšanai, kas rūpīgi jāizžāvē saskaņā ar ražotāja norādījumiem.	1	
Rack Dry (Žāvēšana uz plaukta)	Izmantojot šo programmu, žāvējamos priekšmetus (piemēram, mazus rotaļu dzīvniekus, sporta apavus u. c.) var novietot uz žāvēšanas plaukta žāvēšanai.	/	
Time Dry (Žāvēšanas laiks)	Šo programmu izmantojiet tādai veļai, kas nav smalka, joprojām ir nedaudz mitra un pilnīgi jāizžāvē. Šajā programmā atlikušais mitrums netiek noteikts automātiski. Ja pēc programmas pabeigšanas veļa joprojām ir mitra, atkārtojiet programmu; ja veļa ir pārāk sausa un tāpēc saburzīta un raupja, izvēlētais žāvēšanas laiks bija pārāk ilgs.	/	

Ja veļa netiek izžāvēta līdz vēlamajam sausuma līmenim, izmantojiet papildu funkcijas vai izvēlieties piemērotāku programmu.

## 4. SOLIS: PAPILDU IESTATĪJUMU UN FUNKCIJU IZVĒLE

Varat mainīt vairuma programmu pamatiestatījumus.

Nospiediet attiecīgās funkciju pogas, lai pielāgotu iestatījumus (pirms nospiežat (8) SĀKT/PAUZE pogu).

☰ Aktivizējiet/deaktivizējiet funkcijas, nospiežot vajadzīgo pogu (pirms nospiežat (8) SĀKT/PAUZE pogu).

☰ Dažām programmām nav iespējams izvēlēties noteiktus iestatījumus. Šādi iestatījumi netiks iedegti, un, nospiežot attiecīgo pogu, atskanēs signāls un poga mirgos (skatīt FUNKCIJU TABULU).



2

### CONNECT (SAVIENOT)

Tam ir divi režīmi: "nospieš un turēt" un "īsi nospieš".

Īsi nospiežot: aktivizēt ierīces tālvadības atļaujas;

Nospiežot un turot: izveidot ierīces Wi-Fi savienojumu. Kad uz vadības paneļa mirgo simbols "X", izveidojiet savienojumu ar Wi-Fi tīklu. Skatiet aprakstu par pieslēgšanos tīklam.

3

### TIME DRY +/- (ŽĀVĒŠANAS LAIKS)

Pirms programmas palaišanas izmantojiet šo funkciju, lai palielinātu vai samazinātu žāvēšanas laiku. Spiediet atkārtoti, lai pārslēgtu iestatījumus. Dažādās programmās ir dažādi laika iestatījumi.

4

### DRYING TARGET (ŽĀVĒŠANAS MĒRĶIS)

Žāvēšanas efekta izvēlei. Noklusējuma opcija ir [☰]; nospiediet žāvēšanas līmeņa pogu, lai izvēlētos.

[☰] nozīmē, ka pēc žāvēšanas drēbes var novietot glabāšanai.

[☰] nozīmē, ka apģērbu var valkāt uzreiz pēc žāvēšanas.

[☰] nozīmē, ka apģērbā ir neliels ūdens daudzums un to var gludināt.



## 5 DRY LEVEL (ŽĀVĒŠANAS LĪMENIS)

Žāvēšanas līmenis ir sadalīts 3 līmeņos, kas displejā ir apzīmēti ar 1–3 saulītēm; šo funkciju var izmantot, lai žāvētu apģērbu atkarībā no apģērba apjoma un materiāla.

## 6 GENTLE DRY (MAIGA ŽĀVĒŠANA)

Krekli, sintētika un smalka veļa: izvēlieties šo funkciju pirms programmas palaišanas, un žāvētājs darbosies salīdzinoši zemā temperatūrā, nodrošinot žāvēšanas aprūpi.

## 7 DELAY END (BEIGŠANAS ATLIKŠANA)

Šī funkcija var aizkavēt programmas beigu laiku.

- Pēc programmu un funkciju atlasē iestatiet laiku. Spiediet iestatīšanas pogu, lai pagarinātu vai saīsinātu iestatīto laiku. Laiks mainās par 1 stundu pēc katras nospiešanas, un maksimālais izvēles laiks ir 24 stundas.
- Iestatītais laiks ir programmas beigu laiks, ieskaitot visas programmas darbības laiku, tāpēc tam jābūt ilgākam par programmas darbības laiku.
- Procesa laikā ir ieslēgta laika iestatīšanas ikona. Pēc procesa beigām iestatītā laika teksts pazūd.
- Pirms programmas palaišanas izvēlēto laiku var atcelt, izvēloties citas programmas vai funkciju taustiņus.
- Pēc programmas palaišanas varat izslēgt un atkārtoti iedarbināt žāvētāju, lai atceltu iestatīto laiku.

## 8 SĀKT/PAUZE ▶▶

Nospiediet taustiņu "Sākt/Pauze", lai apturētu vai iedarbinātu programmu.

- Kad programma ir apturēta, iestatījumus mainīt nevar. Programmas vai funkcijas maiņa darbības laikā vai programmas palaišana pēc strāvas padeves zuduma darbības laikā: nospiediet pogu "BAROŠANA", lai izslēgtu ierīci, un nospiediet to vēlreiz, lai ieslēgtu. Izvēlieties vajadzīgo programmu un funkciju un palaidiet programmu.

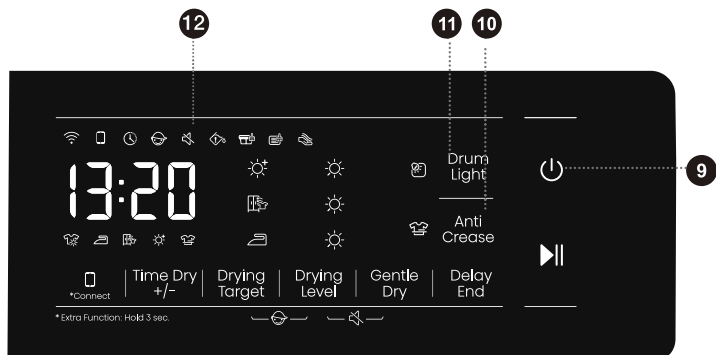

## 9 BAROŠANA ⏻

1) Pārlēdziet ierīci no "izslēgta" stāvokļa uz "gaidīšanas" stāvokli. Izslēgtajā stāvoklī visi displeji un izvades ir izslēgtas. Nospiediet barošanas taustiņu uz 2 sekundēm, lai izslēgtu ierīci.

2) Izslēgtajā stāvoklī nospiediet barošanas taustiņu; ierīce ar skaņas signālu pāriet gaidīšanas režīmā. Displeja indikatori iedegas pēc kārtas.

3) Ja 10 minūšu laikā gaidīšanas režīmā netiek veikta nekāda darbība, ierīce automātiski izslēdzas.

4) Pauzes stāvoklī skaitlis un kols LED displejā mirgo ar 0,5 s intervālu. Darbības laikā mirgo tikai kols.

5) Izslēgšanas gadījumā displejs tiks izslēgts. Wi-Fi un sakaru bloks paliek ieslēgts.

## 10 ANTI CREASE 👕 (KROKU NOVĒRŠANA)

• Ja pēc žāvēšanas drēbes nav iespējams savlaicīgi izņemt, izvēlieties kroku novēršanas programmu. Cilindrs griežas ar pārtraukumiem, lai novērstu apģērba saburzīšanos.

• Pieskarieties jebkuram taustiņam vai atveriet durvis, lai izietu no kroku novēršanas režīma. Ja netiek veiktas nekādas darbības, programma pēc noklusējuma automātiski beigsies pēc 12 stundām.





## 11 DRUM LIGHT (CILINDRA GAISMA)

- 1) Pēc durvju atbloķēšanas programmas beigās automātiski iedegas cilindra gaisma. Ja ierīce netiek izslēgta, pēc 60 sekundēm cilindra gaisma izslēdzas.
- 2) Pauzes laikā cilindra gaisma ieslēdzas automātiski un pēc 60 sekundēm izslēdzas.
- 3) Kad lietotājs atver durvis vai nospiež cilindra gaismas pogu darba režīmā (pirms programmas beigām), gaisma ieslēdzas un pēc 60 sekundēm izslēdzas.
- 4) Kad cilindra gaisma ir ieslēgta, varat nospiegt cilindra gaismas pogu, lai to izslēgtu.

## 12 DISPLEJS

- Ierīce var parādīt atlikušo laiku, iestatīto laiku, kļūdas kodu un citu programmas informāciju.
- Programmas rādītāis laiks var atšķirties no faktiskā darbības laika. Ņemot vērā tādus faktorus kā drēbju veids un apjoms, žāvēšanas līmenis un apkārtējās vides temperatūra, faktiskais žāvēšanas laiks tiks automātiski pielāgots.
- Kad programma beigsies, tiks parādīts paziņojums "End" (Beigas).

### Ikonas apraksts

	Laika iestatīšanas ikona. Kad ikona iedegas, tas nozīmē, ka ir iespējota laika iestatīšanas funkcija.
	Kroku novēršanas ikona. Kad ikona iedegas, tas nozīmē, ka ir iespējota kroku novēršanas funkcija.
	Plūksnu un gružu tīrīšanas ikona. Mirgojoša ikona norāda, ka jātīra plūksnas un gruži.
	Ūdens tvertnes tīrīšanas ikona. Mirgojoša ikona norāda, ka ir jāiztukšo ūdens tvertne.
	Notīrīt iztvaicētāja ribas. Kad ikona iedegas, tas nozīmē, ka žāvētājs ir izmantots līdz divdesmit reizēm, tāpēc ir jānotīra iztvaicētāja ribas.



4 + 5

## BĒRNU BLOKĒŠANA

Tā ir drošības funkcija. Lai to aktivizētu, vienlaicīgi nospiediet (4) Drying Target (Žāvēšanas mērķis) un (5) Drying Level (Žāvēšanas līmenis) un turiet tos nospiešus 2 sekundes. Iedegsies bērnu bloķēšanas ikona, norādot, ka bērnu bloķēšana ir iestatīta. Atkārtojiet darbību, lai izslēgtu bērnu bloķēšanu.

- Ja ir iestatīta bērnu bloķēšana, visas funkciju pogas ir atspējotas.
  - Ja ierīce tiek izslēgta, bērnu bloķēšana tiek deaktivizēta.
- Pēc programmas pabeigšanas bērnu bloķēšana tiks izslēgta automātiski.

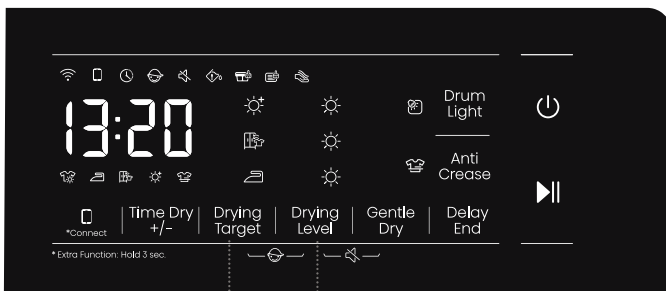

5 + 6

## SKAŅAS IZSLĒGŠANA (IZSLĒGT SKAŅAS SIGNĀLUS)

Kad ierīce ir gaidīšanas, pauzes vai darbības režīmā, nospiediet pogas (5) Drying Level (Žāvēšanas līmenis) + (6) Gentle Dry (Maiga žāvēšana) 2 sekundes; displejā parādīsies skaņas izslēgšanas ikona. Izslēgsies visi signāli, izņemot traukmes signālus. Kad ierīcei ir izslēgta skaņa, nospiediet pogas (5) Drying Level (Žāvēšanas līmenis) + (6) Gentle Dry (Maiga žāvēšana) 2 sekundes, līdz izslēdzas skaņas izslēgšanas ikona. Tiks aktivizēti visi skaņas signāli.

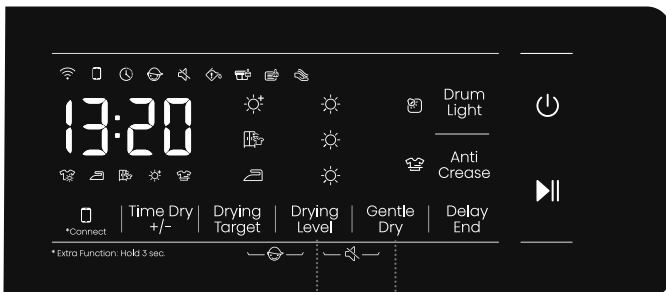



# FUNKCIJU TABULA

	Programmas	DRYING TARGET (ŽĀVĒŠANAS MĒRĪS)	ANTI CREASE (KROKU NOVĒRŠANA)	GENTLE DRY (MAIGA ŽĀVĒŠANA)	DRUM LIGHT (CILINDRA GAISMA)	DELAY END (BEIGŠANAS ATLIKŠANA)	ŽĀVĒŠANAS LĪMEŅA IESTATĪŠANA	NOKLUSĒJUMA ŽĀVĒŠANAS LĪMENIS
VIEDĀ BEIGŠANA	Auto (Automātiski)	○	○	×	○	○	○	1
	Allergy Care (Alerģiju aprūpe)	○	○	×	○	○	○	1
	Bedding (Gultas veļa)	○	○	×	○	○	○	1
	Baby Care (Bērnu aprūpe)	○	○	×	○	○	×	3
	Additional Cycles (Papildu cikli) (Sportswear (Sporta apģērbi))	○	○	×	○	○	○	1
	Shirts (Krekli)	○	○	○	○	○	○	1
	Cotton (Kokvilna)	○	○	×	○	○	○	1
	Synthetics (Sintētika)	○	○	○	○	○	○	1
	Delicates (Smalka veļa)	○	○	○	○	○	○	1
	Ātri 30' (Ātri 30')	○	○	×	○	○	×	1
ŽĀVĒŠANA NOTEIKTU LAIKU	Ion Refresh (Jonu atsvaidzināšana)	×	○	×	○	○	×	-
	Wool (Vilna)	×	○	×	○	○	×	-
	Rack Dry (Žāvēšana uz plaukta)	×	○	×	○	○	×	-
	Time Dry (Žāvēšanas laiks)	×	○	×	○	○	×	-
LIETOTNE	Sportswear (Sporta apģērbi)	○	○	×	○	○	○	1
	Towels (Dvielji)	○	○	×	○	○	○	1
	Denim (Džinsa audums)	○	○	×	○	○	○	1
	Duvet (Sega)	○	○	×	○	○	×	3

○ Izvēles funkcijas

× Nevar izvēlēties

# APKOPE UN TĪRĪŠANA

**⚠ Pirms tīrīšanas atvienojiet ierīci no strāvas padeves.**

Žāvētājs ir aprīkots ar **filtrēšanas sistēmu**, kas sastāv no vairākiem filtriem, kuri novērš netīrumu iekļūšanu siltummaiņa sistēmā.

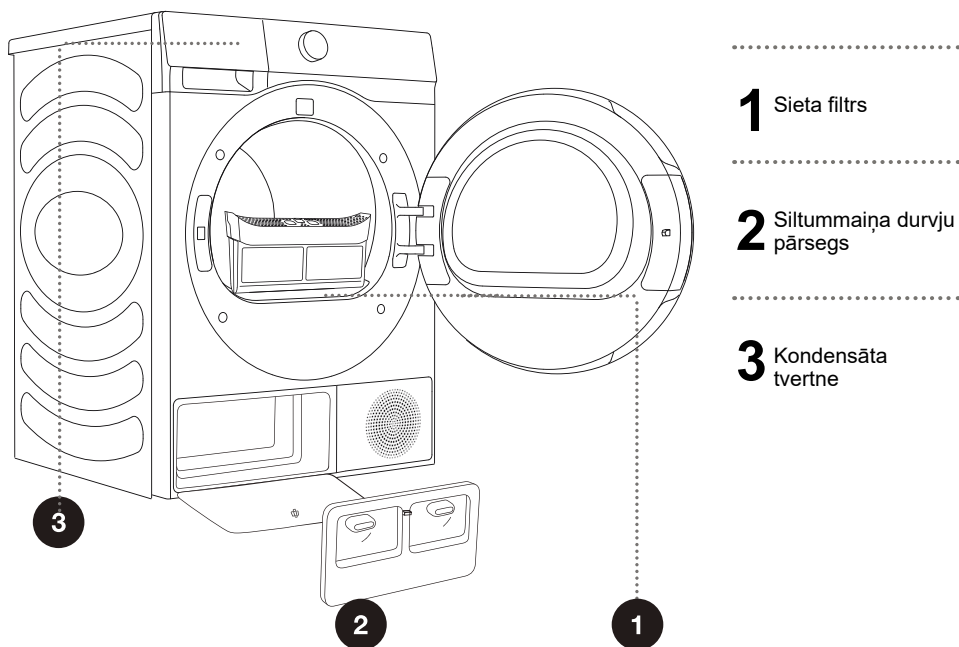

⚠ Nekad nelietojiet ierīci bez ievietotiem filtriem vai ar bojātiem filtriem, jo no auduma uzkrājušās šķiedras var izraisīt žāvētāja darbības traucējumus vai bojājumus.

# DURVJU SIETA FILTRA TĪRĪŠANA

☞ Pēc katra žāvēšanas cikla iztīriet sieta filtru.

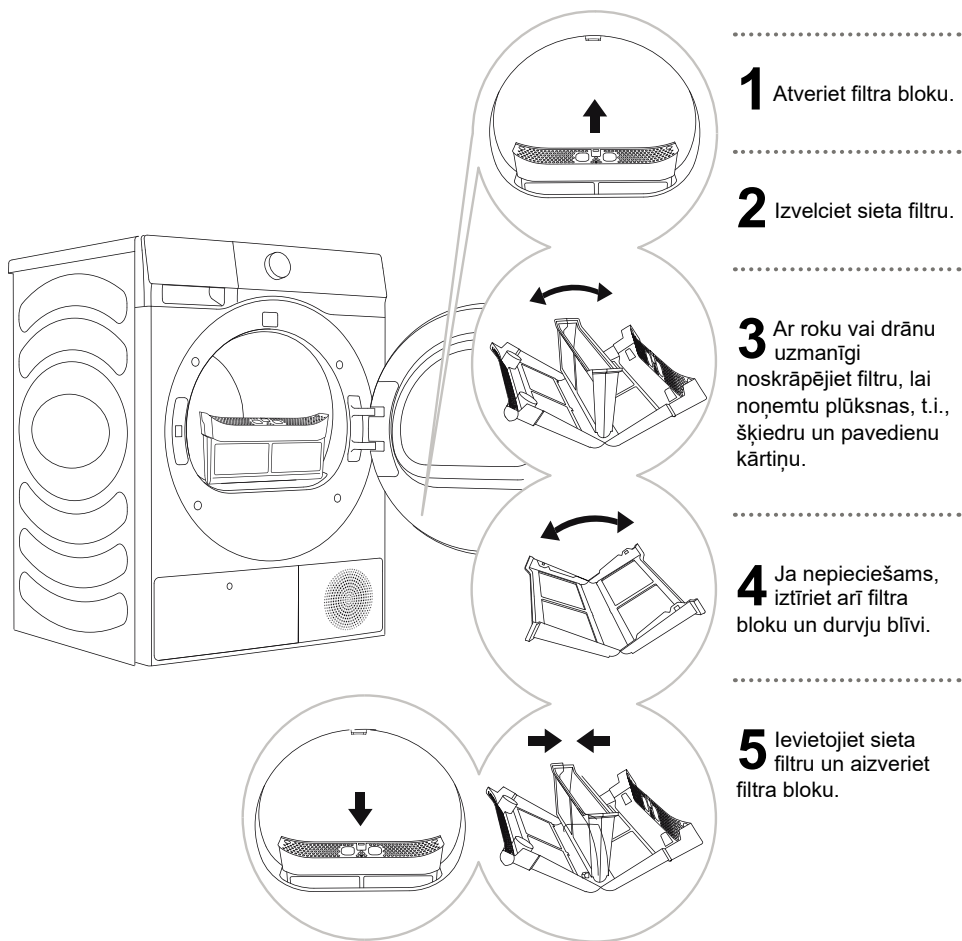

☞ Esiet piesardzīgi, lai nesaspiestu pirkstus uz filtra vāka.

## SILTUMSŪKŅA FILTRA TĪRĪŠANA

☼ Tīrīšanas laikā var notikt ūdens noplūde. Tāpēc uz grīdas ieteicams novietot uzsūcošu drānu.

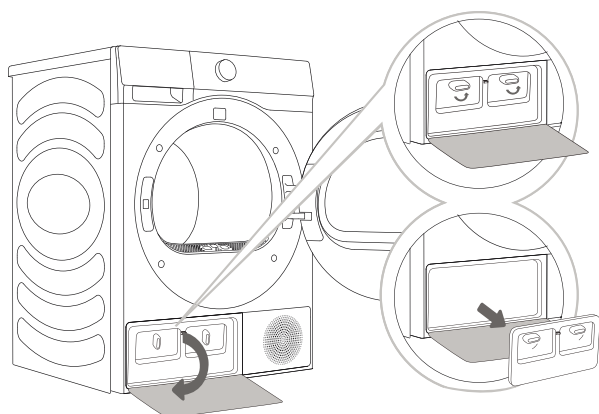

**1** Nospiediet siltummaiņa pārsega vāka sprādzi kreisajā apakšējā pusē, lai atvērtu durvju pārsegu.

**2** Pagrieziet pārsega bloķēšanas slēdzi uz atbloķēšanas pozīciju.

**3** Ja pēc ilgākas lietošanas uz siltummaiņa ir putekļi, lūdzu, noīriiet tos ar instrumentiem. Lai izvairītos no traumām, nepieskarieties siltummainim tieši ar rokām.

**4** Uzstādiet iekšējo durvju pārsegu sākotnējās pozīcijās, fiksējiet rokturi un aizveriet siltummaiņa durvju pārsegu.

## SILTUMMAIŅA TĪRĪŠANA

⚠ Nepieskarieties siltummaiņa iekšējām metāla daļām ar kailām rokām. Pievērsiet uzmanību sagriešanās bīstamībai. Siltummaiņa tīrīšanas laikā izmantojiet atbilstošus aizsargcimdus.

⚠ Nepareiza siltummaiņa metāla ribu tīrīšana var neatgriezeniski sabojāt žāvētāju. Nespiediet uz metāla ribām ar cietiem priekšmetiem, piemēram, putekļu sūcēju.

Putekļus un netīrumus uz siltummaiņa metāla ribām var notīrīt ar tādiem instrumentiem kā putekļu sūcējs, mīksta birste utt.

Siltummainim var piekļūt, kad ir noņemts siltumsūkņa filtrs, kā aprakstīts sadaļā "Siltumsūkņa filtra tīrīšana".

Viegli virziet birsti pa metāla ribām tikai virzienā no augšas uz leju. Pārāk liels spiediens var sabojāt vai saliekt metāla ribas.

☀ Tīriet siltummaini ik pēc divdesmit žāvēšanas cikliem.

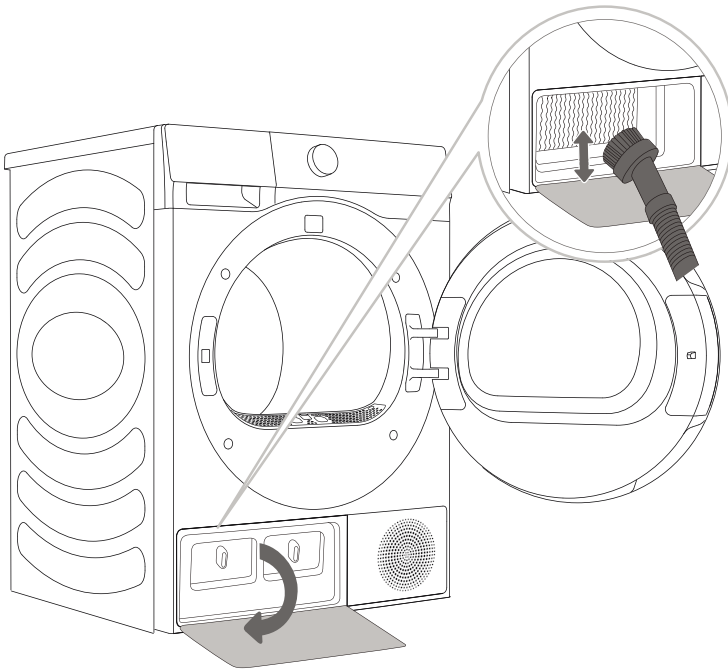

# KONDENSĀTA TVERTNES IZTUKŠOŠANA

☼ Pēc katra žāvēšanas cikla iztukšojiet kondensāta tvertni.

Ja kondensāta tvertne ir pilna, žāvēšanas programma tiek automātiski apturēta. Simbols ☼ displejā iedegsies, norādot, ka kondensāta tvertne ir jāiztukšo.

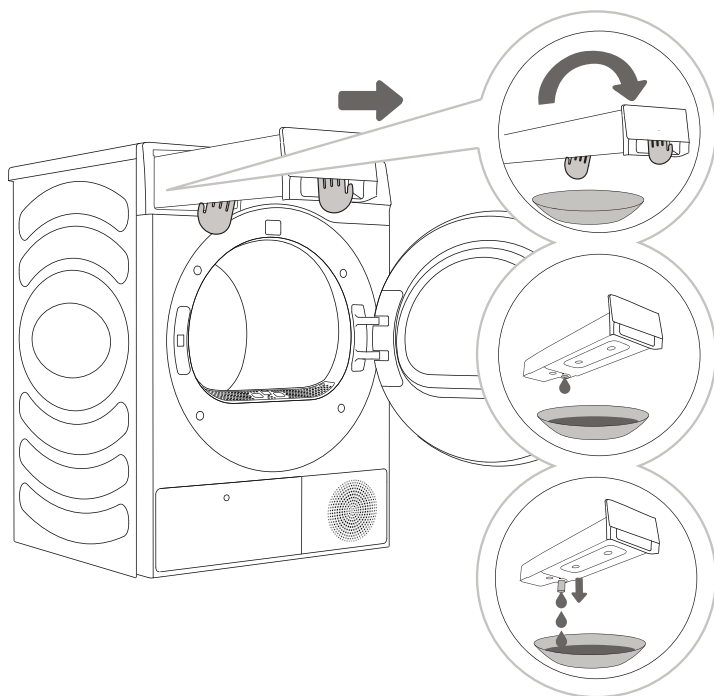

**1** Izvelciet kondensāta tvertni no žāvētāja (ar abām rokām, kā parādīts attēlā).

**2,3** Iztukšojiet kondensāta tvertni. Lai atvieglotu iztukšošanu, izvelciet snīpi pie atveres. Nomainiet kondensāta tvertni.

☼ Ūdens no kondensāta tvertnes nav dzerams.

⚠ Nekad nepievienojiet kondensāta tvertnē ķīmikālijas vai smaržvielas.

Kondensāta tvertni nav nepieciešams iztukšot, ja drenāžas šļūtene ir pievienota tieši notekai (skat. nodaļu "UZSTĀDĪŠANA UN SAVIENOŠANA / Kondensāta iztukšošana").

## ŽĀVĒTĀJA TĪRĪŠANA

**⚠ Pirms tīrīšanas atvienojiet ierīci no strāvas padeves.**

Iztīriet žāvētāja ārpusi, izmantojot mīkstu, mitru kokvilnas drānu.

**⚠ Neizmantojiet šķīdinātājus vai tīrīšanas līdzekļus, kas var sabojāt ierīci (ievērojiet tīrīšanas līdzekļu ražotāju ieteikumus un brīdinājumus).**

Noslaukiet visas daļas ar mīkstu drānu, līdz tās ir sausas.

☹ Neīrīriet ierīci ar pārāk lielu ūdens daudzumu!

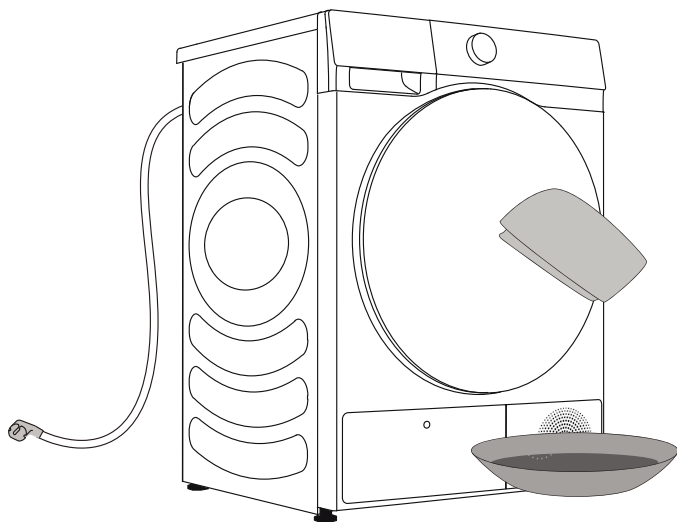

# TRAUCĒJUMU NOVĒRŠANA

## KO DARĪT...?

Ārēji faktori (piemēram, elektrotrauks) var izraisīt dažādas kļūdas (skat. TRAUCĒJUMU NOVĒRŠANAS TABULU). Šādā gadījumā:

- Izslēdziet ierīci un pagaidiet dažas sekundes.
- Ieslēdziet ierīci un atkārtojiet žāvēšanas programmu.
- Lielāko daļu kļūdu darbības laikā var novērst pats lietotājs (skat. TRAUCĒJUMU NOVĒRŠANAS TABULU).
- Ja kļūda saglabājas, sazinieties ar pilnvarotu apkopes centru.
- Remontu drīkst veikt tikai pilnvarots tehniķis.
- Garantija neattiecas uz remontu vai jebkuru garantijas prasību, kas izriet no nepareizas ierīces pievienošanas vai lietošanas. Šādos gadījumos remonta izmaksas sedz lietotājs.

⚠ Garantija neattiecas uz kļūdām vai bojājumiem, kas radušies ārēju faktoru dēļ (zibens spēriens, elektrotrauks, dabas katastrofas u. c.).



# PROBLĒMU NOVĒRŠANA UN KĻŪDU KODI

Simptoms	Ieteicamais risinājums
<b>Žāvētāju nevar iedarbināt.</b>	<ul style="list-style-type: none"> <li>◇ Pārbaudiet strāvas padeves savienojumu.</li> <li>◇ Pārliedzinieties, ka ir nospiesta poga "Sākt/Pauze".</li> <li>◇ Pārbaudiet, vai durvis ir pareizi aizvērtas.</li> <li>◇ Ir izsists drošinātājs, nostrādājis ķēdes pārtraucējs vai noticis strāvas padeves pārtraukums.</li> </ul>
<b>Žāvētāju nevar iedarbināt, un tiek parādīts "End" (Beigas).</b>	<ul style="list-style-type: none"> <li>◇ Pārbaudiet, vai programmas iestatījumi ir pareizi.</li> <li>◇ Pārliedzinieties, ka cilindrā ir drēbes.</li> </ul>
<b>Pārāk ilgs žāvēšanas laiks.</b>	<ul style="list-style-type: none"> <li>◇ Pārbaudiet, vai programmas iestatījumi ir pareizi.</li> <li>◇ Pārbaudiet, vai nav pārāk daudz drēbju, kas sapinušās.</li> <li>◇ Pārbaudiet, vai filtrs ir iztīrīts.</li> <li>◇ Dažās programmās pēc žāvēšanas ir dzesēšanas posms.</li> </ul>
<b>Vājš žāvēšanas efekts.</b>	<ul style="list-style-type: none"> <li>◇ Pārliedzinieties, ka veļa ir izgājusi griešanu veļas mazgāšanas procesā.</li> <li>◇ Pārbaudiet, vai programmas iestatījumi ir pareizi.</li> <li>◇ Pārbaudiet, vai drēbju nav pārāk daudz.</li> <li>◇ Iekrautā veļa nav pareizi sašķirotā. Vai apģērbi, kas nav viegli žāvējami, ir sajaukti ar viegli žāvējamiem apģērbiem.</li> <li>◇ Liela smagu audumu slodze.</li> <li>◇ Pārbaudiet, vai filtrs ir iztīrīts.</li> </ul>
<b>Atlikušais laiks uz displeja apstājas vai lēkā.</b>	<ul style="list-style-type: none"> <li>◇ Atlikušais laiks var mainīties atkarībā no apģērba veida, slodzes, mitruma līmeņa un apkārtējās temperatūras – tas ir normāli.</li> </ul>
<b>Apģērbi ir saburzīti.</b>	<ul style="list-style-type: none"> <li>◇ Apģērbi ir žāvēti pārāk ilgi. Izmēģiniet īsāku žāvēšanas laiku.</li> <li>◇ Pēc cikla beigām veļa ir pārāk ilgi atstāta ierīcē.</li> </ul>

Simptoms	Ieteicamais risinājums
<b>Žāvētājs ir pārāk skaļš.</b>	<ul style="list-style-type: none"> <li>◇ Meklējiet monētas, nokritušas pogas, naglas un citus priekšmetus un nekavējoties tos izņemiet.</li> <li>◇ Pārbaudiet plūksnu filtru. Noņemiet iekšpusē iesprūdušus priekšmetus.</li> <li>◇ Pārliecinieties, ka žāvētājs ir novietots līdzeni un stabili stāv uz grīdas.</li> <li>◇ Žāvētājs var dūkt gaisa kustības dēļ caur cilindru un ventilatoru. Tas ir normāli.</li> </ul>
<b>Apģērbi sarūk.</b>	<ul style="list-style-type: none"> <li>◇ Netiek ievēroti apģērba kopšanas norādījumi. Izmantojiet zemas temperatūras iestatījumu vai iestatījumu bez sildīšanas.</li> </ul>
<b>Uz drēbēm paliek plūksnas.</b>	<ul style="list-style-type: none"> <li>◇ Nav pareizi iztīrīts plūksnu filtrs.</li> <li>◇ Apģērbi nav pareizi sašķiroti.</li> <li>◇ Dažiem audumiem ir vairāk plūksnu, un tie jāžāvē atsevišķi no audumiem, pie kuriem plūksnas viegli pieķeras.</li> <li>◇ Kabatās ir atstātas salvetes, papīrs u.tml.</li> </ul>
<b>Ierīcei ir nepatīkama smaka.</b>	<ul style="list-style-type: none"> <li>◇ Smaku var izraisīt ierīcē izmantotais gumijas materiāls. Šī smaka izzudīs pēc vairākkārtējas ierīces lietošanas.</li> <li>◇ Mazgājot veļu, izmantojiet mazgāšanas līdzekli saskaņā ar ražotāja ieteikumiem. Ja izmantojat pārāk daudz mazgāšanas līdzekļa, neizšķīdis mazgāšanas līdzeklis var uzkrāties uz apģērba un radīt nepatīkamu smaku.</li> <li>◇ Ja apģērbs pēc žāvēšanas/mazgāšanas ir atstāts žāvētājā/mazgāšanas mašīnā, no apģērba var būt jūtama smaka. Pēc žāvēšanas vai mazgāšanas cikla beigām nekavējoties izņemiet drēbes.</li> <li>◇ Pārbaudiet, vai veļas mašīnā jūtama tāda pati smaka. Tādā gadījumā veļas mašīnu iztīriet, ievērojot veļas mašīnas lietošanas pamācību.</li> <li>◇ Vienmēr uzturiet plūksnu filtrus tīrus. Ja plūksnu filtrā ir palikuši kādi atlikumi, tas var izraisīt smakas. Pēc tīrīšanas arī pilnībā izžāvējiet plūksnu filtru.</li> </ul>
<b>Ierīce tiek ieslēgta un palaista uzreiz pēc strāvas padeves pārtraukuma, bet nedarbojas.</b>	<ul style="list-style-type: none"> <li>◇ Kad programma ir apturēta, iestatījumus mainīt nevar. Lai mainītu programmu vai funkciju darbības laikā vai lai palaistu programmu pēc strāvas padeves zuduma darbības laikā, izvēlieties vajadzīgo programmu un funkciju un palaidiet programmu.</li> </ul>

Kods	Skaidrojums	Ieteicamais risinājums
<b>F50/ F51</b>	Sensora traucējumi	◇ Lūdzu, sazinieties ar pēcpārdošanas servisu.
<b>F22</b>	Traucējumi displejā, motora vadības panelī un barošanas panelī	◇ Nospiediet pogu BAROŠANA 3 sekundes un vēlreiz nospiediet pogu "Sākt/Pauze". ◇ Ja kļūda saglabājas, lūdzu, sazinieties ar pēcpārdošanas servisu.
<b>F21</b>	Displeja paneļa un barošanas paneļa traucējumi	◇ Nospiediet pogu BAROŠANA 3 sekundes un vēlreiz nospiediet pogu "Sākt/Pauze". ◇ Ja kļūda saglabājas, lūdzu, sazinieties ar pēcpārdošanas servisu.

# TEHNISKĀ APKOPE

## Pirms izsaukat servisa tehniķi

Sazinoties ar apkopes centru, lūdzu, norādiet ierīces informāciju (1).

Tips, kods/ID, modelis un sērijas numurs ir norādīts uz žāvētāja aizmugures.

⚠ Remontam jāizmanto tikai ražotāja apstiprinātas rezerves daļas.

⚠ Garantija neattiecas uz remontu vai jebkuru garantijas prasību, kas izriet no nepareizas ierīces pievienošanas vai lietošanas.

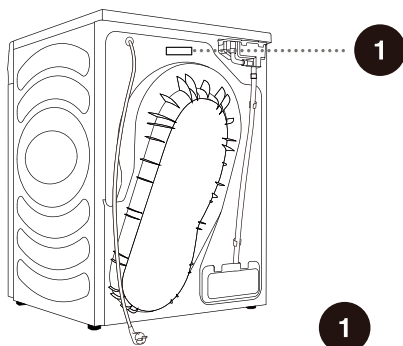

**Hisense** Dryer  
**DH5S102B\***  
220-240V~ 50Hz IPX4  
Dryer Capacity: 10kg  
Input Power: 550W  
Refrigerant: R290(125g)



**Hisense** Dryer  
**DH5S902B\***  
220-240V~ 50Hz IPX4  
Dryer Capacity: 9kg  
Input Power: 550W  
Refrigerant: R290(125g)



Preču zīme	Hisense	
	DH5S902B*	DH5S102B*
Modelis	DH5S902B*	DH5S102B*
Nominālā ietilpība (kg)	9	10
Gaisa ventilācijas/kondensatora veļas žāvētājs	kondensators	kondensators
Energoefektivitātes klase	A+ + +	A+ + +
Svērtais gada enerģijas patēriņš (kWh) <sup>(1)</sup>	194,0	209,0
Automātiskais/neautomātiskais veļas žāvētājs	Automātiskais	Automātiskais
Standarta kokvilnas programmas enerģijas patēriņš pie pilnas slodzes (kWh)	1,59	1,79
Standarta kokvilnas programmas enerģijas patēriņš pie daļējas slodzes (kWh)	0,88	0,90
Enerģijas patēriņš izslēgtajā režīmā (W)	0,49	0,49
Enerģijas patēriņš gaidīšanas režīmā (W)	0,57	0,57
Gaidīšanas režīma ilgums (min) <sup>(2)</sup>	5	5
Standarta žāvēšanas programma <sup>(3)</sup>	☐ kokvilna	☐ kokvilna
"Standarta kokvilnas programmas ar pilnu un daļēju slodzi" svērtais programmas ilgums (min)	158	171
"Standarta kokvilnas programmas ar pilnu slodzi" ilgums (min)	208	227
"Standarta kokvilnas programmas ar daļēju slodzi" ilgums (min)	122	128
Kondensācijas efektivitātes vērtējums skalā no G (vismazākā efektivitāte) līdz A (visaugstākā efektivitāte)	B	B
"Standarta kokvilnas programmas ar pilnu slodzi" vidējā kondensācijas efektivitāte, izteikta procentos	82	82
"Standarta kokvilnas programmas ar daļēju slodzi" vidējā kondensācijas efektivitāte, izteikta procentos	82	82
"Standarta kokvilnas programmas ar pilnu un daļēju slodzi" svērtā kondensācijas efektivitāte, izteikta procentos.	82	82
Skaņas līmenis (dB) <sup>(4)</sup>	64	64
Iebūvēta uzstādīšana	NĒ	NĒ

- (1) Pamatojoties uz 160 žāvēšanas cikliem standarta kokvilnas programmā ar pilnu un daļēju slodzi, kā arī zemas jaudas režīmu patēriņu. Faktiskais enerģijas patēriņš ciklā ir atkarīgs no ierīces lietošanas veida.
- (2) Ja mājsaimniecības veļas žāvētājs ir aprīkots ar enerģijas pārvaldības sistēmu.
- (3) "Standarta kokvilnas programma" ar pilnu un daļēju slodzi ir standarta žāvēšanas programma, kas izmantota, lai sagatavotu novērtējuma marķējumu un datu lapu. Šī programma ir piemērota normāli mitras kokvilnas veļas žāvēšanai, un tā ir visefektīvākā programma kokvilnas veļas žāvēšanai enerģijas patēriņa ziņā.
- (4) Standarta kokvilnas programmai ar pilnu slodzi.

# PROGRAMMU TABULA

Tabulā ir norādīta testējamās veļas partijas žāvēšanas jauda un ilgums ar dažādām slodzēm, kas tiek grieztas ar dažādiem apgriezieniem, saskaņā ar standartu EN 61121.

Turpmāk norādītajām programmām piemēro šādas prasības.

Ieplūdes gaisa temperatūra

Telpas temperatūra

Ieplūdes gaisa mitrums

50–60 %

Žāvēšanas temperatūra

Normāla

Programma	Daudzums	Griešana (apgr./min)	Programmas patēriņš, aptuveni (kWh)*	Programmas ilgums, aptuveni (h:min)*
Auto (Automātiski)	⊖	1000	1,35	3:00
	⊕	1400	0,85	2:00
	⊖	1400	0,61	1:30
Allergy Care (Alerģiju aprūpe)	⊕	1400	0,44	1:08
Bedding (Gultas veļa)	⊖	1400	1,09	2:30
	⊕	1400	0,68	1:40
Baby Care (Bērnu aprūpe)	⊕	1000	0,73	1:30
Additional Cycles (Papildu cikli)	⊕	1000	0,90	1:50
Shirts (Krekli)	⊕	1000	0,34	0:50
Cotton (Kokvilna)	⊖	1000	1,58	3:28
	⊕	1400	0,93	2:10
	⊖	1400	0,64	1:35
Synthetics (Sintētika)	⊕	1000	1,08	2:20
	⊖	1000	0,46	1:10
Delicates (Smalka veļa)	⊕	1000	0,38	0:50
Quick 30' (Ātri 30')	⊖	1400	0,16	0:30
Sportswear (Sporta apģērbi)	⊕	1000	0,90	1:50
Towels (Dvieļi)	⊖	1000	1,09	2:30
	⊕	1400	0,64	1:35
	⊖	1400	0,40	1:00
Denim (Džinsa audums)	⊕	1400	0,79	1:55
Duvet (Sega)	⊕	1400	1,68	1:40

⊖ Pilna slodze

⊕ Daļēja slodze

⊖ Neliela slodze

\* Ņemot vērā novirzes attiecībā uz veļas veidu un daudzumu, griešanas, strāvas padevi, temperatūru un mitrumu, beigās izmēritais programmas ilgums un enerģijas patēriņš var atšķirties no tabulā norādīta.

# IETEIKUMI UN EKONOMISKA IZMANTOŠANA

Energoefektīvākais žāvēšanas veids ir žāvēt ieteicamo veļas daudzumu katrā partijā (skatīt PROGRAMMU TABULU).

Ar šo ierīci nav ieteicams žāvēt veļu no īpaši smalkiem audumiem, kas var deformēties.

Veļas mazgāšanas ciklā nav nepieciešams izmantot kondicionieri, jo pēc žāvēšanas žāvētājā veļa ir mīksta un gluda. Žāvēšanas laiks būs īsāks un enerģijas patēriņš mazāks, ja apgērba pirms žāvēšanas kārtīgi izgriezīsiet. Izvēloties piemērotu žāvēšanas programmu, jūs izvairīsities no tādām problēmām kā pārmērīga žāvēšana, auduma saraušanās un grūtības gludināt.

Regulāra filtru tīrīšana nodrošinās optimālu žāvēšanas laiku un minimālu enerģijas patēriņu.

Žāvējot mazāku veļas daudzumu vai vienu apgērba gabalu, sensors var nespēt noteikt faktisko mitruma līmeni veļā. Šādos gadījumos ieteicams žāvēt, izmantojot laika programmu.



# ATBRĪVOŠANĀS

**Iepakojums** ir izgatavots no videi draudzīgiem materiāliem, kurus var pārstrādāt, izmest vai iznīcināt, neradot apdraudējumu videi. Šim nolūkam iepakojuma materiāli tiek atbilstoši marķēti.



**Simbols** uz izstrādājuma vai tā iepakojuma norāda, ka izstrādājums nav uzskatāms par sadzīves atkritumiem. Nododiet izstrādājumu vietējā elektrisko un elektronisko iekārtu atkritumu pārstrādes centrā.

**Atbrīvojoties** no ierīces pēc tās kalpošanas laika beigām, noņemiet visus barošanas kabeļus, kā arī iznīciniet durvju slēgmehānismu un slēdzi, lai novērstu durvju bloķēšanos, tādējādi nodrošinot bērnu drošību.

Pareiza **atbrīvošanās** no šī izstrādājuma palīdzēs novērst jebkādu negatīvu ietekmi uz vidi un cilvēku veselību, kas varētu rasties nepareizas produkta izmešanas gadījumā. Lai saņemtu detalizētu informāciju par atkritumu iznīcināšanu, sazinieties ar attiecīgo pašvaldības iestādi, kas atbild par atkritumu apsaimniekošanu, atkritumu apsaimniekošanas dienestu vai veikalu, kurā iegādājāties izstrādājumu .

## Wi-Fi savienojums

Ieejiet viedtālrunā vai planšetdatora saskarnē Settings (Iestatījumi), iespējojiet Bluetooth un bezvadu savienojumu un izveidojiet savienojumu ar bezvadu tīklu.

### PIEZĪME

Šī ierīce atbalsta 2,4 GHz Wi-Fi.

## Lejupielāde

Sava viedtālrunā vai planšetdatora lietotņu veikalā (Google Play Store, Apple App Store) atrodi lietotni ConnectLife, lejupielādējiet un instalējiet to.

### PIEZĪME

Lai uzlabotu veiktspēju un pieredzi, lietojumprogramma var tikt atjaunināta bez paziņojuma.

## Pieteikšanās

Vispirms ir jāpiesakās ConnectLife, izmantojot savu kontu. Ja jums nav ConnectLife konta, jums būs jāizveido jauns konts. Detalizētu informāciju skatiet lietotnes instrukcijās.

### PIEZĪME

Ja jums jau ir Google konts, varat izmantot savu Google kontu, lai pieteiktos tieši.



## Ierīces saistīšana

1. Atveriet lietotni ConnectLife savā viedtālrunī vai planšetdatorā.
2. Savienojiet ierīci ar ConnectLife šādi:
  - A. Noklikšķiniet uz **"Start here - Add appliances" (Sāciet šeit - Pievienot ierīces)** sadaļā **"Home" (Sākums)**, vai noklikšķiniet uz **"Add appliances" (Pievienot ierīces)** sadaļā **"Devices" (IERĪCES)**, vai noklikšķiniet uz **"+"**.
  - B. Izvēlieties **"TUMBLE DRYER" (ŽĀVĒTĀJS)** vai noklikšķiniet uz **"Scan QR/BAR code" (Skenēt kvadrāt kodu/svītr kodu)** vai **"Manual entry" (Manuāla ievade)** zemāk.
  - C. Noskenējiet kvadrāt kodu/svītr kodu uz ierīces vai ievadiet AUID/SN manuāli. Ja to nevarat atrast, noklikšķiniet uz **(?)**, lai saņemtu norādījumus.
  - D. Noklikšķiniet uz **"SET UP APPLICATION" (IESTATĪT LIETOTNI)**.
  - E. Izlasiet norādījumus, ievadiet ierīci tīkla un sasaistes stāvoklī un noklikšķiniet uz **"NEXT" (TĀLĀK)**.
  - F. Tagad lietotne sāk meklēt ierīces, un jūs varat izvēlēties ierīci, kas tiks savienota ar tīklu, no meklēšanas saraksta. Ja tā nav atrasta, pārbaudiet, vai Bluetooth ir ieslēgts. Bluetooth vienmēr jābūt ieslēgtam. Pēc tam noklikšķiniet uz **"NEXT" (TĀLĀK)**.
  - G. Izvēlieties savu mājas Wi-Fi, ievadiet paroli, pēc tam noklikšķiniet uz **"CONNECT" (SAVIENOT)**. Ierīce sāks pievienoties tīklam un saistīties.
  - H. Pēc sekmīgas sasaistīšanas varat iestatīt ierīces nosaukumu un atrašanās vietu.
  - I. Tagad ierīci var vadīt attālināti, izmantojot lietotni.

### PIEZĪME

Kā atiestatīt Wi-Fi un atcelt visus ierīces savienojumus:

1. Nospiediet ieslēgšanas taustiņu, lai ieslēgtu ierīci un tā savienotos ar tīklu.
2. Vienlaikus nospiediet divus pēdējos taustiņus 3 sekundes, un ekrānā parādīsies "c-b".
3. Izslēdziet un restartējiet ierīci, lai izveidotu jaunu sasaisti.
4. Pēc atsaistīšanas ierīce ir jārestartē, pretējā gadījumā atsaistīšana neizdosies. Atsaistīšana izdzēsīs lietotāja informāciju, kas iepriekš bija saglabāta ierīcē.
5. Kā iziet no tīkla izplatīšanas režīma:

Ja vēlaties beigt darbu, kad ekrānā parādās "bon", 3 sekundes nospiediet ; varat izslēgt ierīci, nospiežot  vai nogaidot 5 minūtes.





**Hisense**

life reimagined