

beurer

MP 84

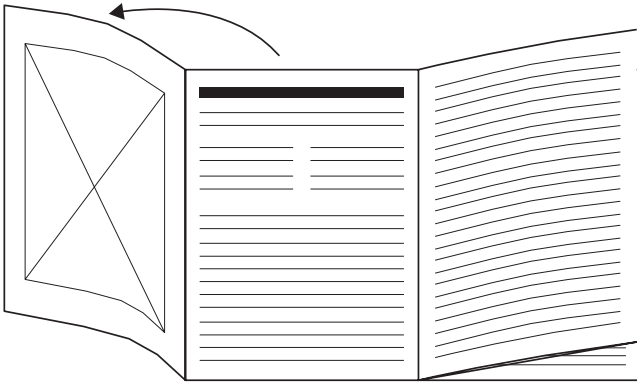

LV Manikīra un pedikīra komplekts
Lietošanas instrukcija



LV Pirms lietošanas instrukcijas lasīšanas izvērsiet 3. lappusi.

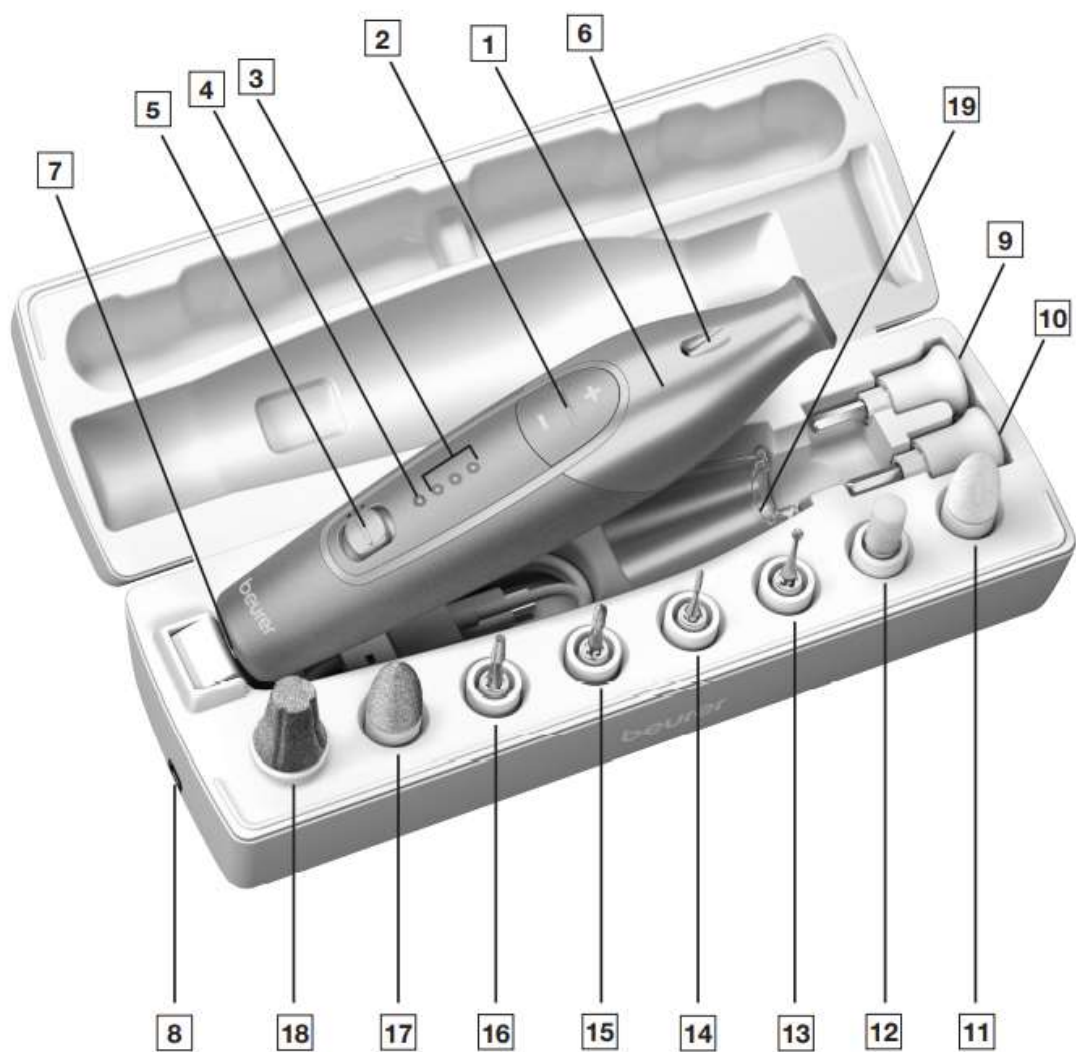



Uzmanīgi izlasiet šo lietošanas instrukciju. Pievērsiet uzmanību brīdinājumiem un ievērojiet drošības tehnikas norādījumus. Saglabājiet lietošanas instrukciju turpmākai lietošanai. Nodrošiniet pārējiem lietotājiem pieeju lietošanas instrukcijai. Nododiet ierīci citiem lietotājiem kopā ar lietošanas instrukciju.

Saturs

1. Drošības tehnikas brīdinājumi un norādījumi	4	6. Tīrīšana un kopšana.....	9
2. Simbolu skaidrojums.....	6	7. Aksesuāri un rezerves detaļas	9
3. Piegādes komplekts.....	6	8. Utilizācija	9
4. Ierīces apraksts.....	7	9. Tehniskie raksturojumi.....	10
5. Lietošana	7	10. Garantija.....	10

1. DROŠĪBAS TEHNIKAS BRĪDINĀJUMI UN NORĀDĪJUMI



BRĪDINĀJUMS

- Izmantojiet ierīci tikai tam paredzētajiem mērķiem un tikai tā, kā tas aprakstīts šajā lietošanas instrukcijā. Jebkura ierīces izmantošana tam neparedzētiem mērķiem var būt bīstama.
- Ierīce ir paredzēta tikai mājas/ individuālai lietošanai. Ierīces izmantošana komerciālos nolūkos ir aizliegta.
- Šo ierīci drīkst izmantot bērni, kas vecāki par 8 gadiem, kā arī personas ar ierobežotām fiziskām, sensorām vai garīgām spējām vai ar nepietiekamām zināšanām un pieredzi tikai tādā gadījumā, ja tās atrodas pieaugušo uzraudzībā vai ir informētas par ierīces drošu lietošanu un iespējamām apdraudējumiem.
- Neļaujiet bērniem rotaļāties ar ierīci.
- Bērniem ir aizliegts veikt ierīces tīrīšanu un lietotājam pieejamo ierīces tehnisko apkopi bez pieaugušo uzraudzības.
- Kategoriski aizliegts lietot ierīci, ja tā ir bojāta vai darbojas nekorekti. Šādos gadījumos jāvēršas servisa dienestā.

- Remonta darbi jāveic tikai servisa dienestam vai autorizētiem tirdzniecības pārstāvjiem.
- Kategoriski aizliegts atvērt ierīci vai patstāvīgi to remontēt, jo tās nevainojama darbība šādā gadījumā vairs netiek garantēta. Šo noteikumu neievērošanas rezultātā tiek zaudēta garantija.
- Apstrādes laikā regulāri kontrolējiet rezultātu. Īpaši tas attiecas uz diabēta slimniekiem, kas ir mazāk jutīgi pret sāpēm, tāpēc pastāv lielāka varbūtība, ka viņi var gūt traumas. Uzgaļi **9** **10** **11** **17** **18**, kas ietilpst piegādes komplektā, ir piemēroti diabētiķiem, jo ir paredzēti nevis punktveida, bet virspusējai apstrādei.
- Uzgaļi **12** **16** nav piemēroti diabētiķiem. Strādājot ar ierīci, vienmēr jābūt uzmanīgiem. Ja rodas šaubas, konsultējieties ar ārstu.
- Ilgstošas intensīvas lietošanas laikā, piemēram, noņemot varžacis no pēdām, ierīce var sakarst spēcīgāk nekā parasti. Lai izvairītos no apdegumiem, pirms atkārtotas lietošanas jāievēro ilgstoši pārtraukumi. Drošības nolūkos pastāvīgi jāpārbauda ierīces sasilšanas pakāpe. Tas īpaši attiecas uz cilvēkiem, kam ir pazemināta jutība pret augstām temperatūrām.
- Ražotājs neatbild par zaudējumiem, ko izraisījusi nekvalificēta vai nepienācīga ierīces lietošana.
- Nedodiet iepakojuma materiālu bērniem, pastāv nosmakšanas bīstamība.
- Ja rodas defekti vai darbības traucējumi, nekavējoties izslēdziet ierīci.
- Lietojiet tikai piegādes komplektā ietilpstošos piederumus.
- Neizmantojiet ierīci sīku un lielu dzīvnieku nagu apstrādei.
- Sargājiet ierīci no kontakta ar ūdeni (izņemot tīrīšanu ar viegli samitrinātu salveti). Ūdens iekļūšana ierīcē nav pieļaujama. Kategoriski aizliegts iegremdēt ierīci ūdenī. Nekādā gadījumā nelietojiet ierīci vannā, dušā, baseinā vai virs izlietnes, kas pilna ar ūdeni. Ja ierīcē ir iekļuvis ūdens, nekavējoties atslēdziet to no tīkla un vērsieties pie elektrotehnikas pārdevēja vai servisa centrā.
- Uzmanieties, lai ierīces lietošanas laikā rotējošajos uzgaļos neiekļūtu mati. Drošības dēļ lietojiet matu gumiju.
- Lietojot ierīci un strāvas bloku, rokām jābūt sausām.

Pielietošana

Šī ierīce ir paredzēta tikai roku (manikīrs), kā arī pēdu un kāju pirkstu (pedikīrs) apstrādei.

NORĀDĪJUMS

- Turiet ierīci tālāk no siltuma avotiem.
- Nelietojiet ierīci zem segas, spilvena utt.



UZMANĪGI













Apiešanās ar akumulatoriem

- Ja šķidrums no akumulatora nonāk uz ādas vai iekļūst acīs, nomazgājiet šo vietu lielā ūdens daudzumā un vērsieties pie ārsta.
- Sargājiet akumulatorus no pārmērīga siltuma iedarbības.

- Sprādziena bīstamība! Nemetiet akumulatora baterijas ugunī.
- Neizjauciet, neatveriet un nesadauziet akumulatora baterijas.
- Pirms lietošanas akumulatori ir pareizi jāuzlādē. Lai to veiktu pareizi, vienmēr jāņem vērā ražotāja dati un jāievēro lietošanas instrukcijas norādījumi.
- Pirms pirmās lietošanas reizes pilnībā uzlādējiet akumulatora bateriju. Lai maksimāli pagarinātu akumulatora baterijas kalpošanas laiku, pilnībā uzlādējiet to ne retāk kā divas reizes gadā.

2. SIMBOLU SKAIDROJUMS

Uz ierīces, lietošanas instrukcijā, uz iepakojuma un ierīces firmas plāksnītes ir izmantoti tabulā norādītie simboli.

	Izlasiet instrukciju		Ražotājs
 BRĪDINĀJUMS	Norāda uz potenciālu apdraudējumu. To nenovēršot, iespējamas ļoti smagas traumas vai pat letāls iznākums.	 NORĀDĪJUMS	Norāda uz iespējamu bīstamu situāciju. To nenovēršot, iespējami ierīces un apkārtējo objektu bojājumi.
 UZMANĪGI	Norāda uz potenciālu apdraudējumu. To nenovēršot, iespējamas vieglas vai nenozīmīgas traumas.		CE marķējums Šis izstrādājums atbilst spēkā esošajām Eiropas Savienības un nacionālajām direktīvām.
	Ierīces utilizācija jāveic saskaņā ar ES direktīvu par elektrisko un elektronisko ierīču atkritumiem — WEEE (Waste Electrical and Electronic Equipment).		Utilizējiet iepakojumu saskaņā ar vides aizsardzības noteikumiem.
	Produkcija garantēti atbilst EAES normatīvi tehniskajai dokumentācijai.		Informācija par produktu Satur svarīgu informāciju.
	Atbilstības sertifikāts Lielbritānijas prasībām		Līdzstrāvas stipruma saspraudņa polaritāte

3. PIEGĀDES KOMPLEKTS

Pārliecinieties, ka ierīces iepakojums nav bojāts, un pārbaudiet piegādes komplektāciju. Pirms lietošanas pārliecinieties, ka ierīcei un tās piederumiem nav redzamu bojājumu, un noņemiet visus iepakojuma materiālus. Ja jums rodas šaubas, nelietojiet ierīci un vērsieties pie pārdevēja vai norādītajā servisa dienestā.

- 1 manikīra un pedikīra komplekts
- 10 augstas kvalitātes safīra un voiloka uzgaļi
- 1 nagu putekļu aizsargvāciņš
- 1 Micro USB kabelis
- 1 papildu uzlādēšanas un uzglabāšanas stacija
- 1 lietošanas instrukcija

4. IERĪCES APRAKSTS

Rasējumi ir pieejami 3. lappusē.

- | | |
|-------------------------------------------------------------------------------------------------------------------------------------|-----------------------------------------------------------|
| 1 Manikīra un pedikīra komplekts | 11 Voiloka konuss |
| 2 Ātruma regulators +/- | 12 Kristālais uzgalis pārragojušās ādas noņemšanai |
| 3 Ātruma līmeņa indikators | 13 Safīra frēze, apaļā |
| 4 Rotācijas virziena gaismas indikators (pretēji pulksteņa rādītāja virzienam — sarkans, pulksteņa rādītāja virzienā — zaļš) | 14 Adatainā frēze |
| 5 Bīdslēdzis rotācijas pārslēgšanai pa labi/ pa kreisi un stāvoklī IZSL. | 15 Lāpveida frēze |
| 6 Gaismas diodes izgaismojums | 16 Cilindriskā frēze |
| 7 Micro USB saspraudnis (ierīce) | 17 Safīra konuss |
| 8 Micro USB saspraudnis (papildu uzlādes un uzglabāšanas stacija) | 18 Safīra uzgalis pārragojušās ādas slīpēšanai |
| 9 Safīra disks, sīkgraudu | 19 Nagu putekļu aizsargvāciņš |
| 10 Safīra disks, lielgraudu | |

5. LIETOŠANA

1. Pirms pirmās lietošanas reizes pilnībā uzlādējiet ierīci, tas aizņems aptuveni 3 stundas. Ierīci var uzlādēt tieši ar saspraudni uz Micro USB ierīces **7** vai ar Micro-USB papildu uzlādes un uzglabāšanas stacijas saspraudņa palīdzību **8**.
2. Savienojiet Micro-USB (ierīce) **7** / (papildu uzlādes un uzglabāšanas stacija) **8** saspraudni ar piemērotu tīkla adapteri (tīkla adapteris piegādes komplektā nav iekļauts) vai izmantojiet ierīci ar piemērotu saskarni.
3. Triju zilo uzlādes kontroles indikatoru mirgošana **9** nozīmē, ka akumulators uzlādējas. Kad uzlāde ir pabeigta, trīs gaismas indikatori deg pastāvīgi. Akumulatora uzlādes pietiek aptuveni 2 stundām.
i Pirms lietošanas neveiciet iepriekšēju apstrādi vanniņā, jo slīpēšanas uzgaļi, apstrādājot mīkstinātu vai mitru ādu, darbojas mazāk efektīvi.
4. Pirms ierīces lietošanas pārliecinieties, ka tā ir izslēgta.
5. Izvēlieties piemērotu uzgali un, viegli izspiežot, uzlieciet to uz ierīces ass. Lai noņemtu uzgali, pavelciet to un ierīci savstarpēji pretējos virzienos.
6. Ieslēdziet ierīci, pārbīdot bīdslēdzi **5** uz leju (griešanās pretēji pulksteņa rādītāja virzienam, gaismas diode iedegsies ar sarkanu gaismu) vai augšup (griešanās pretēji pulksteņa rādītāja virzienam, gaismas diode iedegsies ar zaļu gaismu).
7. Ar ātruma regulēšanas pogas «+» un «-» **2** palīdzību var noregulēt vadošās ass griešanās ātrumu. Sāciet apstrādi ar minimālo ātrumu un nepieciešamības gadījumā palieliniet to. Atkarībā no izvēlēta ātruma uz ātruma līmeņa indikatora iedegas zilas gaismas diodes.
8. Nespiediet uzgali uz apstrādājamās virsmas pārāk spēcīgi, uzmanīgi tuviniet to izvēlētajam segmentam. Lēni, aplveida kustībām, viegli uzspiežot, virziet uzgali pa apstrādājamo virsmu.

9. Vienmēr vilējiet nagu no ārējās puses uz vidu. Apstrādes laikā regulāri kontrolējiet rezultātu. Tiklīdz ierīces lietošana sāk izraisīt nepatīkamas sajūtas, apstrāde jāpārtrauc. Nenoņemiet pārragojušos ādu pilnībā, lai saglabātu tās dabisko aizsardzību.
10. Sekojiet, lai ass brīvi rotētu. Jāizvairās no ilgstošas ass bloķēšanas — tas var izraisīt ierīces pārkaršanu un bojājumu.
11. Pēc katras lietošanas reizes uzklājiet apstrādātajai vietai mitrinošu krēmu.

i Ierīce atslēdzas, ja uzgalis lietošanas laikā aptuveni 3 sekundes tiek bloķēts. Lai atkārtoti palaistu ierīci, tā jāatslēdz un no jauna jāieslēdz.

Uzgaļi

Safīra disks, mīkstsais ⁹

Piemērots nagu vilēšanai un apstrādei, sīkgraudu struktūra. Šā uzgaļa īpatnība ir tāda, kas rotē tikai iekšējais pulējošais disks, ārējais rāmis paliek nekustīgs. Tas ļauj precīzi novilēt nagus, nebaudoties apdedzināt ādu ar ātri rotējošo disku.



Safīra disks, cietais ¹⁰

Piemērots nagu vilēšanai un apstrādei, lielgraudu struktūra. Ar šā uzgaļa palīdzību jūs varat saīsināt pat biežus nagus, novilējot tos. Tā kā šis uzgalis ātri novilē lielus naga laukumus arī tas jālieto uzmanīgi.



Voiloka konuss ¹¹

Piemērots naga malas nogludināšanai un pulēšanai pēc novilēšanas, kā arī naga virsmas tīrīšanai. Vienmēr pulējiet nagus ar apļveida kustībām un neapturiet viloka konusu vienā punktā, jo berzes rezultātā uzgalis var ievērojami sasilt.



Kristālu uzgalis pārragojušās ādas noņemšanai ¹²

Piemērots bieža pārragojušās ādas slāņa vai lielu varžacu ātrai noņemšanai no pēdām un papēžiem.



Safīra frēze, apaļā ¹³

Piemērota saudzīgai varžacu noņemšanai. Lietojot šo uzgali, atcerieties, ka noņemot varžacs ādas slāni, var viegli aizskārt ādas dziļos slāņus un bojāt



Adatas veida uzgalis ¹⁴

Piemērots ieaugušu nagu atbrīvošanai un nagu atmirušās daļu noņemšanai. Šis uzgalis jālieto ar zemu rotēšanas ātrumu.



Bors liesmas formā ¹⁵

Piemērots ieaugušu nagu noņemšanai, Uzmanīgi pietuviniet uzgali apstrādes vietai un noņemiet ieaugušās naga daļas.



Cilindriskais uzgalis ¹⁶

Piemērots slīpēšanai, kā arī kāju pirkstu pārragojušās ādas virsmas rupjai pulēšanai. Novietojiet cilindrisko uzgali horizontāli naga virsmai un noņemiet pārragojušos virsmu ar lēnām, apļveida kustībām.



Safīra konuss ¹⁷

Piemērots sausas un pārragojušās ādas, varžacu noņemšanai no pēdām un papēžiem, kā arī nagu apstrādāšanai. Nenoņemiet pārragojušos ādu pilnībā, lai saglabātu tās dabisko aizsardzību.



Safīra uzgalis pārragojušās ādas slīpēšanai **18**

Pārragojušās ādas noņemšanai no pēdām un papēžiem. Uzgalis ir paredzēts lielas virsmas slīpēšanai.



Nagu putekļu aizsardzības vāciņš **19**

Neļauj putekļiem izplatīties.



6. TĪRĪŠANA UN KOPŠANA



BRĪDINĀJUMS

Strāvas trieciena iespējamība

Pirms tīrīšanas vienmēr atslēdziet ierīci no tīkla. Tīriet ierīci tikai norādītajā veidā. Neiegremdējiet ierīci un Micro-USB kabeli ūdenī vai citos šķidrumos.

- Neizmantojiet tīrīšanai ķīmiskus vai abrazīvus tīrīšanas līdzekļus.
- Attīriet ierīci tikai ar viegli samitrinātu salveti. Ja piesārņojums ir liels, salveti var samitrināt vājā ziepjūdenī.
- Higiēnas nolūkos uzgaļus var attīrīt ar spirtā samitrinātu salveti.

7. AKSESUĀRI UN REZERVES DETALĀS

Aksesuārus un rezerves detaļas var iegādāties vietnē www.beurer.com vai ar servisa dienesta starpniecību izstrādājuma izmantošanas valstī (skat. servisa dienestu adreses). Aksesuārus un rezerves detaļas var iegādāties arī mazumtirdzniecības veikalos.

Nosaukums	Artikula numurs vai pasūtījuma numurs
<u>Uzgaļu komplekts</u> (ietver šādus uzgaļus) 1 safīra disks, cietais 1 safīra disks, mīkstais 1 voiloka konuss 1 kristālais uzgalis pārragojušās ādas noņemšanai 1 safīra frēze, apaļā 1 adatas uzgalis 1 bors liesmas formā 1 cilindriskais uzgalis 1 safīra konuss 1 safīra uzgalis pārragojušās ādas slīpēšanai 1 nagu putekļu aizsargvāciņš	572.16

8. UTILIZĀCIJA

Vides aizsardzības interesēs nokalpojusi ierīce jāutilizē atsevišķi no sadzīves atkritumiem. Utilizācija jāveic jūsu valsts savākšanas punktos. Ievērojiet vietējo likumu normas, kas attiecināmas uz atkritumu utilizāciju. Ierīce jāutilizē saskaņā ar ES direktīvu par elektrisko un elektronisko ierīču atkritumiem — WEEE (Waste Electrical and Electronic Equipment).

Ja jums rodas jautājumi, vērsieties komunālajā iestādē, kura nodarbojas ar utilizāciju. Informāciju par nokalpojušu ierīču pieņemšanu var iegūt vietējā administrācijā, atkritumu utilizācijas organizācijā vai pie pārdevēja.

Izmetiet izmantotās, pilnībā izlādējušās akumulatora baterijas speciālos konteineros, nododiet speciālo atkritumu savākšanas punktos vai elektropreču veikalos. Likums nosaka, ka lietotāju pienākums ir nodrošināt bateriju utilizāciju. Šīs zīmes brīdina par toksisku vielu klātbūtni akumulatora baterijās:

Pb = svins;

Cd = kadmījs;

Hg = dzīvsudrabs.



9. TEHNISKIE RAKSTUROJUMI

Elektriskā strāva	Ieejas jauda: 5,0 V --- 1,0 A; 5,0W
Stacijas izmēri Ierīces izmēri	223 x 74 x 67,5 mm 155 x 37,4 x 38,3 mm
Masa	Stacijas masa ar piederumiem: aptuveni 310 gr Ierīces masa: aptuveni 135 gr
Akumulators: Tilpums Nominālais spriegums Tips	1500 Ah 3,7 V Litija jonu

Iespējamās tehniskas izmaiņas.

Ar par šā produkta atbilstības deklarāciju direktīvām var iepazīties, pārējot uz šo saiti:
<https://www.beurer.com/web/we-landingpages/de/cedeclarationofconformity.php>

10. GARANTĪJA

Vairāk informācijas par garantiju un garantijas nosacījumiem skat. pievienotajā garantijas lapā.