

beurer

DS 61



LV Uztura analīzes sviri
Lietošanas instrukcija 1

UK
CA EAC CE



Rūpīgi izlasiet lietošanas norādījumus un saglabāiet tos turpmākai izmantošanai, pārliecinieties, ka tie ir pieejami citiem lietotājiem un ievērojiet tajos sniegto informāciju.

Cienijamais klient!

Paldies, ka izvēlējāties vienu no mūsu produktiem. Mūsu nosaukums liecina par augstu kvalitāti, rūpīgi pārbaudītiem produktiem siltuma ierīču, terapijas, asinsspiediena/diagnostikas, svāra, masāžas, skaistumkopšanas un gaisa apstrādes ierīču nozarē.

Ar cieņu, Jūsu Beurer komanda

Ierīces funkcijas

Šos digitālos uztura analīzes svarus var izmantot pārtikas produktu svēršanai vai uzturvērtības uzraudzībai. Svars tiek atainots gradācijā pa 1 g. Svāri ir paredzēti privātai lietošanai. Tie ļauj ātri un vienkārši veikt šādas funkcijas:

- pārtikas produktu **svāra** mērīšana līdz 5000 g (svēršanas režīms),
- 950 pārtikas produktu dažādu **uzturvērtību** (olbaltumvielu, tauku, holesterīna, ogļhidrātu saturs) noteikšana,
- 950 pārtikas produktu **enerģētiskās vērtības** noteikšana kilokalorijās (kcal) vai kilodžoulos (kJ),
- ogļhidrātu satura aprēķināšana maizes vienībās (**BE**),
- noteiktā laikposmā svēro pārtikas produktu uzglabāšana un kopsummā rādīšana (uzglabāšanas režīms).

Turklāt virtuves svāriem ir arī šādas papildu funkcijas:

- 50 atsevišķi piešķiramas atmiņas vietas pārtikas produktiem,
- Papildu svēršanas funkcija (taras funkcija), lai svērtu pārtikas produktus tieši vienu pēc otra vienā traukā,
- iespēja pārslēgties starp grammiem un uncēm,
- Automātiska izslēgšanās funkcija pēc 180 sekundēm,
- Automātiska brīdinājuma funkcija, ja tiek pārsniegta 5000 g augšējā svēršanas diapazona robeža,
- "Mainīt akumulatoru" displejs, kad baterijas ir izsmeltas.

Saturs

| | |
|---|---|
| 1. Komplektācija | 1 |
| 2. Apzīmējumi un simboli | 1 |
| 3. Brīdinājumi un drošības norādījumi | 2 |
| 4. Ierīces apraksts | 2 |
| 5. Sākotnējā lietošana | 3 |
| 6. Lietojums | 3 |
| 7. Tīrīšana un kopšana | 4 |
| 8. Ko darīt, ja radušās problēmas? | 4 |
| 9. Utilizācija | 4 |
| 10. Tehniskās specifikācijas | 5 |
| 11. Garantija/ Apkope | 5 |
| 12. Pārtikas kodi | 5 |

1. Komplektācija

Pārbaudiet, vai ierīces iepakojums nav sabojāts, un pārliecinieties, vai tajā ir visas ierīces sastāvdaļas. Pirms lietošanas pārliecinieties, ka ierīcei vai piederumiem nav redzamu bojājumu un ka ir noņemts viss iepakojuma materiāls. Ja jums ir kādas šaubas, nelietojiet ierīci un sazinieties ar mazumtirgotāju vai izmantojiet norādīto klientu apkalpošanas centra adresi.

- Virtuves svāri diētai
- 3 x AAA baterijas
- 1 x lietošanas instrukcija

2. Apzīmējumi un simboli

| | |
|--|--|
| | BRĪDINĀJUMS Brīdinājums par traumas vai veselības kaitējuma risku |
| | SVARĪGI Drošības norādījums, kas liecina par iespējamu ierīces/piederuma bojājuma risku. |
| | Informācija par produktu Svarīga informācija |
| | Izlasiet instrukcijas |
| | Utilizācija jāveic saskaņā ar Direktīvu par elektrisko un elektronisko ierīču atkritumiem - EEIA |
| | Neizmetiet baterijas, kas satur bīstamas vielas, kopā ar sadzīves atkritumiem. |
| | Ražotājs |

| | |
|--------------|---|
| CE | CE marķējums Šis produkts atbilst Eiropas un nacionālo direktīvu prasībām. |
| | Iznīciniet iepakojumu videi draudzīgā veidā |
| EAC | Sertifikācijas simbols ražojumiem, ko eksportē uz Krievijas Federāciju un NVS valstīm |
| UK CA | Apvienotās Karalistes Atbilstības novērtējuma zīme |

3. Brīdinājumi un drošības norādījumi

Rūpīgi saglabāiet šos norādījumus un nodrošiniet, lai tie būtu pieejami arī citiem lietotājiem.

BRĪDINĀJUMS

Lūdzu, ņemiet vērā, ka jūs nedrīkstat lietot nekādus medikamentus (piemēram, veikt insulīna ievadīšanu), pamatojoties tikai uz uzturvērtības analīzes skalā sniegto informāciju par uzturvērtību. Pirms zāļu ievadīšanas pārbaudiet informāciju par uzturu, salīdzinot to ar otru avotu (piemēram, literatūru par šo tēmu, uztura kursiem). Ticamības pārbaude ir īpaši svarīga, ņemot vērā iespējamās darbības kļūdas (piemēram, drukas kļūdas, ievadot informāciju), kā arī iespējamās pārtikas produktu uzturvērtību novirzes no aptuvenajām vērtībām, kas saglabātas uzturvielu analīzes skalā. Atsevišķos

- gadījumos tas var izraisīt kļūdas zāļu ievadīšanā, par kurām mēs nevaram uzņemties atbildību.

SVARĪGI!

- Vērtības, kas tiek saglabātas svaros attiecībā uz gatavajiem produktiem
 un maisījumus (piemēram, Švarcvaldes kūku), var būt pakļautas salīdzinoši lielām novirzēm atkarībā no par ražotāja vai receptes. Tāpēc gataviem produktiem mēs iesakām salīdzināt vērtības ar ražotāja sniegto informāciju uz iepakojuma, bet maisījumiem mēs iesakām aprēķināt uzturvērtību, pievienojot atsevišķas sastāvdaļas.
- Atsevišķu pārtikas produktu saglabātās uzturvērtības tiek ieprogrammētas svarā godprātīgi un saskaņā ar piemērojamiem datiem lietošanas instrukcijas drukāšanas laikā.
 Ja pārtikas produktiem nav informācijas (displejs:), nepievienojiet tos summēšanas funkcijai. Gala rezultāts var būt nepareizs.
- Svari nav paredzēti zāļu vai neatļautu vielu svēršanai.
- Produkts ir paredzēts tikai privātai lietošanai un nav paredzēts medicīniskai vai komerciālai lietošanai.

Baterijas

- Norijot baterijas, tās var būt nāvējošas. Baterijas jāuzglabā maziem bērniem nepieejamā vietā. Ja baterija ir norīta, nekavējoties jāsaņem medicīniskā palīdzība.
- Nemetiet baterijas ugunī! Sprādzienbīstamība!
- Baterijas nedrīkst uzlādēt vai aktivizēt ar citiem līdzekļiem, kā arī tās nedrīkst izjaukt vai isi savienot.
- Izņemiet baterijas, ja instruments netiks lietots ilgāku laiku. Tas novērs jebkādas bojājumus noplūdes dēļ.

Remonts

- Nekad neatveriet vai neredmontējiet ierīci, pretējā gadījumā netiek garantēta nevainojama darbība. Ja šie norādījumi netiek ievēroti, garantija zaudē spēku.
- Remonta gadījumā sazinieties ar mūsu klientu apkalpošanas dienestu vai pilnvaroto izplatītāju.

4. Ierīces apraksts

Uztura analīzes svāri

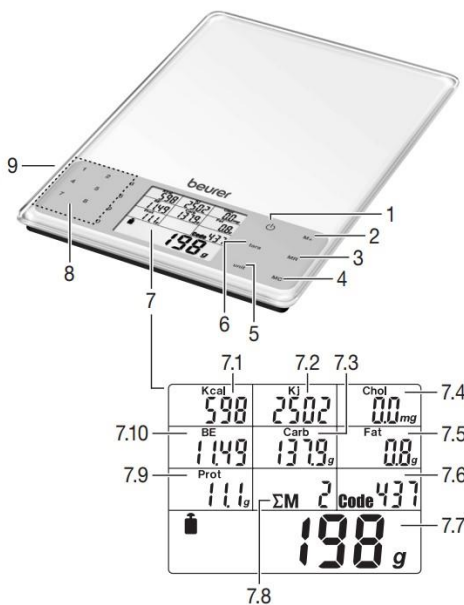

- 1 ON/OFF poga
- 2 **M+** Mērījumu saglabāšana
- 3 **MR** Lai parādītu summārās vērtības
- 4 **MC** Atmiņas dzēšana
- 5 Pārslēdziet, lai mainītu svara vienības (g/oz)
- 6 Taras poga **TARA**

7 Displejs

- 7.1 Kilokaloriju rādīšana
 - 7.2 Kilodžoulu rādīšana
 - 7.3 Ogļhidrātu satura norādīšana
 - 7.4 Holesterīna satura rādīšana
 - 7.5 Tauku satura rādīšana
 - 7.6 Koda rādīšana
 - 7.7 Svara rādīšana
 - 7.8 Atmiņas vietu skaita rādīšana
 - 7.9 Olbaltumvielu satura rādīšana
 - 7.10 Maizes vienību rādīšana
- 8 Digitālās pogas 0 - 9 pārtikas produkta koda ievadīšanai
- 9 Bateriju nodalījums (aizmugurē)

5. Sākotnējā lietošana

Svara mērvienības maiņa

Svari var rādīt vērtības svara vienībās - **g** (grami) vai **oz** (unces). Noklusējuma iestatījums ir gramos. Vienību var regulēt, izmantojot **vienības** pogu.

Svaru novietošana

Novietojiet svarus uz stingras, līdzenas virsmas. Pareizai mērījumu veikšanai ir svarīgs stingrs pamats.

6. Lietošana

6.1 Svēršana

Svaru ieslēgšana

Displejā tiek parādīts svērtā priekšmeta svars. Nospiediet pogu .

Papildu vienību svēršana (tara)

Lai nosvērtu papildu daudzumus, svaru var iestatīt uz 0 g.

→ Lai to izdarītu, nospiediet **tara**.

Pārtikas produktu koda ievadīšana

→ Pārtikas produktu sarakstā (no 20. lappuses uz priekšu) atrodiet trīsciparu kodu produktam, kuru vēlaties nosvērt, un ievadiet šo numuru, izmantojot ciparu pogas.

Ja esat ievadījis nepareizu numuru, ievadiet kodu ar jebkuru ciparu līdz trīs cipariem. Pēc tam vēlreiz ievadiet kodu.

Tagad displejā tiek parādītas visas uzturvērtības un enerģētiskās vērtības.

Lūdzu, ņemiet vērā, ka pārtikas produktu uzturvērtības un enerģētiskās vērtības dabisko svārstību dēļ ir iespējams parādīt tikai aptuvenus datus.

Svaru izslēgšana

Svari automātiski izslēdzas 180 sekundes pēc pēdējās svēršanas maiņas. Nospiediet pogu , lai izslēgtu manuāli.

6.2 Nosvērtu vienību saglabāšana

Varat saglabāt pašlaik svērtā pārtikas produkta svaru, uzturvērtību un enerģētisko vērtību. Svāri automātiski saskaita katru saglabātā mērījuma vērtības. Jebkurā laikā varat apskatīt kopējo svaru, kopējo uzturvērtību un kopējo enerģētisko vērtību. Saglabātie dati tiek saglabāti pat tad, ja svāri tiek ieslēgti un izslēgti vai ja tiek nomainīta baterija

Pirmā mērījuma saglabāšana

Jūs iepriekš esat veicis mērījumu un ievadījis pārtikas produkta kodu.

→ Nospiediet atmiņas pogu **M+**.

Displejā tiek parādīts summēšanas simbols **ΣM**, atmiņas vieta (piem., **01**) un kopējais svārs.

Citu mērījumu saglabāšana

Aizstājiet sveramo priekšmetu un atkārtojiet 1. darbību.

Pievienoto izmērīto vērtību parādīšana

Lai atgūtu saglabātās vērtības, piemēram, katru dienu:

→ Nospiediet atmiņas pogu **MR**.

Displejā tiek parādīts summēšanas simbols **ΣM**, atmiņas vietu skaits (piem., **02**) un kopējais uzglabātais svārs, kā arī kopējās uzturvērtības un enerģijas vērtības.

Notīriet atmiņu

Regulāri, piemēram, katru dienu, iztīriet atmiņu.

→ Nospiediet atmiņas pogu **MC**.

Simbols **M** tiek dzēsts . Atmiņa ir izdzēsta.

6.3 Pārtikas kodu programmēšana

Ierīcē ir saglabātas 950 pārtikas produktu uzturvērtības un enerģētiskās vērtības (atmiņas vietas 000 - 949).

Varat ieprogrammēt vēl 50 atmiņas vietas (950 - 999) ar saviem pārtikas produktu veidiem un ievadīt tos tabulas tukšajās rindās sadaļā "Pārtikas produktu kodi". Šim nolūkam jums ir jāzina šo pārtikas produktu uzturvērtība un enerģētiskā vērtība.

Piezīme:

Ievadāmās uzturvērtības un enerģētiskā vērtība attiecas uz 100 g konkrētā pārtikas produkta svāru.

Lai ieprogrammētu papildu ēdienu veidus, rīkojieties šādi:

- Ieslēdziet ierīci. Lai to izdarītu, nospiediet pogu .
- Nospiediet pogas **tara** un **MR** vienlaicīgi aptuveni trīs sekundes. Ierīce pārslēdzas uz programmēšanas režīmu. Pārtikas koda displejā tiek parādīta vērtība 950. Pēdējie divi skaitļi mirgo.
- Ievadiet vēlamo produkta kodu (skaitļi 50 - 99) un apstipriniet ievadi, nospiežot pogu **MR**.

Pēc tam tiek pieprasīta pārtikas produkta enerģētiskā vērtība.



SVARĪGI!

- Ar ciparu pogām ievadiet produkta enerģētisko vērtību (ar 1 kcal) un apstipriniet ievadīto vērtību, nospiežot pogu **MR**.
Tālāk tiek pieprasītas holesterīna saturs (1 mg robežās), ogļhidrātu saturs (0,1 g robežās), tauku saturs (0,01 g robežās) un olbaltumvielu saturs (0,01 g robežās) vērtības. Pēc atbilstošās vērtības ievadīšanas nospiediet pogu **MR**, lai pārietu uz nākamo pieprasīto vērtību. Pēc tam, kad esat ievadījis pēdējo vērtību (olbaltumvielu saturs) un nospiedis pogu **MR**, ieīce pārslēdzas uz svēršanas režīmu.
Piezīme: Ja nezināt pieprasīto pārtikas produkta vērtību, atstājiet vērtību "0" un nospiediet pogu **MR**, lai ievadītu nākamo vērtību. Lūdzu, ņemiet vērā, ka diētas kontrolē vērtība, kas ir atstāta kā "0", netiek iekļauta pievienotās uzturvērtības vai enerģētiskās vērtības rādītājos (skatīt "Pievienoto rādījumu attēlošana").
- Lūdzu, pārbaudiet, vai ievadītā vērtība ir ticama.

- Pārliecinieties, ka uz svariem nenonāk šķidrums. Nekad neiegremdējiet svarus ūdenī. Nekad nenoskalojiet tos zem tekoša ūdens.
- Netīriet svarus trauku mazgājamajā mašīnā!
- Kad svari netiek lietoti, uz tiem nedrīkst novietot nekādas priekšmetus.
- Sargājiet svarus no triecieniem, mitruma, putekļiem, ķīmikālijām, lielām temperatūras svārstībām un turiet tālāk no karstuma avotiem (krāsnis, radiatorī).
- Nepakļaujiet svarus augstām temperatūrām vai spēcīgam elektromagnētiskajiem laukiem (piemēram, mobilajiem tālrunīem).

8. Ko darīt, ja radušās problēmas?

| Displejs | Cēlonis | Risinājums |
|-------------------|---|---|
| E---- | Ir pārsniegts 5000 g svēršanas diapazons. | Noņemiet sveramo priekšmetu no svēršanas virsmas. |
| | Vismaz vienas uzturvērtības vai enerģijas vērtības maksimālā atmiņa ir pārsniegta, piemēram, virs 99999 kJ. | Izīriet atmiņu, izmantojot atmiņas pogu MC . |
| ≡≡≡≡ | Šim pārtikas produktam nav pieprasītas uzturvērtības vai enerģētiskās vērtības. Atmiņas režīmā tiek pievienota 0. | |
| M mirgo | Ir pārsniegta vismaz vienas uzturvērtības vai enerģijas vērtības maksimālā atmiņa, piemēram, virs 99999 kJ. | Izīriet atmiņu, izmantojot atmiņas pogu MC . |
| Lo | Baterija ir gandrīz izlādējusies. | Nomainiet svaru bateriju (sk. 6.4. nodaļu. Baterijas nomaiņa). |
| Mīnus vērtība (-) | Sveramais produkts tikai novietots uz svariem pirms ieslēgšanas. | Nospiediet pogu. |
| Tukšs displejs | Baterija ir pilnībā izlādējusies. | Ievietojiet jaunu bateriju (sk. nodaļu 6.4. Baterijas nomaiņa). |

9. Utilizācija

Vides aizsardzības apsvērumu dēļ neizmetiet ierīci kopā ar sadzīves atkritumiem. Utilizējiet ierīci atbilstoši atkritumu savākšanas vai otreizējās pārstrādes punktā. Utilizācija jāveic saskaņā ar Direktīvu par elektrisko un elektronisko ierīču atkritumiem (WEEE). Ja Jums rodas jebkādi jautājumi, lūdzu, sazinieties ar vietējām par atkritumu apglabāšanu atbildīgajām iestādēm.



6.4 Bateriju nomaiņa

Svariem nepieciešamas 3x AAA baterijas. Ja tiek parādīts simbols nomainīt akumulatoru Lo tas nozīmē, ka baterijas ir gandrīz iztukšotas. Ievietojiet baterijas bateriju nodalījumā svaru apakšpusē. Pārliecinieties, ka baterijas ir ievietotas pareizi.

! Piezīmes par bateriju lietošanu

- Ja āda vai acis nonāk saskarē ar bateriju šķidrumu, skartās vietas noskalojiet ar ūdeni un meklējiet medicīnisko palīdzību.
- Aizrīšanās risks!** Mazi bērni var norīt un aizrīties ar baterijām. Tāpēc baterijas uzglabājiet maziem bērniem nepieejamā vietā.
- Ievērojiet plus (+) un mīnus (-) polaritātes zīmes.
- Ja no baterijas ir noplūdis šķidrums, uzvelciet aizsargcimdus un notīriet baterijas nodalījumu ar sausu drānu.
- Aizsargājiet baterijas no pārmērīga karstuma iedarbības.

! Sprādziena risks! Nemetiet baterijas ugunī!

- Neuzlādējiet baterijas un novērsiet īssavienojuma rašanos.
- Ja ierīce netiks lietota salīdzinoši ilgu laiku, izņemiet baterijas no bateriju nodalījuma.
- Izmantojiet tikai identiska vai līdzvērtīga tipa baterijas.
- Vienmēr nomainiet visas baterijas vienlaicīgi.
- Nelietojiet uzlādējamās baterijas.
- Baterijas nedrīkst izjaukt, atvērt vai saspīest.

7. Tīrīšana un kopšana

Svarus var notīrīt ar mitru drānu, vajadzības gadījumā izmantojot nedaudz mazgāšanas līdzekļa. Regulāri notīriet svēršanas plāksnes virsmu.

Nolasījumu precizitāte un instrumenta kalpošanas laiks ir atkarīgs no rūpīgas apiešanās ar to.

Bateriju iznīcināšana

- Tukšas, pilnībā izlādējušās baterijas ir jāiznīcina, izmantojot īpaši šim nolūkam paredzētas savākšanas kastes, otrreizējās pārstrādes punktus vai elektronikas mazumtirgotājus. Likumdošanā ir noteikts, ka baterijas ir jāiznīcina.
- Tālāk norādītie kodī ir uzdrukāti uz baterijām, kas satur kaitīgas vielas:
- Pb = baterija satur svini
- Cd = baterija satur kadmiju
- Hg = baterija satur dzīvsudrabu



10. Tehniskās specifikācijas

| | |
|---|--|
| Datu bāze | 950 pārtikas produkti ar šādām uzturvērtībām un enerģētisko vērtību: <ul style="list-style-type: none">• Olbaltumvielas g (oz)• Tauki g (oz)• Holesterīns mg (oz)• Oglhidrāti g (oz) un BU• Enerģija kcal vai kJ |
| Klasifikācija: uzturvērtība un enerģētiskā vērtība | <ul style="list-style-type: none">• Olbaltumvielas: 0.1 g (0.01 oz)• Tauki: 0.1 g (0.01 oz)• Holesterīns: 0,1 mg - 0.0028 g• Oglhidrāti: 0.1 g (0.01 oz)• BU: 0.01• Enerģija: 1 kcal/kJ |

11. Garantija / Apkope

Sīkāka informācija par garantiju un garantijas nosacījumiem ir sniegta pievienotajā garantijas brošūrā.

12. Pārtikas kodi

Saīsinājumi

| | |
|----------------|--|
| o.a. | vidēji |
| t.s.s. | sausnā (piemēram, norādot tauku saturu sierā). |
| spirta tilp. % | spirta saturs tilpumprocentos |

Definīcijas

| | |
|--------------------------|---|
| lietošanai gatavas daļas | beztaaras produkti bez taras |
| žāvēts produkts | pulveris Pirms pagatavošanas. Ja vien tas nav aprakstīts sīkāk vai formulēts citādi, piemēram, "izgatavots no žāvētiem produktiem" vai "gatavs lietošanai pārtikā". |

Visi dati attiecas uz porcijām, kas ir gatavas lietošanai uzturā. Ja vien tas nav aprakstīts sīkāk vai formulēts citādi.

Mēs neuzņemamies atbildību par pārtikas produktu sarakstu precizitāti.

Piezīme:

Daži no uzskaitītajiem pārtikas produktiem dažās valstīs nav pieejami. Ja jums svarīgs produkts nav iekļauts sarakstā, varat to iestatīt brīvi programmējamās atmiņas vietās (950 - 999).

Piena produkti

| | |
|--------------|---|
| 000 | Airāns |
| 001 | Paniņas |
| 002 | Saldais krējums, 30 % tauku |
| 003 | Saldais krējums, 40 % tauku |
| 004 | Skābpiens, ar zemu tauku saturu |
| 005 | Skābpiens, ar pilnu tauku saturu |
| 006 | Augļu jogurts, ar zemu tauku saturu |
| 007 | Augļu jogurts, ar zemu tauku saturu |
| 008 | Augļu jogurts, pilnpiena |
| 009 | Augļu biezpiens, 20 % t. s. s. |
| 010 | Mannas pudiņš, ķiršu |
| 011 | Jogurts, ar zemu tauku saturu, 1,5 % tauku |
| 012 | Jogurts, ar zemu tauku saturu |
| 013 | Kakao dzēriens no vājpiena |
| 014 | Kefīrs |
| 015 | Kefīrs ar augļiem |
| 016 | Kondensētais piens, 10 % tauku |
| 017 | Kondensētais piens, 4 % tauku |
| 018 | Kondensētais piens, 7,5 % tauku |
| 019 | Govs piens (ar zemu tauku saturu), 1,5 %. |
| 020 | Govs piens (pilnpiens), 3,5 %. |
| 021 | Vājpiens |
| 022 | Piena pudiņš |
| 023 | Risu pudiņš, šokolādes |
| 024 | Piena kokteilis |
| 025 | Sūkalas, saldās |
| 026 | Sūkalu pulveris, sausais produkts |
| 027 | Svaigpiens, sertificēts piens |
| 028 | Svaigpiens, svaigpiens no fēmas |
| 029 | Krējums (kafijas krējums), 10 % tauku |
| 030 | Krējums, skābais (skābais krējums) |
| 031 | Putukrējums, 30 % tauku |
| 032 | Skābais krējums, 24 % tauku |
| 033 | Zemnieku siers ar krējumu, 40 % tauku saturs t. s. s. |
| 034 | Zemnieku siers, 20 % tauku t. s. s. |
| 035 | Zemnieku siers, ar zemu tauku saturu |
| 036 | Kazas svaigpiens |
| Siers | |
| 037 | Appenzeller, 50 % tauku t. s. s. |
| 038 | Camembert cepšanai, 45 % t. s. s. |
| 039 | Bavārijas zilais, 70 % t. s. s. |
| 040 | Bel Paese |
| 041 | Alpu siers, 45 % t. s. s. |
| 042 | Zilais pelējuma siers (zilais siers), 50 % t. s. s. |

| | | | | | |
|-----|--|---------------------------|---|-------------|---|
| 045 | Maigs, pilnpiena siers, 50 % t. s. s. | 088 | Krējuma siera un bieziņa maisījums, 10 % t. s. s. | 130 | Valriekstu eļļa |
| 046 | Cambozola, 70 % t. s. s. | 089 | Pārstrādāts siers, 20 % t. s. s. | 131 | Kviešu dīgstu eļļa |
| 047 | Kamambērs, 30 % t. s. s. | 090 | Cietais siers ar zemu tauku saturu, 45 % t. | Gaļa | |
| 048 | Kamambērs, 45 % t. s. s. | 091 | Tête de Moine, 50 % t. s. s. | 132 | Gaļa, žāvēta gaisā |
| 049 | Kamambērs, 60 % t. s. s. | 092 | Tilzītes siers, 30 % t. s. s. | 133 | Gaļas ekstrakts |
| 050 | Camembert, cepts | 093 | Tilzītes siers, 45 % t. s. s. | 134 | Pusdienu gaļa |
| 051 | Čedaras siers | 094 | Trappista siers, 45 % t. s. s. | 135 | Malta gaļa (puse liellopu gaļas un puse cūkgaļas) |
| 052 | Česteras siers, 50 % t. s. s. | 095 | Mikstais siers ar riekstiem, 70 % t. s. s. | 136 | Aitas gaļa, krūtiņa |
| 053 | Edam siers, 30 % t. s. s. | 096 | Vīna siers, 60 % t. s. s. | 137 | Jēra gaļa, kāja |
| 054 | Edam, 40 % t. s. s. | 097 | Weisslacker, 50 % t. s. s. | 138 | Jēra gaļa, fileja |
| 055 | Zilais siers, 60 % t. s. s. | 098 | Westberg, 45 % t. s. s. | 139 | Jēra gaļa (fileja) |
| 056 | Ementāles siers, 45 % t. s. s. | 099 | Kazas siers, puscietais siers, 48 % t. s. s. | 140 | Jēra gaļa (karbonāde) |
| 057 | Feta (aitas siers), 45 % t. s. s. | 100 | Kazas siers, mikstais siers, 45 % t. s. s. | 141 | Aitu aknas |
| 058 | Krējuma siers, granulēts | Olas un olu ēdieni | | 142 | Teļa gaļa (lāpstīņa, plecu daļa) |
| 059 | Krējuma siers, gatavots ar garšaugiem, 20 % t. s. s. | 101 | Vistas ola, vesela (100 g) | 143 | Teļa gaļa (fileja) |
| 060 | Gorgonzola, 55 % t. s. s. | 102 | Vistas olas dzeltenums (šķidrāis) | 144 | Teļa gaļa (kakls ar kauliem) |
| 061 | Gouda, 45 % t. s. s. | 103 | Cāļu ola, dzidra (šķidrās dzeltenums) | 145 | Teļa gaļa (karbonāde ar kauliem) |
| 062 | Gruyère, 45 % t. s. s. | 104 | Olu kultenis | 146 | Teļa gaļa (kāja ar kauliem) |
| 063 | Hardanger, 45 % t. s. s. | 105 | Cepta ola | 147 | Teļa gaļa (tīra muskulatūra) |
| 064 | Biezpiens, 20 % t. s. s. | Eļļa un tauki | | 148 | Teļa gaļa (muguras daļa ar |
| 065 | Jarlsberg, 45 % t. s. s. | 106 | Kokvilnas sēklu eļļa | 149 | Teļa gaļas maizītes |
| 066 | Siera pārēģis ar valriekstiem, 50 % t. s. s. | 107 | Sviests (saldskābā un skābā krējuma sviests) | 150 | Teļa gaļas krūtiņa |
| 067 | Leerdamer, 45 % t. s. s. | 108 | Sviests, vidēji trekns | 151 | Teļa gaļas karbonāde |
| 068 | Limburger, 20 % t. s. s. | 109 | Dzirdināts sviests | 152 | Teļa aknas |
| 069 | Maasdamer, 45 % t. s. s. | 110 | Rafinēta saulespuķu eļļa | 153 | Teļa niere |
| 070 | Maaslander, 50 % t. s. s. | 111 | Rafinēta zemesriekstu eļļa | 154 | Teļa gaļas eskalops |
| 071 | Maskarpone | 112 | Kakao sviests | 155 | Kūpināta cūkgaļas karbonāde |
| 072 | Morbier, 40 % t. s. s. | 113 | Kokosriekstu eļļa, rafinēta | 156 | Jēra gaļa (tīra muskuļu gaļa) |
| 073 | Mozzarella siers | 114 | Kīrbju sēklu eļļa | 157 | Vērša aste |
| 074 | Minsteres siers | 115 | Mencu aknu eļļa | 158 | Zirga gaļa o. a. |
| 075 | Palmarillo, 50 % t. s. s. | 116 | Linsēklu eļļa | 159 | Liellopu gaļa / malta gaļa (tartate) |
| 076 | Pamezāns, 36 % t. s. s. | 117 | Kukurūzas dīgstu eļļa (kukurūzas) | 160 | Malta liellopu gaļa |
| 077 | Provolone | 118 | Margarīns (diētiskais margarīns) | 161 | Liellopa kāja (Schlegel) |
| 078 | Pireņu siers, 50 % t. s. s. | 119 | Margarīns (standarta margarīns) | 162 | Liellopa aknas |
| 079 | Raclette siers, 48 % t. s. s. | 120 | Majonēze, ar augstu tauku saturu | 163 | Vērša mēle |
| 080 | Kūpināts šķiņķa siers, 45 % t. s. s. | 121 | Pustauku sviests | 164 | Liellopu gaļa (fileja) |
| 081 | Rīvējamais siers, 45 % t. s. s. | 122 | Oļīveļļa | 165 | Liellopu gaļa (ribu gabals, cepetis) |
| 082 | Romadur siers, 20 % t. s. s. | 123 | Rapšu eļļa (rapšu eļļa) | 166 | Liellopu gaļa (gumu daļa, fileja) |
| 083 | Rokforas siers | 124 | Nieru tauki | 167 | Liellopu gaļa (krūšu daļa, kakls) |
| 084 | Rottaler, 45 % t. s. s. | 125 | Salātu majonēze (50 % tauku) | 168 | Liellopu gaļa (šķiņķis) |
| 085 | Rubiola, 75 % t. s. s. | 126 | Tauki | 169 | Liellopu gaļa (tīra muskuļu gaļa) |
| 086 | Skābpiena siers (Harzer, Mainzer), 10 % t. s. s. | 127 | Sezama sēklu eļļa | 170 | Liellopu gaļa (cepetis, muguras |
| 087 | Sbrinz, 48 % t. s. s. | 128 | Rafinēta sojas pupiņu eļļa | 171 | Bekons |
| | | 129 | Rafinēta saulespuķu eļļa | 172 | Cūkgaļas lāpstīņa (plecs) |
| | | | | 173 | Cūkgaļa (vēders) |
| | | | | 174 | Cūkgaļa (fileja) |
| | | | | 175 | Kūpināta cūkgaļas karbonāde |
| | | | | 176 | Cūkgaļa (karbonāde ar kauliem) |

| | | | | | |
|---|---|--------------------------------------|--|-----------------------|-----------------------------|
| 177 | Cūkgāļa (tīra muskuļu gaļa) | 222 | Cūkgāļas un teļa gaļas desa (smadzeņu desa) | 268 | Sams |
| 178 | Cūkgāļa (šņiceļu gaļa, šķiņķis) | 223 | Chasseur desa | 269 | Gameles |
| 179 | Cūkgāļa, pakājkāja | 224 | Teļa gaļas desa | 270 | Vēži |
| 180 | Malta cūkgāļa | 225 | Teļa aknu pastēte | 271 | Kriis (Antarktika) |
| 181 | Cūkas niere | 226 | Desiņas | 272 | Lasis |
| 182 | Sautētas cūkgāļas rībiņas | 227 | Kūpināta šķiņķa fileja | 273 | Omārs |
| 183 | Vārīts šķiņķis | 228 | Landjäger desa | 274 | Jūras līdaka |
| 184 | Cūkgāļas kāja | 229 | Aknu pastēte | 275 | Makrele |
| 185 | Kazas gaļa o. a. | 230 | Aknu desa, ar zemu tauku saturu | 276 | Midijas |
| 186 | Cūkgāļas mēle | 231 | Boloņas desa | 277 | Sarkanais asaris |
| Mājputni un medījumi | | 232 | Kūpināta cūkgāļas / liellopu gaļas desa | 278 | Anšovi |
| 187 | Pīle o. a. | 233 | Mortadella | 279 | Sardīnes |
| 188 | Fazāns o. a. | 234 | Asins desa | 280 | Pikša |
| 189 | Zoss o. a. | 235 | Salami (vācu) | 281 | Līnis |
| 190 | Zaķis o. a. | 236 | Šķiņķis (vārīts šķiņķis) | 282 | Jūras zeltplekste |
| 191 | Brieža gaļa o. a. | 237 | Šķiņķis (kūpināta, velmēta šķiņķa) | 283 | Eiropas heks |
| 192 | Vistas gaļa (cepta vista) o. a. | 238 | Šķiņķis, kūpināts (bekons) | 284 | Pollaks (Aļaskas pollaks) |
| 193 | Vista (vārīta putna gaļa) o. a. | 239 | Šķiņķa desa, smalka | 285 | Jūrasvelns |
| 194 | Vistas gaļa, cepta vistas gaļa, kāja, ar ādu | 240 | Aukstā gaļa | 286 | Jūras mēle |
| 195 | Vistas gaļa, krūtiņa ar ādu | 241 | Cūkgāļas vēders, kūpināts | 287 | Šprotes |
| 196 | Vistas aknas | 242 | Bekons, kārtains | 288 | Akmeņplekste |
| 197 | Trušu gaļa o. a. | 243 | Aukstā gaļa žeļejā | 289 | Salaka |
| 198 | Irbe | 244 | Bavārijas teļa gaļas desa | 290 | Tuncis |
| 199 | Brieža gaļa, kāja | 245 | Ciņš | 291 | Astoņkājis |
| 200 | Brieža gaļas mugurdaļa | Zivis, vēzveidīgie un gliemji | | 292 | Ēdami gliemeži |
| 201 | Balodis | 246 | Zutis | 293 | Zandarts |
| 202 | Tītara krūtiņa, bez ādas | 247 | Austers | Zivju produkti | |
| 203 | Tītara kāja, bez ādas un kauliem | 248 | Asaris | 294 | Zutis, kūpināts |
| 204 | Tītars, ar ādu, o. a. | 249 | Zilā linga | 295 | Okeāna siļķe, kūpināta |
| 205 | Paipala | 250 | Plaudis | 296 | Siļķes, ceptas siļķes |
| 206 | Mežacūkas gaļa | 251 | Okeāna siļķe | 297 | Marinēta siļķe |
| Desas, pastēte un gaļas izstrādājumi | | 252 | Haizivs | 298 | Siļķes, jauna siļķe |
| 207 | Lauksaimnieka desa | 253 | Store | 299 | Siļķes fileja tomātu mērcē |
| 208 | Šķiņķa desa | 254 | Zivju fileja | 300 | Īsti ikri (stores ikri) |
| 209 | Alus desa | 255 | Plekste | 301 | Neīsti ikri (vācu kaviārs) |
| 210 | Sardele | 256 | Foreles (upes forele, varavīksnes) | 302 | Gameles konservu kārbās |
| 211 | Mednieku desiņa | 257 | Gameles | 303 | Krabju gaļa konservos |
| 212 | Kabanos desiņa | 258 | Grenadiers | 304 | Lasis, kūpināts, konservēts |
| 213 | Servelāde | 259 | Heks | 305 | Skumbrija, kūpināta |
| 214 | Sālīta liellopu gaļa | 260 | Melnais paltuss | 306 | Sardīnes eļļā |
| 215 | Konservēta desa | 261 | Paltuss, baltais | 307 | Zilais asaris, kūpināts |
| 216 | Gaļas fileja | 262 | Siļķes (Atlantijas) | 308 | Sālītas siļķes |
| 217 | Cūkgāļas desa | 263 | Siļķes (Baltijas jūras) | 309 | Pikša, kūpināta |
| 218 | Frankfurtes desas | 264 | Omārs | 310 | Kūpināta laša sloksnes |
| 219 | Risole, jēla | 265 | Menca | 311 | Pollaks, kūpināts |
| 220 | Zosu aknu pastēte | 266 | Ķemmīsgliemenes | 312 | Žāvēta menca |
| 221 | Mājputnu desa, ar zemu tauku | 267 | Karpa | 313 | Tuncis eļļā |

| | | | | | |
|--|---|-----------------------------|--|--|---|
| Graudaugi un graudaugu produkti | 360 | Kliju pārslas, auzu pārslas | 407 | Klijas | |
| 314 | Amarants | 361 | Nelieli maizei izstrādājumi, dažādi | 408 | Triticāle |
| 315 | Ābolu pīrāgs, pārklāts | 362 | Kraukšķīgā maizīte | 409 | Pilngraudu maize ar saulespuķu sēklām |
| 316 | Ābolu strūdele | 363 | Mikstie klijēri / klijēra tipa | 410 | Pilngraudu pita maize |
| 317 | Ābolu maizīte | 364 | Kukurūza, pilngraudu | 411 | Pilngraudu cepums |
| 318 | Beigeļi | 365 | Kukurūzas brokastu pārslas, nesaldinātas | 412 | Pilngraudu nūdeles, neapstrādātas |
| 319 | Bagete | 366 | Kukurūzas milti | 413 | Pilngraudu sausīņi |
| 320 | Berlīnes pankūka | 367 | Mandeļu makarūni | 414 | Vafeļu maisījums |
| 321 | Biskvīta kūka (biskvīta pirkstiņi) | 368 | Mamora kūka | 415 | Ziemassvētku klijēri, Saksijas |
| 322 | Plaucētās mīklas izstrādājumi | 369 | Milti, rudzu pilngraudu | 416 | Baltmaize |
| 323 | Maizītes | 370 | Daudzgraudu maize | 417 | Pilngraudu kvieši |
| 324 | Brauniji | 371 | Magoņu sēklu kūka | 418 | Kviešu manna |
| 325 | Griķu putraini | 372 | Magoņu sēklu maizīte | 419 | Kviešu dīgsti |
| 326 | Griķu milti, pilngraudu milti | 373 | Moka krējuma torte | 420 | Kviešu klijas |
| 327 | Biskvīts | 374 | Smalkmaizītes, melleņu | 421 | Kviešu milti, tips 405 |
| 328 | Sviesta kūka | 375 | Musli cepums | 422 | Kviešu rudzu maize |
| 329 | Graudaugi ar augļu aromātu | 376 | Musli maisījums, sausais produkts | 423 | Kviešu ciete |
| 330 | Graudaugu batoniņš (ar šokolādi) | 377 | Riekstu kūka (cepamais maisījums) | 424 | Kviešu maize grauздēšanai |
| 331 | Cepumi, sviesta | 378 | Riekstu kūka (konditorejas izstrādājumi/ilgi glabājami maizeš) | 425 | Pilngraudu kviešu maize |
| 332 | Kukurūzas pārslas | 379 | Mīkla, rauga mīkla | 426 | Nevārti savvaļas rīsi |
| 333 | Kukurūzas pārslas ar riekstiem + | 380 | Kūkas pamatne, gatava lietošanai | 427 | Citronu kūka |
| 334 | Kukurūzas pārslas, pilngraudu | 381 | Rīvmaize | 428 | Sausīņi |
| 335 | Kuskuss, vārīts | 382 | Picas mīkla | 429 | Sīpolu kūka |
| 336 | Kuskuss, nevārīts | 383 | Popkoms | Kartupeļi un kartupeļu produkti | |
| 337 | Diabētiskās smalkmaizītes | 384 | Pumpemiķelis | 430 | Cepti kartupeļi, gatavi lietošanai |
| 338 | Speltas milti, pilngraudu milti | 385 | Rīsi, pulēti, vārīti, nosusināti | 431 | Kartupeļi, vārīti (ar mizu) |
| 339 | Virtulis | 386 | Rīsi, pulēti, nevārīti | 432 | Kartupeļu klimpas, sausais produkts / pulvera veidā |
| 340 | Vārīti / nosusināti makaroni (nūdeles) uz olu bāzes | 387 | Rīsi, pulēti | 433 | Kartupeļu klimpas, pusgatavi, gatavi lietošanai pārtikā |
| 341 | Neapstrādāti makaroni uz olu bāzes (nūdeles, makaroni, spageti) | 388 | Rīsu milti | 434 | Kartupeļu kroketes, sausais produkts / pulveris |
| 342 | Augļu kēkss | 389 | Rudzu, pilngraudu | 435 | Kartupeļi, cepti (ar mizu) |
| 343 | Augļu kūka, angļu | 390 | Rudzu maize | 436 | Kartupeļi, ar mizu (neapstrādāti) |
| 344 | Augļu musli bez cukura | 391 | Rudzu milti (1800. tips) | 437 | Kartupeļu pankūkas (kartupeļu / pankūkas), sausais produkts / |
| 345 | Grūbas | 392 | Rudzu milti (815. tips) | 438 | Kartupeļu pankūkas (kartupeļu pankūkas), dzīļi saldētas / |
| 346 | Garšvielu kūka (ilgi glabājami maizeš) | 393 | Rudzu-kviešu maize | 439 | Kartupeļu biežputra |
| 347 | Piparkūkas | 394 | Rudzu pilngraudu maize un rupjmaize | 440 | Kartupeļu biezenis, sausais produkts / pulveris |
| 348 | Stikla nūdeles, vārītas | 395 | Rudzu pilngraudu maize | 441 | Kartupeļu ciete |
| 349 | Pilngraudu maize | 396 | Kūku maisījums | 442 | Kartupeļu zupa, sausais produkts / pulveris |
| 350 | Mannas putraini, graudi | 397 | Krievu maize | 443 | Nemizoti, vārīti kartupeļi |
| 351 | Mannas šķēles | 398 | Zahera torte | 444 | Čipsi, lietošanai gatavi, nesālīti |
| 352 | Nenogatavojušās speltas graudu | 399 | Krējuma kūka | 445 | Cepti rīvīti kartupeļi, dzīļi sasaldēti |
| 353 | Speltas graudu risoles | 400 | Šokolādes musli | Dārzeni un salāti | |
| 354 | Auzas, ātri pagatavojamās | 401 | Švarcvaldes torte | 446 | Artišoks |
| 355 | Rauga mīklas izstrādājumi, viens | 402 | Biskvīts | 447 | Artišoki eļļā |
| 356 | Rauga mīkla (maisījums) | 403 | Ungāru olu nūdeles | | |
| 357 | Pītas rauga maizītes | 404 | Ēdamās klijas | | |
| 358 | Prosa, graudi | 405 | Maize grauздēšanai | | |
| 359 | Siera kūka | 406 | Tortellini, gatavi lietošanai pārtikā | | |

| | | | | | |
|------|--------------------------------------|--------------|-------------------------------|-----|---|
| 448 | Baklažāni | 497 | Bietes | 543 | Apelsīns |
| 449 | Bambusa dzinumi | 498 | Sarkanie kāposti | 544 | Aprikozēs |
| 450 | Batātes, saldīe kartupeļi | 499 | Rukola | 545 | Žāvētas aprikozēs |
| 451 | Blanšētas selerijas | 500 | Skābenes | 546 | Konservētas aprikozēs |
| 452 | Ziedkāposti | 501 | Skābēti kāposti, nosusināti | 547 | Avokado |
| 453 | Pupas (zaļās) | 502 | Maurloki | 548 | Banāni |
| 454 | Pupiņas, zaļās, konservētas | 503 | Melnā auzu sakne | 549 | Banāni, žāvēti |
| 455 | Brokoļi | 504 | Selerijas sakne | 550 | Koku tomāti |
| 456 | Ūdenskreses | 505 | Sojas pupiņu asni | 551 | Bumbieri |
| 457 | Cigoriņi | 506 | Sparģeļi | 552 | Bumbieri, konservēti |
| 458 | Ķīnas kāposti | 507 | Spināti | 553 | Mellenes |
| 459 | Aisberga salāti | 508 | Spināti, dziļi saldēti | 554 | Maizeskoka auglis |
| 460 | Endīves | 509 | Kālis | 555 | Kaīsa |
| 461 | Zaļie salāti | 510 | Garšaugi | 556 | Čajots |
| 462 | Lauka salāti, salāti | 511 | Tomāti | 557 | Čerimoja |
| 463 | Fenhelis, lapu (Florences fenhelis) | 512 | Tomāti, konservēti | 558 | Dateles, žāvētas |
| 464 | Vārītas gaļas salāti, mājās gatavoti | 513 | Topinambūrs | 559 | Zemenes |
| 465 | Pavasara sīpols | 514 | Tzatziki | 560 | Zemenes, dziļi saldētas |
| 466 | Dārza kreses | 515 | Valdorfa salāti | 561 | Vīģes |
| 467 | Gurķīši | 516 | Plantāna | 562 | Žāvētas vīģes |
| 468 | Zaļie kāposti (lapu kāposti) | 517 | Rāceņi | 563 | Granātābols |
| 469 | Gurķi | 518 | Baltie kāposti | 564 | Greipfrūti |
| 470 | Silķu salāti | 519 | Balto kāpostu salāti | 565 | Guava |
| 471 | Ingvers | 520 | Savojas kāposti | 566 | Mežrozīte |
| 472 | Kartupeļu salāti | 521 | Cukīni | 567 | Meža mellenes |
| 473 | Ķiploki, neapstrādāti | 522 | Saldā kukurūza | 568 | Meža mellenes, dziļi saldētas, nesaldinātas |
| 474. | Kolrābji | 523 | Saldā kukurūza, konservēta | 569 | Avenes |
| 475 | Galviņsalāti | 524 | Sīpoli | 570 | Plūškoka ogas, melnās |
| 476 | Ķirbji | Sēnes | | 571 | Medus melone |
| 477 | Pienene | 525 | Austeru sēne | 572 | Džekfrūts |
| 478 | Kukurūza, jaunā | 526 | Parastā sviestbeka | 573 | Japānas mēspils |
| 479 | Šveices mangolds | 527 | Šampinjoni (kultivētās sēnes) | 574 | Sarkanās jāņogas |
| 480 | Matjē salāti | 528 | Šampinjoni, konservēti | 575 | Upenes |
| 481 | Mārutki | 529 | Medus krāsas agarīks | 576 | Huma |
| 482 | Burkāni | 530 | Lāčpums | 577 | Indiešu bumbieri |
| 483 | Burkāni, konservēti | 531 | Gailenes | 578 | Karambola |
| 484 | Mung pupiņu asni | 532 | Žāvētas gailenes | 579 | Ķirši, saldīe |
| 485 | Nūdeļu salāti, itāļu | 533 | Mušmīre | 580 | Ķiršu kompots |
| 486 | Okra | 534 | Baravikas | 581 | Kīvi |
| 487 | Paprika | 535 | Baravikas, žāvētas | 582 | Kumkvats, neapstrādāts |
| 488 | Pastinaks | 536 | Trifeles | 583 | Laims, saldaīs laims |
| 489 | Pētersīļi, (lapas) | Augļi | | 584 | Līčes |
| 490 | Puravi | 537 | Acerolas ķirši | 585 | Longans |
| 491 | Dāržeņu portulaka | 538 | Ananāss | 586 | Mandarīni |
| 492 | Lapu cigoriņi | 539 | Ananāsi, konservēti | 587 | Mango |
| 493 | Mazie redīsi | 540 | Ābols | 588 | Lācenes |
| 494 | Redīsi | 541 | Žāvēti āboli | 589 | Mirabelle plūmes |
| 495 | Rabarberī | 542 | Ābolu biezenis | 590 | Dzēvenes |
| 496 | Dīgsti | | | | |

| | | | | | |
|---------------------------|---|---------------------------------|---|------------------------------|--|
| 591 | Nektarīns | 638 | Kaperi, marinēti | 684 | Skābo ķiršu sula |
| 592 | Olīvas, zaļas, marinētas | 639 | Auna ziņi, sēklas, sausas | 685 | Sojas dzēriens, augļu |
| 593 | Olīvas, melnās, marinētas | 640 | Aunaziņu dīgsti, svaigi | 686 | Tēja, melnā |
| 594 | Papaija | 641 | Pupiņas, konservētas | 687 | Tomātu sula |
| 595 | Pasiflora | 642 | Govju ziņi (melno acu ziņi), | 688 | Komerčiāli pieejama vīnogu sula |
| 596 | Persiku koks | 643 | Linsēklas, lini | 689 | Svaigi spiesta citronu sula |
| 597 | Žāvēti persiki | 644 | Pupiņas, neapstrādātas | Alkoholiskie dzērieni | |
| 598 | Persiki, konservēti | 645 | Lēcas, sēklas, vārītas | 690 | Bezalkoholiskais alus, vācu |
| 599 | Plūmes | 646 | Lēcas, sēklas, sausas | 691 | Augstākā raudzējuma tumšais alus (5 tilp. % |
| 600 | Ērkšķogās | 647 | Magoņu sēklas | 692 | Amaretto (28 tilp. % alkohola) |
| 601 | Dzērvenes | 648 | Sezama sēklas | 693 | Ābolu vīns (sidrs) |
| 602 | Cidonijas | 649 | Sojas pupiņas, sēklas, sausas | 694 | Alus, Koelsch (Ķēlnes alus) |
| 603 | Rambutāns | 650 | Sojas gaļa | 695 | Alus, Pils, lager, normāls alus, vācu alus |
| 604 | Renklodes | 651 | Sojas piens | 696 | Bock alus, gaišais, apakšējās fermentācijas (7 tilp. % alkohola) |
| 605 | Smiltsērķšķu ogas | 652 | Sojas pupiņu asni | 697 | Punšs, zemeņu |
| 606 | Persimons | 653 | Sojas desa o. a. | 698 | Cuba Libre |
| 607 | Ērkšķogās | 654 | Saulesnuku sēklas | 699 | Curacao (35 tilp. % alkohola) |
| 608 | Sultana rozīnes, žāvētas | 655 | Baložu ziņi, neapstrādāti | 700 | Deserta vīni (16-18 tilp. % alkohola) |
| 609 | Tamarīnds | Bezalkoholiskie dzērieni | | 701 | Double bock alus, tumšs (8 tilp. % |
| 610 | Arbūzs | 656 | Ananāsu sula | 702 | Advocaat |
| 611 | Žāvētas vīnogas (rozīnes) | 657 | Ābolu sula | 703 | Eksporta alus, gaišais (5 tilp. % |
| 612 | Vīnogas | 658 | Ābolu sula, pieejama tirdzniecībā | 704 | Augļu vīns (8 -10 tilp. % alkohola) |
| 613 | Citrons | 659 | Ābolu sula ar minerālūdeni | 705 | Džins |
| 614 | Cukura melone, medus melone | 660 | Aprikožu nektārs | 706 | Karstvīns |
| Rieksti | | 661 | Alus, bezalkoholiskais, | 707 | Clear Kom (32 tilp. % alkohola) |
| 615 | Indijas rieksti | 662 | Cappuccino | 708 | Lager (gaišais alus), gaišais (5 tilp. % alkohola) |
| 616 | Saldie kastāņi | 663 | Kokakola | 709 | Gaišais alus, apakšējā raudzējumā (2,5 - 3,0 tilp. % alkohola). |
| 617 | Zemesrieksti | 664 | Kola, bez cukura | 710 | Liķieri (30 tilp. % alkohola) |
| 618 | Zemesrieksti, grauzdēti un lobīti | 665 | Ledus kafija | 711 | Kukurūzas alus (kviešu alus, augstākajā |
| 619 | Lazdu rieksti | 666 | Aukstā tēja, persiku | 712 | Iesala alus, iesala dzēriens (0,04 - 0,6 tilp. |
| 620 | Kokosrieksts | 667 | Komerčiāli pieejama greipfrūtu sula | 713 | Augļu brendijs (40 - 45 tilp. % alkohola) |
| 621 | Kokosriekstu pārslas | 668 | Aveņu sīrups | 714 | Ouzo (38 tilp. % alkohola) |
| 622 | Ķirbju sēklas | 669 | Plūškoka sula | 715 | Pina Colada |
| 623 | Makadāmijas rieksti (Austrālijas rieksti) | 670 | Upeņu nektārs | 716 | Pieslēgvietā |
| 624 | Mandeles, saldās | 671 | Kafija | 717 | Sarkanvīns, smagais |
| 625 | Magonēs, sēklas (sausas) | 672 | Kafijas ekstrakta pulveris (šķīstošā kafija), sausais produkts / pulveris | 718 | Rums |
| 626 | Brazīlijas rieksts | 673 | Kokosriekstu piens | 719 | Sangrija |
| 627 | Pekānrieksti | 674 | Latte Macchiato | 720 | Dzirkstošais vīns, apelsīnu |
| 628 | Priežu rieksti | 675 | Limonāde, kolas maisījums | 721 | Dzirkstošais vīns, baltais (vācu |
| 629 | Pistācijas (zaļās mandeles) | 676 | Mandarīnu sula, svaigi spiesta | | |
| 630 | Sezams, sēklas (sausas) | 677 | Burkānu sula | | |
| 631 | Sauļspuķu sēklas (sausas) | 678 | Multi-vitamīnu sula | | |
| 632 | Riekstkoks | 679 | Apelsīnu limonāde | | |
| Pākšaugi un sēklas | | 680 | Apelsīnu sula, svaigi spiesta | | |
| 633 | Pupiņas, sēklas, baltas, sausas | 681 | Apelsīnu sula, pieejama tirdzniecībā | | |
| 634 | Ziņi, sēklas, sausas | 682 | Biešu sula | | |
| 635 | Ziņi, pāksts + sēklas, zaļi | 683 | Smiltsērķšķu ogu sula | | |
| 636 | Ziņi, zaļie, konservu kārbās | | | | |
| 637 | Ziņi, zaļie, dziļi saldēti, sēklas | | | | |

| | | | | | |
|----------------|--|----------------------------|--|---------------------------|--|
| 722 | Brendijs (konjaks) | 765 | Nuga | 807 | Majonēzes mērce |
| 723 | Baltvīns | 766 | Riekstu kūka ar glazūru | 808 | Mārutki (iepakojumā) |
| 724 | Pilngraudu kviešu alus, bez rauga (5 tilp. % alkohola) | 767 | Riekstu nugas krēms | 809 | Piparu krējuma mērce |
| 725 | Pilngraudu kviešu alus, ar raugu (5 tilp. % alkohola) | 768 | Plūmju pudiņš | 810 | Krējuma mērce |
| 726 | Vemuts | 769 | Cukumiedru cukurs, kas ražots no cukurbietēm | 811 | Salātu majonēze |
| 727 | Viskijs | 770 | Sarkano augļu kompots, gatavs lietošanai pārtikā ar ūdeni, no | 812 | Holandēzes mērce |
| 728 | Vodka | 771 | Krievu šokolādes siera kūka | 813 | Saldskābā mērce |
| Saldumi | | 772 | Šokolādes / zemesriekstu batoniņš | 814 | Mērce girosa gaļai, sausais produkts / |
| 729 | Kļavu sīrups | 773 | Šokolādes / karameļu batoniņš | 815 | Mērce paprikas gulašam, sausais produkts / pulveris |
| 730 | Bezē | 774 | Šokolādes / kokosriekstu batoniņš | 816 | Mērce marinētai liellopu gaļai, sausais produkts / |
| 731 | Ledenes, cietās karameles | 775 | Ar šokolādi pārklāts zefīrs | 817) | Sinepes |
| 732 | Deserta mērce, augļu, gatava | 776 | Šokolāde, bez piena, vismaz 40 % kakao | 818 | Sojas mērce |
| 733 | Deserta mērce, šokolādes, gatava | 777 | Šokolāde, balta | 819 | Tūkstošsalu mērce |
| 734 | Diabēta šokolāde | 778 | Šokolādes krēms, no sausa produkta, gatavs lietošanai pārtikā | 820 | Tomātu biezenis |
| 735 | Diabēta šokolāde, pilnpiena | 779 | Šokolādes pogas | 821 | Tomātu mērce, tradicionālā pamata |
| 736 | Diabēta šokolāde, vienkārša | 780 | Šokolādes pudiņš no sausa produkta, gatavs lietošanai ar pienu | 822 | Tomātu mērce, itāļu |
| 737 | Diabēta saldīnātājs | 781 | Mikstais saldējums | 823 | Vinegrets |
| 738 | Diētiskais saldējums | 782 | Mandeļu cepums | 824 | Zingara mērce |
| 739 | Dominostein (Vācu šokolādes kūka) | 783 | Tiramisu | 825 | Sīpolu mērce |
| 740 | Drēzdenes Stollen, ar marcipānu | 784 | Vanīļas, krējuma pudiņš, no sausa produkta, gatavs lietošanai | Ievārījumi | |
| 741 | Saldējums | 785 | Vanīļas krēms, no sausa produkta, gatavs lietošanai | 826 | Ābolu žeļeja |
| 742 | Neapoles tipa saldējums | 786 | Vanīļas mērce /piena krēms, no sausa produkta, gatavs | 827 | Apelsīnu ievārījums |
| 743 | Saldējums, šokolāde | 787 | Pilnpiena šokolāde | 828 | Aprikožu ievārījums |
| 744 | Saldējums, vaniļas | 788 | Pilnpiena šokolāde ar lazdu | 829 | Kazeņu ievārījums |
| 745 | Piparkūku kūka | 789 | Vīna žeļejkonfektes o. a. | 830 | Diabēta ievārījums, fruktozes |
| 746 | Zemesriekstu sviests (biezenis) | 790 | Kanēļa cepums | 831 | Diabēta ievārījums, ar saldīnātāju / fruktozes ievārījums |
| 747 | Glazūra | 791 | Citronu kūka | 832 | Zemeņu ievārījums |
| 748 | Frankfurtes kroņa kūka | 792 | Cukurs (cukumiedru cukurs, | 833 | Aveņu ievārījums |
| 749 | Augļu krēms, gatavs lietošanai pārtikā, no sausa | Mērces un dressingi | | 834 | Sarkano jāņogu žeļeja |
| 750 | Augļu saldējums | 793 | Bārbekjū mērce | 835 | Ķiršu ievārījums |
| 751 | Augļu košļājamās konfektes | 794 | Bešamela mērce | 836 | Plūmju ievārījums |
| 752 | Ambrozija, žeļeja, gatava lietošanai ar ūdeni, no sausa produkta, gatava | 795 | Brūnā mērce | 837 | Plūmju biezenis |
| 753 | Želatīna deserts ("žeļeja"), gatavs | 796 | Mērce, viegla | 838 | Cidoniju žeļeja |
| 754 | Gredzena kūka | 797 | Karija mērce | 839 | Cidoniju ievārījums |
| 755 | Želejas konfektes | 798 | Franču mērce | Zupas un sautējumi | |
| 756 | Medus (ziedu medus) | 799 | Ātri pagatavojams buljons | 840 | Ziedkāpostu un brokoļu zupa, ar zemu tauku saturu, sausais |
| 757 | Cukurota pankūka ar rozīnēm | 800 | Viegla mērce, sabiezīnāta | 841 | Pupiņu sautējums, baltais |
| 758 | Kakao pulveris, nedaudz ataukots | 801 | Itāļu mērce | 842 | Sēņu krēmzupa |
| 759 | Lakrica | 802 | Mednieka mērce | 843 | Čili ar gaļu |
| 760 | Marcipāns | 803 | Kečups | 844 | Ķīniešu nūdeļu zupa |
| 761 | Piena šokolāde | 804 | Garšaugu - sviesta mērce | 845 | Ziņu sautējums ar desu |
| 762 | Saldējums, vismaz 70 % piena | 805 | Maggi garšvielu mērce | 846 | Pankūku zupa |
| 763 | Šokolādes zefīrs | 806 | Mango čatnijs | 847 | Speltas graudu krēmzupa |
| 764 | Šokolādes muss | | | 848 | Dārzeņu buljons |

| | |
|-------------------------------|---|
| 849 | Dārzenu zupa, itāļu, |
| 850 | Mannas pelmenu zupa |
| 851 | Gulaša zupa |
| 852 | Vistas buljons, dzidrs |
| 853 | Vistas zupa ar nūdelēm, sausais produkts / pulveris |
| 854 | Kartupeļu zupa ar desu |
| 855 | Puravu krēmzupa |
| 856 | Lēcu sautējums ar speķi, sausais produkts / pulveris |
| 857 | Lēcu zupa |
| 858 | Nūdeļu zupa |
| 859 | Vērša astes zupa |
| 860 | Bavārijas gaļas sautējums |
| 861 | Rīsu sautējums ar kotletēm |
| 862 | Liellopu gaļas zupa |
| 863 | Sparģeļu krēmzupa |
| 864 | Sēņu krēmzupa |
| 865 | Sēņu krēmzupa |
| 866 | Tomātu krēmzupa, sausais produkts / pulvera veidā |
| 867 | Sīpolu zupa |
| Ēšanai gatavi produkti | |
| 868 | Bagetes, salami, dzīļi saldētas |
| 869 | Marinēti Bavārijas kāposti, dzīļi saldēti |
| 870 | Brusketa, tomāti, baziliks, dzīļi saldēti |
| 871 | Kaneloni |
| 872 | Čevapi |
| 873 | Čizburgers |
| 874 | Kīnas sacepums, sausais produkts / pulvera forma |
| 875 | Cordon bleu |
| 876 | Dōner kebabs |
| 877 | Olu salāti |
| 878 | Dzīļi saldēti zirņi un burkāni |
| 879 | Dzīļi saldēta zivju fileja zaļu mērcē |
| 880 | Zivju fileja, bordelēzes mērcē, dzīļi saldēta |
| 881 | Zivju pirkstiņi |
| 882 | Tarte flambée, dzīļi sasaldēta |
| 883 | Gaļas salāti, gatavs produkts |
| 884 | Pavasara rullītis, dzīļi saldēts |
| 885 | Mājputnu salāti ar krējumu |
| 886 | Dārzenu lazanja, sausais produkts / pulveris |
| 887 | Dārzenu maisījums, dzīļi saldēts |
| 888 | Rauga pelmeni, pildīti ar plūmjū mērci, dzīļi saldēti |

| | |
|-----|--|
| 889 | Cīrihes gaļa, sagriezta sloksnēs, sausais produkts / pulveris |
| 890 | Gulašs, ungāru |
| 891 | Saldskābā vistas gaļa, dzīļi saldēta |
| 892 | Hamburgers |
| 893 | Cepta brieža gaļa krējuma mērcē, dzīļi saldēta |
| 894 | Vistas frikasē |
| 895 | Vistas nūdeļu sautējums, sausais produkts / pulveris |
| 896 | "Rhenish" kartupeļu biezenis, sausais produkts / pulveris |
| 897 | Kartupeļu gratīns |
| 898 | Kartupeļu klimpas |
| 899 | Kartupeļu salāti ar majonēzi |
| 900 | Siera pasta |
| 901 | Pildītas kāpostu lapas ar maltas gaļas pildījumu |
| 902 | Pildītas kāpostu lapas, gatavas cepšanai cepeškrāsnī, dzīļi sasaldētas |
| 903 | Kotletes baltā mērcē ar kaperiem |
| 904 | Laša fileja kārtainās mīkles kārtojumā, dzīļi saldēta |
| 905 | Lazanja |
| 906 | Leipcīgas dārzenu maisījums, dzīļi saldēts |
| 907 | Lēcu sautējums ar desu |
| 908 | Vārīti makaronu kvadrātiņi |
| 909 | Nasi goreng, dzīļi saldēti nūdeļu salāti ar majonēzi |
| 910 | Nūdeļu sautējums ar liellopa gaļas pelmeniem, sausais produkts / pulvera veidā |
| 912 | Pildīta paprika |
| 913 | Pannā gatavoti dārzeni, franču gaumē, dzīļi saldēti |
| 914 | Pannā gatavoti dārzeni, itāļu gaumē, dzīļi saldēti |
| 915 | Pannā gatavoti dārzeni, meksikāņu gaumē, dzīļi saldēti |
| 916 | Pankūkas |
| 917 | Pica Hawaii, dzīļi saldēta |
| 918 | Pica Margherita, dzīļi saldēta |
| 919 | Pica salami, dzīļi saldēta |
| 920 | Pica šķiņķis, dzīļi saldēta |
| 921 | Kišs, dzīļi saldēts |
| 922 | Ravioli ar tomātu mērci |
| 923 | Liellopa gaļas rullītis |
| 924 | Risotto |
| 925 | Plekstes fileja, rīvmaizē, dzīļi sasaldēta |

| | |
|------------------------|--|
| 926 | Maizes pelmeni, lietošanai gatavi |
| 927 | Spaghetī alla carbonara, sausais produkts / pulveris |
| 928 | Bolonas spageti |
| 929 | Spaghetī funghi, sausais produkts / pulveris |
| 930 | Spageti ar tomātu mērci |
| 931 | Ceptas, dzīļi sasaldētas ribiņas |
| 932 | Spināti, dzīļi sasaldēti |
| 933 | Augstākā labuma vārīta liellopu gaļa |
| 934 | Valdorfa salāti ar majonēzi |
| 935 | Balto kāpostu salāti ar eļļu |
| 936 | Desu un siera salāti |
| 937 | Plūmjū pelmeni, saldēti |
| 938 | Sīpolu riņķi, cepti |
| Dažādi produkti | |
| 939 | Maizes raugs, presētais |
| 940 | alus raugs, sausais |
| 941 | Zemesrieksti Flips |
| 942 | Želatīns (pārtikas) |
| 943 | Kartupeļu čipsi, sāļi, eļļā grauzdēti |
| 944 | Kartupeļu nūjiņas, sāļas, grauzdētas eļļā |
| 945 | Krekeri |
| 946 | Blanmanžē deserts / pulveris, sausais produkts / pulverveida |
| 947 | Sāls nūjiņas |
| 948 | Tofu |
| 949 | Tortiljas čips |
| Jūsu ierakstiem | |
| 950 | |
| 951 | |
| 952 | |
| 953 | |
| 954 | |
| 955 | |
| 956 | |

| | | | | | |
|-----|--|-----|--|-----|--|
| 957 | | 974 | | 991 | |
| 958 | | 975 | | 992 | |
| 959 | | 976 | | 993 | |
| 960 | | 977 | | 994 | |
| 961 | | 978 | | 995 | |
| 962 | | 979 | | 996 | |
| 963 | | 980 | | 997 | |
| 964 | | 981 | | 998 | |
| 965 | | 982 | | 999 | |
| 966 | | 983 | | | |
| 967 | | 984 | | | |
| 968 | | 985 | | | |
| 969 | | 986 | | | |
| 970 | | 987 | | | |
| 971 | | 988 | | | |
| 972 | | 989 | | | |
| 973 | | 990 | | | |