

beurer

DS 61



Toiteväärtuse analüüsi kaal
Kasutusjuhend

UK
CA EAC CE



Lugege see kasutusjuhend tähelepanelikult läbi ja hoidke alles.
Kasutusjuhend peab olema kättesaadaval kõikidele seadme
kasutajatele ja selles olevat teavet tuleb järgida.

Hea klient!

Täname, et ostsite meie toote. Meie kaubamärgi alla kuuluvad kvaliteetsed ja põhjalikult katsetatud tooted, mida kasutatakse soojendamiseks, leebetoimeliseks raviks, vererõhu mõõtmiseks, kaalumiseks, massaažiks ja iluhoolduseks.

Lugupidamisega
teie Beureri meeskond

Funktsioonid.

Seadet saab kasutada toiduainete kaalumiseks või nende toiteväärtuse jälgimiseks. Kaal kuvatakse 1 g sammude kaupa. Seade on mõeldud kasutamiseks ainult kodumajapidamises. Seadmega saab kiiresti ja hõlpsalt kasutada alljärgnevat funktsioone:

- kuni 5000 g toiduainete **kaalu** mõõtmine (kaalumisrežiim),
- 950 toiduaine erinevate toiteväärtuste (valgusisaldus, rasvasisaldus, kolesterool, süsivesikusisaldus) kindlaks määramine,
- 950 toiduaine **energiaväärtuse** kindlaks määramine kilokalorites (kcal) või kilodžaulides (kJ),
- süsivesikusisalduse arvutamine (**BE**),
- kaalutud toiduainete säilitamine ja koguväärtuse kuvamine (salvestusrežiim),

Samuti on seadmel järgmised lisafunktsioonid:

- 50 individuaalselt määratavat mälu kohta toiduainetele,
- Täiendav anuma kaalu määramise funktsioon toiduainete kaalumiseks üksteise järel ühes anumal,
- võimalus lülitada grammide ja untside vahel,
- automaatne väljalülitumise funktsioon 180 sekundi pärast,
- automaatne hoiatusfunktsioon ülemise kaalu piiri 5000 g ületamisel,
- aku tühjenemise hoiatusteate kuvamine.

1. Seadme komplekti kuuluvad esemed

Kontrollige, et pakend oleks kahjustamata ja et kõik vajalikud osad oleksid olemas. Enne seadme kasutamist kontrollige, et seadmel ega selle tarvikutel ei oleks nähtavaid kahjustusi ja et kogu pakkematerjal oleks eemaldatud. Kahtluste korral ärge seadet kasutage ja võtke ühendust seadme edasimüüja või klienditeenindusega (aadressi leiate kasutusjuhendist).

- Toiteväärtuse määramise köögikaal

- 3 x AAA-patareid
- See kasutusjuhe

2. Märgid ja sümbolid

	HOIATUS! Hoiatus, mis märgib kehavigastuse või tervisekahjustuse ohtu
	OLULINE TEAVE! Ohutusmärkus, mille eiramisel võite seadet/tarvikut kahjustada.
	Tooteteave Tähtis teave.
	Lugege kasutusjuhiseid.
	Seade tuleb kasutuselt kõrvaldada vastavalt EÜ WEEE-direktiivile (elektriliste ja elektrooniliste seadmete jäätmete direktiiv)
	Ärge visake ohtlikke jäätmeid sisaldavaid patareisid olmejäätmete hulka
	Tootja
	CE-märgistus Toode vastab kehtivatele Euroopa ja riigisestele direktiividele
	Kõrvaldage pakend kasutuselt keskkonnale ohutult
	Sertifitseerimise sümbol toodetele, mis eksporditakse Vene Föderatsiooni ja SRÜ riikidesse.
	Ühendkuningriigi vastavuse kinnitamine märgistus

3. Hoiatused ja ohutusmärgused

Lugege see juhend hoolega läbi ja hoidke juhend kättesaadaval ka teistele seadme kasutajatele.

HOIATUS!

- Pidage meeles, et selle seadmega saadud toiteväärtuste põhjal ei tohi teha mingeid muudatusi ravivõttes (nt insuliini süstimine). Enne selliste muudatuste tegemist tuleb kindlasti saada teavet ka muudest allikatest (kirjandus, toitumiskursused) või pidada nõu arstiga. Tõenäosuse kontrollimine on eriti oluline võimalike töötõrgete seisukohalt (nt teabe sisestamisel tekkida võivad vead) ning võimalike kõrvalekallete seisukohalt toiteväärtuste osas seadmesse salvestatud ligikaudsetest väärtustest. Raskematel juhtudel

võib see viia ravi mittetoimimiseni, mille eest meie ei saa endale võtta mingit vastust.

⚠️ OLULINE TEAVE!

- Seadmesse salvestatud erinevate toodete ja valmistuste väärtused võivad oluliselt kõikuda sõltuvalt tootjast või valmistisest
- Lõpptoodete korral soovitame seetõttu võrrelda seadmesse salvestatud väärtusi tootja antud väärtustega pakendil ning valmistuste korral soovitame lisaks arutada välja eraldi koostisainete toiteväärtuse.
- Üksikute toiduainete toiteväärtused on seadmesse salvestatud heas usus ning vastavalt selle kasutusjuhendi koostamise ajal kättesaadavatele andmetele.
- Kui toiduainete kohta puudub teave (ekraan: ====), ärge lisage neid toiduaineid liitmise funktsiooni. Lõpptulemus ei pruugi olla õige.
- Seade ei ole mõeldud ravimite ega keelatud ainete kaalumiseks.
- Seade on mõeldud kasutamiseks ainult kodumajapidamises ning seda ei tohi kasutada meditsiinilisel ega kommertseesmärgil.

Patareid

- Patareide allaneelamine võib olla eluohtlik. Seetõttu tuleb patareid hoida lastele kättesaamatus kohas. Patarei allaneelamisel võtke kohe arstiga ühendust.
- Ärge visake patareid tulle! Plahvatusoht!
- Patareid ei tohi laadida ega nende energiat muul viisil taastada. Samuti ei tohi neid lahti võtta, tulle visata ega lühisesse ajada.
- Kui te ei kavatse seadet pikemat aega kasutada, võtke patareid sellest välja. Nii väldite võimalikke lekkest tingitud kahjustusi.

Remont

- Ärge kunagi avage seadet ega üritage seda ise remontida, sest vastasel juhul ei ole seadme nõuetekohane töö enam garanteeritud. Nende juhiste eiramisel kaotab garantii kehtivuse.
- Kui seade vajab parandamist, võtke ühendust meie klienditeeninduse või volitatud edasimüüjaga.

4. Seadme kirjeldus

Toiteväärtuse analüüsimise kaal

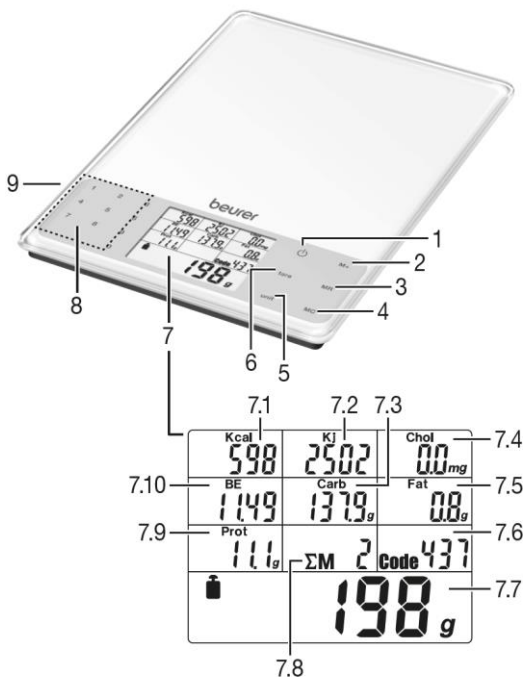

- 1 Sisse/välja lülitamise nupp
- 2 **M+** Mõõtmise salvestamiseks
- 3 **MR** Väärtuste summa kuvamiseks
- 4 **MC** Mälu puhastamiseks
- 5 Kaaluühikute muutmiseks (g/oz) **kaaluühik**
- 6 Anuma kaalu määramise nupp **tara**

7 Ekraan

- 7.1 Kilokalorite ekraan
 - 7.2 Kilodžaulide ekraan
 - 7.3 Süsivesikusisalduse kuvamine
 - 7.4 Kolesteroolisisalduse kuvamine
 - 7.5 Rasvasisalduse ekraan
 - 7.6 Koodi kuvamine
 - 7.7 Kaalu ekraan
 - 7.8 Mälukohtade arvu kuvamine
 - 7.9 Rasvasisalduse ekraan
 - 7.10 Leivaühikute ekraan
- 8 Diginupud 0 – 9 toiduainete koodi sisestamiseks 9 Akusahtel (seadme tagaküljel)

5. Esmakordne kasutamine

Kaaluühiku muutmine

Kaal võib kuvada mõõdetud väärtusi grammides (**g**) või untsides (**oz**). Vaikeseadistus on grammid. Kaaluühikut saab reguleerida

kaaluühiku nupust.

Seadme paigaldamine

Asetage seade stabiilsele ühetasasele pinnale. See on õige mõõtmistulemuse saamiseks ülioluline.

6. Kasutamine

6.1 Kaalumine

Kaalu sisse lülitamine

Ekraanil kuvatakse kaalutava toote kaal. Vajutage nuppu .

Järgmiste toiduainete kaalumine (anuma kaal)

Järgmiste toiduainete kaalumiseks saate kaalu seadistada väärtusele 0 g.

→ Selleks vajutage nuppu **tara**.

Toiduainete koodi sisestamine

→ Leidke toiduainete nimekirjast (lk 20) kaalutava toiduaine 3-osaline digikood ja sisestage see diginuppudega.

Vale numbriga sisestamisel täitke kood ükskõik milliste numbritega kuni kolme numbrini. Seejärel sisestage kood uuesti.

Ekraanil kuvatakse nüüd kõik toite- ja energeetilised väärtused.

Pidage meeles, et loomuliku kõikumise tõttu toiduainete toite- ja energeetilises väärtuses on võimalikud vaid ligikaudsed andmed.

Kaalu välja lülitamine

Pärast kaalumise lõppemist lülitub seade 180 sekundi pärast automaatselt välja. Saate kaalu välja lülitada ka nupust .

6.2 Kaalutud toiduainete salvestamine

Saate salvestada hetkel kaalutava toiduaine kaalu, toite- ja energeetilise väärtuse. Kaal liidab automaatselt iga salvestatud mõõtmise väärtused. Saate igal ajal vaadata kogukaalu ning toite- ja energeetilise väärtuse koguväärtust. Salvestatud andmed säilivad ka kaalu sisse-välja lülitamisel ja pärast patarei vahetamist.

Esimese mõõtmise salvestamine

Mõõtsite toiduainet ja sisestasite selle koodi.

→ Vajutage mälnuppu **M+**.

Ekraanil kuvatakse summa sümbol **ΣM**, mälukoht (nt **01**) ja kogukaal.

Järgmiste mõõtmiste salvestamine

Kaaluge järgmine toiduaine ja korrake sammu 1.

Mõõtmisväärtuste vaatamine

Salvestatud väärtuste vaatamiseks, nt ühe päeva kohta:

→ Vajutage mälnuppu **MR**.

Ekraanil kuvatakse summa sümbol **ΣM**, mälukohtade arv (nt **02**), salvestatud kogukaal ning toite- ja energeetilised väärtused.

Mälu puhastamine

Puhastage mälu regulaarselt, nt igapäevaselt.

→ Vajutage mälnuppu **MC**.

Sümbol **M** kaob. Mälu on puhastatud.

6.3 Oma toidukoodide programmeerimine

Seadmesse on salvestatud 950 toiduaine toite- ja energeetilised väärtused (mälu kohad 000-949).

Saate programmeerida veel 50 mälu kohta (950-999) enda toiduainetega ja sisestada need osas „Toidukoodid“ toodud tabeli tühjadesse ridadesse. Selleks peate teadma toiduainete toite- ja energeetilisi väärtusi.



Märkus

Toite- ja energeetilised väärtused tuleb sisestada 100 g toiduaine kohta.

Täiendavate toiduainete programmeerimiseks toimige alljärgnevalt:

- Lülitage seade sisse. Selleks vajutage nuppu .
- Vajutage üheaegselt u 3 sekundi jooksul alla nupud **tara** ja **MR**. Seade muudab programmirežiimi. Toidukood kuvatakse väärtusena 950. Kaks viimast numbrit vilguvad.
- Sisestage soovitud toidukood (numbrid 50–99) ja kinnitage sisestatud valik nupuga **MR**.

Seejärel peate sisestama toiduaine energeetilise väärtuse.

- Sisestage toiduaine energeetiline väärtus numbriklahvidega (1 kcal sammude kaupa) ja kinnitage sisestatud väärtus nupuga **MR**. Järgmisena peate sisestama kolesteroolisisalduse (1 mg sammude kaupa), süsivesikusisalduse (0,1 g sammude kaupa), rasvasisalduse (0,01 g sammude kaupa) ja valgusisalduse (0,01 g sammude kaupa). Pärast vastava väärtuse sisestamist vajutage järgmise nõutud väärtuse juurde minemiseks nuppu **MR**. Pärast viimase väärtuse (valgusisaldus) sisestamist ja nupu **MR** vajutamist läheb sead ekaalumisrežiimi. **Märkus.** Kui te nõutavat väärtust ei tea, jätke see tühjaks („0“) ja vajutage nuppu **MR**, et sisestada järgmine väärtus. Sel juhul ei lisata väärtust „0“ teie toite- või energeetilise

väärtuse koguväärtusele.

- Kontrollige, et sisestatud väärtus oleks tõenäoline.

6.4 Patareide vahetamine

Seade töötab 3 x AAA-tüüpi patareiga. Kui kuvatakse patareid vahetamise sümbol, siis on patareid peaaegu tühjad. Sisestage patareid seadme allosas asuvasse patareisahlisse. Jälgige, et sisestate patareid õigesti.

⚠ Märkused patareide kasutamise kohta

- Kui patareivedelik satub nahale või silma, peske neid põhjalikult puhta veega ning pöörduge viivitamatult arsti poole.

⚠ **Lämbumisoht!** Väikelapsed võivad patareid suhu panna ja alla neelata. Patareid tuleb hoida väikelastele kättesaamatus kohas.

- Järgige polaarsusmärgistusi (+) ja (-).
- Patarei lekkimise korral puhastage patareisahlit kuiva lapiga, kandes seejuures kaitsekindaid.
- Kaitske patareisid liigse kuumuse eest.

⚠ **Plahvatusoht!** Ärge visake patareid tulle!

- Patareisid ei tohi laadida ega lühisesse ajada.
- Kui te ei kavatse seadet pikemat aega kasutada, võtke patareid patareisahlit välja.
- Kasutage ainult ettenähtud või nendega võrdväärseid patareisid.
- Vahetage alati kõik patareid korraga.
- Ärge kasutage akusid.
- Ärge võtke patareisid osadeks lahti ega purustage neid.

7. Puhastamine ja hooldustööd

Puhastage kaalu niiske lapi ja vajadusel väikese koguse puhastusvahendiga.

Puhastage kaalumiskaala pinda regulaarselt.

Seadme tulemuste täpsus ja eluiga sõltub korralikust hooldamisest.

⚠ OLULINE TEAVE!

- Jälgige, et seadmesse ei satuks vett. Seadet ei tohi asetada vette. Ärge loputage seadet voolava vee all.
- Ärge peske seadet nõudepesumasinas!
- Kui te seadet ei kasuta, ärge asetage selle peale mingeid esemeid.
- Kaitske seadet põrutuste, niiskuse, tolmu, kemikaalide ja suurte temperatuurikõikumiste eest ning hoidke seda soojusallikatest (nt ahjustest ja radiaatoritest) kaugemal.

- Ärge kasutage seadet kõrge temperatuuriga keskkonnas ega tugevaid elektromagnetvälju tekitavate seadmete (nt mobiiltelefonid) lähedal.

8. Mida teha probleemide tekkimisel?

Ekraani teade	Põhjus	Lahendus
E----	Kaalu maksimaalne kandevõime 5000 g on ületatud.	Eemaldage kaalutav toiduaine kaalumiskaalast.
=====	Vähemalt ühe toite- või energiatilise väärtuse maksimaalne mälu on ületatud, nt üle 99999 kJ.	Puhastage mälu mälunupuga MC .
=====	Selle toiduaine kohta puudub nõutav toite- või energiatiline väärtus. Mälurežiimis on lisatud 0.	
M vilgub	Vähemalt ühe toite- või energiatilise väärtuse maksimaalne mälu on ületatud, nt üle 99999 kJ.	Puhastage mälu mälunupuga MC .
Lo	Patareid on peaaegu tühjad.	Vahetage patareid välja (vt 6.6 „Patareide vahetamine“).
Negatiivne väärtus (-)	Kaalutav toiduaine asetati kaale enne selle sisse lülitamist.	Vajutage nuppu  .
Ekraanil ei kuvata midagi.	Patareid on täiesti tühjad.	Paigaldage uued patareid (vt 6.4. „Patareide vahetamine“).

9. Kasutuselt kõrvaldamine

Keskkonnakaitse tagamiseks ärge visake kasutuskoormatuks muutunud seadmeid olmeprügi hulka. Viige kasutuskoormatuks muutunud seade vastavasse kogumis- või ümbertöötlemiskeskusesse. Seadmete kasutuselt kõrvaldamisel tuleb järgida EÜ WEEE-direktiivis (elektrilised ja elektroonilised jäätmed) sätestatud nõudeid. Küsimuste korral võtke ühendust jäätmekäitluse eest vastutava kohaliku asutusega.



Patareide kasutuselt kõrvaldamine

- Tühjad patareid tuleb viia vastavasse kogumispunkti. Teil on seadusjärgne kohustus akudest ohutult vabaneda.
- Ohtlikke aineid sisaldavatele patareidele on trükitud järgmised koodid:
- Pb = pliid sisaldav patareid,
Cd = kaadmiumit sisaldav patareid,
Hg = elavhõbedat sisaldav patareid.



10. Tehnilised andmed

Andmebaas	950 toiduainet alljärgnevate toiteja energeetiliste väärtustega: <ul style="list-style-type: none">• Valk, g (oz)• Rasv, g (oz)• Kolesterool, mg (oz)• Süsivesikud, g (oz) ja BU• Energia, kcal või kJ
Toite- ja energeetilise väärtuste klassifikatsioon	<ul style="list-style-type: none">• Valk: 0,1 g (0,01 oz)• Rasv: 0,1 g (0,01 oz)• Kolesterool: 0,1 mg (0,0028 g)• Süsivesikud: 0,1 g (0,01 oz)• BU: 0,01• Energia: 1 kcal/kJ

11. Garantii / teenindus

Lisateavet garantiitingimuste kohta saate kaasasolevalt garantiilehelt.

12. Toidukoodid

Lühendid

o.a.	keskmine
i.d.m.	kuivaines (nt juustu rasvasisaldus)
vol. % alkohol	alkoholiprotsent mahu kohta

Mõisted

sõõmiseks valmis	ostetav tooraine, lahutatud jäätmed
kuivtoode	pulber on kaalutud. Enne valmistamist. Välja arvatud juhul, kui on kirjeldatud täpsemalt või sõnastatud teisiti, nt „valmistatud kontsentraadist“ või „sõõmiseks valmis“.

Kõik andmed viitavad sõõmiseks valmis portsjonitele. Välja arvatud juhul, kui on kirjeldatud täpsemalt või sõnastatud teisiti.

Me ei võta endale vastutust toiduainete nimekirjade täpsuse eest.

Märkus

Mõned tooted ei pruugi kõikides riikides saadaval olla. Kui teie jaoks olulist toiduainet ei ole nimekirjas, saate selle ise seadistada mälukohtadega 950-999.

Piimatooted

000	Airan
001	Pett
002	Crème fraîche, 30% rasva
003	Crème fraîche, 40% rasva
004	Hapupiim, väikese rasvasisaldusega
005	Hapupiim, täispiimast
006	Puuviljajogurt, väikese rasvasisaldusega
007	Puuviljajogurt, väikese rasvasisaldusega
008	Puuviljajogurt, täispiimast
009	Puuviljadega kohupiimakreem, 20% rasva i. d. m.
010	Mannapuding, kirssidega
011	Jogurt, väikese rasvasisaldusega, 1,5 rasva
012	Jogurt, väikese rasvasisaldusega
013	Kakaojook, kooritud piimast
014	Keefir
015	Keefir, puuviljadega
016	Kondenspiim, 10% rasva
017	Kondenspiim, 4% rasva
018	Kondenspiim, 7,5% rasva
019	Lehmapiim (väikese rasvasisaldusega), 1,5%
020	Lehmapiim (täispiim), 3,5%
021	Kooritud piim
022	Piimapuding
023	Riisipuding, šokolaadi
024	Piimakokteil
025	Vadak, magus
026	Vadakupulber, kuivtoode
027	Toorpiim, sertifitseeritud piim
028	Toorpiim, talupiim
029	Koor (kohvikoor), 10% rasva
030	Hapukoor
031	Vahukoor, 30% rasva
032	Paks hapukoor, 24% rasva
033	Talujuust koorega, 40% rasva i.d.m
034	Talujuust, 20% rasva i. d. m.
035	Talujuust, väikese rasvasisaldusega
036	Kitsepiim
Juust	
037	Appenzeller, 50% rasva i. d. m.
038	Küpsetatav Camembert, 45% rasva i. d. m.
039	Bavaria Blue, 70% rasva i. d. m.
040	Bel Paese
041	Alpi juust, 45% rasvai. d. m.
042	Sinihallitusjuust, 50% rasva i. d. m.
043	Brie, 50% rasva i. d. m.
044	Mahe täispiimajuust, 30% rasva i. d. m.

45	Mahe täispiimajuust, 50% rasva i. d. m.
46	Cambozola, 70% rasva i. d. m.
47	Camembert, 30% rasva i. d. m.
48	Camembert, 45% rasva i. d. m.
49	Camembert, 60% rasva i. d. m.
50	Camembert, küpsetatud
51	Cheddar
52	Camembert, 50% rasva i. d. m.
53	Edam, 30% rasva i. d. m.
54	Edam, 40% rasva i. d. m.
55	Sinihallitusjuust, 60% rasva i. d. m.
56	Emmental, 45% rasva i. d. m.
57	Feta (lambajuust), 45% rasva i. d. m.
58	Toorjuust, graanulid
59	Ürtidega toorjuust, 20% rasva i. d. m.
60	Gorgonzola, 55% rasva i. d. m.
61	Gouda, 45% rasva i. d. m.
62	Gruyere, 45% rasva i. d. m.
63	Hardanger, 45% rasva i. d. m.
64	Kodujuust, 20% rasva i. d. m.
65	Jarlsberg, 45% rasva i. d. m.
66	Kreeka pähkliitega juustupirukast, 50% rasva i. d. m.
67	Leerdamer, 45% rasva i. d. m.
68	Limburger, 20% rasva i. d. m.
69	Maasdam, 45% rasva i. d. m.
70	Maaslander, 50% rasva i. d. m.
71	Mascarpone
72	Morbier, 40% rasva i. d. m.
73	Mozzarella juust
74	Munster-juust
75	Palmarello, 50% rasva i. d. m.
76	Parmesan, 36% rasva i. d. m.
77	Provolone
78	Püreene juust, 50 % rasva i. d. m.
79	Raclette-juust, 48% rasva i. d. m.
80	Suitsutatud sinkjuust, 45% rasva i. d. m.
81	Riiujuust, 45% rasva i. d. m.
82	Romadur-juust, 20% rasva i. d. m.
83	Roqueforti juust
84	Rottaler, 45% rasva i. d. m.
85	Rubiola, 75% rasva i. d. m.
86	Hapupiimajuust (Harzer, Mainzer), 10% rasva i. d. m.
87	Sbrinz, 48% rasva i. d. m.
88	Toorjuust-sinihallitusjuust, 10% rasva i. d. m.
89	Töödeldud juust, 20% rasva i. d. m.
90	Väikese rasvasisaldusega kõva juust, 45% rasva i. d. m.
91	Tete de Moine, 50% rasva i. d. m.
92	Tilsit, 30% rasva i. d. m.

93	Tilsit, 45% rasva i. d. m.
94	Trappista juust, 45% rasva i. d. m.
95	Pehme juust pähkliitega, % rasva i. d. m.
96	Veinijuust, 60% rasva i. d. m.
97	Weisslacker, 50% rasva i. d. m.
98	Westberg, 45% rasva i. d. m.
99	Kitsejuust, poolkõva juust, % rasva i. d. m.
100	Kitsejuust, pehme juust, 45% rasva i. d. m.
Munad ja munaroad	
101	Kana täismuna (100 g)
102	Kamamuna kollane (vedel)
103	Kamamuna valge (vedel)
104	Munapuder
105	Præmuna
Õlid ja rasvad	
106	Puuvilaseemneõli
107	Või (vahukoore ja hapukoore või)
108	Või, keskmise rasvasisaldusega
109	Selitatud või
110	Päevalilleõli, rafineeritud
111	Maapähkliõli, rafineeritud
112	Kakaovõi.
113	Kookosõli, rafineeritud
114	Kõrvitsaseemneõli
115	Tursamaksaõli
116	Linaseemneõli
117	Maisiõli, rafineeritud
118	Margariin (dietaalmargariin)
119	Margariin (standardmargariin)
120	Majonees, suure rasvasisaldusega
121	50% rasvasisaldusega või
122	Oliiviõli
123	Rapsiõli
124	Ploomirasv
125	Salatimajonees (50% rasva)
126	Seapekk
127	Seesamiseemneõli
128	Sojaõli, rafineeritud
129	Päevalilleõli, rafineeritud
130	Kreeka pähkli õli
131	Nisuiduõli
Liha	
132	Õhu käes kuivatatud liha
133	Lihaekstrakt
134	Lõunapraad
135	Hakkliha (veise-sea)
136	Lammas, rinnaliha
137	Lammas, jalg
138	Lammas, seljatükk

139	Lammas (filee)
140	Lammas (tükeldatud)
141	Lambamaks
142	Veis (õlg)
143	Veis (filee)
144	Veis (kael koos kontidega)
145	Veis (praetükk koos kontidega)
146	Veis (jalg, kontidega)
147	Veis (puhas lihas)
148	Veis (seljatükk koos kontidega)
149	Vasika piimaliha
150	Vasikarind
151	Vasikakarbonaad
152	Vasikaneer
153	Vasikamaks
154	Vasikaeskalopp
155	Suitsutatud seakarbonaad
156	Lammas (puhas lihaseliha)
157	Härjasaba
158	Hobuseliha
159	Veisehakkliha (tartar)
160	Hakkliha
161	Veisekoot
162	Veisemaks
163	Härjakeel
164	Veis (filee)
165	Veis (ribitükk, praetükk)
166	Veis (puusatükk)
167	Veis (rinna-, kaelatükk)
168	Veis (ümmargune ülatükk)
169	Veis (puhas lihaseliha)
170	Veis (praetükk)
171	Seljapeekon
172	Sea õlatükk
173	Seakõht
174	Seafilee
175	Suitsutatud seakarbonaad
176	Seakarbonaad (kontidega)
177	Siga (puhas lihaseliha)
178	Siga (šnitliiliha, ümmargune ülatükk)
179	Siga, tagumine tükk
180	Seahakkliha
181	Seamaks
182	Searibid
183	Keedusink
184	Seajalg
185	Kitseliha o.a
186	Seakeel
Linnuliha ja ulukiliha	
187	Part o.a
188	Faasan o. a.

189 Kits o. a.	238 Suitsusink (peekon)	288 Kammeljas
190 Jänes o. a.	239 Peenike sinkvorst	289 Meritint
191 Uluk o. a.	240 Sült	290 Tuunikala
192 Kanapraad o. a.	241 Suitsutatud seakõht	291 Kaheksajalg
193 Kana o. a.	242 Triibuliha	292 Tigu
194 Kanakoib, nahaga	243 Kallerdis	293 Koha
195 Kana rinnatükk, nahaga	244 Baieri valged vorstid	Kalatooted
196 Kanamaks	245 Viini vorstid	294 Suitsuangerjas
197 Küülikuliha	Kala, koorikloomad ja meerannid	295 Suitsuheeringas
198 Põldpüü	246 Angerjas	296 Praeheeringas
199 Ulukijalg	247 Auster	297 Marineeritud heeringas
200 Ulukiselg	248 Ahven	298 Noor heeringas
201 Tuvi	249 Sinine molva	299 Heeringafilee tomatikastmes
202 Kalkuni rinnatükk, ilma nahata	250 Latikas	300 Kaaviar
203 Kalkunikoib, ilma nahata ja kontideta	251 Suitsuheeringad	301 Saksa kaaviar
204 Kalkun, nahaga	252 Harilik ogahai	302 Krevetikonserve
205 Põldvutt	253 Merisiig	303 Krabilihakonserv
206 Mets siga	254 Kalafilee	304 Suitsulõhekonserv
Vorst, pasteet, lihatooted	255 Lest	305 Suitsmakrell
207 Taluniku vorst	256 Forell (jöeforell, vikerforell)	306 Sardiinid õlis
208 Sinkvorst	257 Krevetid	307 Suitsutatud liftahven
209 Õllevorst	258 Pikksaba	308 Soolaheeringas
210 Bockwurst (suur Frankfurdi vorstike)	259 Heik	309 Suitsutatud killtursk
211 Bratwurst (praetud sealihavorst)	260 Hiidlest, must (Gröönimaa hiidlest)	310 Suitsutatid lõheribad
212 Kabanoss	261 Hiidlest, valge	311 Suitsutatud mintai
213 Servelaatvorst	262 Heeringas (Atlanti)	312 Kuivatatud tursk
214 Soolaliha	263 Vähk	313 Tuunikala õlis
215 Konserveeritud vorst	264 Vähk	Teravili ja teraviljatooted
216 Pikkpoiss	265 Tursk	314 Amarant
217 Sealihavorst	266 Kammkarp	315 Õunapirukas, kattega
218 Frankfurdi vorstikesed	267 Karpkala	316 Õunastrudel
219 Toored pelmeenid	268 Säga	317 Tagurpidi õunakook
220 Hanemaksapasteet	269 Krevetid	318 Bagel
221 Linnuliavorst, väikese rasvasisaldusega	270 Krabi	319 Baguette
222 Sea-veiseliha vorst	271 Hiilgevähk (Antarktika)	320 Berliini pannkook
223 Chasseuri vorst	272 Lõhe	321 Keeks
224 Vasikalihavorst	273 Langust	322 Lehtainaküpsetis
225 Vasikamaksapasteet	274 Molva	323 Saiakesed (kuklid)
226 Knackwurst	275 Makrell	324 Brownied
227 Suitsutatud singifileerulaad	276 Rannakarbid	325 Tatratangud
228 Landjageri vorst	277 Punane liftahven	326 Täistera tatrajahuh
229 Maksapasteet	278 Anšoovis	327 Liivakook
230 Maksavorst, väikese rasvasisaldusega	279 Sardiin	328 Lihtne kook
231 Suitsuvorstirõngas	280 Killtursk	329 Puuviljamaitseline müsli
232 Suitsutatud sealiha / veiselihavorst (Braunschweiger Mettwurst)	281 Linask	330 Müsli tahvel (šokolaadiga)
233 Mortadella	282 Lest	331 Võiküpsised
234 Verivorst	283 Euroopa heik	332 Maisihelbed
235 Salami (Saksa)	284 Mintai (Väikse ookeani mintai)	333 Maisihelbed pähklike ja meega
236 Sink (keedusink)	285 Merikurat	334 Täistera maisihelbed
237 Sink (suitsutatud, singifileerulaad)	286 Merikeel	335 Keedetud kuskuss
	287 Sprot	336 Toores kuskuss

337	Diabeetikute pagaritooted
338	Täistera speltajahu
339	Sõõrik
340	Munapasta (nuudlid), keedetud / kurnatud
341	Munapasta (nuudlid, makaronid, spagetid), toores
342	Puuviljatort
343	Inglise puuviljakook
344	Puuviljamüsi, suhkruta
345	Odrakruubid
346	Vürtsikook (kauasäilivad pagaritooted)
347	Piparkook
348	Klaasnuudlid, keedetud
349	Graham-leib
350	Mannatang
351	Mannaseibid
352	Speltanisujahu
353	Speltanisufrikadellid
354	Kiirkaerahelbed
355	Kerkinud küpsetis
356	Pärmitainas (segu)
357	Palmik sai
358	Hirss
359	Kohupiimakook
360	Kaerahelbed
361	Väikesed küpsetised, erinevad
362	Näkileib
363	Pehme soolakringel / soolakringli stiilis saiakesed
364	Täisteramais
365	Maisihelbed, magustamata
366	Maisijahu
367	Mandlimakroonid
368	Marmorkook
369	Täistera rukkijahu
370	Mitmeviljaleib
371	Mooniseemnekook
372	Moonirull
373	Mochakreemiga tort
374	Mustikamuffin
375	Müslikäpsis
376	Müslisegu, kuivtoode
377	Pähklikook (küpsetussegu)
378	Pähklikook (kauasäilivad pagaritooted)
379	Puuviljatort, pärmitainas
380	Puuviljatordi põhi, söömivalmis
381	Riivleib
382	Pitsatainas
383	Paismais
384	Pumpnickel
385	Riis, poleeritud, keedetud, kurnatud

386	Riis, poleeritud, toores
387	Riis, poleeritud
388	Riisijahu
389	Täisterarukis
390	Rukkileib
391	Rukkijahu, tüüp 1800
392	Rukkijahu, tüüp 815
393	Rukkileib
394	Rukki täisteraleib ja täisteraleib
395	Rukkileib
396	Koogitainas
397	Vene leib
398	Sacheri tort
399	Kreemikook
400	Šokolaadimüsi
401	Musta Metsa kreemikook
402	Liivakook
403	Spaetzle
404	Kliid
405	Röstsai
406	Tortellini, söömivalmis
407	Tordipõhi
408	Tritikale
409	Täisteraleib päevalilleseemnetega
410	Täistera pitaleib
411	Täisteraküpsis
412	Täisteranuudlid, toored
413	Täisterakuivikud
414	Vahvlitainas
415	Jõulu stollen, Saksimaa
416	Sai
417	Täisteranisu
418	Nisumanna
419	Nisuidud
420	Nisukliid
421	Nisujahu, tüüp 405
422	Nisu-rukkileib
423	Nisutärklis
424	Röstsai
425	Täisterasai
426	Metsik riis, toores
427	Sidrunikook
428	Kuivikud
429	Sibulapirukas
Kartulid ja kartulitooted	
430	Praekartulid, söömiseks valmis
431	Keedukartul (koorega)
432	Kartulivareenikud, kuivtoode / pulbri kujul
433	Kartulivareenikud, 50:50, söömivalmis
434	Kartulikroketid, kuivtoode / pulbri kujul
435	Ahjupartul (koorega)

436	Kartulid, koorega (toored)
437	Friikartulid (kartul / pannkook), kuivtoode / pulbri kujul
438	Friikartulid (kartulipannkoogid), sügavkülmutatud / söömivalmis
439	Kartulipüree
440	Kartulipüree, kuivtoode / pulbri kujul
441	Kartulitärklis
442	Kartulisupp, kuivtoode / pulbri kujul
443	Koorega keedukartulid
444	Krõpsud, söömivalmis, soolata
445	Praetud riivitud kartulid, sügavkülmutatud
Köögiviljad ja salatid	
446	Artišokk
447	Artišokid õlis
448	Suvikõrvits
449	Bambusvõrsed
450	Bataat, maguskartul
451	Blanšeeritud seller
452	Lillkapsas
453	Aedoad
454	Konserveeritud aedoad
455	Brokkoli
456	Vesikress
457	Sigur
458	Hiina kapsas
459	Jääsalat
460	Endiivia
461	Talunikusalat
462	Põltsalat
463	Apteegitill, lehed
464	Küpsetatud liha salat, kodune
465	Mugulsibul
466	Aedkress
467	Väikesed kurgid
468	Lehtkapsas
469	Kurk
470	Heeringasalat
471	Ingver
472	Kartulisalat
473	Küüslauk, toores
474	Nuikapsas
475	Kapsasalat
476	Kõrvits
477	Võilill
478	Väike mais
479	Lehtpeet
480	Salat
481	Redis
482	Porgandid
483	Konserveeritud porgandid

484	Mungoidud
485	Itaalia nuudlisalat
486	Söödav hibisk
487	Paprika
488	Naeris
489	Petersellilehed
490	Porrulauk
491	Portulak
492	Punasigur „Radicchio“
493	Väike fredis
494	Redis
495	Rabarber
496	Idud
497	Peet
498	Punane peakapsas
499	Rukola
500	Hapuoblikas
501	Nõrutatud hapukapsas
502	Murulauk
503	Mustjuur
504	Seller
505	Sojaoaidud
506	Spargel
507	Spinat
508	Spinat, sügavkülmutatud
509	Kaalikas
510	Bouquet garni
511	Tomat
512	Konserveeritud tomatid
513	Jerusaalemma artišokk
514	Tzatziki
515	Waldorfi salat
516	Jahubanaan (suurem)
517	Kaalikas
518	Valge peakapsas
519	Valge peakapsa salat
520	Savoi kapsas
521	Kabatšokk
522	Magus mais
523	Magus konservmais
524	Sibul
Seened	
525	Austerservik
526	Puravik
527	Šampinjon (kunstikult kasvatatud seened)
528	Konserveeritud šampinjonid
529	Kollane lehkseen
530	Harilik mürkel
531	Kukeseen
532	Kukeseen, kuivatatud
533	Pilvik

534	Puravik
535	Kuivatatud puravik
536	Türlhvild Puuviljad
537	Acerola
538	Ananass
539	Konservananass
540	Õun
541	Kuivatatud õun (väävelhappega)
542	Õunakaste
543	Apelsin
544	Aprikoos
545	Kuivatatud aprikoos
546	Konservaprikoos
547	Avokaado
548	Banaan
549	Kuivatatud banaan
550	Tomat
551	Pirn
552	Konservpirn
553	Mustikas
554	Leivapuuvili
555	Koolupõõsavili
556	Tuumkõrvits
557	Annoona
558	Kuivatatud dattel
559	Maasikas
560	Maasikas, sügavkülmutatud
561	Viigimari
562	Kuivatatud viigimari
563	Granaatõun
564	Greip
565	Guaav
566	Kibuvits
567	Mustikas
568	Mustikas, sügavkülmutatud, magustamata
569	Vaarikas
570	Must leeder
571	Mesimelon
572	Jaka
573	Jaapani astelpihlakas
574	Punased sõstrad
575	Mustad sõstrad
576	Hurmaa
577	Kaktusvili
578	Karamboola
579	Magus kirss
580	Konservkirsid
581	Kiivi
582	Kääbusapelsin, toores
583	Laim, magus laim
584	Litš

585	Longanivili
586	Mandariin
587	Mango
588	Mooruspuuvili
589	Mirabell-ploom
590	Jõhvikas
591	Nektariin
592	Rohelised oliivid, marineeritud
593	Mustad oliivid, marineeritud
594	Papaia
595	Granadill
596	Virsik
597	Kuivatatud virsik
598	Konservirsik
599	Ploom
600	Füüsal
601	Jõhvikad
602	Küdoonia
603	Rambutan
604	Renklood
605	Astelpajumari
606	Kakiploom
607	Karusmari
608	Kuivatatud sultani rosinad
609	Tamarind
610	Arbuus
611	Kuivatatud viinamarjad (rosinad)
612	Viinamarjad
613	Sidrun
614	Suhkrumelon, mesimelon
Pähklid	
615	Kašupähklid
616	Kastan
617	Maapähklid
618	Rõstitud ja kooritud maapähklid
619	Sarapuupähklid
620	Kookospähkel
621	Kookoshelbed
622	Kõrvitsaseemned
623	Makadaamia pähkel
624	Magus mandel
625	Mooniseemned (kuivatatud)
626	Brasiilia pähkel
627	Pekaniapähkel
628	Männiseemned
629	Pistaatsia (roheline mandel)
630	Seesamiseemned (kuivatatud)
631	Päevaliliseemned (kuivatatud)
632	Kreeka pähkel
Kaunviljad ja seemned	
633	Kuivatatud valged oad

634	Kuivatatud herned
635	Rohelised herned koos kauntega
636	Konserveeritud aedoad
637	Rohelised herned, sügavkülmutatud
638	Marineeritud kapparid
639	Kikerherned, kuivatatud
640	Kikerherneidud, toored
641	Konserveeritud pödoad
642	Silmoad, tooted
643	Linaseemned
644	Liimaoad, toored
645	Läätsed, keedetud
646	Läätsed, kuivatatud
647	Mooniseemned, kuivatatud
648	Seesamiseemned, kuivatatud
649	Sojaoad, kuivatatud
650	Sojaliha
651	Sojapiim
652	Sojaoaidud
653	Sojavorst o. a.
654	Päevaliliseemned
655	Harilikud tuviherned, toored
Mittealkohoolsed joogid	
656	Ananassimahl
657	Õunamahl
658	Õunamahl, poe
659	Õunamahlalimonaad
660	Aprikoosinektar
661	Õlu, alkoholivaba, rahvusvaheline
662	Cappuccino
663	Coca-Cola
664	Coke, light
665	Jääkohv
666	Virsiku jäätee
667	Greibimahl, poe
668	Vaarikasiirup
669	Leedrimahl
670	Mustasõstranektar
671	Kohv
672	Lahustuva kohvi pulber, kuivtoode / pulbri kujul
673	Kookospiim
674	Latte Macchiato
675	Limonaad, koolajook
676	Mandariinimahl, värskest pressitud
677	Porgandimahl
678	Multivitamiinimahl
679	Apelsinilimonaad
680	Apelsinimahl, värskest pressitud
681	Apelsinimahl, poe
682	Peedimahl
683	Astelpajumahl

684	Hapu kirsi mahl
685	Sojajook, puuviljadega
686	Must tee
687	Tomatimahl
688	Viinamarjamahl, poe
689	Sidrunimahl, värskest pressitud
Alkohoolsed joogid	
690	Alkoholiivaba õlu, Saksa
691	Tume õlu (5 vol. % alkohol)
692	Amaretto (28 vol. % alkohol)
693	Õunavein (siider)
694	Õlu, Koelsch (Kölni õlu)
695	Õlu, Pils, lager, tavaline õlu, Saksa õlu
696	Bocki õlu, hele (7 vol. % alkohol)
697	Maasikapunš
698	Cuba Libre
699	Curacao (35 vol. % alkohol)
700	Dessertveinid (16 -18 vol. % alkohol)
701	Topelt bock õlu, tume (8 vol. % alkohol)
702	Advocaat
703	Eksportõlu hele (5 vol. % alkohol)
704	Puuviljavein (8 -10 vol. % alkohol)
705	Džinn
706	Vahuvein
707	Clear Korn (32 vol. % alkohol)
708	Lager (hele õlu, (5 vol. % alkohol)
709	Hele õlu (2.5 - 3.0 vol. % alkohol)
710	Liköör (30 vol. % alkohol)
711	Maisiõlu (nisuõlu)
712	Linnaseõlu, linnasejook (0.04 - 0.6 vol. % alkohol)
713	Puuviljabrändi (40 - 45 vol. % alkohol)
714	Ouzo (38 vol. % alkohol)
715	Pina Colada
716	Porter
717	Punane vein, täidlane
718	Rumm
719	Sangria
720	Vahuvein, apelsini
721	Valge vahuvein
722	Brändi (konjak)
723	Valge vein
724	Täisnisuõlu, pärmivaba (5 vol. % alkohol)
725	Täisnisuõlu, pärmiga (5 vol. % alkohol)
726	Vermut
727	Viski
728	Viin
Magus	
729	Vahtrasiirup
730	Besee
731	Karamellkompvekid

732	Magustoidukaste, puuvilja, söömivalmis
733	Magustoidukaste, šokolaadi, söömivalmis
734	Diabeetikute šokolaad
735	Diabeetikute šokolaad, täisrasv
736	Diabeetikute šokolaad, lisanditeta
737	Diabeetikute magusaine
738	Dieetjäätis
739	Saksa šokolaadikook Doominokivi
740	Dresdeni stollen, martsipaniga
741	Jäätis
742	Jäätis, Napoli-tüüpi
743	Jäätis, šokolaadi
744	Jäätis, vanilli
745	Piparkoogikook
746	Maapähkliivi (püree)
747	Laavakook
748	Frankfurti kroonikook
749	Puuvilja kohupiimakreem, kontsentraadist, söömivalmis
750	Puuviljajäätis
751	Puuviljanäts
752	Ambrosia, tarretis, kontsentraadist, söömivalmis veega
753	Tarretis, valmistood
754	Ümmargune kook
755	Kummikarud
756	Lillemesi
757	Rosinapannkoogid
758	Kakaopulber
759	Lagrits
760	Martsipan
761	Piimašokolaad
762	Jäätis, vähemalt 70% piim
763	Šokolaadivahukomm
764	Šokolaadivaht
765	Nugat
766	Glasuuriga päklikkook
767	Päklikkreem
768	Ploomipuding
769	Pruun suhkur
770	Punaste marjade kompott, kontsentraadist, söömivalmis veega
771	Vene šokolaadi-juustukook
772	Šokolaadi / maapähklitahvel
773	Šokolaadi / karamellitahvel
774	Šokolaadi / kookostahvel
775	Šokolaadiglasuuriga vahukomm
776	Šokolaad, piimavaba, vähemalt 40% kakaod
777	Valge šokolaad
778	Šokolaadikreem, kontsentraadist,

sõomisvalmis
779 Šokolaadinööbid
780 Šokolaadipuding, kontsentraadist, sõomisvalmis piimaga
781 Pehme jäätis
782 Mandliküpsis
783 Tiramisu
784 Vanillikreemi puding, kontsentraadist, sõomisvalmis piimaga
785 Vanillikreem, kontsentraadist, sõomisvalmis
786 Vanillikaste, kontsentraadist, sõomisvalmis piimaga
787 Täispiimašokolaad
788 Täispiimašokolaad sarapuupähklitega
789 Kummikommid
790 Kaneeliküpsis
791 Sidrunikook
792 Suhkur
Kastmed
793 Barbecue-kaste
794 Bešamelli kaste
795 Lihakaste
796 Paks soust
797 Karrikaste
798 Prantsuse kaste
799 Kiirpuljong
800 Lahja kaste, paksendatud
801 Itaalia kaste
802 Jahimehe kaste
803 Ketšup
804 Ürtidega taimne või
805 Maggi maitseainega kaste
806 Mangitšatni
807 Majoneesikaste
808 Mädarõigas (tuubis)
809 Piprakoorekaste
810 Koorekaste
811 Salatimajonees
812 Hollandi kaste
813 Magushapu kaste
814 Gyros-vürtsidega maitsestatud liha kaste, kuivtoode / pulbri kujul
815 Guljaššikaste, kuivtoode / pulbri kujul
816 Marineeritud veiseliha kaste, kuivtoode / pulbri kujul
817 Sinep
818 Sojakaste
819 Thousand island salatikaste
820 Tomatipüree
821 Tomatikaste, klassikaline baaskaste
822 Itaalia tomatikaste
823 Vinegrette

824 Zingara kaste
825 Sibulakaste
Moosid
826 Õunažele
827 Apelsinimoos
828 Aprikoosimoos
829 Murakamoos
830 Diabeetikute moos, fruktoosiga
831 Diabeetikute moos, magusaine / fruktoosiga
832 Maasikamoos
833 Vaarikamoos
834 Punase sõstra tarretis
835 Kirsimoos
836 Ploomimoos
837 Ploomipüree
838 Kūdooniamoos
839 Kūdooniamoos
Supid ja hautised
840 Lillkapsa-brokkolisupp, väikese rasvasisaldusega, kuivtoode / pulbri kujul
841 Valgete ubade hautis
842 Seenepüreesupp
843 Chilli con carne
844 Hiina nuudlisupp
845 Hernehautis vorstidega
846 Pannkoogisupp
847 Speltanisupp
848 Kõogiviljapuljong
849 Itaalia kõogiviljasupp
850 Mannaklimbisupp
851 Guljaššisupp
852 Selge kanapuljong
853 Nuudlitega kanasupp, kuivtoode / pulbri kujul
854 Kartulisupp vorstiga
855 Porrulaugu püreesupp
856 Läätehautis peekoniga, kuivtoode / pulbri kujul
857 Läätesupp
858 Nuudlisupp
859 Härjasabasupp
860 Baieri lihahautis
861 Riisiroog lihapallidega
862 Veiselihasupp
863 Spargli püreesupp
864 Seenepüreesupp
865 Tomati püreesupp
866 Riisiga tomatisupp, kuivtoode / pulbri kujul

867 Sibulasupp
Valmistooted
868 Baguette'id, salami, sügavkülmutatud
869 Marineeritud Baieri kapsas, sügavkülmutatud
870 Bruschetta, tomati, basiiliku, sügavkülmutatud
871 Cannelloni
872 Cevapcici
873 Juustuburger
874 Hiina pajarooq, kuivtoode / pulbri kujul
875 Cordon bleu
876 Doner kebab
877 Munasalat
878 Herved ja porgandid, sügavkülmutatud
879 Kalafilee ürdikastmes, sügavkülmutatud
880 Kalafilee, sügavkülmutatud
881 Kalapulgad
882 Lahtine pirukas, sügavkülmutatud
883 Lihasalat, valmistooded
884 Kevadrull, sügavkülmutatud
885 Linnulihasalat, sügavkülmutatud
886 Kõogiviljalasjanje, kuivtoode / pulbri kujul
887 Kõogiviljasegu, sügavkülmutatud
888 Pärmitaina vareenikud ploomikastmetäidisega, sügavkülmutatud
889 Liharbad Zürichi stiilis, kuivtoode / pulbri kujul
890 Guljašš, Ungari
891 Magushapu kana, sügavkülmutatud
892 Hamburger
893 Hirvepraad koorekastmes, sügavkülmutatud
894 Kanafrikassee
895 Kananuudliroog, kuivtoode / pulbri kujul
896 Kartulipüree, kuivtoode / pulbri kujul
897 Kartuligrataän
898 Kartulivareenikud (50% tainast)
899 Kartulisalat majoneesiga
900 Juustu spaetzle
901 Kapsarullid haklihatäidisega
902 Kapsarullid, valmisküpsetatud, sügavkülmutatud
903 Lihapallid valge kapparikastmega
904 Lõhefilee lehttainas, sügavkülmutatud
905 Lasanje
906 Lepzigi kõogiviljasegu, sügavkülmutatud
907 Läätehautis vorstidega
908 Pastaruudud, keedetud
909 Nasi goreng, sügavkülmutatud

910	Nuudlisalat majoneesiga
911	Nuudlipajaroog veiselihapelmeenidega, sügavkülmutatud / pulbri kujul
912	Täidetud paprika
913	Pannil küpsetatud köögiviljad, Prantsuse, sügavkülmutatud
914	Pannil küpsetatud köögiviljad, Itaalia, sügavkülmutatud
915	Pannil küpsetatud köögiviljad, Mehhiko, sügavkülmutatud
916	Pannkook
917	Hawai pitsa, sügavkülmutatud
918	Pitsa Margherita, sügavkülmutatud
919	Salamipitsa, sügavkülmutatud
920	Singipitsa, sügavkülmutatud
921	Quiche Lorraine, sügavkülmutatud
922	Ravioolid tomatikastmega
923	Veiseliharull
924	Risoto
925	Paneeritud lestafilee, sügavkülmutatud

926	Pelmeenid, söömisvalmis
927	Spaghetti Carbonara, kuivtoode / pulbri kujul
928	Spaghetti Bolognese
929	Spagetid seentega, kuivtoode / pulbri kujul
930	Spagetid tomatikastmega
931	Ribitükid, küpsetatud, sügavkülmutatud
932	Spinat, sügavkülmutatud
933	Keedetud veiseliha
934	Waldorfi salat majoneesiga
935	Valge peakapsa salat õliga
936	Vorsti-juustusalat
937	Ploomivareenikud, sügavkülmutatud
938	Sibularõngad, frititud
Mitmesugust	
939	Pagaripärm, pressitud
940	Õlle kuivpärm
941	Maapähkilaastud

942	Želatiin
943	Kartulikrõpsud, soolatud, õlis praetud
944	Kartulipulgad, soolatud, õlis praetud
945	Kreekerid
946	Kohupiimapulber, kuivtoode / pulbri kujul
947	Soolapulgad
948	Tofu
949	Tortillakrõpsud
Teie toidud	
950.	
951.	
952.	
953.	
954.	
955.	
956.	



Beurer GmbH • Söflinger Str. 218 • 89077 Ulm (Germany)
www.beurer.com • beurer-healthguide.com • beurer-gesundheitsratgeber.com



Hoodustöökoode: Renerk'i Kaubanduse OU, Tel. 640 6400, klienditeenindus@renerk.ee,
 Avatud E-R 9.00-18.00

Maaletooja: Sandmani Grupi AS, Laki põik 6, Tallinn 12918