

Kuvatud pildid on illustratiivsed. Tegelik toote või rakenduse liides võib olla erinev.



Originaal kasutusjuhend



Ninebot KickScooter

ET Kasutusjuhend



ninebot[®]

Tere tulemast

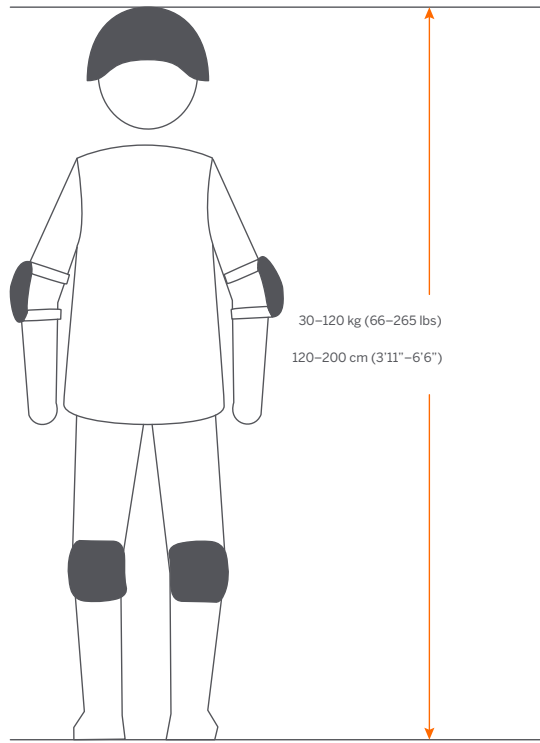
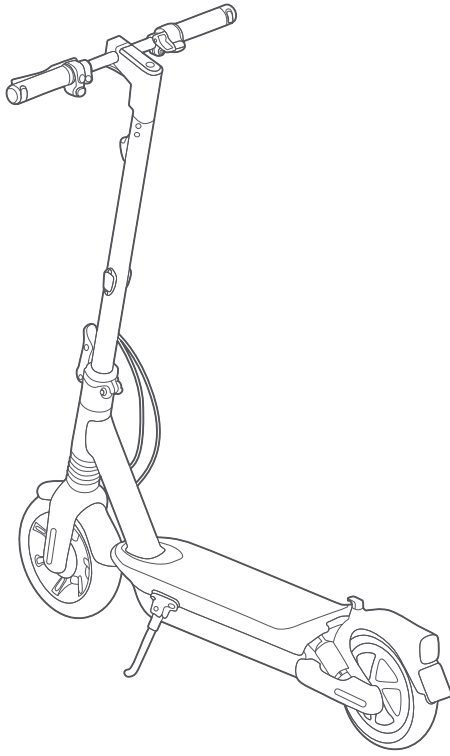

Kandke sõitmisel alati kiivrit, küünarnuki ja põlvekaitsmeid



Pakendi sisu

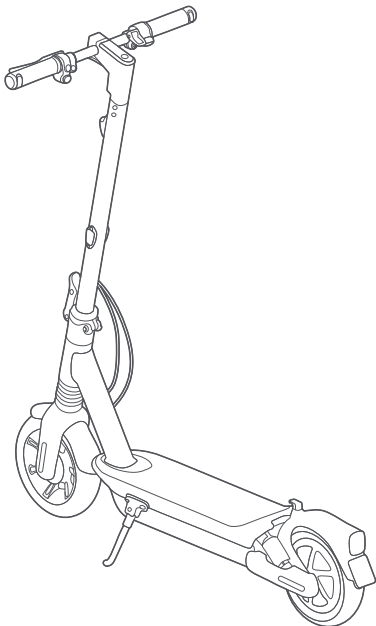

7/64" (3 mm) kuuskantvõti

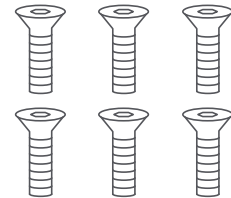

M5 kruvi × 6



Ventiili pikendus



Laadimisjuhe



Kasutusjuhend



Tootejuhend



Oluline informatsioon



Piiratud garantii



Kokkupanek

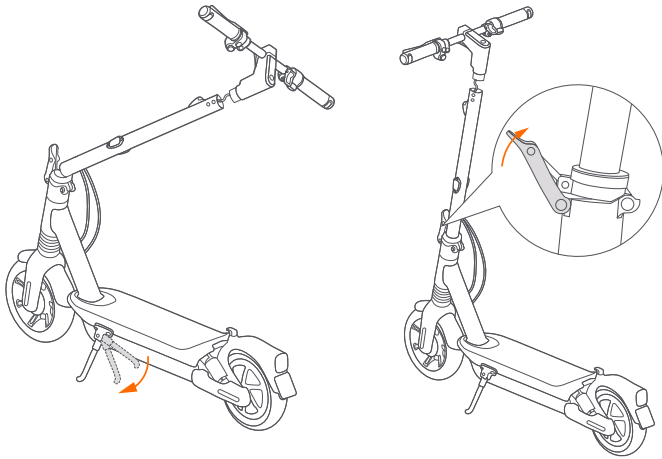

- 1 Avage tugiseade. Vabastage juhtraua post ja sulgege kiirvabastushoob.

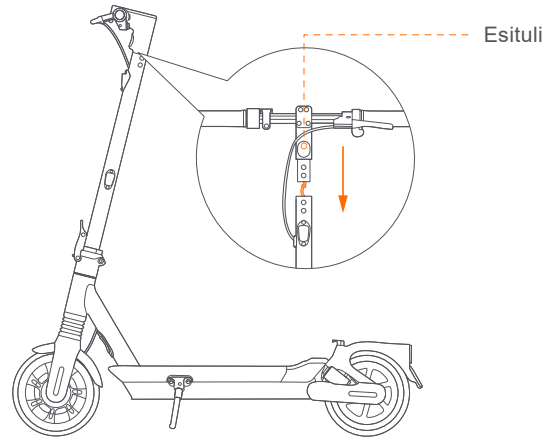

- 2 Lükake juhtraud ja juhtmed posti nii, et esituli oleks suunatud ettepoole. * Veenduge, et käepideme ja posti sees olevad juhtmed on ühendatud.

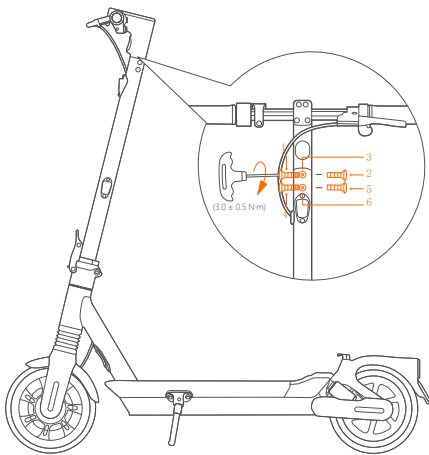

- 3 Paigaldage kuus kruvi järjekorras kaasasoleva kuuskantvõtmega.



Laadimine

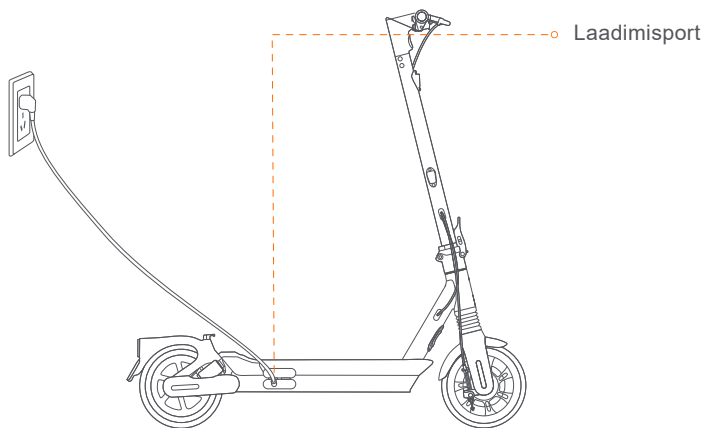

Selle akulaadija väline pehme kaabel ei ole asendatav; kui toitejuhe on kahjustatud, tuleb see asendada spetsiaalse juhtme või komplektiga, mida saate tootjalt või tema teenindusagendilt.

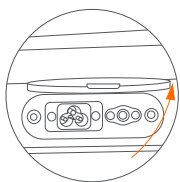

1 Avage laadimisporti kate.

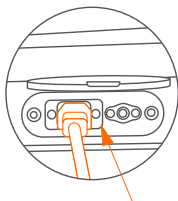

2 Sisestage toitejuhe ja ühendage pistik seinakontakti.
* Laadija on sisseehitatud.

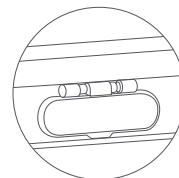

3 Kui olete lõpetanud, sulgege laadimisporti kate



$\leq 30\%$

+ ≈ 7

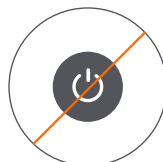

=

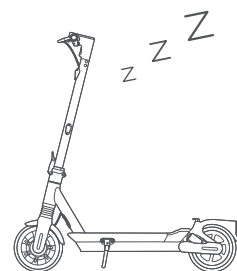

Kui tõukeratas ei ole umbes 7 päeva järjest sisse lülitatud ja aku laetuse tase on alla 30%, lülitub aku puhkeolekusse. Kui nii juhtub, ei saa tõukeratast sisse lülitada. Laadige tõukeratast.



Aktiveerimine

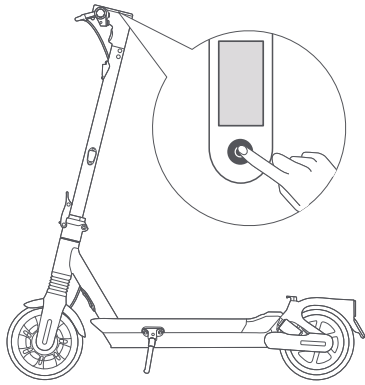

- 1 Laadige t ukeratast kolm sekundit, et aktiveerida aku enne esimest kasutamist
- 2 Inaktiveeritud KickScooter j tkab sissel litamisel piiksumist ja selle kiirus on piiratud 15 km/h (9,3 miili tunnis).

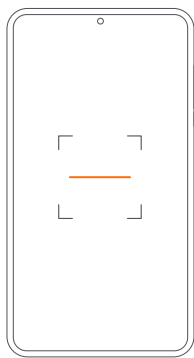

- 3 Skannige QR-kood, et alla laadida rakendus Segway-Ninebot, et registreeruda v i sisse logida.

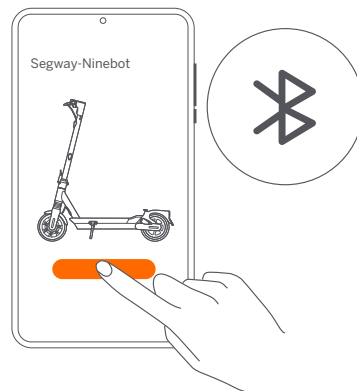

- 4 Kl psake nupul „Otsige s idukit“ ja siduge oma KickScooteriga.

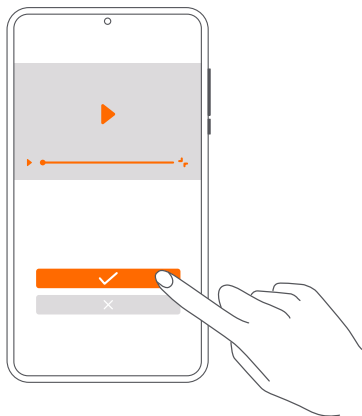

- 5 S iduohutuse videote vaatamiseks j rgige juhiseid.

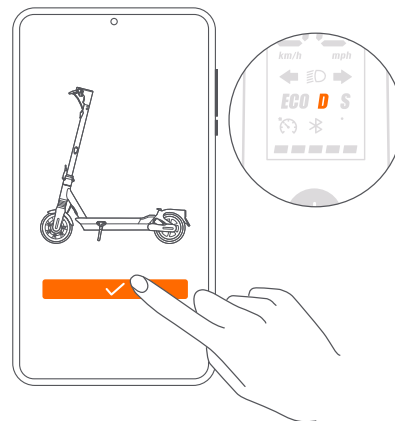

- 6 KickScooteri aktiveerimiseks kl psake.
* Kui t ukeratas on aktiveeritud, on kiirusre iim vaikimisi seatud re iimile D.

- 7 Lisahoiatused ja/v i t iendavad juhised toote kasutamise kohta leiate ka rakenduses Segway Ninebot ning selline teave ja/v i teade on osa kasutaja materjalidest, mida kasutaja peab teadma ja  ppima.



Kuidas sõita

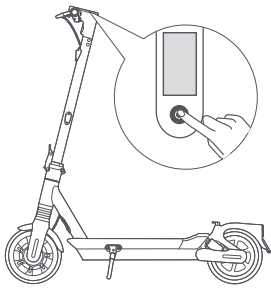

- 1 Lülitage KickScooter sisse.



- 2 Sõitmise alustamiseks seiske üks jalg jalalaual ja lükake teise jalaga hoogu.

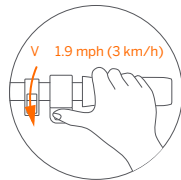

- 3 Asetage mõlemad jalad jalalauale ja seiske kindlalt. Kui olete tasakaalus, vajutage gaasipedaalile, et kiirendada.

Märkus: Teie ohutuse huvides ei käivitu mootor enne, kui KickScooter saavutab kiiruse 3 km/h. Seadistage algkiirus Segway-Ninebot rakenduse kaudu (ainult Max G2 U, Max G2 A puhul).

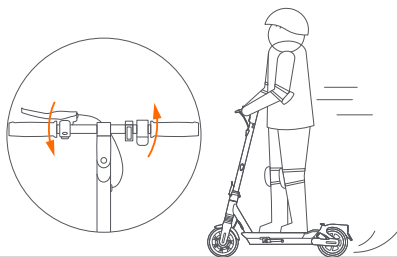

- 4 Aeglustage, vabastades gaasipedaali ja vajutades pidurihooba

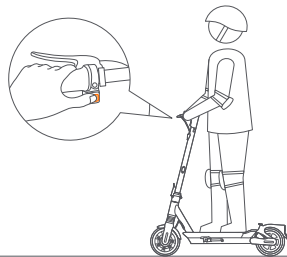

- 5 Vasakule või paremale pöörates vajutage suunatule lülilit „←“ (vasak) või „→“ (parem). Seejärel vilgub suunatuli regulaarselt, mida saab välja lülitada, vajutades uuesti vastavat lülilit.

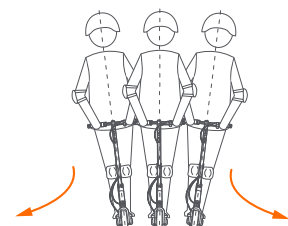

- 6 Pööramiseks liigutage oma keha ja keerake kergelt juhtrauda

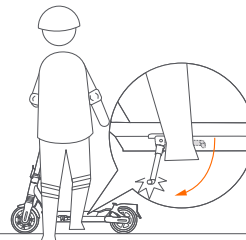

- 7 Pange tugijalg maha



Hoiatused

Enne esmakordset kasutamist laadige sõidukit ja täitke rehvid; enne sõitmist veenduge, et aku toide ja rehvirõhk on piisavad! (Soovitav rehvirõhk: vaadake tootejuhendi spetsifikatsioone.).

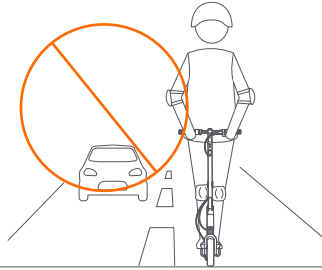

⚠ ÄRGE sõitke avalikel teedel, kiirteedel ega maanteedel, välja arvatud juhul, kui kohalikes seadustes või eeskirjades on erandeid.

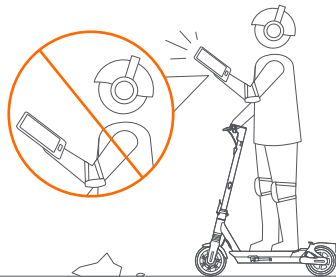

⚠ KickScooteriga sõites ÄRGE kasutage mobiiltelefoni ega kandke kõrvaklappe.

Nende juhiste eiramine võib põhjustada tõsiseid vigastusi.

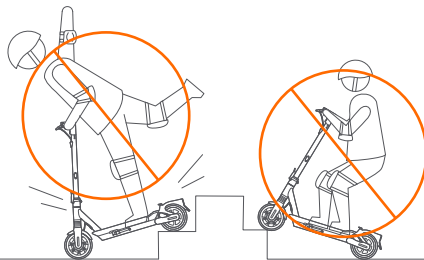

⚠ ÄRGE sõitke trepist üles ega alla ega hüpake üle takistuste.



⚠ ÄRGE sõitke KickScooteriga vihma käes. ÄRGE sõitke läbi loikude või muude takistuste.

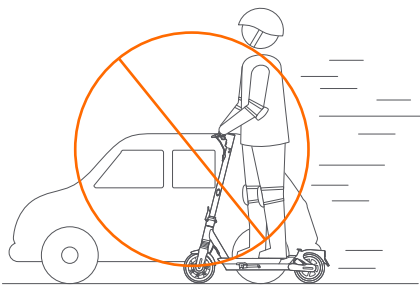

⚠ ÄRGE tehke möödasõitu.



⚠ ÄRGE sõitke KickScooteriga ainult ühe jala või ühe käega.

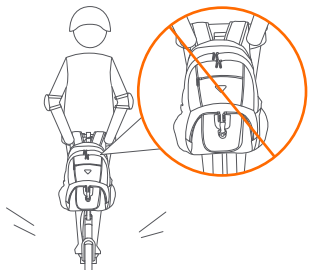

⚠ ÄRGE kandke juhtraual raskeid esemeid.

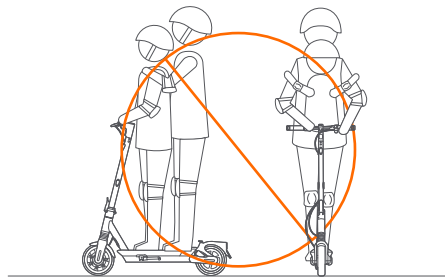

⚠ Teisi reisijaid EI TOHI vedada.

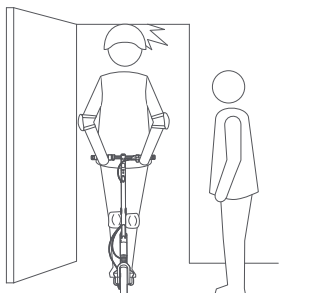

⚠ Ukseavadest läbisõidul hoidke pead.

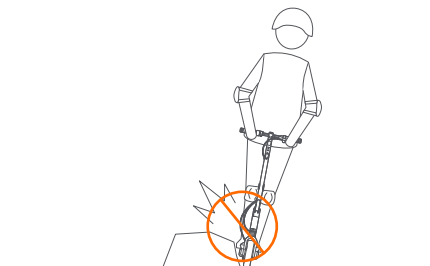

⚠ Vältige takistuste ületamist rehvi/rattaga.

Tulekahju- ja elektrilöögihoht.

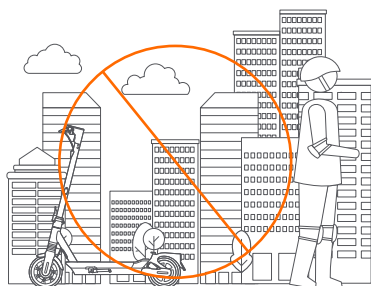

⚠ ÄRGE parkige pikka aega vabas õhus ega õues.



⚠ Kui sõidate läbi kiirustõkete või muude ebatasaste pindade, hoidke kiirus vahemikus 5–10 km/h.ET



⚠ Masina kasutamise tulemusena kandub ⚠ ÄRGE pidurdage järsult vibratsioon üle kogu juhi keha.

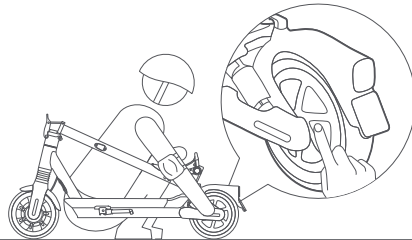

⚠ ÄRGE puudutage mootoritrummu pärast sõitmist, kuna see on tuline.



Kokkupanek

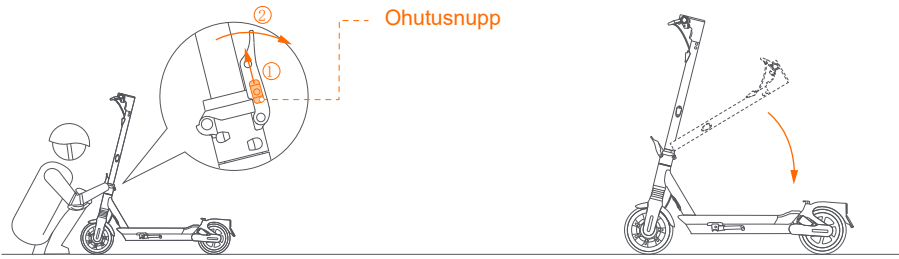

1 Avage ohutusnupp ja kiirvabastushoob

2 Posti voltimine.

Kinnituskonks

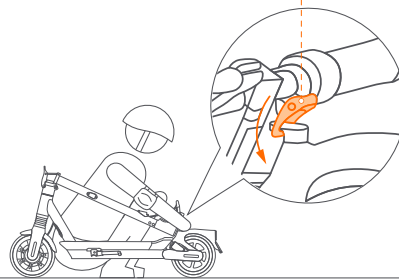

3 Joondage ja kinnitage kinnituskonks ja pannal.



Kandmine

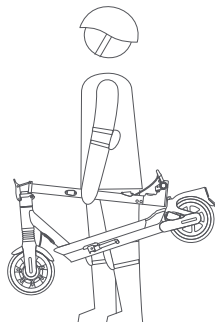

Kandmiseks tõstke postist.



Avamine

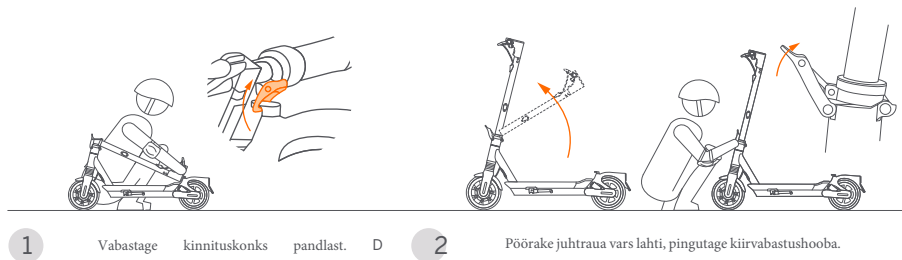

Ventiili pikendus

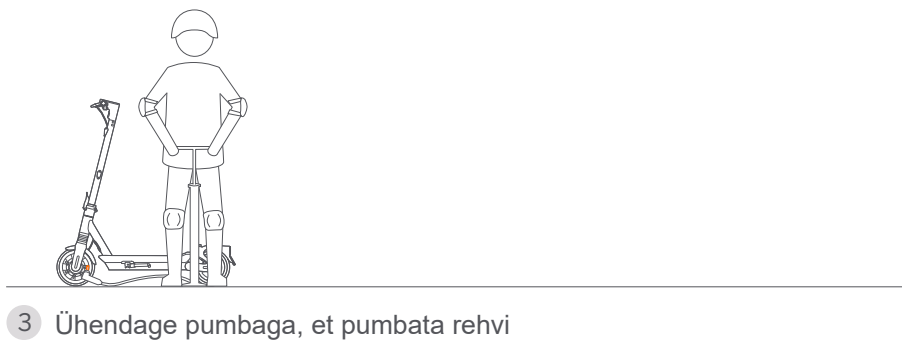
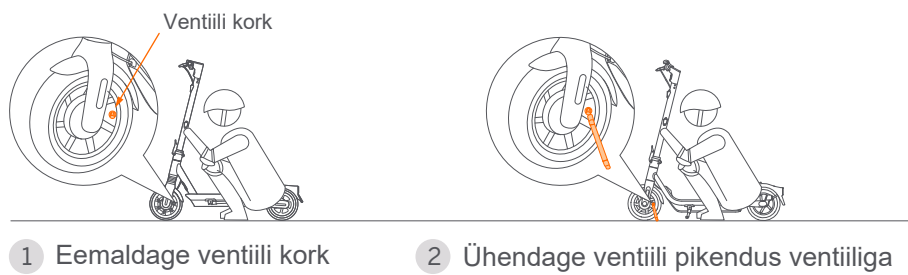



Rakenduse funktsioonid

Kohandage neid funktsioone rakenduse Segway-Ninebot kaudu.



Püsikiiruse režiim (ainult Max G2 U, Max G2 A)

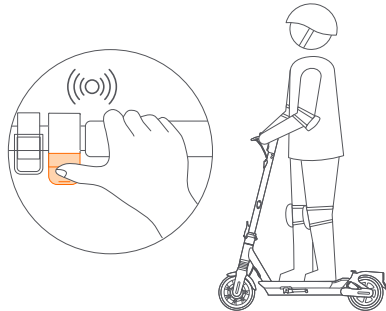

Lubab püsikiiruse režiim RAKENDUSE Segway-Ninebot kaudu ja see toimib, kui juht vajutab ja hoiab gaasi all kauem kui 5 sekundit, kusjuures summer heliseb pikalt. (KickScooter ei saa siseneda püsikiiruse režiimi, kui selle kiirus on väiksem kui 5 km/h (3.1mph)

⚠ KickScooter ei aeglustu, kui juht vabastab gaasipedaali esimest korda püsikiiruse režiimi sisenemisel.

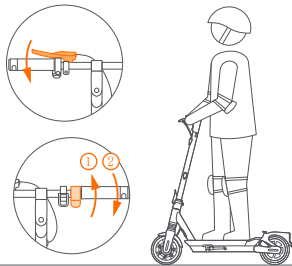

Püsikiirus lõpeb, kui juht vajutab pidurihooba või vajutab pärast selle vabastamist uuesti gaasipedaalile, ja summer annab kaks lühikest piiksu.



Koodlukkk



Sõitja saab avada koodluku RAKENDUSE kaudu, kui KickScooter on RAKENDUSEGA Bluetoothi kaudu ühendatud.

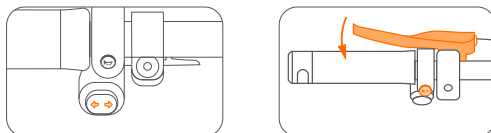

Pärast parooli seadistamist peab juht juhtpaneeli äratamiseks vajutama toitenuppu ja seejärel sisestama parooli, vajutades suunanäidiku lülitit. Arv suureneb ühe võrra iga nupu „→“ vajutamise kohta ja väheneb ühe võrra iga nupu „←“ vajutamise kohta. Sõitja peab iga sisestatud parooli kinnitamiseks pidurihooba või helisignaali nuppu üks kord vajutama. Iga kinnituse kohta kostub piiks.



Apple "Find My" Network

Lisa KickScooter Find My võrku

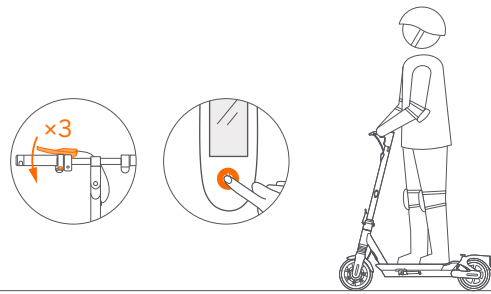

Käivitage Find Me rakendus iPhone 'is või iPadis, koputage + ja seejärel koputage Lisa muu üksus ⊕ . Lülitage KickScooter sisse ja paarige KickScooter (lukustamata) Apple Find My-ga, vajutades pidurihooba kolm korda, vajutades toitenuppu üks kord, seejärel valides rakenduses Find My KickScooter ja järgides ekraanil kuvatavaid juhiseid. (KickScooter väljub sidumisest automaatselt kümne minuti jooksul.)

Läheduses olev olek ja eemaldunud olek

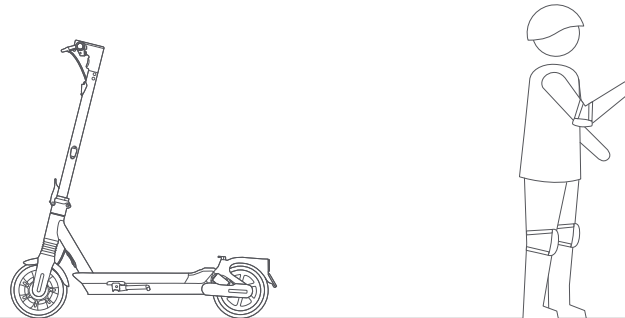

Kui KickScooter on lisatud Find My, siis kui omanik on KickScooterist eemal või lülitab pärast sõitmist oma mobiilsideseadme Bluetoothi välja, siseneb KickScooter teatud aja pärast automaatselt Eemaldunud olekusse. Kui omanik jõuab mobiilsideseadmega KickScooterile lähedale, ühendub seadme Bluetooth automaatselt KickScooteriga ja KickScooter väljub Eemaldunud olekust. Kui KickScooter on olekus Separated (Eemaldunud), saab mitteomanik minna rakenduse Find My (Otsi mind) vahekaardile Items (Üksused) ja puudutada valikut Identify Found Item (Tuvasta leitud ese). Omanikud saavad ikkagi kasutada funktsiooni Find My, et leida KickScooter isegi siis, kui KickScooteri toide on välja lülitatud.

Luba ja keela Find My funktsioon

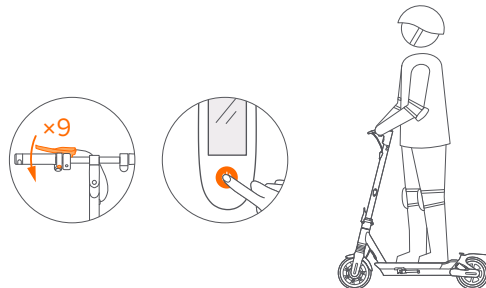

Omanik saab funktsiooni Find My lubada ja keelata, vajutades pidurihooba 9 korda ja vajutades toitenuppu üks kord lukustamata olekus.

Lähtesta

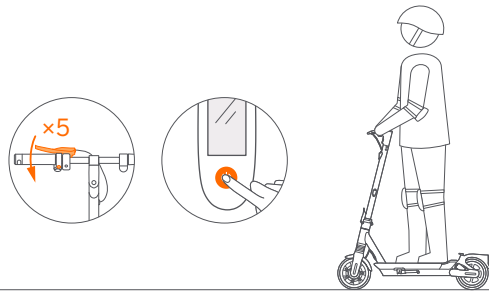

Pärast KickScooteri sisselülitamist saab omanik LÄHTESTAMISE lõpule viia, vajutades pidurihooba 5 korda ja vajutades toitenuppu üks kord lukustamata olekus. Siis ei saa omanik kasutada selle KickScooteri leidmiseks funktsiooni Find My. Omanik peab eemaldama KickScooteri lehelt Find My enne KickScooteri uuesti lehele Find My lisamist.

SN Otsi(Lisateave)

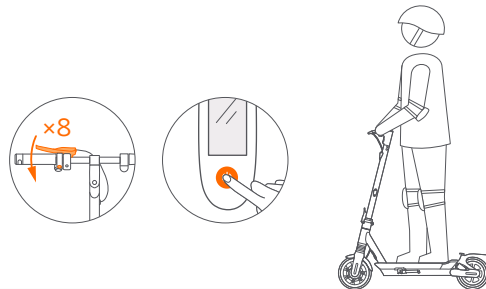

Iga iOS-i kasutaja saab rakenduse Apple Find My abil KickScooteriga ühenduse luua ja seejärel kontrollida KickScooteri S/N-d, vajutades pidurihooba 8 korda ja vajutades üks kord toitenuppu. S/N kuvatakse rakenduses Apple Find My.

Max.ühendatud seadmete /püsivara uuenduste kogus



KickScooteri saab ühendada kuni 3 iOS-seadmega (sama kontoga).

Püsivara uuendus



Omanik saab püsivara värskendada pärast KickScooter ühendamist rakendusega Segway-Ninebot. Mitteomanikul ei ole lubatud püsivara värskendada.



Seda Apple rakenduse otsimise juhist peavad lugema ainult Apple seadmete kasutajad

Apple märgi kasutamine tähendab, et toode on loodud töötama spetsiaalselt märgil märgitud tehnoloogiaga ja on toote tootja poolt sertifitseeritud, et see vastab Apple Find My võrgu toote spetsifikatsioonidele ja nõuetele. Apple ei vastuta käesoleva seadme töö või vastavuse eest ohutusnõuetele ja regulatiivsete standardite.

App Store, Apple Logo, Apple, Apple Find My, Apple Watch, Find My, iPhone, iPad, iPadOS, Mac, macOS ja watchOS on ettevõtte Apple Inc. kaubamärgid. IOS on Cisco kaubamärk ja seda kasutatakse litsentsi alusel.