

Ninebot eKickScooter

ET Kasutusjuhend



ninebot[®]



Tere tulemast

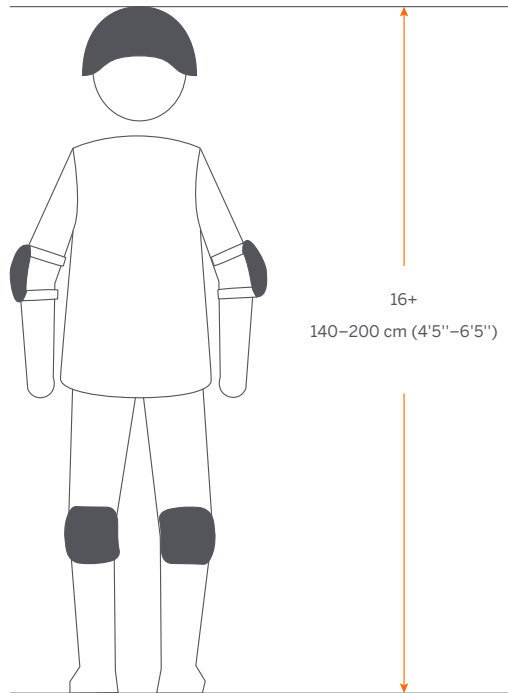
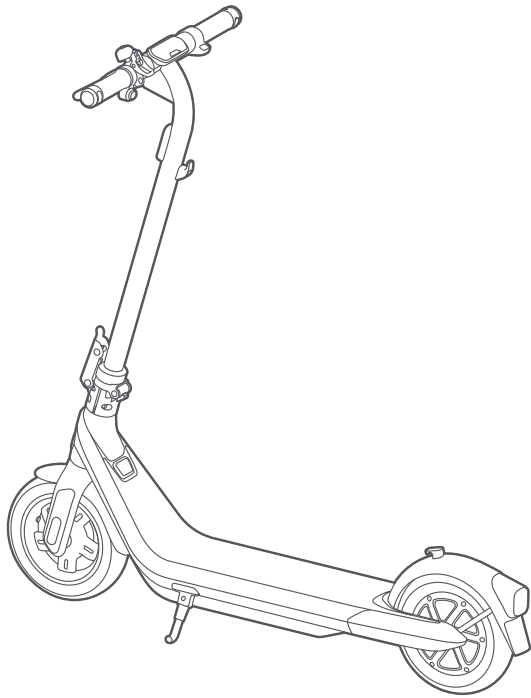

Kandke sõitmisel alati kiivrit, küünarnuki ja põlvekaitsmeid.



Pakendi sisu

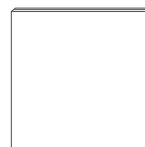
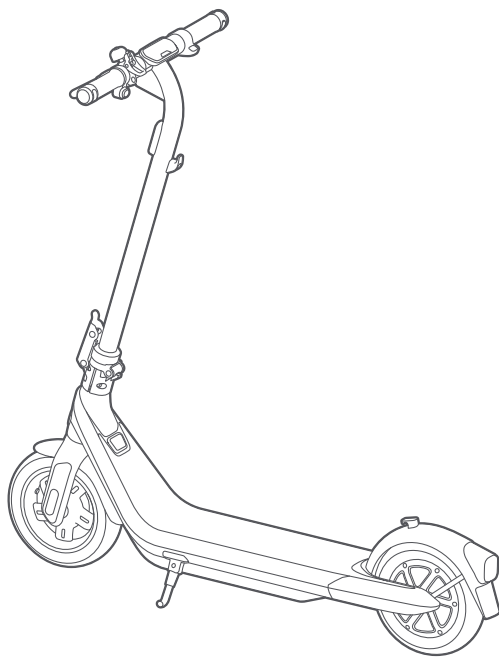

Kasutusjuhend



Oluline teave



Tootejuhend



Piiratud garantii

Tarvikud



5 mm (3/16) L-kujuline kuuskantvõti × 1

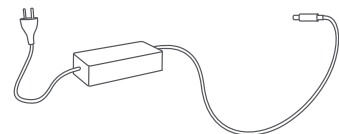

Akulaadija



Kokkupanek

Positsioneerimissoon

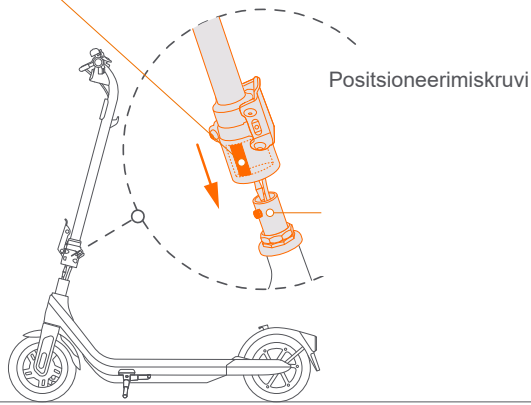

1 Joondage positsioneerimissoont positsioneerimiskruviga, seejärel libistage kruvi soonde ja sisestage vars põhja.

2 Asetage tõukeratas maapinnale ja avage seisujalg.

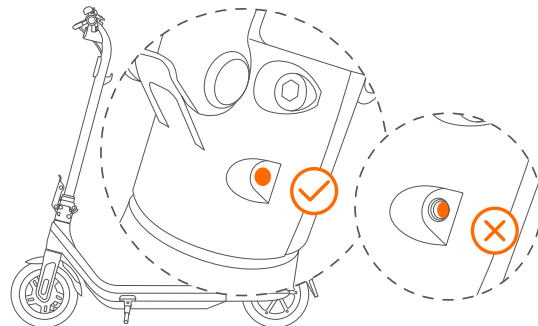
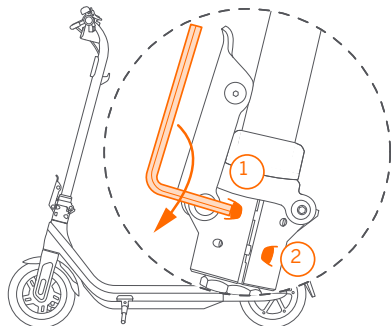

3 Pingutage vahelduvalt kahte kruvi.
* Pärast pingutamist proovige juhtrauda liigutada, et tagada selle turvaline kinnitamine.

4 Veenduge, et kruvipea on sees joonu kokkuklapitava alusega, nagu joonisel näidatud.

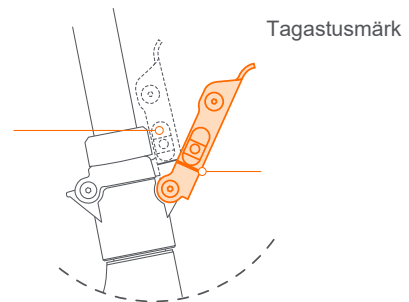
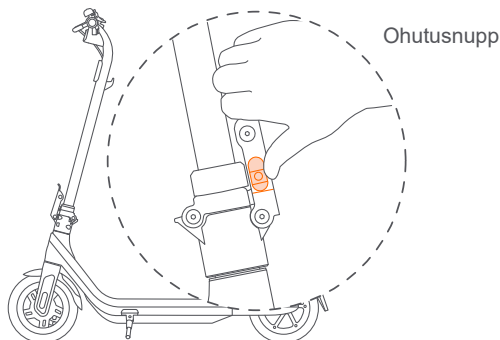

5 Hoidke kiirvabastushooba ja lükake kiirvabastushoob alla. Kui seda ei saa liigutada, on voltimismehhanism tihedalt lukustatud.

Avamine: Vajutage ja hoidke ohutusnuppu üleval ja seejärel avage kiirvabastushoob. Sulgemine: vajutage kiirvabastushoob kindlalt alla, kuni ohutusnupp jõuab tagastusmärgini.



HOIATUSED

Enne kokkupanekut lülitage tõukeratas välja. Pidurikaabel ei tohi varre ümber mähkuda.



Aktiveerimine



Täiendavad ja/või lisatud hoiatused ja juhised toote kasutamise kohta on samuti Segway-Ninebot rakenduses ning selline teave ja/või teade on osa kasutaja materjalidest, mida kasutaja peab teadma ja õppima.

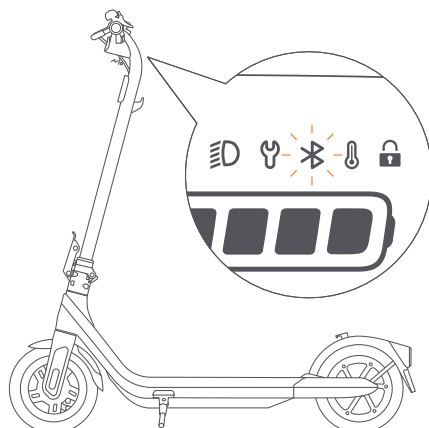

Aktiveerimata tõukeratas jätkab sisselülitamisel piiksumist ja selle kiirus on piiratud 10 km/h (,2 miili tunnis). KickScooteri aktiveerimiseks järgige juhiseid.

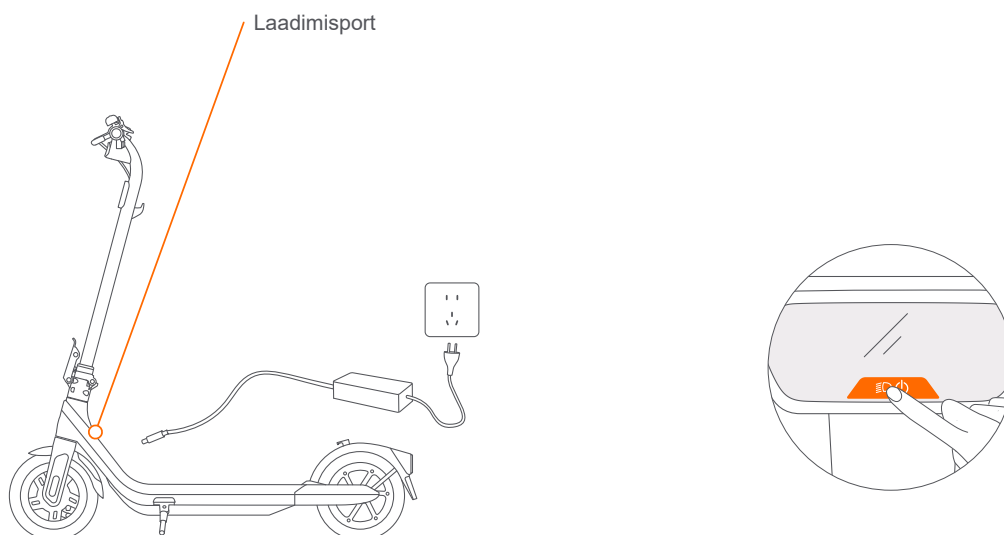

1 Laadige tõukeratas kolm sekundit, et aktiveerida aku.

2 Lülitage KickScooter sisse

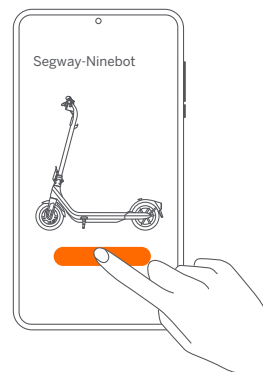
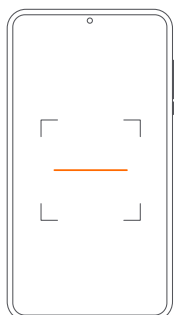

3 Skännige R-kood, et laadida alla Segway-Ninebot rakendus

4 Puudutage ekraanil nuppu Otsi sõidukit ja siduge oma KickScooteriga.

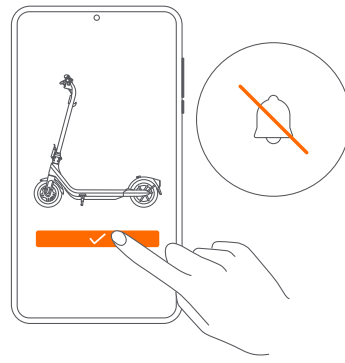
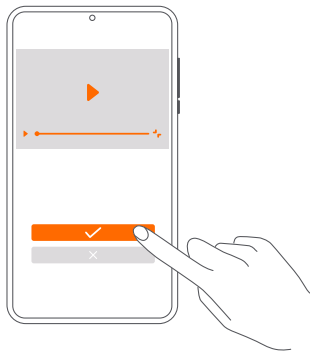

5 Järgige juhiseid ja vaadake sõiduohutuse videot.

6 Koputage, et aktiveerida KickScooter.
* Kui tõukeratas on aktiveeritud, on kiirusrežiim vaikimisi seatud režiimile D.

APP

Rakenduse funktsioonid

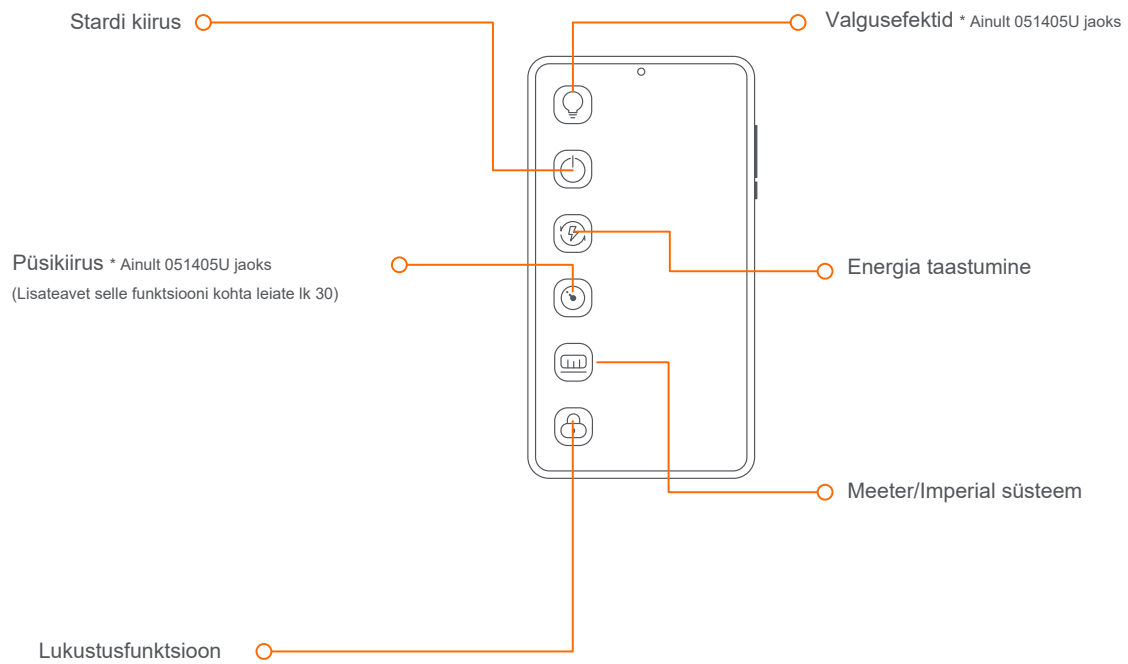

Kohandage neid funktsioone Segway-Ninebot rakenduse kaudu.



Apple Find My network

- Lisage sõiduk Find My, le (kasutage meetodit A või B)

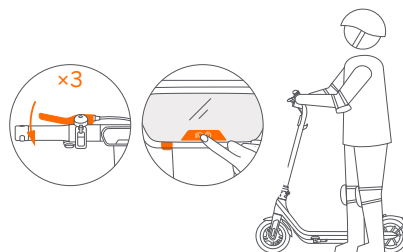

Meetod A: Ühendage sõiduk rakendusega Segway-Ninebot ja lubage Find My at homepage > More Functions > Ninebot Laboratory > Locating vehicle (Beetaversioon) > Enable (Luba), seejärel lülitub see automaatselt rakendusele Find My. Puudutage ekraanil nuppu + ja lisage sõiduk.

Meetod B: Käivitage iPhone is või iPadis rakendus Find My (Leia minu rakendus), koputage valikut + ja seejärel valikut Ad (Reklaam). Pootwher olntetmhe sõiduk ja siduge sõiduk (lukustamata) Apple Find My'ga, vajutades pidurihooba kolm korda, vajutades toitenuppu üks kord, seejärel valides sõiduki rakenduses Find My ja järgides ekraanil kuvatavaid juhiseid, et siduda see funktsiooniga Find My.

- ② LÄHTESTAGE (kasutage meetodit A või B)

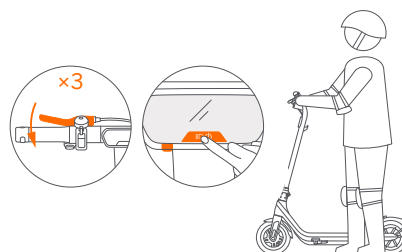

Meetod A: Ühendage sõiduk rakendusega Segway-Ninebot ja keelake Find My avalehel > Rohkem funktsioone > Nineboti laboratoorium > Sõiduki leidmine (beetaversioon) > Keela, seejärel eemaldage oma sõiduk rakendusest Find My.

Meetod B: Pärast sõiduki sisselülitamist saab omanik selle LÄHTESTADA, vajutades pidurihooba 5 korda ja vajutades toitenuppu üks kord lukustamata olekus, seejärel eemaldades sõiduki käsitsi rakendusest Find My. Pärast neid samme ei saa omanik kasutada selle sõiduki leidmiseks funktsiooni Find My.



Maks ühendatud seadmete arv

KickScooteri saab ühendada kuni 3 iOS-seadmega (sama kontoga).

SN Otsing (ainult eritingimustel)

Iga iOS-i kasutaja saab rakenduse Apple Find My abil KickScooteriga ühenduse luua ja seejärel kontrollida KickScooteri S/N-d, vajutades pidurihooba 8 korda ja vajutades üks kord toitenuppu. S/ N kuvatakse rakenduses Apple Find My.

Luba ja keela Find My Beacon

Omanik saab funktsiooni Find My Beacon aktiveerida ja blokeerida, vajutades pidurihooba 9 korda ja vajutades toitenuppu üks kord lukustamata olekus (asukohateave).

Läheduses olev olek ja eemaldunud olek

Kui sõiduk on seotud funktsiooniga Find My ja omanik lahkub sõidukist või lülitab pärast sõitmist oma mobiilsideseadme Bluetoothi välja, lülitub sõiduk lühikese aja pärast automaatselt olekusse Nearby (Läheduses). Pika aja pärast lülitub sõiduk olekusse Eemal. Kui omanik jõuab mobiilsideseadmega sõiduki lähedale, ühendub seadme Bluetooth automaatselt sõidukiga ja sõiduk lülitub Connected (ühendatud) olekusse. Kui sõiduk on olekus Eemal, saab mitteomanik selle sõidukiga rakenduse Find My kaudu ühenduse luua ja kasutada ülalnimetatud meetodit SN-i kontrollimiseks. Omanikud saavad sõiduki leidmiseks endiselt kasutada funktsiooni Find My.

Püsivara uuendus



Omanik saab püsivara värskendada pärast KickScooter ühendamist rakendusega Segway-Ninebot. Mitteomanikul ei ole lubatud püsivara värskendada.



Seda Apple rakenduse otsimise juhist peavad lugema ainult Apple seadmete kasutajad

Apple märgi kasutamine tähendab, et toode on loodud töötama spetsiaalselt märgil märgitud tehnoloogiaga ja on toote tootja poolt sertifitseeritud, et see vastab Apple Find My võrgu toote spetsifikatsioonidele ja nõuetele. Apple ei vastuta käesoleva seadme töö või vastavuse eest ohutusnõuetele ja regulatiivsete standardite.

App Store, Apple Logo, Apple, Apple Find My, Apple Watch, Find My, iPhone, iPad, iPadOS, Mac, macOS ja watchOS on ettevõtte Apple Inc. kaubamärgid. IOS on Cisco kaubamärk ja seda kasutatakse litsentsi alusel.



KickScooter avamine Koodluku kaudu

Luba/keela CodeLock rakendus Segway-Ninbot lehel: Avaleht > Rohkem funktsioone > Lukustusfunktsioon.

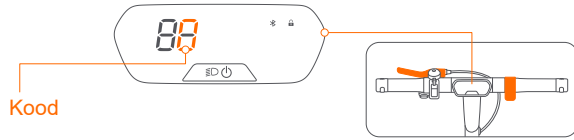
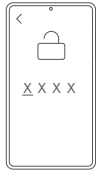

- 1 Lubage parool rakenduse kaudu. Määrake neljakohaline parool (nt 1234).
- 2 Sisestage parool, vajutades +/- jaoks gaasipedaali. Iga sisestatud parooli kinnitamiseks vajutage üks kord pidurihooba. Iga kinnituse kohta kostub piiks.



Laadimine

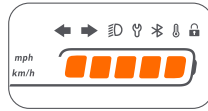
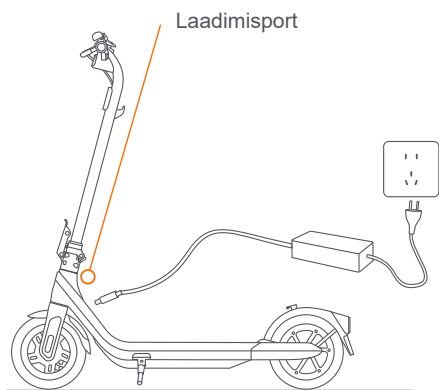

Teie KickScooter on täielikult laetud, kui laadija LED-tuli muutub punasest (laadimine) roheliseks (nihkelaeng).

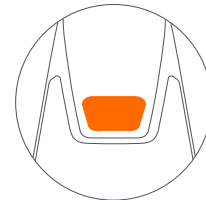
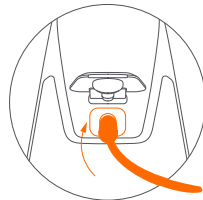

- 1 Avage laadimisporti kate.
- 2 Sisestage toitejuhe
- 3 Kui olete lõpetanud, sulgege laadimisporti kate

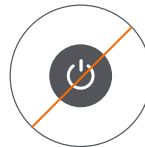
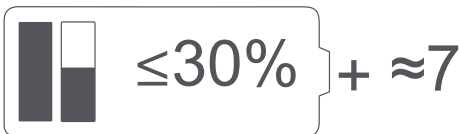

=

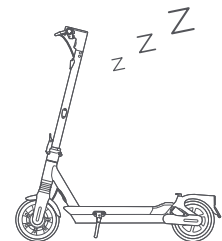

Kui aku on alla 30% ja töukeratas ei ole umbes 7 päeva järjest sisse lülitatud, lülitub aku puhkeolekusse. Kui nii juhtub, ei saa töukeratast sisse lülitada. Aku aktiveerimiseks laadige seda kolm sekundit.



Kuidas sõita

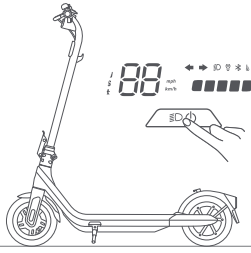

- 1 Lülitage KickScooter sisse.



- 2 Pöörake tugijalg üles. Libisemise alustamiseks seiske üks jalg jalalaual ja lükake teise jalaga hoogu.

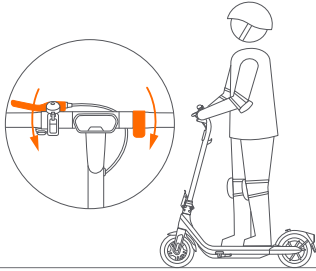

- 3 Aeglustage, vabastades gaasipedaali ja vajutades pidurihooba.

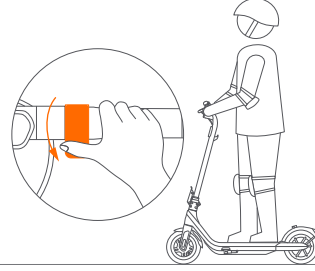

- 4 Asetage mõlemad jalad jalalauale ja seiske kindlalt. Kui olete tasakaalus, vajutage gaasipedaalile, et kiirendada. Märkus: Teie ohutuse huvides ei käivitu mootor enne, kui KickScooter saavutab 3 km/h. Algiirust (3-5 km/h) saab reguleerida Segway-Ninebot RAKENDUSE kaudu.

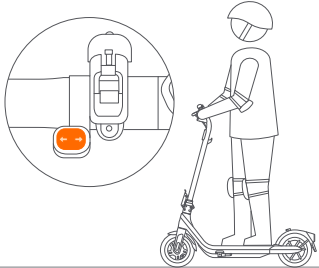

- 5 Vasakule/paremale pööramisel lülitage suunatuule lüliti vasakule/paremale. Suunatuulede väljalülitamiseks lülitage lüliti tagasi keskmisesse asendisse.

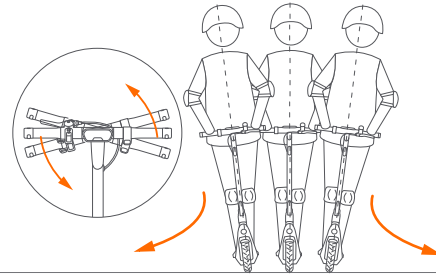

- 6 Vasakule/paremale pööramiseks keerake juhtrauda veidi soovitud suunas.

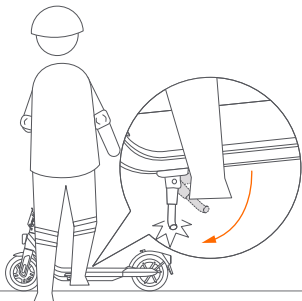

- 7 KickScooterilt maha astudes pange tugijalg maha.



Püsikiiruse režiim

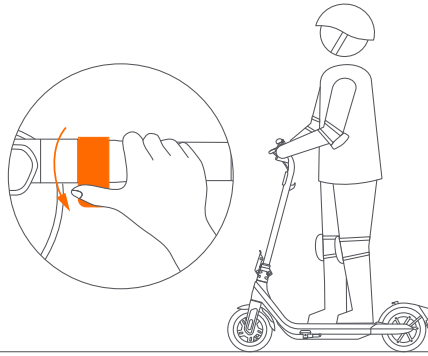

- 1 Püsikiiruse režiimi lubamine rakenduse Segway-Ninebot kaudu. Kui kiirus on > 3 km/h, vajutage ja hoidke gaasi all ning püsige praegusel kiirusel kauem kui 5 sekundit. * Võite gaasipedaali vabastada ja tõukeratas jätkab sõitmist praegusel kiirusel.

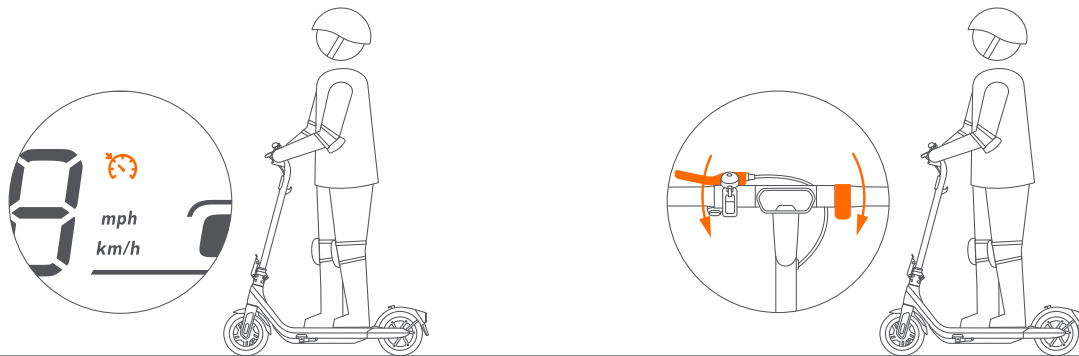

Kui tõukeratas siseneb püsikiiruse režiimi, kõlab piiks ja püsikiiruse režiimi ikoon jääb põlema

- 2 Püsikiiruse hoidmise režiimist väljumiseks vajutage gaasipedaalile või vajutage pidurihooba.



Tõukeratas jätkab ja hoiab oma kiirust gaasi vabastamisel ja püsikiirusehoidja režiimis, kui see on sisse lülitatud, ei võimalda gaasi vabastamine kiirust vähendada ega peatada.

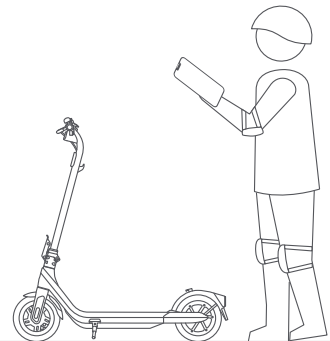
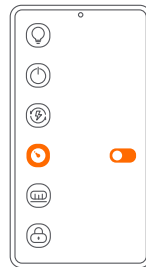

Märkus: kui püsikiiruse režiim on lubatud, jääb see sisse, kuni selle rakenduse kaudu keelate. Kontrollige, kas see on lubatud/keelatud rakenduse kaudu enne iga sõitu.



Hoiatused

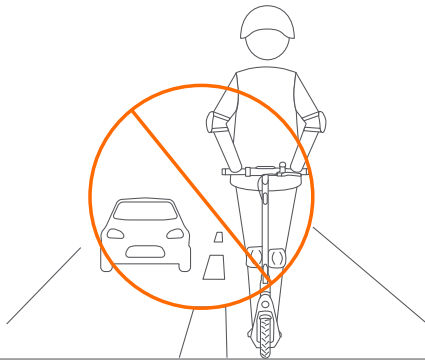

 ÄRGE sõitke avalikel teedel, kiirteedel ega maanteedel, välja arvatud juhul, kui kohalikud seadused või määrused lubavad erandeid.

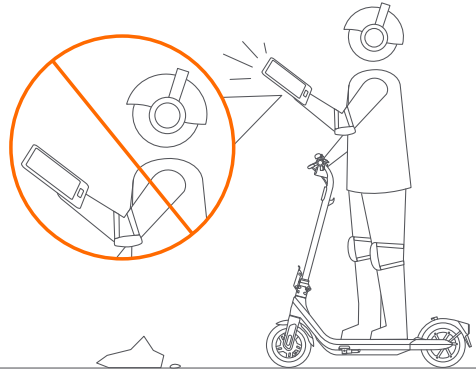

 KickScooteriga sõites ÄRGE kasutage mobiiltelefoni ega kandke kõrvaklappe.

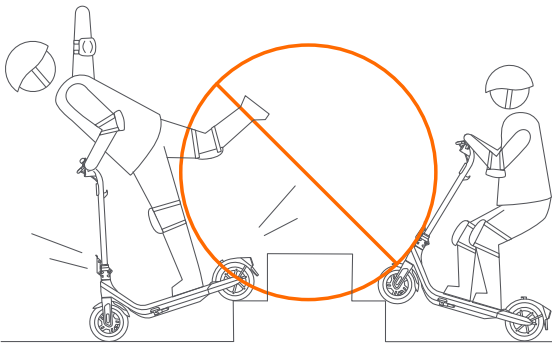

 ÄRGE sõitke trepist üles ega alla ega hüpake üle takistuste.

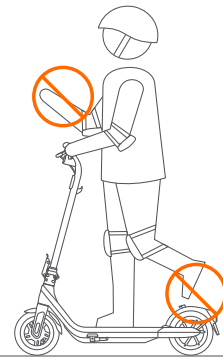

 ÄRGE sõitke tõukerattaga ainult ühe jala või ühe käega.

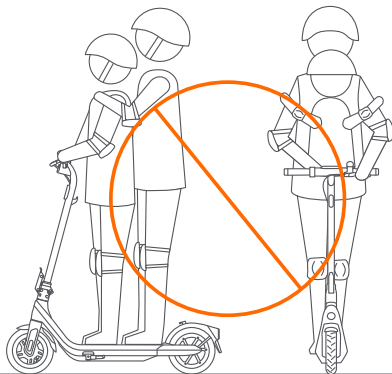

 MITTE vedada reisijaid.

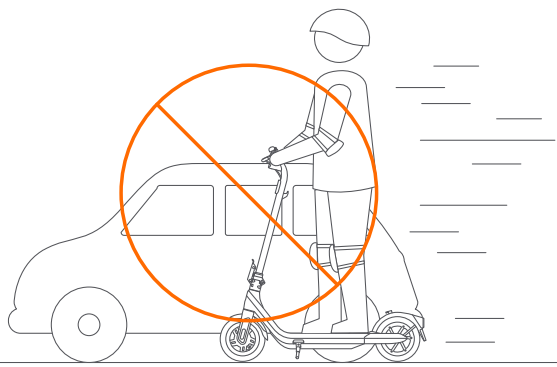

⚠ ÄRGE tehke möödasõite

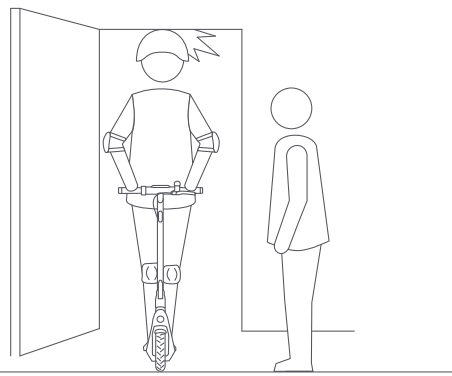

⚠ Ukseavadest läbisõidul jälgige oma pead.

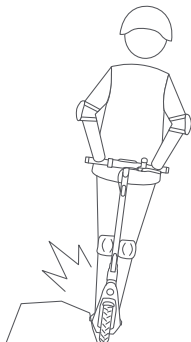

⚠ Vältige kokkupuudet takistustega rehvi/rattaga.

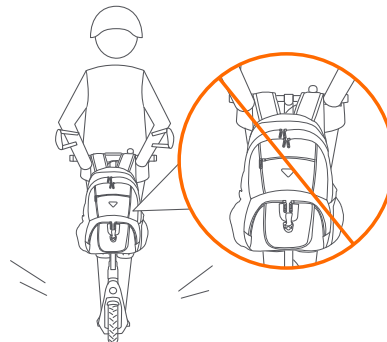

⚠ ÄRGE kandke juhtraual raskeid esemeid.

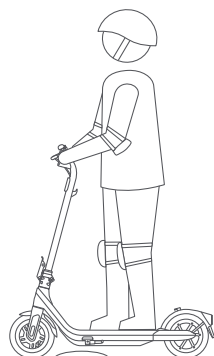

⚠ Kui sõidate läbi kiirustökete või muude ebatasaste pindade, hoidke kiirus vahemikus 5–10 km/h.



⚠ ÄRGE sõitke tõukerattaga vihma käes. ÄRGE sõitke läbi loikude või muude takistuste.

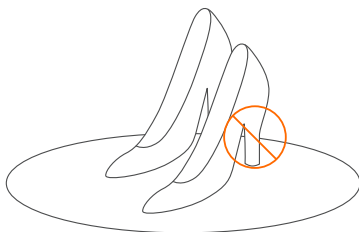

⚠ ÄRGE kandke sõidu ajal kõrgeid kontsaid.

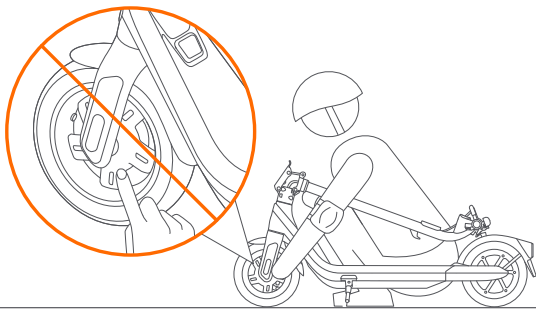

⚠ **ÄRGE** puudutage trummelpidurit pärast sõitmist.

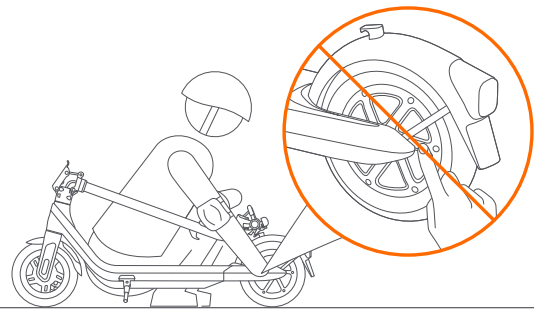

⚠ **ÄRGE** puudutage mootori rummu pärast sõitmist, kuna see võib kuumeneda.

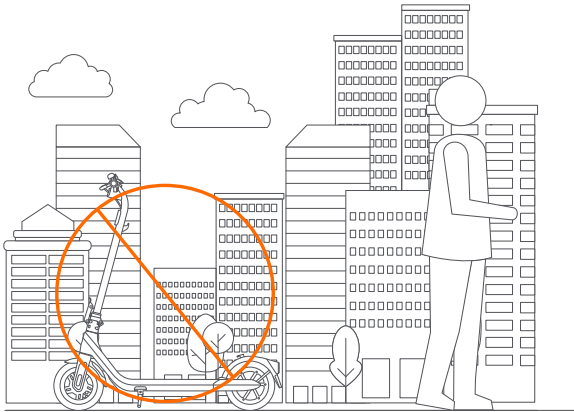

⚠ **ÄRGE** parkige pikka aega vabas õhus ega õues.



Hoiatused

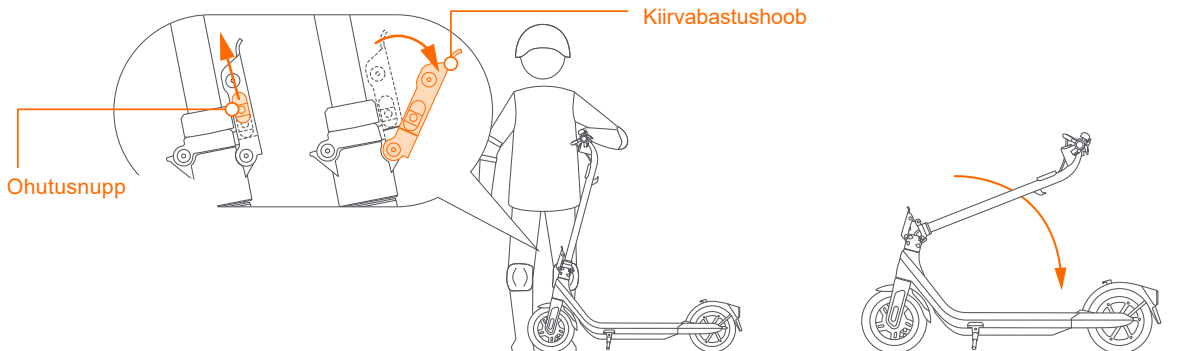

1 Tõstke ohutusnupp üles ja avage kiirvabastushoob.

2 Posti voltimine.

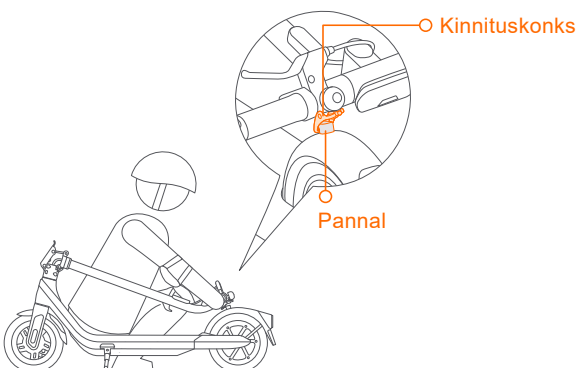

3 Joondage ja kinnitage kinnituskonks ja pannal



Kandmine

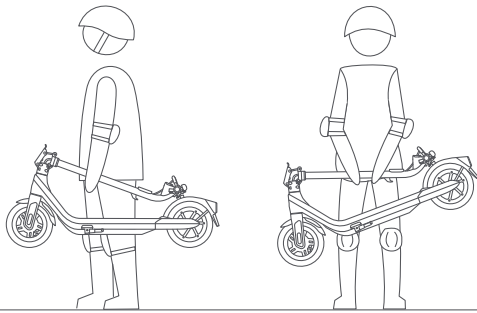

Kandmiseks tõstke postist.



Lahtivoltimine

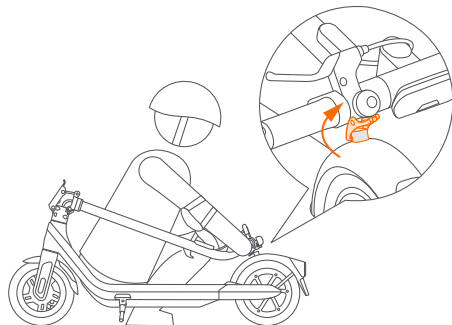

Vabastage kinnituskonks pandlast.

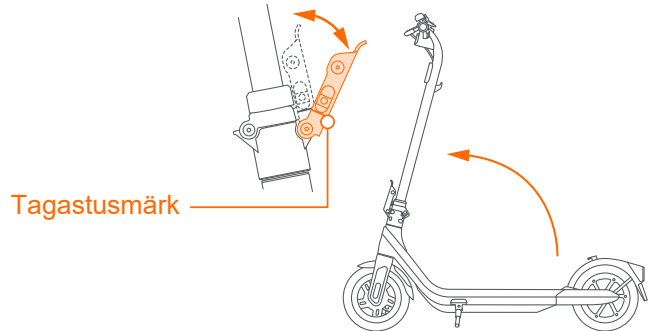

Vabastage juhtraua post ja sulgege kiirvabastushoob. Veenduge, et ohutusnupp ulatub tagastusmärgini.

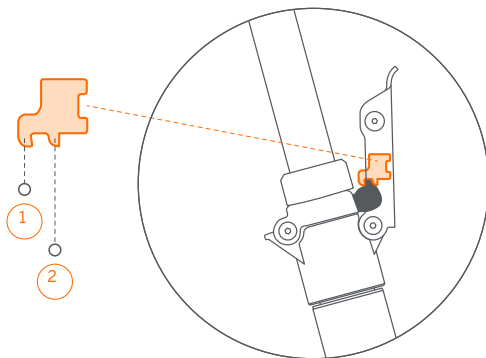

① Esimene lukk (eellukustatud)

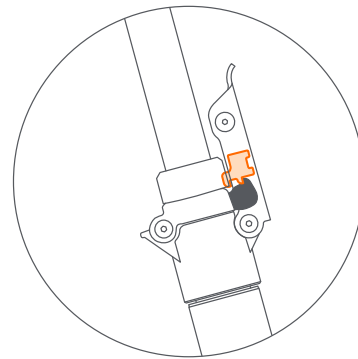

② Teine lukk (lukustatud asendisse)

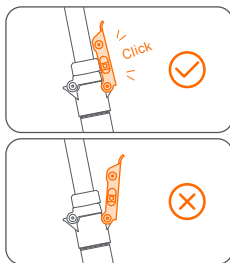

⚠ Vajutage kiirvabastushoob kindlalt alla, veendumaks, et voltismehhanism on pingul.

* Tõukeratas teeb voltismehhanismi pingutamisel klõpsu.

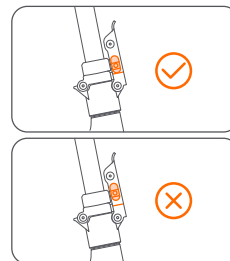

⚠ Enne sõitmist veenduge, et ohutusnupp on lukustatud asendis!

* Lõpetage kohe sõitmine, kui ohutusnuppu ei saa kuidagi lukustada. Esineda võib tõsine oht!



Täitke rehvid

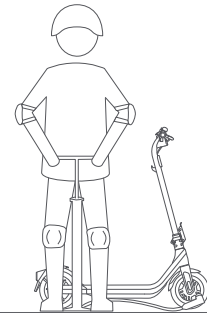
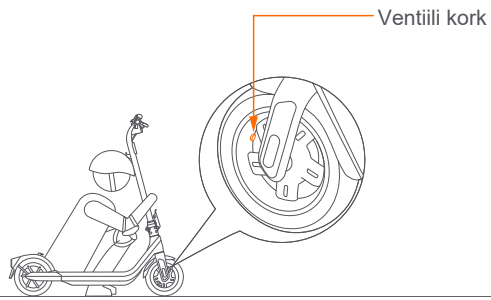

① Eemaldage ventiili kork ja ühendage pumbaga

② Pumbake rehvid täis