

# NINJA®

## Foodi®

Dviejų zonų karšto oro  
gruzdintuvė

### AF300EU

NAUDOJIMO  
INSTRUKCIJA



ninjakitchen.eu

# DĒKOJAME

kad įsigijote dviejų zonų karšto oro gruzdintuvę *Ninja® Foodi®*



## UŽREGISTRUOKITE SAVO PIRKINĮ

 [ninjakitchen.eu](http://ninjakitchen.eu)

 Mobilioju prietaisu nuskenaukite QR kodą

## UŽSIRAŠYKITE ŠIĄ INFORMACIJĄ

Modelio numeris: \_\_\_\_\_

Serijos numeris: \_\_\_\_\_

Pirkimo data: \_\_\_\_\_  
(išsaugokite čekį)

Parduotuvė: \_\_\_\_\_

## TECHNINIAI DUOMENYS

Įtampa: 220–240 V, 50-60 Hz

Galia: 2470 W



Šis ženklas reiškia, kad šio gaminio Europos Sąjungoje negalima išmesti kartu su kitomis buitinėmis atliekomis. Kad dėl nekontroliuojamo atliekų pašalinimo būtų išvengta galimos žalos aplinkai ar žmonių sveikatai, gaminį utilizuokite atsakingai ir taip paskatinkite tvarų gamtos išteklių naudojimą.

Norėdami grąžinti atitarnavusį prietaisą, pasinaudokite grąžinimo ir surinkimo sistemų paslaugomis arba susisiekite su mažmenininku, iš kurio įsigijote gaminį. Jie galės paimti šį gaminį ir pasirūpinti aplinkai saugiu jo perdirbimu.

# TURINYS

<b>Svarbūs saugos nurodymai</b> .....	<b>3</b>
<b>Dalys</b> .....	<b>5</b>
<b>Susipažinkite su savo dviejų zonų karšto oro gruzdintuve</b> .....	<b>6</b>
Funkcijų mygtukai .....	6
Valdymo mygtukai .....	6
<b>Prieš pirmąjį naudojimą</b> .....	<b>6</b>
<b>Dviejų zonų karšto oro gruzdintuvės naudojimas</b> .....	<b>7</b>
Maisto ruošimas naudojant technologiją <i>DualZone</i> .....	7
Maisto ruošimas vienoje zonoje .....	9
Maksimalus apskrudimas (Max Crisp) .....	9
Skrudinimas karštu oru (Air Fry) .....	10
Mėsos kepimas (Roast).....	11
Pašildymas (Reheat) .....	11
Džiovinimas (Dehydrate).....	12
Kepinių kepimas (Bake) .....	12
<b>Valymas ir priežiūra</b> .....	<b>13</b>
<b>Naudingi patarimai</b> .....	<b>13</b>
<b>Sutrikimų šalinimas</b> .....	<b>14</b>
<b>Gaminio registravimas</b> .....	<b>15</b>

# SVARBŪS SAUGOS NURODYMAI

SKIRTA TIK BUITINIAM NAUDOJIMUI

Prieš naudodami savo *Ninja® Foodi®* dviejų zonų karšto oro gruzdintuvę, perskaitykite visą instrukciją.

Naudojantis elektriniu prietaisu, visuomet reikia laikytis pagrindinių saugos reikalavimų, įskaitant išvardintus toliau.

## ⚠ ĮSPĖJIMAI

- 1 Asmenys su nepakankamais fiziniais, jutimaisiais ar protiniais gebėjimais arba reikiamos patirties ir žinių neturintys asmenys šį prietaisą gali naudoti tik prižiūrimi arba, kai jiems paaiškinta, kaip prietaisą naudoti saugiai, ir jie supranta galimus pavojus.
- 2 Prietaisą ir jo laidą saugokite nuo vaikų. **NELEISKITE** prietaisu naudotis vaikams. Kai prietaisas naudojamas šalia vaikų, juos atidžiai stebėkite.
- 3 Vaikams negalima žaisti su prietaisu.
- 4 Kai prietaisas naudojamas, ant jo nieko **NEDĖKITE** ir nelaikykite.
- 5 Prietaiso **NEDĖKITE** ant karštų paviršių ar šalia įkaitusių dujinių degiklių ar elektrinių kaitvičių arba į įkaitusią orkaitę arba ant karštos viryklės.
- 6 **NENAUDOKITE** žemiau stalviršio esančio elektros lizdo.
- 7 Šio prietaiso **NEJUNKITE** per išorinį laikmatį ar atskirą nuotolinio valdymo sistemą.
- 8 **NENAUDOKITE** ilginamojo laido. Trumpas maitinimo laidas naudojamas tam, kad sumažėtų galimybė jaunesniems kaip 8 metų vaikams pagriebti laidą arba į jį įsipainioti ir kad sumažėtų žmonių užkliuvimo už ilgo laido pavojus.
- 9 Kad išvengtumėte nutrenkimo elektra, laido, kištukų ar prietaiso pagrindinio korpuso **NENARDINKITE** į vandenį ar kitą skystį. Maistą ruoškite tik komplekte esančiame stalčiuje.
- 10 Reguliariai tikrinkite prietaisą ir maitinimo laidą. Jeigu pažeistas maitinimo laidas arba kištukas, prietaiso **NENAUDOKITE**. Jeigu **sutrinka prietaiso veikimas** arba jis kaip nors pažeidžiamas, tuojau pat nustokite jį naudoti ir kreipkitės į klientų aptarnavimo padalinį.
- 11 Prieš naudodami prietaisą, **VISUOMET** įsitikinkite, kad jis teisingai surinktas.
- 12 Prietaisui veikiant, **NEUŽDENKITE** oroėjimo ar oro išėjimo angų. Tai padarius, bus sutrikdytas tolygus maisto ruošimas ir prietaisas gali perkaisti bei sugesti.
- 13 Prieš įdėdami į pagrindinį bloką išimamą stalčių, įsitikinkite, kad stalčius ir blokas yra švarūs ir sausi; tuo tikslu juos iššluostykite minkštu skudurėliu.
- 14 Šis prietaisas yra skirtas tik buitiniam naudojimui. Šio prietaiso **NENAUDOKITE** kitaip nei pagal paskirtį. **NENAUDOKITE** judančiose transporto priemonėse ar laivuose. **NENAUDOKITE** lauke. Naudojant netinkamai, galima susižeisti.
- 15 Pritaikytas naudoti tik ant stalviršio. Įsitikinkite, kad jo paviršius yra horizontalus, švarus ir sausas. Kai prietaisas naudojamas, jo **NEJUDINKITE**.
- 16 Veikiančio prietaiso **NESTATYKITE** šalia stalviršio krašto.
- 17 **NENAUDOKITE** priedų, kurių nerekomenduoja ar neparduoda *SharkNinja*. Priedų nedėkite į mikrobangų krosnelę, skrudinimo krosnelę, konvekcinę orkaitę ar įprastinę orkaitę arba ant keraminių kaitlentės, elektrinės kaitvietės, dujinės viryklės ar lauko kepsninės. Naudojant priedus, kurių nerekomenduoja *SharkNinja*, gali kilti gaisras, nutrenkti elektra arba būti sužeisti žmonės.
- 18 Prieš įjungdami prietaisą, **VISUOMET** įsitikinkite, kad stalčius įdėtas teisingai.
- 19 Naudodami šį prietaisą, kad būtų užtikrintas tinkamas oro judėjimas, virš jo ir iš visų šonų palikite tinkamus tarpus.
- 20 Prietaiso **NENAUDOKITE** be įdėto išimamo stalčiaus.
- 21 Šio prietaiso **NENAUDOKITE** gruzdinimui aliejuje.

- 22 Neleiskite, kad maisto produktai palieštų kaitinimo elementus. Ruošdami maistą, **NEPERPILDYKITE**. Perpildžius, gali būti sužeisti žmonės arba sugadintas turtas arba nukentėti saugus prietaiso naudojimas.
- 23 Dėl svyruojančios elektros tinklo įtampos gali keistis prietaiso veikimas. Kad išvengtumėte galimų ligų, termometru patikrinkite, ar maistas paruoštas naudojant rekomenduojamas temperatūras.
- 24 Jeigu iš prietaiso pradeda veržtis juodi dūmai, jį nedelsdami atjunkite nuo elektros tinklo. Prieš išimdami bet kokius maisto ruošimo priedus, palaukite, kol nustos eiti dūmai.
- 25 **NELIESKITE** karštų paviršių. Darbo metu ir po to prietaiso paviršiai būna įkaitę. Kad išvengtumėte nudegimų ar sužeidimų, **VISUOMET** naudokite nuo karščio saugančius padėkliukus, virtuvės pirštines ir esamas rankenas.
- 26 Ypač atsargūs būkite tada, kai prietaise yra karštų maisto produktų. Naudojant neteisingai, galima susižeisti.
- 27 Pasilieję maisto produktai gali stipriai nuplikyti. Prietaisą ir laidą saugokite nuo vaikų. **NELEISKITE** laidui karoti nuo stalo ar stalviršio krašto ar liesti karštus paviršius.
- 28 Maisto ruošimo proceso metu stalčius ir gruzdinimo plokštės labai įkaista. Stalčių ar plokštę išimdami iš prietaiso, būkite ypač atsargūs. Išėmę stalčių ar plokštę, juos **VISUOMET** padėkite ant karščiui atsparaus paviršiaus. Maisto ruošimo metu ar tuojau pat po to priedų **NELIESKITE**.
- 29 Vaikai negali dirbti valymo ir naudotojo atliekamų priežiūros darbų.
- 30 Kad tada, kai prietaisu nesinaudojate arba ruošiatės jį valyti, jį atjungtumėte nuo elektros tinklo, jį pirmiausia išjunkite visais valdymo elementais ir po to ištraukite kištuką iš elektros tinklo lizdo. Prieš valydami, ardydami, uždėdami arba nuimdami dalis ir padėdami į saugojimo vietą, palaukite, kol atvės.
- 31 **NEVALYKITE** metalinėmis šveitimo kempinėmis. Jų dalelės gali nulūžti ir joms susilietus su elektrinėmis dalimis, gali kilti nutrenkimo elektra pavojus.
- 32 Apie reguliary prietaiso valymą žr. skyriuje *Valymas ir priežiūra*.



Nurodo, kad norint suprasti gaminio veikimą ir naudojimą, reikia perskaityti instrukciją.



Nurodo, kad ignoruojant prie šio simbolio pateiktą įspėjimą, kyla pavojus, dėl kurio galima susižeisti, žūti ar stipriai sugadinti turtą.



Saugokitės, kad nepalietumėte karšto paviršiaus. Kad išvengtumėte nudegimų, visuomet naudokite rankų apsaugą.



Skirta naudoti tik patalpose ir butyje.

## IŠSAUGOKITE ŠIĄ INSTRUKCIJĄ

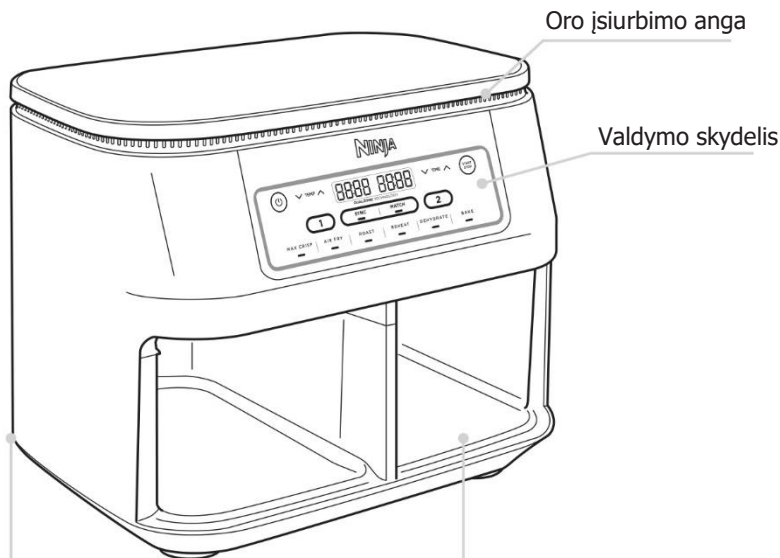

Oro išėjimo anga  
(yra užpakalyje)

Pagrindinis  
blokas

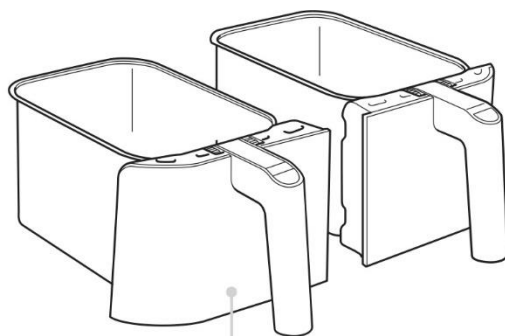
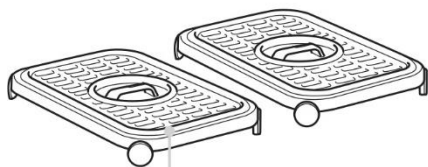

Neprisvlančios gruzdintuvės  
plokštelės  
Kai maistą ruošiate naudodami  
plokštę, ją visuomet įstatykite  
stalčiaus apačioje. Galima  
plauti indaplovėje. Silikoninės  
kojelės atlaiko iki 300 °C  
temperatūrą.

Neprisvyntys stalčiai  
(galima plauti  
indaplovėje)

# SUSIPAŽINKITE SU SAVO KARŠTO ORO GRUZDINTUVE

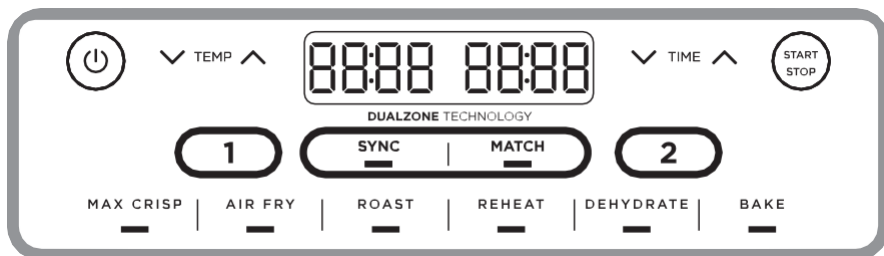

Nustatant laiką, skaitmeninis ekranėlis rodo VV:MM.

## FUNKCIJŲ MYGTUKAI

### MAX CRISP (maksimalus apskrudimas):

geriausiai tinka tokiems užšaldytiems maisto produktams kaip gruzdintos bulvytės ir vištienos gabalukai.

**AIR FRY (skrudinimas karštu oru):** šia funkcija naudokitės, kad maisto produktai traškūs taptų naudojant mažai aliejaus ar visai be jo.

**ROAST (mėsos kepimas):** įrenginį naudokite kaip orkaitę, kad mėsa taptų minkšta ir pan.

**REHEAT (pašildymas):** maisto likučius atgaivinkite, juos švelniai pašildydami ir išsaugodami traškumą.

**DEHYDRATE (džiovinimas):** išdžiovinkite mėsą, vaisius ir daržoves ir gaukite sveikus užkandžius.

**BAKE (kepinių kepimas):** gaminkite keptas vaises ir desertus.

## VALDYMO MYGTUKAI

① Valdo kairėje esančio stalčiaus (1 zonos) galią.

② Valdo dešinėje esančio stalčiaus (2 zonos) galią.

**TEMP rodyklės:** maisto ruošimo temperatūrai nustatyti prieš maisto ruošimą ar jo metu naudokite aukštyn ir žemyn nukreiptas rodykles.

**TIME rodyklės:** maisto ruošimo trukmei nustatyti naudojant bet kokią funkciją prieš maisto ruošimą ar jo metu naudokite aukštyn ir žemyn nukreiptas rodykles.

**Mygtukas SYNC:** automatiškai sinchronizuoja maisto ruošimo laikus, kad abi zonos nustotų veikti vienu metu net tada, kai joms nustatyti skirtingi ruošimo laikai.

**Mygtukas MATCH:** kad būtų galima ruošti didesnę tų pačių maisto produktų kiekį arba skirtingus produktus ruošti naudojant tą pačią funkciją, temperatūrą ir trukmę, 2-ai zoniui automatiškai priskiria 1-os zonos nuostacius.

**Mygtukas START/STOP:** pasirinkę temperatūrą ir trukmę, kad prasidėtų maisto ruošimas, paspauskite mygtuką START/STOP.

**Maitinimo mygtukas:** mygtukas  įjungia ir išjungia prietaisą bei sustabdo visas maisto ruošimo funkcijas.

**PARENGTIES REŽIMAS:** jeigu per 10 minučių su valdymo skydeliu neatliekamas joks veiksmas, prietaisas persijungia į parengties režimą.

**SULAIKYMO REŽIMAS:** režimo SYNC metu, prietaisas rodyd „Hold“. Tuo metu vienoje zonoje maisto produktai bus ruošiami, o antroji bus sulaukoma tol, kol ateis sinchronizavimo momentas.

## PRIEŠ PIRMAJĄ NAUDOJIMĄ

- 1 Nuo prietaiso nuimkite ir išmeskite visas pakuotės medžiagas, reklaminius lipdukus ir juosteles.
- 2 Iš pakuotės išimkite visus priedus ir atidžiai perskaitykite šią instrukciją. Kad išvengtumėte sužeidimų ar turto sugadinimų, ypatingą dėmesį atkreipkite į naudojimo nurodymus, išėjimus ir svarbius saugos nurodymus.
- 3 Stalčių ir gruzdinimo plokštes išplaukite karštame muiluotame vandenyje ir tada gerai nuskalaukite bei išdžiovinkite. Stalčiai ir gruzdinimo plokštes yra **VIENINTELĖS** dalys, kurias galima plauti indaplovėje. Tačiau, kad stalčiai ilgiau tarnautų, juos patartina plauti rankomis. Pagrindinio bloko **NIEKUOMET** neplaukite indaplovėje.

# MAISTO Ruošimas Jūsų Karšto Oro Gruzdintuvėje

## TRUMPASIS VADOVAS SU MAISTO Ruošimo REKOMENDACIJOMIS

### MAISTO Ruošimas Naudojant TECHNOLOGIJĄ DUALZONE

Kad padidėtų universalumas, technologija *DualZone* naudoja dvi maisto ruošimo zonas. Funkcija *Sync* užtikrina, kad nepriklausomai nuo skirtingų maisto ruošimo nuostabių, maisto ruošimas abiejose zonos pasibaigtų kartu ir produktus būtų galima pateikti vienu metu.

Išsamūs nurodymai kaip naudoti kiekvieną funkciją yra pateikti 9–12 psl.

### SYNC (sinchronizavimas)

Kad tada, kai produktai ruošiami naudojant skirtingus ruošimo laikus, temperatūras ar net funkcijas, ruošimas baigtųsi vienu metu, atlikite toliau nurodytus veiksmus.

- 1 Į stalčius sudėkite maisto produktus, tada stalčius įstatykite į prietaisą.
- 2 1-a zona liks šviesti. Pasirinkite pageidautiną maisto ruošimo funkciją. TEMP rodyklėmis nustatykite temperatūrą, o TIME rodyklėmis – laiką.



- 3 Pasirinkite 2-ą zoną ir tada pasirinkite pageidautiną maisto ruošimo funkciją. TEMP rodyklėmis nustatykite temperatūrą, o TIME rodyklėmis – laiką.



**PASTABA:** 2-ai zonai galite parinkti kitą funkciją.

- 4 Paspauskite SYNC ir tada, kad zonoje su ilgesne trukme prasidėtų maisto ruošimas, paspauskite mygtuką START/STOP. Kitai zonai bus rodoma **Hold** (sulaikymas). Kai susivienodins abiemis zonomis likęs laikas, prietaisas pyptelės ir įjungs antrąją zoną.



**PASTABA:** jeigu nuspręstumėte, kad vienoje iš zonų maisto ruošimas baigėsi nepraejus visam ruošimo laikui, tą ZONĄ galite SUSTABDYTI. Pasirinkite zoną ir paspauskite START/STOP. Išsamesnius nurodymus žr. 9 puslapyje.

- 5 Pasibaigus maisto ruošimui, prietaisas pyptelės ir ekranelyje atsiras užrašas „End“.



- 6 Produktus išimkite juos išversdami arba tam panaudodami žnyplės / įrankius su silikoniniais galais. Stalčiaus **NEDEKITE** ant prietaiso viršaus.



## MATCH (suvienodinimas)

Kad būtų galima ruošti didesnių tų pačių maisto produktų kiekį arba skirtingus produktus ruošti naudojant tą pačią funkciją, temperatūrą ir trukmę, atlikite toliau nurodytus veiksmus.

- Į stalčius sudėkite maisto produktus, tada stalčius įstatykite į prietaisą.
- 1-a zona liks šviesti. Pasirinkite pageidautiną maisto ruošimo funkciją. TEMP rodyklėmis nustatykite temperatūrą, o TIME rodyklėmis – laiką.



- Paspausdami mygtuką MATCH, 1-os zonos nuostaciūs nukopijuokite į 2-ą zoną. Tada, paspausdami mygtuką START/STOP, pradėkite maisto ruošimą abiejose zonosė.



- Kai maisto ruošimas pasibaigs tuo pačiu metu, abiejuose ekranėliuose atsiras „End“.



- Produktus išimkite juos išversdami arba tam panaudodami žnyplės / įrankius su silikoniniais galais.

## Abiejų zonų paleidimas vienu metu, bet ruošimo užbaigimas skirtingais laikais

- Pasirinkite 1-ą zoną ir tada pasirinkite pageidautiną funkciją. TEMP rodyklėmis nustatykite temperatūrą.



- TIME rodyklėmis nustatykite laiką.



- Pasirinkite 2-ą zoną ir pakartokite 1-ą ir 2-ą veiksmus.



- Paspausdami mygtuką START/STOP, pradėkite maisto ruošimą abiejose zonosė.



**PASTABA:** jeigu nuspręstumėte, kad vienoje iš zonų maisto ruošimas baigėsi nepraejus visam ruošimo laikui, tą ZONĄ galite SUSTABDYTI. Pasirinkite zoną ir paspauskite START/STOP. Išsamesnius nurodymus žr. 9 puslapyje.

- Pasibaigus maisto ruošimui kiekvienoje zonoje, prietaisas pyptelės ir ekranėlyje atsiras užrašas „End“.
- Produktus išimkite juos išversdami arba tam panaudodami žnyplės / įrankius su silikoniniais galais.

# MAISTO RUOŠIMAS JŪSŲ KARŠTO ORO GRUZDINTUVĖJE

## MAISTO RUOŠIMO UŽBAIGIMAS VIENOJE ZONOJE (KAI NAUDOJAMOS ABI ZONOS)

1 Pasirinkite zoną, kurią norite išjungti.



2 Kad pasibaigtų maisto ruošimas, paspauskite START/STOP.



3 Ekranėlyje atsiras „End“. Kitoje zonoje maistas bus ruošiamas toliau.



## MAISTO RUOŠIMO PRISTABDYMAS

Ištraukus stalčių, maisto ruošimas pristabdomas automatiškai. Kad pratęstumėte maisto ruošimą, vėl įstatykite stalčių.

## KAI NAUDOJAMA REŽIMUOSE SYNC AR MATCH

Kai ištraukiate stalčių, kad ruošimas vis vien būtų baigtas vienu metu, ruošimas kitame stalčiuje pristabdomas automatiškai. Kad ruošimą pratęstumėte abiejose zonosė, vėl įstatykite stalčių.

**PASTABA:** jeigu maisto ruošimo metu stalčius ištraukiamas ilgiau kaip 1 minutę, prietaisas automatiškai išsijungia. Norėdami pratęsti maisto ruošimą, kiekvieną zoną turėsite užprogramuoti iš naujo.

## MAISTO RUOŠIMAS VIENOJE ZONOJE

Kad įjungtumėte prietaisą, maitinimo laido kištuką įstatykite į elektros tinklo lizdą ir tada paspauskite maitinimo mygtuką .

### Max Crisp (maksimalus apskrudimas)

1 Į stalčių įdėkite gruzdinimo plokštę, tada į jį sudėkite maisto produktus ir stalčių įstatykite į prietaisą.

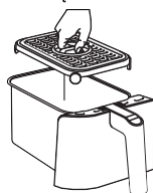

2 Numatytoju atveju prietaisas naudoja 1-ą zoną (norėdami naudoti 2-ą zoną, pasirinkite ją). Pasirinkite MAX CRISP.



3 LAIKO rodyklėmis 1 minutės intervalais nustatykite iki 30 minučių laiką. Kad prasidėtų maisto ruošimas, paspauskite mygtuką START/STOP.



4 Pasibaigus maisto ruošimui, prietaisas pyptelės ir ekranėlyje atsiras užrašas „End“.



5 Produktus išimkite juos išversdami arba tam panaudodami žnyplės / įrankius su silikoniniais galais.

## Air Fry (skrudinimas karštu oru)

- Į stalčių įdėkite gruzdinimo plokštę, tada į ją sudėkite maisto produktus ir stalčių įstatykite į prietaisą.

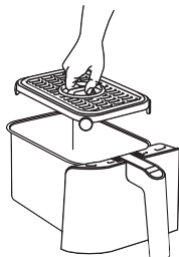

- Numatytuoju atveju prietaisas naudoja 1-ą zoną (norėdami naudoti 2-ą zoną, pasirinkite ją). Pasirinkite AIR FRY.



- TEMP rodyklėmis nustatykite pageidautiną temperatūrą.



- TIME rodyklėmis 1 minutės intervalais nustatykite iki 1 valandos laiką. Kad prasidėtų maisto ruošimas, paspauskite mygtuką START/STOP.



**PASTABA:** kad maisto produktai apskrustų vienodai, maisto ruošimo metu galite išimti stalčių ir produktus papurtyti arba pamaišyti.

- Pasibaigus maisto ruošimui, prietaisas pyptelės ir ekranėlyje atsiras užrašas „End“.



- Produktus išimkite juos išversdami arba tam panaudodami žnyplės / įrankius su silikoniniais galais.

# MAISTO RUOŠIMAS JŪSŲ KARŠTO ORO GRUZDINTUVĖJE

## Roast (mėsos kepimas)

- 1 Į stalčių įdėkite gruzdinimo plokštę (nebūtinai), tada į ją sudėkite maisto produktus ir stalčių įstatykite į prietaisą.

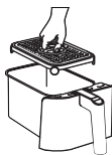

- 2 Numatytoju atveju prietaisas naudoja 1-ą zoną (norėdami naudoti 2-ą zoną, pasirinkite ją). Pasirinkite ROAST.



- 3 TEMP rodyklėmis nustatykite pageidautiną temperatūrą.



- 4 TIME rodyklėmis 1 minutės intervalais nustatykite iki 1 valandos laiką ir 5 minučių intervalais nuo 1 iki 4 valandų laiką. Kad prasidėtų maisto ruošimas, paspauskite mygtuką START/STOP.



- 5 Pasibaigus maisto ruošimui, prietaisas pyptelės ir ekranelyje atsiras užrašas „End“.



- 6 Produktus išimkite juos išversdami arba tam panaudodami žnyplės / įrankius su silikoniniais galais.

## Reheat (pašildymas)

- 1 Į stalčių įdėkite gruzdinimo plokštę (nebūtinai), tada į ją sudėkite maisto produktus ir stalčių įstatykite į prietaisą.

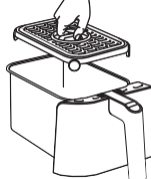

- 2 Numatytoju atveju prietaisas naudoja 1-ą zoną (norėdami naudoti 2-ą zoną, pasirinkite ją). Pasirinkite REHEAT.



- 3 TEMP rodyklėmis nustatykite pageidautiną temperatūrą.



- 4 TIME rodyklėmis 1 minutės intervalais nustatykite iki 1 valandos laiką. Kad prasidėtų pašildymas, paspauskite mygtuką START/STOP.



- 5 Pasibaigus pašildymui, prietaisas pyptelės ir ekranelyje atsiras užrašas „End“.



- 6 Produktus išimkite juos išversdami arba tam panaudodami žnyplės / įrankius su silikoniniais galais.

## Dehydrate (džiovinimas)

- Į stalčių vienu sluoksniu sudėkite maisto produktus. Tada į stalčių virš produktų įdėkite gruzdinimo plokštę ir ant jos sudėkite antrą produktų sluoksnį.
- Numatytoju atveju prietaisas naudoja 1-ą zoną (norėdami naudoti 2-ą zoną, pasirinkite ją). Pasirinkite DEHYDRATE. Ekranėlyje pamatysite numatytąją temperatūrą. TEMP rodyklėmis nustatykite pageidautiną temperatūrą.



- LAIKO rodyklėmis 15 minučių intervalais nustatykite iki nuo 1 iki 12 valandų laiką. Kad prasidėtų džiovinimas, paspauskite mygtuką START/STOP.



- Pasibaigus maisto ruošimui, prietaisas pyptelės ir ekranėlyje atsiras užrašas „End“.



- Produktus išimkite juos išversdami arba tam panaudodami žnyplės / įrankius su silikoniniais galais.

## Bake (kepinių kepimas)

- Į stalčių įdėkite gruzdinimo plokštę (nebūtinai), tada į jį sudėkite maisto produktus ir stalčių įstatykite į prietaisą.

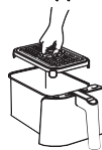

- Numatytoju atveju prietaisas naudoja 1-ą zoną (norėdami naudoti 2-ą zoną, pasirinkite ją). Pasirinkite BAKE.



**PASTABA:** norėdami pritaikyti įprastinei orkaitei skirtus receptus, temperatūrą sumažinkite 10 °C.

- TEMP rodyklėmis nustatykite pageidautiną temperatūrą.



- TIME rodyklėmis 1 minutės intervalais nustatykite iki 1 valandos laiką ir 5 minučių intervalais nuo 1 iki 4 valandų laiką. Kad prasidėtų maisto ruošimas, paspauskite START/STOP.



- Pasibaigus maisto ruošimui, prietaisas pyptelės ir ekranėlyje atsiras užrašas „End“.



- Produktus išimkite juos išversdami arba tam panaudodami žnyplės / įrankius su silikoniniais galais.

# VALYMAS IR PRIEŽIŪRA

Po kiekvieno naudojimo prietaisą reikia gerai išvalyti. Prieš valydami prietaisą, ištraukite kištuką iš elektros tinklo lizdo ir palaukite, kol prietaisas visiškai atvės.

Dalis/priedas	Valymo būdas	Ar galima plauti indaplovėje?
<b>Pagrindinis blokas</b>	Norėdami nuvalyti pagrindinį bloką ir valdymo skydelį, juos nušluostykite drėgnu skudurėliu. <b>PASTABA:</b> Pagrindinio bloko <b>NIEKUOMET</b> nemerkitė į vandenį ar kitą skystį. Pagrindinio bloko ar stalčiaus <b>NIEKUOMET</b> neplaukite indaplovėje.	<b>Ne</b>
<b>Stalčiai ir gruzdinimo plokštės</b>	Juos galima plauti indaplovėje arba rankomis. Jeigu plaunate rankomis, pabaigoje visas dalis išdžiovinkite ore arba sausai nušluostykite rankšluosčiu. Tačiau, kad stalčiai ilgiau tarnautų, juos patartina plauti rankomis.	<b>Taip</b>

Jeigu prie gruzdinimo plokščių arba stalčių prilimpa maisto likučiai, juos sudėkite į plautuvę su šiltu muiluotu vandeniu ir leiskite pamirkti.

## NAUDINGI PATARIMAI

- 1 Kad produktai apkeptų tolygiai, juos ant stalčiaus dugno sudėkite lygiu sluoksniu be persidengimų. Jeigu produktai persidengia, praėjus pusei ruošimo laiko, juos papurtykite.
- 2 Maisto ruošimo metu ruošimo temperatūrą ir laiką pakeisti galima bet kuriuo momentu. Tiesiog pasirinkite pageidautiną zoną, tada TEMP rodyklėmis pakeiskite temperatūrą, o TIME rodyklėmis – laiką.
- 3 Norėdami pritaikyti įprastinei orkaitei skirtus receptus, temperatūrą sumažinkite 10 °C. Kad išvengtumėte perkepimo, maisto produktus tikrinkite kuo dažniau.
- 4 Kartais karšto oro gruzdintuvės ventiliatorius pakelia lengvus maisto produktus. Kad šito išvengtumėte, maisto produktus (pavyzdžiui, sumuštinio viršutinį duonos griežinėlių) pritvirtinkite kokteilių pagaliukais.
- 5 Gruzdinimo plokštės stalčiuose esančius produktus pakelia taip, kad po jais ir aplink juos galėtų cirkuliuoti oras ir būtų gautas tolygus apskrudimas.
- 6 Pasirinkę maisto ruošimo funkciją, paspausdami mygtuką START/STOP, galite iš karto pradėti maisto ruošimą. Prietaisas veiks, naudodamas numatytąją temperatūrą ir laiką.
- 7 Kad su šviežiomis daržovėmis ir bulvėmis gautumėte geriausius rezultatus, įpilkite bent vieną valgomąjį šaukštą aliejaus. Norėdami tam tikro apskrudimo, aliejaus įpilkite daugiau.
- 8 Kad gautumėte geriausius rezultatus, maisto ruošimo metu stebėkite jo eigą, ir kai produktai pakankamai apkeps, juos išimkite. Vidinei mėsos ir žuvies temperatūrai stebėti patariame naudoti termometrą su momentiniais rodmenimis. Pasibaigus maisto ruošimo laikui, kad produktai neperkeptų, juos iš karto išimkite.
- 9 Kad gautumėte geriausius rezultatus ir produktai neperkeptų, juos išimkite iš karto, kai tik pasibaigia ruošimo laikas.

# SUTRIKIMŲ ŠALINIMAS

- **Kodėl ekranėlyje rodomas užrašas „Shut“?** Prieš pasirinkdami maisto ruošimo programą, įsitikinkite, kad stalčiai įstatyti iki pat galo.
- **Kaip, naudojant vieną zoną, nustatyti temperatūrą arba laiką?** Pasirinkite aktyvią zoną, tada TEMP rodyklėmis nustatykite temperatūrą, o TIME rodyklėmis – laiką.
- **Kaip, naudojant dvi zonas, nustatyti temperatūrą arba laiką?** Pasirinkite pageidautiną zoną ir tada TEMP rodyklėmis nustatykite temperatūrą, o TIME rodyklėmis – laiką.
- **Ar prietaisą reikia iš anksto įkaitinti?** Prietaiso nereikia iš anksto įkaitinti.
- **Ar galiu atskirose zonose ruošti skirtingus maisto produktus ir nebijoti kryžminio užsiteršimo?**  
Taip, abi zonos yra savarankiškos ir turi atskirus kaitinimo elementus bei ventiliatorius.
- **Kaip pristabdyti atgalinį laiko skaičiavimą?** Išėmus stalčius iš prietaiso, atgalinio laiko skaičiavimo laikmatis pristabdomas automatiškai. Kad būtų pratęstas maisto ruošimas, stalčių atgal įstatykite per 2 minutes, nes kitaip prietaisas automatiškai išsijungs.
- **Kaip išjungti vieną zoną, kai naudoju abi zonas?** Norėdami išjungti vieną zoną, pirmiausia paspauskite tos zonos mygtuką ir tada spauskite START/STOP. Norėdami išjungti abi zonas, tiesiog paspauskite mygtuką START/STOP.
- **Ar stalčių saugu dėti ant stalviršio?** Maisto ruošimo metu stalčius įkaista. Su juo elkitės atsargiai ir dėkite tik ant karščiui atsparių paviršių.
- **Kada reikia naudoti gruzdinimo plokštę?** Gruzdinimo plokštę naudokite tada, kai norite, kad maisto produktai apskrustų. Plokštė pakelia stalčių esančius maisto produktus, kad oras galėtų judėti po jais ir aplink juos ir tada jie apskrudna tolygiai.
- **Kodėl mano maisto produktai paruošiami ne visiškai?** Įsitikinkite, kad maisto ruošimo metu stalčius įstatytas iki pat galo. Kad produktai apkeptų tolygiai, juos ant stalčiaus dugno sudėkite lygiu sluoksniu be persidengimų. Kad produktai apskrustų tolygiai, papurtydami stalčių sumaišykite produktus. Maisto ruošimo metu ruošimo temperatūrą ir laiką pakeisti galima bet kuriuo momentu. Tiesiog TEMP rodyklėmis pakeiskite temperatūrą, o TIME rodyklėmis – laiką.
- **Kodėl mano maisto produktai pridegę?** Kad gautumėte geriausių rezultatų, maisto ruošimo metu stebėkite jo eigą, ir kai produktai pakankamai apkeps, juos išimkite. Kad produktai neperkeptų, juos išimkite iš karto, kai tik pasibaigia ruošimo laikas.
- **Kodėl tam tikri produktai kartais skraido karšto oro gruzdintuvėje?** Kartais karšto oro gruzdintuvės ventiliatorius pakelia lengvus maisto produktus. Lengvus maisto produktus (pavyzdžiui, sumuštinio viršutinį duonos griežinėlių) pritvirtinkite kokteilų pagaliukais.
- **Ar karšto oro gruzdintuvėje galima ruošti šlapius, patežusius produktus?** Taip, bet naudokite tinkamą apvoliojimo techniką. Maisto produktus pirmiausiai reikia padengti miltais, tada kiaušiniu ir tada duonos trupiniais. Kad ventiliatorius nenupuštų duonos trupinių, juos kaip reikiant prispauskite prie apvoliojamų produktų.
- **Kodėl prietaisas pypsi?** Arba pasibaigę maisto ruošimas arba prietaisas rodo, kad ruošimas prasidėjo kitoje zonoje.
- **Kodėl užtemsta ekranėlis?** Prietaisas persijungia į parengties režimą. Norėdami vėl jį įjungti, paspauskite maitinimo mygtuką.
- **Kodėl ekranėlyje rodomas simbolis „E“?** Prietaisas blogai veikia. Apsilankykite adresu [ninja.kitchen.eu](http://ninja.kitchen.eu).

# GAMINIO REGISTRAVIMAS

---

## DVEJŲ (2) METŲ RIBOTA GARANTIJA

Kai gaminį **Lietuvoje** įsigyjate kaip vartotojas, dėl su gaminio kokybe susijusių įstatymais nustatytų teisių (jūsų „teisėtų teisių“) turite tam tikrą naudą. Šiomis teisėtomis teisėmis galite pasinaudoti savo mažmenininko atžvilgiu. Tačiau *Ninja* yra taip įsitikinusi savo gaminių (toliau *Gaminių*) kokybe, kad jums suteikiame papildomą dvejų metų gamintojo garantiją. Ši garantija Gaminiumi galioja tik tuo atveju, jeigu jis buvo įsigytas naujas ir nenaudotas. Šios sąlygos yra susiję tik su mūsų garantija – jūsų kaip pirkėjo teisėtoms teisėms nepasikeičia. Turėkite omenyje, kad 2 metų garantija galioja visose ES šalyse ***ir JK, jeigu ES šalimi ji nustoia būti garantiniu laikotarpiu.***

Toliau išdėstytos sąlygos nusako *SharkNinja Germany GmbH, Kurt-Blaum-Platz 8, 63450 Hanau (Vokietija)* („mus“, „mūsų“ arba „mes“) parengtos garantijos prielaidas ir turinį. Jos nepakeičia jūsų teisėtų teisių ar jūsų mažmenininko įsipareigojimų jums ir jūsų sutarties su juo. Tas pat galioja, jeigu Gaminį įsigyjate tiesiai iš *Ninja*.

### ***Ninja@* garantija**

Buitinis virtuvės prietaisas yra nemaža investicija. Jūsų naujasis prietaisas gerai dirbti turi kiek įmanoma ilgiau. Jam suteikiama garantija yra svarbus dalykas, kuris parodo kaip stipriai gamintojas pasitiki savo gaminiu ir jo pagaminimo kokybe.

Mūsų tiesioginė pagalba klientams linija (**0800 000 9063**) nuo pirmadienio iki penktadienio veikia nuo 9:00 iki 18:00. Skambutis yra nemokamas ir jūs būsite sujungti tiesiai su *Ninja* atstovu. Internetu pagalbą taip pat rasite adresu [www.ninjakitchen.eu](http://www.ninjakitchen.eu).

### **Kaip užregistruoti mano garantiją?**

Savo garantija internetu galite užregistruoti per 28 dienas nuo pirkimo. Kad sutaupytumėte laiko, jums prireiks toliau nurodytos informacijos apie gaminį.

- Modelio Nr.
- Serijos Nr. (tik tada, kai yra)
- Gaminio pirkimo data (čekis arba važtaraštis)

Kad užregistruotumėte internetu, apsilankykite adresu [www.ninjakitchen.eu](http://www.ninjakitchen.eu)

### **SVARBU**

- Jūsų Gaminiumi skirta 2 metų garantija pradeda galioti nuo pirkimo datos.
- Visą šį laiką turėkite pirkimo čekį. Jeigu jums tektų pasinaudoti garantija, kad patikrintume, ar mums pateikta informacija yra teisinga, mums prireiks čekiо. Jeigu galiojančio čekiо pateikti negalėsite, garantija negalios.

### **Kokie yra mano garantijos užregistravimo privalumai?**

Užregistravę savo garantiją, galite pasirinkti gauti mūsų naujienlaiškį su informacija, patarimais ir konkursais. Jūs sužinosite paskutines naujienas apie naujas *Ninja* technologijas ir gaminius. Jeigu garantiją užregistruosite internete, iš karto gausite patvirtinimą, kad gavome jūsų duomenis.

Išsami informacija apie mūsų privatumo politiką yra pateikta adresu [www.ninjakitchen.eu](http://www.ninjakitchen.eu)

### **Kokio ilgumo garantija suteikiama mūsų Gaminiams?**

Mūsų pasitikėjimas savo dizainu ir kokybe reiškia, kad jūsų Gaminiumi suteikiama iš viso dvejų metų garantija.



### Ką apima garantija?

Garantija apima jūsų Gaminio taisymą arba keitimą (*Ninja* nuožiūra), įskaitant visas dalis ir darbus (įskaitant gabenimo ir pristatymo išlaidas), jeigu tai susiję su defektu dėl konstrukcijos, medžiagų arba gamybos. Mūsų garantija suteikiama papildomai prie jūsų kaip vartotojo teisėtų teisių.

### Ko garantija neapima?

- Normalus nusidėvėjimas.
- Atsitiktiniai pažeidimai, dėl nerūpestingo naudojimo ar priežiūros, dėl netinkamo virtuvės prietaiso naudojimo nesilaikant su virtuviniu prietaisu pateiktos *Ninja®* naudojimo instrukcijos atsiradę gedimai.
- Virtuvinio prietaiso naudojimas kitu tikslu nei įprastinis buitinis naudojimas.
- Dalių, kurios surinktos ar sumontuotos nesilaikant naudojimo instrukcijos, naudojimas.
- Dalių ir priedų, kurie nėra originalūs *Ninja®* komponentai, naudojimas.
- Neteisingas sumontavimas (išskyrus atvejus, kai sumontuoja *Ninja®*).
- Remontas ar perdarymai, kuriuos atliko kitos šalys nei *Ninja* ar jos atstovai, nebent galite įrodyti, kad kitų atlikti remontai ar perdarymai nėra susiję su defektu, kuriam reikalaujate garantijos.

### Kas atsitinka, kai mano garantija baigia galioti?

*Ninja* nekuria gaminių, kurie tarnautų tik ribotą laiką. Mes suprantame, kad mūsų klientai gali panorėti savo virtuvės prietaisą sutaisyti ir pasibaigus garantijai. Tokiu atveju nemokamu telefonu **0800 000 9063** susiekite su klientų aptarnavimo padaliniu ir pasiteiraukite dėl garantinės programos.

### Kur galiu įsigyti originalias *Ninja* atsargines dalis ir priedus?

*Ninja* atsargines dalis ir priedus kuria tie patys inžinieriai, kurie kuria mūsų *Ninja* prietaisus. Visą *Ninja* prietaisams skirtų *Ninja* atsarginių dalių ir priedų asortimentą rasite adresu [www.ninjakitchen.eu](http://www.ninjakitchen.eu).

Nepamirškite, kad naudojant ne *Ninja* atsargines dalis gali nustoti galioti jūsų prietaiso garantija. Tačiau jūsų teisėtose teisėse nepasikeis.

ninjakitchen.eu

AF300EU\_Series\_IB\_MP\_200716\_Mv1



Illustracijos gali neatitikti tikrojo gaminio. Mes stengiamės nuolat tobulinti savo gaminius, todėl čia pateiktos specifikacijos gali būti pakeistos be įspėjimo.

*FOODI* ir *NINJA* yra registruoti *SharkNinja Operating LLC* prekės ženklai.