

NINJA[®]

Foodi[®]

MAX

Dviejų zonų karšto
oro gruzdintuvė

AF400EU

NAUDOJIMO
INSTRUKCIJA



ninjakitchen.eu

DĖKOJAME

kad įsigijote dviejų zonų karšto oro gruzdintuvę *Ninja® Foodi® MAX*



UŽREGISTRUOKITE SAVO PIRKINĮ



ninjakitchen.eu/register-guarantee



Mobiliuoju prietaisu nuskenуйте QR kodą

UŽSIRAŠYKITE ŠIĄ INFORMACIJĄ

Modelio numeris: _____

Serijos numeris: _____

Pirkimo data: _____

(išsaugokite čekį)

Parduotuvė: _____

TECHNINIAI DUOMENYS

Įtampa: 220–240 V, 50-60 Hz

Galia: 2470 W

PATARIMAS: modelio ir serijos numerius rasite ant QR kodo lipduko, esančio prietaiso užpakalinėje dalyje prie maitinimo laido.

TURINYS

Svarbūs saugos nurodymai	3
Dalys	5
Susipažinkite su savo karšto oro gruzdintuve	6
Funkcijų mygtukai	6
Valdymo mygtukai	6
Prieš pirmąjį naudojimą	6
Jūsų karšto oro gruzdintuvės naudojimas	7
Maisto ruošimas naudojant technologiją <i>DualZone</i>	7
Maisto ruošimas vienoje zonoje	9
Maksimalus apskrudimas (Max Crisp)	9
Skrudininimas karštu oru (Air Fry)	10
Mėsos kepimas (Roast)	11
Pašildymas (Reheat)	11
Džiovinimas (Dehydrate)	12
Kepinių kepimas (Bake)	12
Valymas ir priežiūra	13
Naudingi patarimai	13
Sutrikimų šalinimas	14
Gaminio registravimas	15

SVARBŪS SAUGOS NURODYMAI

SKIRTA TIK BUITINIAM NAUDOJIMUI

Prieš naudodami savo *Ninja® Foodi®* karšto oro gruzdintuvę *MAX*, perskaitykite visą instrukciją.

Naudojantis elektriniu prietaisu, visuomet reikia laikytis pagrindinių saugos reikalavimų, įskaitant išvardintus toliau.

⚠ ĮSPĖJIMAI

- 1 Asmenys su nepakankamais fiziniais, jutimaisiais ar protiniais gebėjimais arba reikiamos patirties ir žinių neturintys asmenys šį prietaisą gali naudoti tik prižiūrimi arba, kai jiems paaiškinta, kaip prietaisą naudoti saugiai, ir jie supranta galimus pavojus.
- 2 Prietaisą ir jo laidą saugokite nuo vaikų. **NELIŠKITE** prietaisu naudotis vaikams. Kai prietaisas naudojamas šalia vaikų, juos atidžiai stebėkite.
- 3 Vaikams negalima žaisti su prietaisu.
- 4 Kai prietaisas naudojamas, ant jo nieko **NEDĖKITE** ir nelaikykite.
- 5 Prietaiso **NEDĖKITE** ant karštų paviršių ar šalia įkaitusių dujinių degiklių ar elektrinių kaitviečių arba į įkaitusią orkaitę arba ant karštos viryklės.
- 6 **NENAUDOKITE** žemiau stalviršio esančių elektros lizdų.
- 7 Šio prietaiso **NEJUNKITE** per išorinį laikmatį ar atskirą nuotolinio valdymo sistemą.
- 8 **NENAUDOKITE** ilginamojo laido. Trumpas maitinimo laidas naudojamas tam, kad sumažėtų pavojus, kai jaunesni kaip 8 metų vaikai pagriebia laidą arba į jį įspainioja, ir kad sumažėtų žmonių užkliuvimo už ilgo laido pavojus.
- 9 Kad išvengtumėte nutrenkimo elektra, laido, kištukų ar prietaiso pagrindinio korpuso **NENARDINKITE** į vandenį ar kitą skystį. Maistą ruoškite tik komplekte esančiuose stalčiuose.
- 10 Reguliariai tikrinkite prietaisą ir maitinimo laidą. Jeigu pažeistas maitinimo laidas arba kištukas, prietaiso **NENAUDOKITE**. Jeigu sutrinka prietaiso veikimas arba jis kaip nors pažeidžiamas, tuojau pat nustokite jį naudoti ir kreipkitės į klientų aptarnavimo padalinį.
- 11 Prieš naudodami prietaisą, **VISUOMET** įsitikinkite, kad jis teisingai surinktas.
- 12 Prietaisui veikiant, **NEUŽDENKITE** oro jėgimo ar oro išėjimo angų. Tai padarius, bus sutrikdytas tolygus maisto ruošimas ir prietaisas gali perkaisti bei sugesti.
- 13 Prieš įdėdami į pagrindinį bloką išimamą stalčių, įsitikinkite, kad stalčius ir blokas yra švarūs ir sausi; tuo tikslu juos iššluostykite minkštu skudurėliu.
- 14 Šis prietaisas yra skirtas tik buitiniam naudojimui. Šio prietaiso **NENAUDOKITE** kitaip nei pagal paskirtį. **NENAUDOKITE** judančiuose transporto priemonėse ar laivuose. **NENAUDOKITE** lauke. Naudojant netinkamai, galima susižeisti.
- 15 Pritaikytas naudoti tik ant stalviršio. Įsitikinkite, kad jo paviršius yra horizontalus, švarus ir sausas. Kai prietaisas naudojamas, jo **NEJUDINKITE**.
- 16 Veikiančio prietaiso **NESTATYKITE** šalia stalviršio krašto.
- 17 **NENAUDOKITE** priedų, kurių nerekomenduoja ar neparduoda *SharkNinja*. Priedų nedėkite į mikrobangų krosnelę, skrudinimo krosnelę, konvekcinę orkaitę ar įprastinę orkaitę arba ant keraminės kaitlentės, elektrinės kaitvietės, dujinės viryklės ar lauko kepsninės. Naudojant priedus, kurių nerekomenduoja *SharkNinja*, gali kilti gaisras, nutrenkti elektra arba būti sužeisti žmonės.
- 18 Prieš įjungdami prietaisą, **VISUOMET** įsitikinkite, kad stalčius įdėtas teisingai.
- 19 Naudodami šį prietaisą, kad būtų užtikrintas tinkamas oro judėjimas, virš jo ir iš visų šonų palikite tinkamus tarpus.
- 20 Prietaiso **NENAUDOKITE** be įdėtų išimamų stalčių.
- 21 Šio prietaiso **NENAUDOKITE** gruzdinimui aliejui.

- 22 Neleiskite, kad maisto produktai paliestų kaitinimo elementus. Ruošdami maistą, **NEPERPILDYKITE**. Perpildžius, gali būti sužeisti žmonės arba sugadintas turtas arba nukentėti saugus prietaiso naudojimas.
- 23 Dėl svyruojančios elektros tinklo įtampos gali keistis prietaiso veikimas. Kad išvengtumėte galimų ligų, termometru patikrinkite, ar maistas paruoštas naudojant rekomenduojamas temperatūras.
- 24 Jeigu iš prietaiso pradeda veržtis juodi dūmai, jį nedelsdami atjunkite nuo elektros tinklo. Prieš išimdami bet kokius maisto ruošimo priedus, palaukite, kol nustos eiti dūmai.
- 25 **NELIESKITE** karštų paviršių. Darbo metu ir po to prietaiso paviršiai būna įkaitę. Kad išvengtumėte nudegimų ar sužeidimų, **VISUOMET** naudokite nuo karščio saugančius padėkliukus, virtuvės pirštines ir esamas rankenas.
- 26 Ypač atsargūs būkite tada, kai prietaise yra karštų maisto produktų. Naudojant neteisingai, galima susižeisti.
- 27 Pasilieję maisto produktai gali stipriai nuplikyti. Prietaisą ir laidą saugokite nuo vaikų. **NELIESKITE** laidui karoti nuo stalo ar stalviršio krašto ar liesti karštus paviršius.
- 28 Maisto ruošimo proceso metu stalčius ir gruzdinimo plokštės labai įkaista. Stalčių ar plokštę išimdami iš prietaiso, būkite ypač atsargūs išėmę stalčių ar plokštę, juos **VISUOMET** padėkite ant karščiui atsparaus paviršiaus. Maisto ruošimo metu ar tuojau pat po to priedų **NELIESKITE**.
- 29 Vaikai negali dirbti valymo ir naudotojo atliekamų priežiūros darbų.
- 30 Kad tada, kai prietaisu nesinaudojate arba ruošiatės jį valyti, jį atjungtumėte nuo elektros tinklo, jį pirmiausia išjunkite visais valdymo elementais ir po to ištraukite kištuką iš elektros tinklo lizdo. Prieš valydami, ardydami, uždėdami arba nuimdami dalis ir padėdami į saugojimo vietą, palaukite, kol atvės.
- 31 **NEVALYKITE** metalinėmis šveitimo kempinėmis. Jų dalelės gali nulūžti ir joms susilietus su elektrinėmis dalimis, gali kilti nutrenkimo elektra pavojus.
- 32 Apie reguliarų prietaiso valymą žr. skyriuje *Valymas ir priežiūra*.



Nurodo, kad norint suprasti gaminio veikimą ir naudojimą, reikia perskaityti instrukciją.



Nurodo, kad ignoruojant prie šio simbolio pateiktą įspėjimą, kyla pavojus, dėl kurio galima susižeisti, žūti ar stipriai sugadinti turtą.



Saugokitės, kad nepalietumėte karšto paviršiaus. Kad išvengtumėte nudegimų, visuomet naudokite rankų apsaugą.



Skirta naudoti tik patalpose ir butyje.

IŠSAUGOKITE ŠIĄ INSTRUKCIJĄ

DALYS

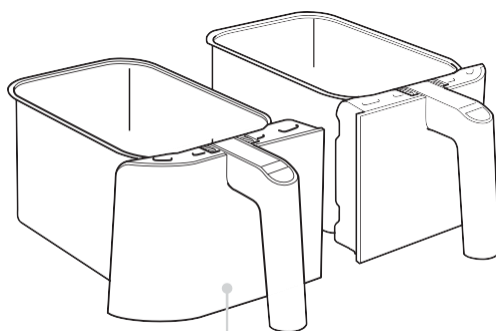
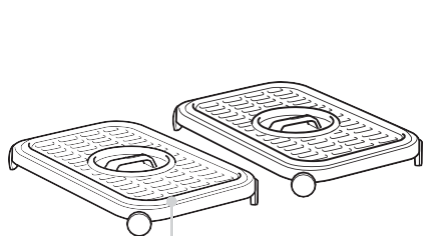
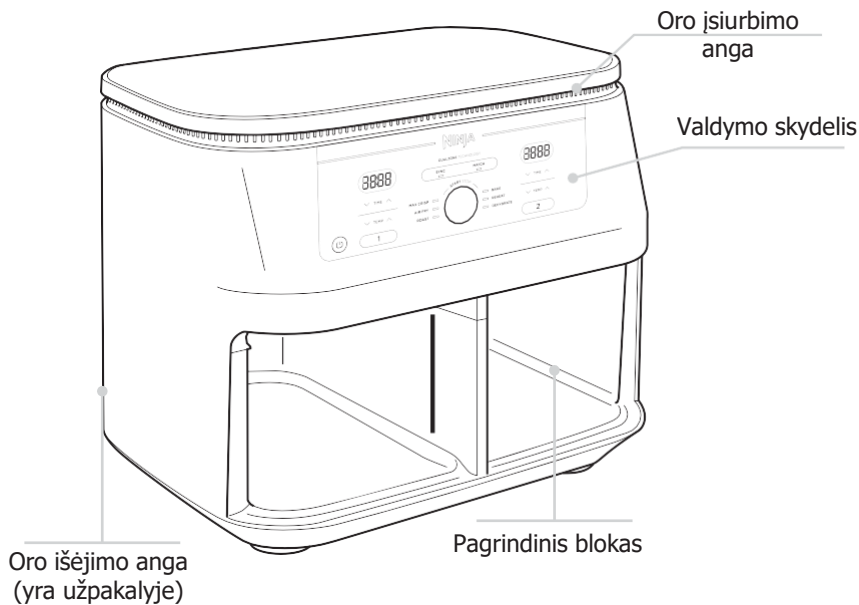

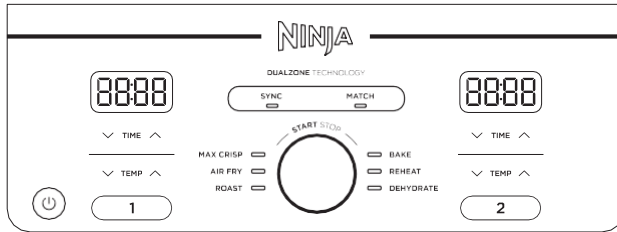

Nustatant laiką, skaitmeninis ekranėlis rodo VV:MM.

FUNKCIJŲ MYGTUKAI

MAX CRISP (maksimalus apskrudimas): geriausiai tinka ruošti mažesnius užšaldytų maisto produktų kiekius, pavyzdžiui, gruzdintas bulvytes ir vištienos gabaliukus, kuriems reikia aukštos temperatūros.

AIR FRY (skrudinimas karštu oru): šia funkcija naudokitės, kad maisto produktai traškūs taptų naudojant mažai aliejaus ar visai be jo.

ROAST (mėsos kepimas): įrenginį naudokite kaip orkaitę, kad mėsa taptų minkšta ir pan.

REHEAT (pašildymas): maisto likučius atgaivinkite, juos švelniai pašildydami ir išsaugodami traškumą.

DEHYDRATE (džiovinimas): išdžiovinkite mėsą, vaisius ir daržoves ir gaukite sveikus užkandžius.

BAKE (kepinių kepimas): gaminkite keptas vaises ir desertus.

VALDYMO MYGTUKAI

- ① Valdo kairėje esančio stalčiaus (1 zonos) galią.
- ② Valdo dešinėje esančio stalčiaus (2 zonos) galią.

TEMP rodyklės: maisto ruošimo temperatūrai nustatyti prieš maisto ruošimą ar jo metu naudokite aukštyn ir žemyn nukreiptas rodykles.

TIME rodyklės: maisto ruošimo trukmei nustatyti naudojant bet kokią funkciją prieš maisto ruošimą ar jo metu naudokite aukštyn ir žemyn nukreiptas rodykles.

Mygtukas SYNC: automatiškai sinchronizuoja maisto ruošimo laikus, kad abi zonos nustotų veikti vienu metu net tada, kai joms nustatyti skirtingi ruošimo laikai.

Mygtukas MATCH: kad būtų galima ruošti didesnę tų pačių maisto produktų kiekį arba skirtingus produktus ruošti naudojant tą pačią funkciją, temperatūrą ir trukmę, 2-ai zoni automatiškai priskiria 1-os zonos nuostačius.

Ratukas START/STOP: šį ratuką sukdami į vieną ar kitą pusę, pasirinkite pageidautiną funkciją. Maisto ruošimo ciklo metu šiuo ratuku prietaisą paleiskite arba sustabdykite.

Maitinimo mygtukas: mygtukas  įjungia ir išjungia prietaisą bei sustabdo visas maisto ruošimo funkcijas.

PARENGTIES REŽIMAS: įeigu per 10 minučių su valdymo skydeliu neatliekamas joks veiksmas, prietaisas persijungia į parengties režimą.

SULAIKYMO REŽIMAS: režimo SYNC metu, prietaisas rodyd „Hold“. Tuo metu vienoje zonoje maisto produktai bus ruošiami, o antroji bus sulaiikoma tol, kol ateis sinchronizavimo momentas.

PRIEŠ PIRMAJĄ NAUDOJIMĄ

- 1 Nuo prietaiso nuimkite ir išmeskite visas pakuotės medžiagas, reklaminius lipdukus ir juosteles.
- 2 Iš pakuotės išimkite visus priedus ir atidžiai perskaitykite šią instrukciją. Kad išvengtumėte sužeidimų ar turto sugadinimų, ypatingą dėmesį atkreipkite į naudojimo nurodymus, įspėjimus ir svarbius saugos nurodymus.
- 3 Stalčių ir gruzdinimo plokštes išplaukite karštame muiluotame vandenyje ir tada gerai nuskalaukite bei išdžiovinkite. Stalčiai ir gruzdinimo plokštės yra **VINIETELĖS** dalys, kurias galima plauti indaplovėje. Tačiau, kad stalčiai ilgiau tarnautų, juos patartina plauti rankomis. Pagrindinio bloko **NIKUOMET** neplaukite indaplovėje.

MAISTO RUOŠIMAS JŪŠŲ KARŠTO ORO GRUZDINTUVĖJE

TRUMPASIS VADOVAS SU MAISTO RUOŠIMO REKOMENDACIJOMIS

MAISTO RUOŠIMAS NAUDOJANT TECHNOLOGIJĄ DUALZONE

Kad padidėtų universalumas, technologija *DualZone* naudoja dvi maisto ruošimo zonas. Funkcija *Sync* užtikrina, kad nepriklausomai nuo skirtingų maisto ruošimo nuostacių, maisto ruošimas abiejose zonose pasibaigtų kartu ir produktus būtų galima pateikti vienu metu.

Išsamūs nurodymai kaip naudoti kiekvieną funkciją yra pateikti 9–12 psl.

SYNC (sinchronizavimas)

Kad tada, kai produktai ruošiami naudojant skirtingus ruošimo laikus, temperatūras ar net funkcijas, ruošimas baigtųsi vienu metu, atlikite toliau nurodytus veiksmus.

- 1 Į stalčius sudėkite maisto produktus, tada stalčius įstatykite į prietaisą.
- 2 1-a zona liks šviesti. Rankenėle pasirinkite pageidautiną maisto ruošimo funkciją. TEMPERATŪROS rodyklėmis nustatykite temperatūrą, o LAIKO rodyklėmis – laiką.



- 3 Pasirinkite 2-ą zoną ir tada ratuku pasirinkite pageidautiną maisto ruošimo funkciją. TEMP rodyklėmis nustatykite temperatūrą, o TIME rodyklėmis – laiką.



PASTABA: 2-ai zonai galite parinkti kitą funkciją.

- 4 Paspauskite SYNC ir tada, kad zonoje su ilgesne trukme prasidėtų maisto ruošimas, paspauskite ratuką. Kitai zonai bus rodoma **Hold** (sulaikymas). Kai susivienodins abiemis zonoms likęs laikas, prietaisas pyptelės ir įjungs antrąją zoną.

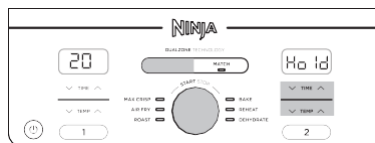

PASTABA: jeigu nuspręstumėte, kad vienoje iš zonų maisto ruošimas baigėsi nepraejus visam ruošimo laikui, tą ZONĄ galite SUSTABDYTI. Pasirinkite zoną ir paspauskite START/STOP. Išsamesnius nurodymus žr. 9 puslapyje.

- 5 Pasibaigus maisto ruošimui, prietaisas pyptelės ir ekranėlyje atsiras užrašas „End“.

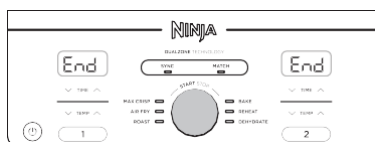

- 6 Produktus išimkite juos išversdami arba tam panaudodami žnyplės / įrankius su silikoniniais galais. Stalčiaus **NEDĖKITE** ant prietaiso viršaus.

MATCH (suvienodinimas)

Kad būtų galima ruošti didesnę tų pačių maisto produktų kiekį arba skirtingus produktus ruošti naudojant tą pačią funkciją, temperatūrą ir trukmę, atlikite toliau nurodytus veiksmus.

- 1 Į stalčius sudėkite maisto produktus, tada stalčius įstatykite į prietaisą.
- 2 1-a zona liks šviesti. Rankenėle pasirinkite pageidaujamą maisto ruošimo funkciją. TEMPS rodyklėmis nustatykite temperatūrą, o TIME rodyklėmis – laiką.



- 3 Paspausdami mygtuką MATCH, 1-os zonos nuostaciūs nukopijuokite į 2-ą zoną. Tada, paspausdami ratuką, pradėkite maisto ruošimą abiejose zonos.

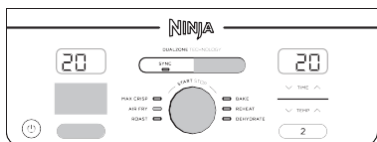

- 4 Kai maisto ruošimas pasibaigs tuo pačiu metu, abiejose ekranėliuose atsiras „End“.



- 5 Produktus išimkite juos išversdami arba tam panaudodami žnyplę / įrankius su silikoniniais galais.

Abiejų zonų paleidimas vienu metu, bet ruošimo užbaigimas skirtingais laikais

- 1 Pasirinkite 1-ą zoną ir tada rankenėle pasirinkite pageidaujamą funkciją. TEMP rodyklėmis nustatykite temperatūrą.

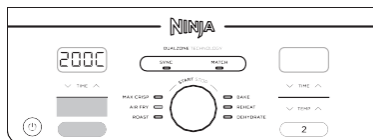

- 2 TIME rodyklėmis nustatykite laiką.



- 3 Pasirinkite 2-ą zoną ir pakartokite 1-ą ir 2-ą veiksmus.



- 4 Tada, paspausdami ratuką, pradėkite maisto ruošimą abiejose zonos.



PASTABA: jeigu nuspręstumėte, kad vienoje iš zonų maisto ruošimas baigėsi nepaėjus visam ruošimo laikui, tą ZONĄ galite SUSTABDYTI. Pasirinkite zoną ir paspauskite START/STOP. Išsamesnius nurodymus žr. 9 puslapyje.

- 5 Pasibaigus maisto ruošimui kiekvienoje zonoje, prietaisas pyptelės ir ekranėlyje atsiras užrašas „End“.
- 6 Produktus išimkite juos išversdami arba tam panaudodami žnyplę / įrankius su silikoniniais galais.

MAISTO RUOŠIMAS JŪSŲ KARŠTO ORO GRUZDINTUVĖJE –

MAISTO RUOŠIMO UŽBAIGIMAS VIENOJE ZONOJE (KAI NAUDOJAMOS ABI ZONOS)

- 1 Pasirinkite zoną, kurią norite išjungti.



- 2 Kad pasibaigtų maisto ruošimas, paspauskite START/STOP.



- 3 Ekranelyje atsiras „End“. Kitoje zonoje maistas bus ruošiamas toliau.



MAISTO RUOŠIMO PRISTABDYMAS

Ištraukus stalčių, maisto ruošimas pristabdomas automatiškai. Kad pratęstumėte maisto ruošimą, vėl įstatykite stalčių.

KAI NAUDOJAMA REŽIMUOSE SYNC AR MATCH

Kai ištraukiate stalčių, kad ruošimas vis vien būtų baigtas vienu metu, ruošimas kitame stalčiuje pristabdomas automatiškai. Kad ruošimą pratęstumėte abiejose zonosė, vėl įstatykite stalčių.

PASTABA: jeigu tada, kai naudojamas režimas SYNC, maisto ruošimo metu stalčius ištraukiamas ilgiau kaip 2 minutėms, programa nutraukiama. Norėdami pratęsti maisto ruošimą, kiekvieną zoną turėsite užprogramuoti iš naujo.

MAISTO RUOŠIMAS VIENOJE ZONOJE

Kad įjungtumėte prietaisą, maitinimo laido kištuką įstatykite į elektros tinklo lizdą ir tada paspauskite maitinimo mygtuką.

Max Crisp (maksimalus apskrudimas)

PASTABA: naudojant funkciją *Max Crisp*, reguliuoti temperatūrą neįmanoma ir to nereikia. Temperatūra iš anksto yra nustatyta kaip 240 °C

- 1 Į stalčių įdėkite gruzdinimo plokštę, tada į jį sudėkite maisto produktus ir stalčių įstatykite į prietaisą.



- 2 Numatytuoju atveju prietaisas naudoja 1-ą zoną (norėdami naudoti 2-ą zoną, pasirinkite ją). Pasirinkite MAX CRISP.



- 3 LAIKO rodyklėmis 1 minutės intervalais nustatykite iki 30 minučių laiką. Tada, paspausdami ratuką, pradėkite maisto ruošimą.



- 4 Pasibaigus maisto ruošimui, prietaisas pyptelės ir ekranelyje atsiras užrašas „End“.



- 5 Produktus išimkite juos išversdami arba tam panaudodami žnyplės / įrankius su silikoniniais galais.

Air Fry (skrudinimas karštu oru)

PASTABA: iš anksto yra nustatyta 200 °C temperatūra.

- Į stalčių įdėkite gruzdinimo plokštę, tada į ją sudėkite maisto produktus ir stalčių įstatykite į prietaisą.

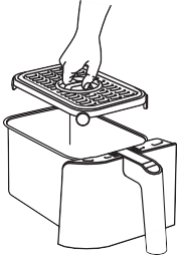

- Numatytoju atveju prietaisas naudoja 1-ą zoną (norėdami naudoti 2-ą zoną, pasirinkite ją). Ratuku pasirinkite AIR FRY.



- TEMPERATŪROS rodyklėmis nustatykite pageidautiną temperatūrą.



- LAIKO rodyklėmis 1 minutės intervalais nustatykite iki 1 valandos laiką. Tada, paspausdami ratuką, pradėkite maisto ruošimą.

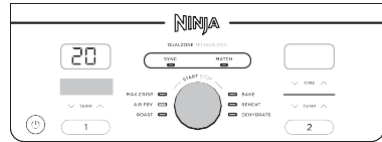

PASTABA: kad maisto produktai apskrustų vienodai, maisto ruošimo metu galite išimti stalčių ir produktus papurtyti arba pamaišyti.

- Pasibaigus maisto ruošimui, prietaisas pytelės ir ekranelyje atsiras užrašas „End“.



- Produktus išimkite juos išversdami arba tam panaudodami žnyplės / įrankius su silikoniniais galais.

MAISTO RUOŠIMAS JŪSŲ KARŠTO ORO GRUZDINTUVĖJE –

Roast (mėsos kepimas)

PASTABA: yra nustatyta 190 °C temperatūra.

- Į stalčių įdėkite gruzdinimo plokštę (nebūtinai), tada į jį sudėkite maisto produktus ir stalčių įstatykite į prietaisą.



- Numatytuoju atveju prietaisas naudoja 1-ą zoną (norėdami naudoti 2-ą zoną, pasirinkite ją). Ratuku pasirinkite ROAST.

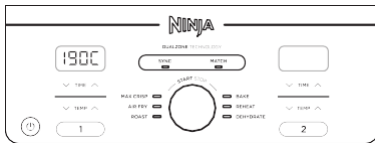

- TEMP rodyklėmis nustatykite pageidautiną temperatūrą.



- TIME rodyklėmis 1 minutės intervalais nustatykite iki 1 valandos laiką ir 5 minučių intervalais nuo 1 iki 4 valandų laiką. Tada, paspausdami ratuką, pradėkite maisto ruošimą.



- Pasibaigus maisto ruošimui, prietaisas pyptelės ir ekrane atsiras užrašas „End“.



- Produktus išimkite juos išversdami arba tam panaudodami žnyples / įrankius su silikoniniais galais.

Reheat (pašildymas)

PASTABA: yra nustatyta 170 °C temperatūra.

- Į stalčių įdėkite gruzdinimo plokštę (nebūtinai), tada į jį sudėkite maisto produktus ir stalčių įstatykite į prietaisą.

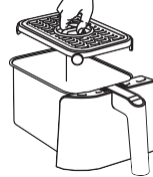

- Numatytuoju atveju prietaisas naudoja 1-ą zoną (norėdami naudoti 2-ą zoną, pasirinkite ją). Ratuku pasirinkite REHEAT.



- TEMP rodyklėmis nustatykite pageidautiną temperatūrą.

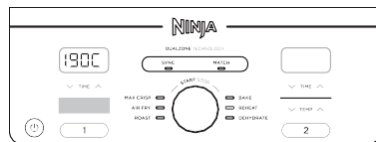

- TIME rodyklėmis 1 minutės intervalais nustatykite iki 1 valandos laiką. Tada, paspausdami ratuką, pradėkite pašildymą.



- Pasibaigus pašildymui, prietaisas pyptelės ir ekrane atsiras užrašas „End“.

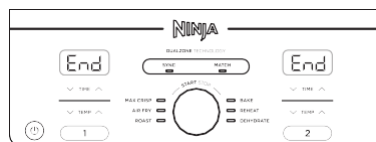

- Produktus išimkite juos išversdami arba tam panaudodami žnyples / įrankius su silikoniniais galais.

Dehydrate (džiovinimas)

PASTABA: yra nustatyta 60 °C temperatūra.

- Į stalčių vienu sluoksniu sudėkite maisto produktus. Tada į stalčių virš produktų įdėkite gruzdinimo plokštę ir ant jos sudėkite antrą produktų sluoksnį.
- Numatytoju atveju prietaisas naudoja 1-ą zoną (norėdami naudoti 2-ą zoną, pasirinkite ją). Ratuku pasirinkite DEHYDRATE. Ekranėlyje pamatysite numatytąją temperatūrą. TEMPERATŪROS rodyklėmis nustatykite pageidautiną temperatūrą.



- LAIKO rodyklėmis 15 minučių intervalais nustatykite iki nuo 1 iki 12 valandų laiką. Tada, paspausdami **ratuką**, pradėkite džiovinimą.



- Pasibaigus maisto ruošimui, prietaisas pyptelės ir ekranėlyje atsiras užrašas „End“.

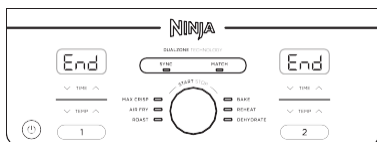

- Produktus išimkite juos išversdami arba tam panaudodami žnyplės / įrankius su silikoniniais galais.

Bake (kepinių kepimas)

PASTABA: yra nustatyta 160 °C temperatūra.

- Į stalčių įdėkite gruzdinimo plokštę (nebūtinai), tada į ją sudėkite maisto produktus ir stalčių įstatykite į prietaisą.



- Numatytoju atveju prietaisas naudoja 1-ą zoną (norėdami naudoti 2-ą zoną, pasirinkite ją). Ratuku pasirinkite BAKE.



PASTABA: norėdami pritaikyti įprastinei orkaitei skirtus receptus, temperatūrą sumažinkite 10 °C.

- TEMP rodyklėmis nustatykite pageidautiną temperatūrą.



- TIME rodyklėmis 1 minutės intervalais nustatykite iki 1 valandos laiką ir 5 minučių intervalais nuo 1 iki 4 valandų laiką. Tada, paspausdami ratuką, pradėkite maisto ruošimą.



- Pasibaigus maisto ruošimui, prietaisas pyptelės ir ekranėlyje atsiras užrašas „End“.

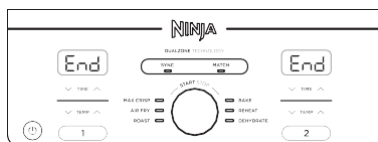

- Produktus išimkite juos išversdami arba tam panaudodami žnyplės / įrankius su silikoniniais galais.

VALYMAS IR PRIEŽIŪRA

Po kiekvieno naudojimo prietaisą reikia gerai išvalyti. Prieš valydami prietaisą, ištraukite kištuką iš elektros tinklo lizdo ir palaukite, kol prietaisas visiškai atvės.

Dalis/priedas	Valymo būdas	Ar galima plauti indaplovėje?
Pagrindinis blokas	Norėdami nuvalyti pagrindinį bloką ir valdymo skydelį, juos nušluostykite drėgnu skudurėliu. PASTABA: Pagrindinio bloko NIEKUOMET nemerkite į vandenį ar kitą skystį. Pagrindinio bloko NIEKUOMET neplaukite indaplovėje.	Ne
Stalčiai ir gruzdinimo plokštės	Juos galima plauti indaplovėje arba rankomis. Jeigu plaunate rankomis, pabaigoje visas dalis išdžiovinkite ore arba sausiai nušluostykite rankšluosčiu. Tačiau, kad stalčiai ilgiau tarnautų, juos patartina plauti rankomis.	Taip

Jeigu prie gruzdinimo plokščių arba stalčių prilimpa maisto likučiai, juos sudėkite į plautuvę su šiltu muiluotu vandeniu ir leiskite pamirkti.

NAUDINGI PATARIMAI

- 1 Kad produktai apkeptų tolygiai, juos ant stalčiaus dugno sudėkite lygiu sluoksniu be persidengimų. Jeigu produktai persidengia, praėjus pusei ruošimo laiko, juos papurtykite.
- 2 Maisto ruošimo metu ruošimo temperatūrą ir laiką pakeisti galima bet kuriuo momentu. Tiesiog pasirinkite pageidautiną zoną, tada TEMP rodyklėmis pakeiskite temperatūrą, o TIME rodyklėmis – laiką.
- 3 Norėdami pritaikyti įprastinei orkaitei skirtus receptus, temperatūrą sumažinkite 10 °C. Kad išvengtumėte perkepimo, maisto produktus tikrinkite kuo dažniau.
- 4 Kartais karšto oro gruzdintuvės ventilatorius pakelia lengvus maisto produktus. Kad šito išvengtumėte, maisto produktus (pavyzdžiui, sumuštinio viršutinį duonos griežinėlį) pritvirtinkite kokteilii pagaliukais.
- 5 Gruzdinimo plokštės stalčiuose esančius produktus pakelia taip, kad po jais ir aplink juos galėtų cirkuliuoti oras ir būtų gautas tolygus apskrudimas.
- 6 Pasirinkę maisto ruošimo funkciją, paspausdami ratuką, galite iš karto pradėti maisto ruošimą. Prietaisas veiks, naudodamas numatytąją temperatūrą ir laiką.
- 7 Kad su šviežiomis daržovėmis ir bulvėmis gautumėte geriausių rezultatų, įpilkite bent vieną valgomąjį šaukštą aliejaus. Norėdami tam tikro apskrudimo, aliejaus įpilkite daugiau.
- 8 Kad gautumėte geriausių rezultatų, maisto ruošimo metu stebėkite jo eigą, ir kai produktai pakankamai apkeps, juos išimkite. Vidinei mėsos ir žuvies temperatūrai stebėti patariame naudoti termometrą su momentiniais rodmėmis.
- 9 Kad gautumėte geriausių rezultatų ir produktai neperkeptų, juos išimkite iš karto, kai tik pasibaigia ruošimo laikas.

SUTRIKIMŲ ŠALINIMAS

- **Kaip, naudojant vieną zoną, nustatyti temperatūrą arba laiką?**
Pasirinkite aktyvią zoną, tada TEMP rodyklėmis nustatykite temperatūrą, o TIME rodyklėmis – laiką.
- **Kaip, naudojant dvi zonas, nustatyti temperatūrą arba laiką?**
Pasirinkite pageidautiną zoną, tada TEMP rodyklėmis nustatykite temperatūrą, o TIME rodyklėmis – laiką.
- **Ar prietaisą reikia iš anksto įkaitinti?**
Prietaiso nereikia iš anksto įkaitinti.
- **Ar galiu atskirose zonose ruošti skirtingus maisto produktus ir nebijoti kryžminio užsiteršimo?**
Taip, abi zonos yra savarankiškos ir turi atskirus kaitinimo elementus bei ventiliatorius.
- **Kaip pristabdyti atgalinį laiko skaičiavimą?**
Išėmus stalčių iš prietaiso, atgalinio laiko skaičiavimo laikmatis pristabdomas automatiškai. Norėdami pratęsti maisto ruošimą, stalčių atgal įstatykite per 10 minučių, nes kitaip maisto ruošimas bus nutrauktas.
- **Kaip išjungti vieną zoną, kai naudoju abi zonas?**
Norėdami išjungti vieną zoną, pirmiausiai paspauskite tos zonos mygtuką ir tada ratuką. Norėdami išjungti abi zonas, tiesiog paspauskite ratuką.
- **Ar stalčių saugu dėti ant stalviršio?**
Maisto ruošimo metu stalčius įkaista. Su juo elkitės atsargiai ir dėkite tik ant karščiui atsparių paviršių.
- **Kada reikia naudoti gruzdinimo plokštę?**
Gruzdinimo plokštę naudokite tada, kai norite, kad maisto produktai apskrustų. Plokštė pakelia stalčiuje esančius maisto produktus, kad oras galėtų judėti po jais ir aplink juos ir tada jie apskrunda tolygiai.
- **Kodėl mano maisto produktai paruošiami ne visiškai?**
Įsitikinkite, kad maisto ruošimo metu stalčius įstatytas iki pat galo. Kad produktai apkeptų tolygiai, juos ant stalčiaus dugno sudėkite lygiu sluoksniu be persidengimų. Kad produktai apskrustų tolygiai, papurtydami stalčių sumaišykite produktus. Maisto ruošimo metu ruošimo temperatūrą ir laiką pakeisti galima bet kuriuo momentu. Tiesiog TEMP rodyklėmis nustatykite temperatūrą, o TIME rodyklėmis – laiką.
- **Kodėl mano maisto produktai pridegę?**
Kad gautumėte geriausių rezultatų, maisto ruošimo metu stebėkite jo eigą, ir kai produktai pakankamai apkeps, juos išimkite. Kad produktai neperkeptų, juos išimkite iš karto, kai tik pasibaigia ruošimo laikas.
- **Kodėl tam tikri produktai kartais skraido karšto oro gruzdintuvėje?**
Kartais karšto oro gruzdintuvės ventiliatorius pakelia lengvus maisto produktus. Lengvus maisto produktus (pavyzdžiui, sumuštinio viršutinį duonos griežinėlį) pritvirtinkite kokteilui pagaliukais.
- **Ar karšto oro gruzdintuvėje galima ruošti šlapius, patežusius produktus?**
Taip, bet naudokite tinkamą apvoliojimo techniką. Maisto produktus pirmiausiai reikia padengti miltais, tada kiaušiniu ir tada duonos trupiniais. Kad ventiliatorius nenupestų duonos trupinių, juos kaip reikiant prispauskite prie apvoliojamų produktų.
- **Kodėl prietaisas pypsi?**
Arba pasibaigė maisto ruošimas arba prietaisas rodo, kad ruošimas prasidėjo kitoje zonoje.
- **Kodėl užtemsta ekranėlis?**
Prietaisas persijungia į parengties režimą. Norėdami vėl jį įjungti, paspauskite maitinimo mygtuką ☺.
- **Kodėl ekranėlyje rodomas simbolis „E“?**
Prietaisas blogai veikia. Telefonu 0800 862 0453 susisiekite su klientų aptarnavimo padaliniu.

GAMINIO REGISTRAVIMAS

DVEJŲ (2) METŲ RIBOTA GARANTIJA

Kai gaminį Europoje įsigyjate kaip vartotojas, dėl su gaminio kokybe susijusių įstatymais nustatytų teisių (jūs „teisėtų teisių“) turite tam tikrą naudą. Šiomis teisėtomis teisėmis galite pasinaudoti savo mažmenininko atžvilgiu. Tačiau *Ninja* yra taip įsitikinusi savo gaminių (toliau *Gaminiai*) kokybe, kad jums suteikiame dvejų metų gamintojo garantiją. Ši garantija Gaminiai galioja tik tuo atveju, jeigu jis buvo įsigytas naujas ir nenaudotas. Šios sąlygos yra susiję tik su mūsų garantija – jūs kaip pirkėjas teisėtos teisės nepasikeičia.

Turėkite omenyje, kad 2 metų garantija galioja visose ES šalyse.

Toliau išdėstytos sąlygos nusako *SharkNinja Germany GmbH, c/o Regus Management GmbH, Excellent Business Center 10. + 11/ Stock, Westhafenplatz 1, 60327 Frankfurt am Main (Vokietija)* („mus“, „mūsų“ arba „mes“) parengtos garantijos prielaidas ir turinį. Jos nepakeičia jūsų teisėtų teisių ar jūsų mažmenininko įsipareigojimų jums ir jūsų sutarties su juo. Tas pat galioja, jeigu Gaminį įsigyjate tiesiai iš *Ninja*.

Ninja@ garantija

Buitinis virtuvės prietaisas yra nemaža investicija. Jūsų naujasis prietaisas gerai dirbti turi kiek įmanoma ilgiau.

Jam suteikiama garantija yra svarbus dalykas, kuris parodo kaip stipriai gamintojas pasitiki savo gaminiu ir jo pagaminimo kokybe.

Mūsų tiesioginė pagalbos klientams linija (**0800 000 9063**) nuo pirmadienio iki penktadienio veikia nuo 9:00 iki 18:00. Skambutis yra nemokamas ir jūs būsite sujungti tiesiai su *Ninja* atstovu. Internetu pagalbą taip pat rasite adresu www.ninjakitchen.eu.

Kaip užregistruoti mano garantiją?

Savo garantija internetu galite užregistruoti per 28 dienas nuo pirkimo. Kad sutaupytumėte laiko, jums prireiks toliau nurodytos informacijos apie gaminį.

- Modelio Nr.
- Serijos Nr. (tik tada, kai yra)
- Gaminio pirkimo data (čekis arba važtaraštis)

Kad užregistruotumėte internetu, apsilankykite adresu www.ninjakitchen.eu.

SVARBU

- Jūsų Gaminiai skirta 2 metų garantija pradeda galioti nuo pirkimo datos.
- Visą šį laiką turėkite pirkimo čekį. Jeigu jums tektų pasinaudoti garantija, kad patikrintume, ar mums pateikta informacija yra teisinga, mums prireiks čekio. Jeigu galiojančio čekio pateikti negalėsite, garantija negalios.

Kokie yra mano garantijos užregistravimo privalumai?

Užregistravę savo garantiją, galite pasirinkti gauti mūsų naujienlaiškį su informacija, patarimais ir konkursais. Jūs sužinosite paskutines naujienas apie naujas *Ninja* technologijas ir gaminius. Jeigu garantiją užregistruosite internete, iš karto gausite patvirtinimą, kad gavome jūsų duomenis.

Išsami informacija apie mūsų privatumo politiką yra pateikta adresu www.ninjakitchen.eu

Kokio ilgumo garantija suteikiama mūsų Gaminiais?

Mūsų pasitikėjimas savo dizainu ir kokybe reiškia, kad jūsų Gaminiai suteikiama dvejų metų garantija.

Ką apima garantija?

Garantija apima jūsų Gaminio taisymą arba keitimą (*Ninja* nuožiūra), įskaitant visas dalis ir darbus (įskaitant gabenimo ir pristatymo išlaidas), jeigu tai susiję su defektu dėl konstrukcijos, medžiagų arba gamybos. Mūsų garantija suteikiama papildomai prie jūsų kaip vartotojo teisėtų teisių.

Ko garantija neapima?

- Normalus nusidėvėjimas.
- Atsitiktiniai pažeidimai, dėl nerūpestingo naudojimo ar priežiūros, dėl netinkamo virtuvės prietaiso naudojimo nesilaikant su virtuviniu prietaisu pateiktos *Ninja®* naudojimo instrukcijos atsiradę gedimai.
- Virtuvinio prietaiso naudojimas kitu tikslu nei įprastinis buitinis naudojimas.
- Dalių, kurios surinktos ar sumontuotos nesilaikant naudojimo instrukcijos, naudojimas.
- Dalių ir priedų, kurie nėra originalūs *Ninja®* komponentai, naudojimas.
- Neteisingas sumontavimas (išskyrus atvejus, kai sumontuoja *Ninja®*).
- Remontas ar perdarymai, kuriuos atliko kitos šalys nei *Ninja* ar jos atstovai, nebent galite įrodyti, kad kitų atlikti remontai ar perdarymai nėra susiję su defektu, kuriam reikalaujate garantijos.

Kas atsitinka, kai mano garantija baigia galioti?

Ninja nekuria gaminių, kurie tarnautų tik ribotą laiką. Mes suprantame, kad mūsų klientai gali panorėti savo virtuvės prietaisą sutaisyti ir pasibaigus garantijai. Tokiu atveju nemokamu telefonu **0800 000 9063** susiekite su klientų aptarnavimo padaliniu ir pasiteiraukite dėl garantinės programos.

Kur galiu įsigyti originalias *Ninja* atsargines dalis ir priedus?

Ninja atsargines dalis ir priedu kuria tie patys inžinieriai, kurie kuria mūsų *Ninja* prietaisus. Visą *Ninja* prietaisams skirtų *Ninja* atsarginių dalių ir priedų asortimentą rasite adresu www.ninjakitchen.eu.

Nepamirškite, kad naudojant ne *Ninja* atsargines dalis gali nustoti galioti jūsų prietaiso garantija. Tačiau jūsų teisėtos teisės nepasikeis.



Iliustracijos gali neatitikti tikrojo gaminio. Mes stengiamės nuolat tobulinti savo gaminius, todėl čia pateiktos specifikacijos gali būti pakeistos be įspėjimo.

FOODI ir *NINJA* yra registruoti *SharkNinja Operating LLC* prekės ženklai.

© SharkNinja Operating LLC, 2021

SharkNinja Europe Limited
3150 Century Way
Thorpe Park
Leeds
LS15 8ZB UK (JK)
ninjakitchen.eu

SharkNinja Germany GmbH,
c/o Regus Management GmbH
Excellent Business Center 10
+11/Stock Westhafenplatz 1
60327 Frankfurt am Main,
Germany (Vokietija)
ninjakitchen.eu

AF500EU_IB_MP_230525_Mv3