

Hisense

life reimagined

VARTOTOJO NAUDOJIMO VADOVAS

Prieš naudodami šį įrenginį, atidžiai perskaitykite šį vadovą ir išsaugokite jį ateičiai

RB3B250* RB3B280*

LT

Lietuvių

Turinys

Saugos ir įspėjimo informacija.....	01
Prietaiso aprašymas.....	12
Elektrinis valdymas.....	13
Pirmas naudojimas ir montavimas.....	18
Reversinis duris.....	28
Kasdienis naudojimas.....	31
Naudingi patarimai ir gudrybės.....	32
Valymas ir priežiūra.....	33
Problemų sprendimas.....	35
Prietaiso išmetimas.....	38

Saugos ir įspėjimo informacija

Jūsų saugumui ir teisingam naudojimui, prieš įdiegiant ir pirmą kartą naudodami prietaisą, atidžiai perskaitykite šį vartotojo vadovą, įskaitant patarimus ir įspėjimus. Kad išvengtumėte nereikalingų klaidų ir nelaimingų atsitikimų, svarbu įsitikinti, kad visi prietaisą naudojančios žmonės yra gerai susipažinę su jo veikimu ir saugos funkcijomis. Išsaugokite šias instrukcijas ir pasirūpinkite, kad jos liktų kartu su prietaisu, jei jis bus perkeltas arba parduodamas, kad visi, naudojančios prietaisą per visą jo naudojimo laiką, būtų tinkamai informuoti apie jo naudojimą ir saugos nurodymus. Siekdami apsaugoti gyvybę ir turtą, laikykitės šiose naudotojo instrukcijose pateiktų atsargumo priemonių, nes gamintojas nėra atsakingas už žalą, atsiradusią dėl praleidimo.



Saugumas vaikams ir kitiems pažeidžiamiems žmonėms

Pagal EN standartą

Šį prietaisą gali naudoti vaikai nuo 8 metų ir asmenys, turintys ribotų fizinių, jutiminių ar protinių gebėjimų arba neturintys patirties ir žinių, jei jie yra prižiūrimi arba yra instruktuojami, kaip saugiai naudoti prietaisą ir supranta su tuo susijusius pavojus. Vaikai neturi žaisti su prietaisu. Vaikai negali valyti ir atlikti naudotojo priežiūros darbų be priežiūros.



Saugumas vaikams ir kitiems pažeidžiamiems žmonėms

Pagal IEC standartą

Šis prietaisas nėra skirtas naudoti asmenims (įskaitant vaikus), kurių fiziniai jutimo ar protiniai gebėjimai yra riboti arba kurie neturi patirties ir žinių, nebent už jų saugumą atsakingas asmuo juos prižiūrėtų arba instruktuoėtų, kaip naudoti prietaisą.

- Visas pakuotes laikykite atokiau nuo vaikų, nes yra pavojus uždusti.
- Jei išmesite prietaisą, ištraukite kištuką iš lizdo, nupjaukite prijungimo laidą (kuo arčiau prietaiso) ir nuimkite dureles, kad žaidžiantys vaikai nepatirtų elektros smūgio ar neužsidarytų viduje.
- Jei šis prietaisas su magnetinėmis durų tarpinėmis turi pakeisti senesnį prietaisą su spyruokliniu užraktu (fiksatoriumi) ant durelių arba dangčio, prieš išmesdami seną prietaisą įsitikinkite, kad spyruoklinis užraktas yra netinkamas naudoti. Taip žaidžiantys vaikai jame neįstrigs.



Bendra sauga

• ĮSPĖJIMAS

Šis prietaisas skirtas naudoti buityje ir panašiose srityse, pvz.

1. darbuotojų virtuvės zonos parduotuvėse, biuruose ir kitose darbo aplinkose;
2. ūkio namai ir klientai viešbučiuose, moteliuose ir kitose gyvenamosiose patalpose;
3. nakvynės ir pusryčių tipo aplinkos;
4. maitinimo ir panašiose ne mažmeninės prekybos srityse.

• ĮSPĖJIMAS

Nelaikykite šiame prietaise sprogių medžiagų, pavyzdžiui, aerosolinių talpyklių su degiu propelentu.

• ĮSPĖJIMAS

Jei maitinimo laidas pažeistas, jį turi pakeisti gamintojas, jo techninės priežiūros atstovas arba panašios kvalifikacijos asmenys, kad būtų išvengta pavojaus.

• ĮSPĖJIMAS

Ventiliacijos angas prietaiso korpuse arba įmontuotoje konstrukcijoje laikykite taip, kad nebūtų kliūčių.



Bendra sauga

- **ĮSPĖJIMAS**

Nenaudokite mechaninių prietaisų ar kitų priemonių atitirpinimo procesui paspartinti, išskyrus tuos, kuriuos rekomenduoja gamintojas.

- **ĮSPĖJIMAS**

Nepažeiskite šaldymo skysčio grandinės.

- **ĮSPĖJIMAS**

Nenaudokite elektros prietaisų prietaiso maisto laikymo skyriuose, nebent jie yra gamintojo rekomenduojamo tipo.

- **ĮSPĖJIMAS**

Šaltnešis ir izoliacijos pūtimo dujos yra degios. Išmeskite prietaisą tik įgaliojame atliekų išmetimo centre. Nelaikykite liepsnos vienoje.

- **ĮSPĖJIMAS**

Įstatydami prietaisą įsitikinkite, kad maitinimo laidas nėra įstrigęs ar pažeistas.

- **ĮSPĖJIMAS**

Nestatykite kelių nešiojamų kištukinių lizdų arba nešiojamųjų maitinimo šaltinių prietaiso galinėje dalyje.

Saugos ir įspėjimo informacija



Šviečiančių lempų keitimas

• ĮSPĖJIMAS

Vartotojas negali keisti šviečiančių lempų! Jei šviečiančios lemputės yra pažeistos, kreipkitės pagalbos į klientų aptarnavimo liniją. Šis įspėjimas skirtas tik šaldytuvams, kuriuose yra šviečiančios lemputės.



Šaldymo agentas

Šaltnešis izobutenas (R600a) yra prietaiso šaltnešio kontūre. Tai yra gamtinės dujos, pasižyminčios aukštu aplinkos suderinamumu lygiu, kurios vis dėlto yra degios. Prietaisą gabenant ir įrengiant, būtina pasirūpinti, kad nebūtų pažeista jokia šaldymo grandinės dalis. Šaltnešis (R600a) yra degus.

• ĮSPĖJIMAS

Šaldytuvų izoliacijoje yra šaltnešio ir dujų. Šaltnešį skystis ir dujas reikia šalinti profesionaliai, nes jie gali sukelti akių sužalojimus arba užsidegti. Prieš tinkamai išmesdami, įsitikinkite, kad nepažeisti aušinimo skysčio vamzdeliai.

Saugos ir įspėjimo informacija



ĮSPĖJIMAS

Gaisro pavojus / degios medžiagos

Jei buvo pažeista aušalo grandinė:

- Venkite atviros liepsnos ir užsiliepsnojimo šaltinių.
- Kruopščiai išvėdinkite patalpą, kurioje yra prietaisas.

Pavojinga keisti šio gaminio specifikacijas ar bet koku būdu modifikuoti.

Bet koks laido pažeidimas gali sukelti trumpąjį jungimą, gaisrą ir / arba elektros smūgį.



Elektros sauga

1. Maitinimo laido pailginti negalima.
2. Įsitinkite, kad maitinimo kištukas nesuspaustas ar nepažeistas. Suspaustas arba pažeistas maitinimo kištukas gali perkaisti ir sukelti gaisrą.
3. Įsitinkite, kad galite pasiekti pagrindinį prietaiso kištuką.
4. Nevilkite už pagrindinio laido.
5. Jei maitinimo kištuko lizdas laisvas, nejunkite maitinimo kištuko. Kyla elektros smūgio arba gaisro pavojus.
6. Draudžiama eksploatuoti prietaisą be vidinio apšvietimo lempos gaubto.

Elektros sauga

7. Šaldytuvas veikia tik su vienfaziu kintamos srovės 220~240V/50Hz maitinimu. Jei įtampos svyravimai vartotojo rajone yra tokie dideli, kad įtampa viršija aukščiau nurodytą ribą, saugumo sumetimais būtinae įjunkite kintamosios srovės maitinimą. Automatinis įtampos reguliatorius virš 350W šaldytuvui. Šaldytuve turi būti specialus elektros lizdas, o ne įprastas su kitais elektros prietaisais. Jo kištukas turi atitikti lizdą su įžeminimo laidu.

Kasdienis naudojimas

- Nelaikykite degiųjų dujų ar skysčių ant prietaiso, yra sprogo pavojus.
- Arti prietaiso nenaudokite elektrinių prietaisų (pvz., elektrinių ledų gaminių aparatų, maišytuvų ir pan.).
- Išjungdami prietaisą, visada ištraukite kištuką iš maitinimo lizdo, bet netraukite už laido.
- Nedėkite karštų daiktų šalia šio prietaiso plastikinių dalių.
- Nedėkite maisto produktų tiesiai prie oro išleidimo angos ant galinės sienelės.
- Laikyti fasuotus šaldytus maisto produktus pagal užšaldytų maisto produktų gamintojo instrukcijas.

Saugos ir įspėjimo informacija

- Reikia griežtai laikytis prietaisų gamintojo laikymo rekomendacijų. Žr. atitinkamas saugojimo instrukcijas.
- Nedėkite į šaldymo skyrių gazuotų gėrimų, nes jie sukuria slėgį inde, dėl to jis gali sprogti ir sugadinti prietaisą.
- Šaldytas maistas gali sukelti šalčio nudegimus, jei jis vartojamas išėmus tiesiai iš šaldiklio skyriaus.
- Nestatykite prietaiso tiesioginiuose saulės spinduliuose.
- Laikykite degančias žvakes, lemputes ir kitus daiktus su atvira liepsna atokiau nuo prietaiso ir neuždekite prietaiso.
- Prietaisas skirtas laikyti maisto produktus ir / arba gėrimus įprastuose namų ūkiuose, kaip paaiškinta šioje instrukcijoje knygelėje. Turėtumėte būti atsargūs jį perkeldami, nes prietaisas yra sunkus.
- Neišimkite ir nelieskite daiktų iš šaldiklio skyriaus, jei jūsų rankos yra šlapios/drėgnos, nes jie gali subraižyti odą arba sukelti nušalimą.
- Niekada nenaudokite pagrindo, stalčių, durų ir t.t., stovėdami ant jų arba kaip atramos.
- Nenaudokite ledu arba ledo gabalėlių tiesiai iš šaldiklio, nes jie gali sukelti burnos ir lūpų nušalimą.

Saugos ir įspėjimo informacija

- Atšildyto šaldyto maisto pakartotinai užšaldyti negalima.
- Kad išvengtumėte daiktų kritimo ir prietaiso sužalojimo ar apgadinimo, neperkraukite durų lentynų ir nedėkite per daug maisto į stalčius.
- Niekada nekliudykite ir neuždenkite ant prietaiso esančių ventiliacijos grotelių.
- Kad galėtumėte pajusti temperatūrą šalia prietaiso ir užtikrinti geresnį prietaiso veikimą, pridėkite temperatūros jutiklį už prietaiso dėžutės.
- Wi-Fi modulis įrengtas prietaiso viršuje esančioje valdymo dėžutėje. Siekiant išvengti trukdžių ir silpno signalo, rekomenduojama atsisakyti didelio ploto metalinių produktų arba vandens turinčių gėrimų aplink dėžutės viršų.



ATSARGIAI

Priežiūra ir valymas

- Prieš atlikdami techninės priežiūros darbus, išjunkite prietaisą ir ištraukite maitinimo laido kištuką iš lizdo.
- Nevalykite prietaiso metaliniais daiktais, garų valikliu, eteriniais aliejais, organiniais tirpikliais arba abrazyviniais valikliais.
- Šalčiui nuo prietaiso pašalinti naudokite plastikinį grandiklį, o ne aštrius daiktus.

Saugos ir įspėjimo informacija

Diegimas

- Dėl elektros prijungimo atidžiai laikykitės šiame vadove pateiktų nurodymų. Išpakuokite prietaisą ir patikrinkite, ar jis nepažeistas.
- Nejunkite prietaiso, jei jis pažeistas. Nedelsdami praneškite apie galimus pažeidimus pirkimo vietoje. Tokiu atveju išsaugokite pakuotę.
- Patartina palaukti mažiausiai keturias valandas prieš prijungiant prietaisą, kad alyva galėtų tekėti atgal į kompresorių.
- Aplink prietaisą turi būti pakankamai gera oro cirkuliacija, kitaip prietaisas gali perkaisti. Norėdami užtikrinti pakankamą vėdinimą, vadovaukitės montavimo instrukcijomis.
- Jei įmanoma, gaminio užpakalinė dalis neturėtų būti per arti sienos, kad neprisiliestumėte ar neįstrigtumėte prie šiltų dalių (kompresoriaus, kondensatoriaus), kad išvengtumėte gaisro pavojaus, laikykitės įrengimo instrukcijų.
- Prietaiso negalima statyti arti radiatorių ar viryklių.
- Įrengę prietaisą įsitikinkite, kad maitinimo kištukas yra pasiekiamas.
- Perdavimo dažnių juosta (-os) ir maksimali leistina perdavimo galia veikimo dažnių juostoje (-ėse):
2400–2483,5MHz, mažesnis arba lygus 20dBm.

Saugos ir įspėjimo informacija

- Ši įranga turi būti sumontuota ir naudojama ne mažesniu kaip 20cm atstumu nuo radiatoriaus ir jūsy kūno.

Priežiūra

- Visus elektros darbus, reikalingus prietaiso techninei priežiūrai atlikti, turi atlikti kvalifikuotas elektrikas arba kompetentingas asmuo.
- Šį gaminį turi aptarnauti įgaliotas techninės priežiūros centras, reikia naudoti tik originalias atsargines dalis.
 1. Jei prietaisas nešaldo.
 2. Jei prietaise yra šaldiklio kamera.

Sutrikimo atveju

Jei prietaisas sugedo, pirmiausia ieškokite šios instrukcijos skyriuje „Problemų sprendimas“. Jei ten pateikta informacija nepadeda, patys neatlikite jokių tolesnių remonto darbų. Jokių būdu nebandykite patys taisyti prietaiso. Nepatyrusių asmenų atliekami remonto darbai gali sukelti traumą arba rimtus gedimus.

Nuimkite transportavimo pakuotę

Prietaisas ir vidaus įranga yra apsaugoti transportavimo metu. Nuplėškite lipnią juostą nuo kairės ir dešinės pusės durelių. Klijų likučius galite pašalinti naudodami vaitspiritą. Nuo prietaiso vidaus nuimkite visą lipnią juostą ir pakuotės dalis.

Saugos ir įspėjimo informacija

PASTABA

Vaikams nuo 3 iki 8 metų leidžiama pakrauti ir iškrauti šaldymo prietaisus. (Ši nuostata taikoma tik ES regionui.)

Prietaiso aprašymas

Prietaiso vaizdas

- ① Elektrinis valdymas
- ② Daugiafunkcinė lentyna
- ③ Sandėliavimo lentynos
- ④ Šviežių produktų stalčius
- ⑤ Daržovių stalčiaus dangtelis
- ⑥ Daržovių stalčius
- ⑦ Šaldiklio stalčius
- ⑧ Durų lentyna

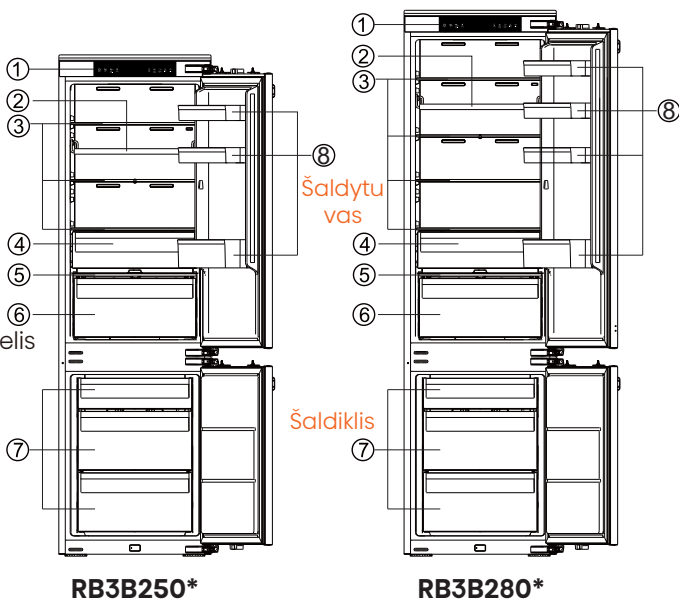

PASTABA

- Dėl nuolatinio mūsų produktų modifikavimo jūsų šaldytuvas gali šiek tiek skirtis nuo šios instrukcijos, tačiau jo funkcijos ir naudojimo būdai išlieka tokie patys.
- Norėdami gauti geriausią šio gaminio energijos vartojimo efektyvumą, padėkite visas lentynas, stalčius ir krepšelius į pradinę padėtį, kaip parodyta aukščiau.

Elektrinis valdymas

Visos įrenginio funkcijos ir valdikliai pasiekiami iš valdymo skydelio, patogiai įrengto ant spintelės stogo. Ekraną plokštė leidžia lengvai ir intuityviai konfigūruoti funkcijas ir nustatymus.

Ekraną valdikliai

Naudokite prietaisą pagal toliau nurodytas valdymo taisykles, jūsų prietaisas turi atitinkamas funkcijas ir režimus, kaip toliau pateiktuose paveikslėliuose parodytuose ekrano skydeliuose. Kai prietaisas įjungiamas pirmą kartą, ekrano skydelyje pradeda veikti piktogramų foninis apšvietimas. Jei nebuvo paspaustas nė vienas mygtukas ir durelės uždarytos, po minutės foninis apšvietimas išsijungs.



Elektroninis Valdymas (prietaiso viršuje)

1. Galia

Jei norite nustoti naudotis prietaisu, galite jį išjungti 3 sekundes spausdami „Power“ mygtuką.



Norėdami įjungti arba išjungti budėjimo funkciją, paspauskite ir 3 sekundes palaikykite nuspaudę „Power“ mygtuką.

Kai budėjimo funkcija įjungta, ekrano skydelyje bus rodomas užrašas „--“.

SVARBU!



Per šį laiką šaldytuve nelaikykite jokių maisto produktų. Jei šaldytuvo nenaudosite ilgą laiką, ištraukite kištuką iš elektros lizdo.



PASTABA

Kai budėjimo funkcija įjungta, šaldytuvą nustoja vėsinti.

2. ECO

Norėdami įjungti energijos taupymo funkciją, paspauskite mygtuką „ECO“ , užsidegs piktograma „“.

Įjungus ECO funkciją, šaldytuvo temperatūra automatiškai persijungia į 6°C, o šaldiklio – į -17°C.

Kai ECO funkcija įjungta, galite ją perjungti paspausdami mygtuką „TEMP.“  arba „ECO“ , ir šaldytuvo temperatūros nustatymas grįš į ankstesnį nustatymą.





3. Super Cool (Greitojo vėsavimo)

Super Cool funkcija padeda išlaikyti šaldytuve laikomą maistą nustatytoje temperatūroje intensyvaus naudojimo metu, dideliais maisto prekių kiekiais arba laikinai šiltoje kambario temperatūroje.





Elektrinis valdymas

Funkcija Super Cool sumažina temperatūrą šaldytuvo skyriuje.

1. Norėdami įjungti šią funkciją, paspauskite mygtuką „Super Cool“ . Užsidegs piktograma , o šaldytuvo temperatūros indikatorius rodys 2°C.
2. Funkcija Super Cool automatiškai išsijungs po 6 valandų.
3. Įjungę Super Cool funkciją, ją galite išjungti paspausdami mygtuką „Super Cool“  arba kairįjį „Temp.“  mygtuką. Norint rankiniu būdu išjungti Super Cool funkciją, šaldytuvo temperatūros nustatymas grįš į ankstesnį nustatymą.

4. Šaldytuvo Skyriaus Temperatūra

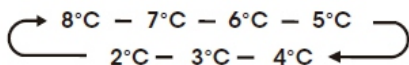

 Paspauskite kairįjį „Temp.“  mygtuką kelis kartus, kad Temp. pereitumėte per galimus temperatūros nustatymus nuo 8°C iki 2°C.



PASTABA

Kiekvienas mygtuko paspaudimas sumažina nustatymą vienu laipsniu.

5. Šaldiklio skyriaus temperatūra

 Paspauskite dešinįjį mygtuką „Temp.“ , kad kelių kartų perjungtumėte galimus temperatūros nustatymus nuo -14°C iki -24°C.

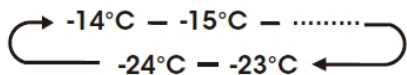

PASTABA

Kiekvienas mygtuko paspaudimas sumažina nustatymą vienu laipsniu.

Skyriaus temperatūros nustatymas

Kai nustatote temperatūrą, nustatote vidutinę viso skyriaus temperatūrą. Faktinė skyriaus temperatūra gali skirtis nuo rodomų temperatūrų, priklausomai nuo laikomo maisto kiekio ir padėties bei aplinkos temperatūros.

Rekomenduojami temperatūros nustatymai





Šaldytuvo skyrius: 4°C

Šaldiklio skyrius: -18°C

6. Super Freeze (Greito sušaldymo)

 Funkcija Super Freeze greitai sumažins temperatūrą šaldiklyje, todėl maisto produktai užšals greičiau nei įprastai.

Ši funkcija taip pat padeda ilgiau išlaikyti šviežių maisto produktų vitaminus ir maistines medžiagas.

1. Paspauskite mygtuką „Super Freeze“ , kad įjungtumėte šią funkciją.  piktograma užsidegs, o šaldiklio temperatūra bus nustatyta į -24°C.
2. Super Freeze automatiškai išsijungs po 52 valandų.
3. Kai Super Freeze funkcija įjungta, ją galite išjungti paspausdami mygtuką „Super Freeze“  arba paspausdami dešinįjį „Temp.“  mygtuką. Norint rankiniu būdu išjungti Super Freeze funkciją, šaldiklio temperatūros nustatymas grįš į ankstesnį nustatymą.

Elektrinis valdymas



PASTABA

Pasirinkę Super Freeze funkciją, įsitikinkite, kad šaldiklio skyriuje nėra gėrimų buteliuose ar skardinėse (ypač gazuotų gėrimų). Buteliai ir skardinės gali sprogti.

7. Įspėjimo signalas





Alarm

Aukštos temperatūros pavojaus signalas:

Jei temperatūra prietaiso viduje yra per aukšta, pasigirs įspėjamasis signalas ir užsidegs piktograma „“. Esant ne budėjimo režimo funkcijai, temperatūra dėžutės viduje nustatoma po 24 valandų nuo įjungimo. Jei temperatūra išliks per aukšta 4 valandas, įsijungs aukštos temperatūros pavojaus signalas.

Įspėjimo signalo išjungimas:

Jei norite išjungti garsinį signalą, trumpai paspauskite mygtuką Alarm. Piktograma „“ šviečia tol, kol faktinė prietaiso temperatūra nukrenta žemiau pavojaus signalo lygio. Kai prietaisas pasiekia tinkamą temperatūrą, tada piktograma „“ užges, aukštos temperatūros pavojaus signalas bus panaikintas.

Jei aukštos temperatūros pavojaus signalo nepanaikinate, pavojaus signalo piktograma liks šviesti, o garsinis signalas skambės tris kartus per minutę. Praėjus daugiau nei 10 minučių, pavojaus signalas nustos skambėti.

Atidarytų durų signalas:

Jei durys bus atidarytos ilgiau nei 1 minutę, pasigirs įspėjamasis signalas. Pirmąją ir antrąją minutę įspėjamasis signalas skambės 5 kartus kas minutę. Nuo trečiosios minutės įspėjamasis signalas skambės kartą per sekundę. Jei signalas pypsės ilgai, po 10 minučių nuo durų atidarymo signalas nustos skambėti.

Pavojaus signalo laikotarpiu paspaudus bet kurį mygtuką galima atšaukti pavojaus signalą. Norėdami išjungti pavojaus signalą, visiškai uždarykite visas duris.

Demonstracinis režimas

Demonstracinis režimas skirtas rodyti parduotuvėje, ir jis neleidžia šaldytuvui generuoti vėsaus oro. Šiuo aušinimo režimu šaldytuvas gali atrodyti, kad jis veikia, tačiau jis nesukels vėsaus oro. Norėdami įjungti demonstracinį režimą, vienu metu paspauskite ir tris sekundes palaikykite nuspaudę „POWER“ ir „Wi-Fi“ mygtukus, ir garsinis signalas nuskambės 3 kartus. ekrano skydelyje pasirodys „OF“, demonstracinis režimas įjungtas. Jei 10 sekundžių nespaudžiamas joks mygtukas, ekrane ir toliau bus rodoma „OF“, priešingu atveju ekrane bus rodoma nustatyta temperatūra. Norėdami išjungti demonstracinį režimą, vienu metu paspauskite ir tris sekundes palaikykite nuspaudę „POWER“ ir „Wi-Fi“ mygtukus, ir garsinis signalas nuskambės 3 kartus.

Elektrinis valdymas



8. Konvertavimas



Paspauskite ir 5 sekundes palaikykite nuspaudę mygtuką „Convert“ , kad įjungtumėte arba išjungtumėte funkciją Convert. Visą šaldiklio skyrių galima paversti Smart Zone skyriumi. Temperatūra šiame skyriuje yra 0°C arba šiek tiek žemesnė. Todėl šiame skyriuje nelaikykite maisto produktų, kurie yra jautrūs žemai temperatūrai, nes tokie produktai gali sušalti. Prieš perjungdami į Smart Zone skyrių, ištuštinkite šaldiklio skyrių, kad užšaldytas maistas neatšiltų ir nesugestų.

• Funkcijos Convert įjungimas:

5 sekundes spauskite mygtuką „Convert“. Pasigirs garsinis signalas ir užsidegs indikatorius „“.

• Kai ši funkcija įjungta, šaldiklio skyriuje bus nustatyta 0°C temperatūra, o šaldytuvo skyriuje 4°C temperatūra. Ekrane mirksės „“, kol šaldiklio skyriuje bus pasiekta atitinkama temperatūra. Kai ši temperatūra bus pasiekta, indikatorius „“ nuolat degs.

• Temperatūros nustatymas Smart Zone skyriuje: dešiniuoju „Temp.“ mygtuku nustatykite temperatūrą nuo -5°C iki +3°C.

• Temperatūros nustatymas šaldytuvo skyriuje: kairiuoju „Temp.“ mygtuku nustatykite temperatūrą nuo +2°C iki +8°C.

• Įjungus funkciją Convert, Super Cool, Super Freeze ir ECO funkcijos bus išjungtos, o kitas funkcijas bus galima įjungti.

• Kai įjungta funkcija Convert, bus išjungta šaldiklio aukštos temperatūros signalo funkcija.

• Konvertuoti funkcijos išjungimas: dar kartą paspauskite mygtuką „Convert“ 5 sekundes. Pasigirs garsinis signalas, o CONVERT indikatorius nebešvies. Išjungus funkciją Convert, šaldiklio skyriuje bus nustatyta -18°C temperatūra, o šaldytuvo skyriuje 4°C temperatūra.

9. Wi-Fi



Šaldytuvo prijungimas prie Wi-Fi

ConnectLife Programą

ConnectLife – tai išmaniųjų namų programa, kuri leidžia bendrauti su išmaniaisiais prietaisais naudojant išmanių telefoną arba planšetinį kompiuterį.

Diegimas

1. Išmaniajame telefone atidarykite Apple App Store (iOS) arba Google Play Store (Android).

2. Ieškokite programėlės „ConnectLife“. Pamatysite programą su šia piktograma:



Elektrinis valdymas

3. Atsisiųskite ir įdiekite ConnectLife, LLC pateiktą ConnectLife programėlę.

Arba galite nuskaityti toliau nurodytą QR kodą išmaniuoju telefonu arba planšetiniu kompiuteriu ir rasti ConnectLife programėlę:



PASTABA

- Atstumas tarp prietaiso ir Wi-Fi maršrutizatoriaus gali turėti įtakos veikimui. Jei jie yra per toli vienas nuo kito prietaiso suporavimas gali nepavykti arba užtrukti ilgiau.
- Prietaisas palaiko tik 2,4GHz Wi-Fi tinklus. Wi-Fi tinklo SSID turi būti matomas.
- Aplinkinė belaidžio ryšio aplinka (kiti prijungti įrenginiai) gali turėti įtakos jūsų tinklo veikimui.
- Jūsų prietaiso Wi-Fi ryšys gali nutrūkti dėl išorinių veiksnių, pavyzdžiui, jūsų namų tinklo aplinkos arba interneto paslaugų teikėjo.

Šaldytuvo prijungimas

Įdiegę programėlę ConnectLife, prisijunkite arba sukurkite paskyrą ir atlikite šiuos veiksmus:

1. Įsitinkinkite, kad prietaisas įjungtas ir ekrano skydelis yra aktyvus. Kad prietaisas paruoštas, sužinosite, kai skydelis užsidegs.

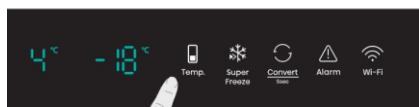

2. Paspauskite ir palaikykite Wi-Fi mygtuką 3 sekundes, kol išgirsite garsinį signalą ir pamatysite, kad „Wi-Fi“ lemputė mirksi po to, kai kelias sekundes nuolat šviečia.

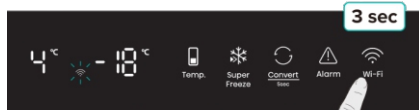

3. Įsitinkinkite, kad telefone įjungta Bluetooth funkcija, ir atidarykite programą ConnectLife. Ieškokite iššokančio lango, nurodančio, kad rastas naujas prietaisas. Bakstelėkite iššokančio lango mygtuką ir vykdykite nurodymus.

4. Jei iššokantis langas nerodomas, bakstelėkite programėlėje esantį mygtuką „Add appliance“ (pridėti prietaisą) arba „+“.

5. Įrenginių sąrašė raskite „Refrigerator“ (Šaldytuvus) ir pasirinkite jį.

6. Vadovaukitės programėlėje pateiktomis instrukcijomis, kad prijungtumėte šaldytuvą. Kai sąranka bus baigta, šaldytuvus pasirodys jūsų pagrindiniame ekrane.

PASTABA

- Prietaisas išliks susiejimo režime ne ilgiau kaip 5 minutes.
- Norėdami iš naujo nustatyti tinklo nustatymus, paspauskite ir palaikykite Wi-Fi mygtuką 6 sekundes. Iš naujo nustatę prietaisą išgirsite du pyptelėjimus.
- Po iš naujo nustatymo prietaisas automatiškai pereis į susiejimo režimą.
- Nuolat šviečianti Wi-Fi lemputė rodo, kad prietaisas sėkmingai prijungtas prie namų tinklo.

Pirmas naudojimas ir montavimas

Įmontuojamas Šaldytuvas su Šaldikliu

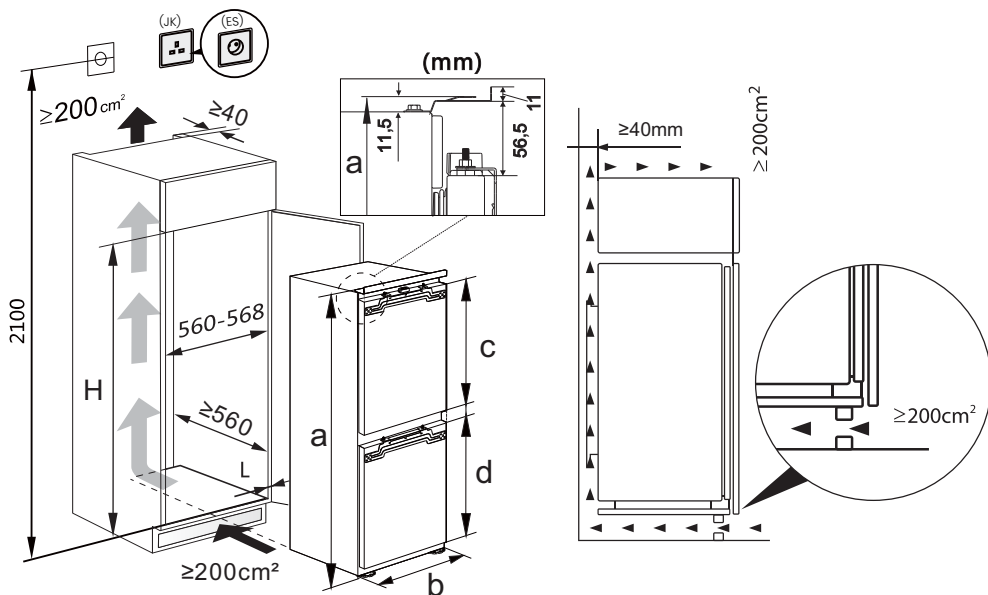

Užtikrinkite, kad šaldytuvui pakaktų vietos spintelėje, tai būtina montavimui, remontui ir oro cirkuliacijai. Prieš montuodami įsitikinkite, kad spintelės dydis.

Pirmas naudojimas ir montavimas

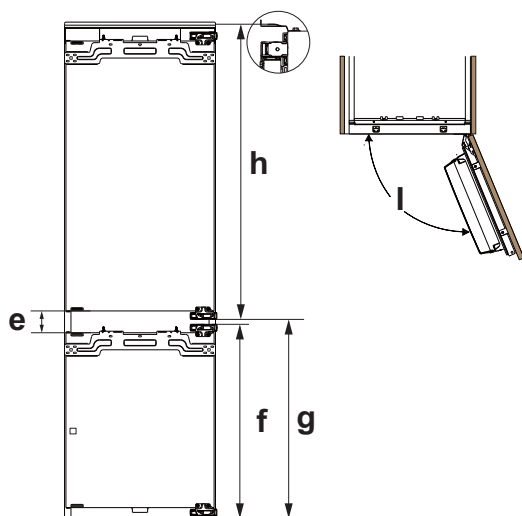

Techninės charakteristikos

- a** Aukštis
- b** Plotis
- c** Šaldytuvo durelių aukštis
- d** Šaldiklio durelių aukštis
- e** Gylis
- f** Atstumas nuo vyrių apačios iki viršaus
- g** Atstumas nuo viršaus iki centro
- h** Durų atidarymo kampas

Modelio aukštis	H (spintelės aukštis)	a	b	c	d	e	f	g	h	l
1772	1772~1780	1772	540	965,5	625,5	78	697	714,5	1057,5	≤115°
1932	1932~1940	1932	540	1125,5	625,5	78	697	714,5	1217,5	≤115°



PASTABA

- Jūsų produktas suprojektuotas ir pagamintas tik namų ūkio reikmėms. Produktas turi būti teisingai sumontuotas, išdėstytas ir eksploatuojamas laikantis pateiktoje naudotojo instrukcijoje pateiktų nurodymų.
- Lentelėje pateikti parametrai yra konstrukciniai parametrai. Dėl įvairių priežasčių tarp faktinių matmenų ir projektinių parametrų bus nedidelis nuokrypis. Nurodyti duomenys yra tik informacinio pobūdžio.

Pirmas naudojimas ir montavimas

Montavimo Instrukcijos

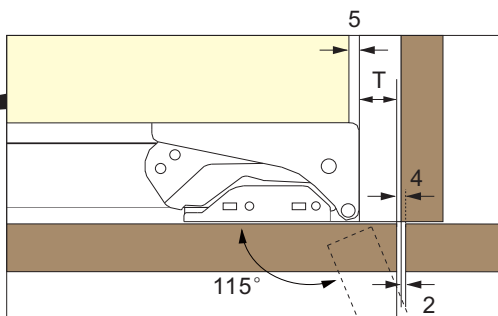
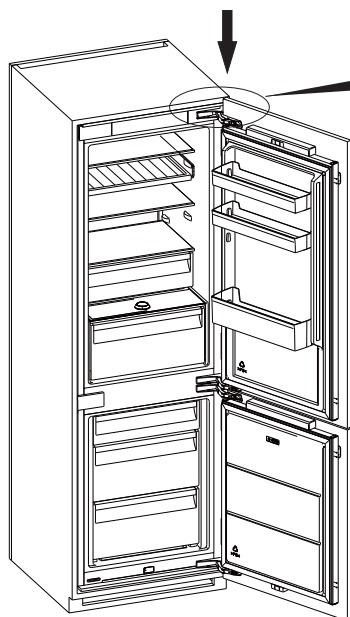

Šioje schemoje parodyta produkto vyrių pusės būklė po sumontavimo.

Tarpas tarp kairiųjų ir dešiniųjų spintelės durelių rekomenduojamas toks, kaip parodyta pirmiau pateiktame paveikslėlyje, spintelės sienelių storis $\leq 19\text{mm}$

 Atlikdami montavimo darbus mūvėkite apsaugines pirštines nuo įpjovimų.

DALIŲ SĄRAŠAS (priedų paketas)

A



x 1

B



x 2

C



x 24

D



x 3

E

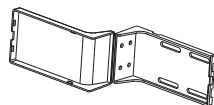

x 1

F



x 4

G



x 1

H

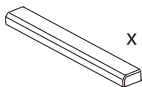

x 1

I

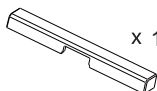

x 1

J



x 1

Pirmas naudojimas ir montavimas

Jums gali prireikti:

kryžminis
atsuktuvus



tiesus
atsuktuvus

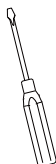

elektrinis
nešiojamasis grąžtas

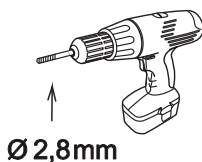

veržliaraktis

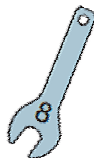

žirklės

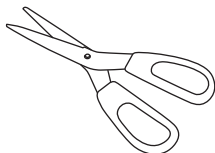

Gulsčiukas

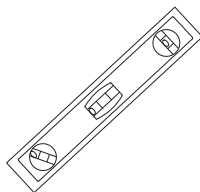

kvadratinis

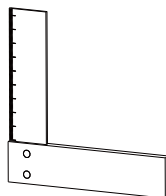

liniuotė

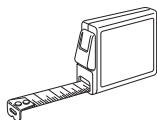

virvelė



rašiklis



Pirmas naudojimas ir montavimas

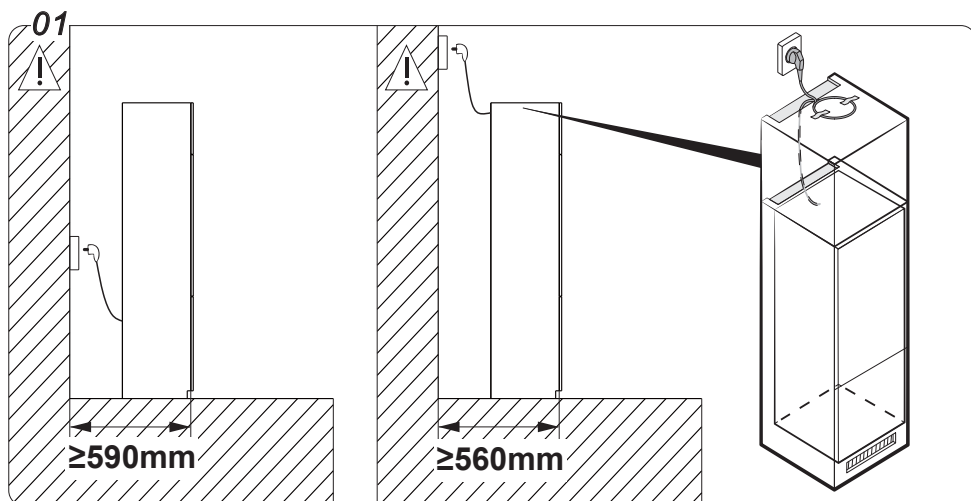

Atsižvelkite į kištukinių lizdų vietą ir reikiamą erdvę

Jei šaldytuvą montuojate į 560mm gylio spintelę, prieš įjungdami į elektros lizdą įsitinkinkite, kad maitinimo laidas išdėstytas šaldytuvo šone. Jei maitinimo laidas yra šaldytuvo gale, gali sumažėti energijos vartojimo efektyvumas.

02

Oro išleidimo angos tipai

1. Tiesiai virš prietaiso
2. Virš viršutinio įrenginio
3. Iš viršutinio bloko priekio su dekoratyvinėmis grotelėmis

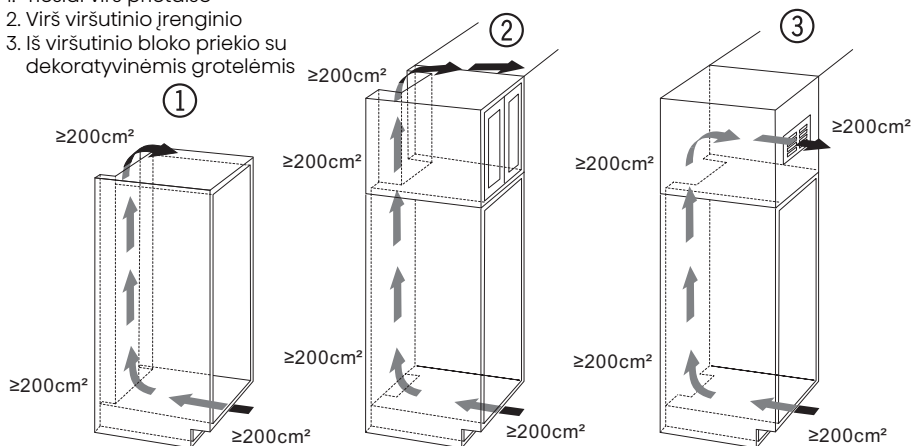

Naudojant dekoratyvines grotelles, reikia atsižvelgti į tai, kad laisvas vėdinimo skerspjūvis atitinka atskirų grotelių angų sumą. Taigi 200cm² skerspjūvio išpjovos, skirtos vėdinimo grotelėms įrengti, nepakanka.

Pirmas naudojimas ir montavimas

03

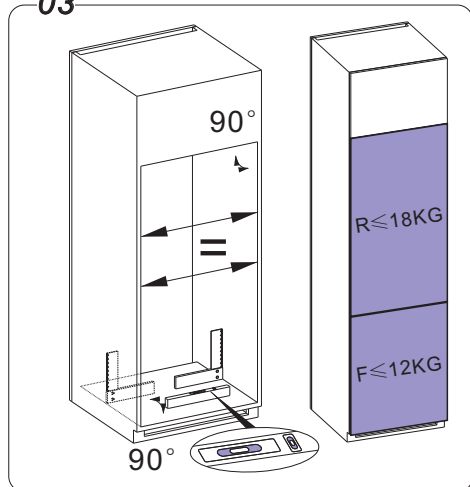

1. Gulsčiuku patikrinkite spintelės plokštumą.
2. Patikrinkite spintelės horizontalumą naudodami kvadratą.
3. R spintos durų svoris yra mažesnis nei 18kg. F spintos durų svoris yra mažesnis nei 12kg

04

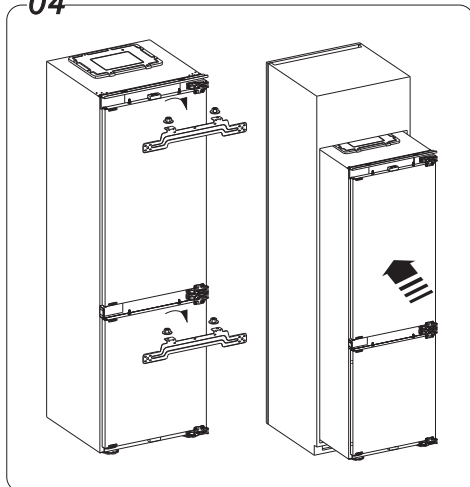

1. Veržiarakčiu A atlaisvinkite veržlę ir nuimkite jungiamąją plokštelę nuo durelių.
2. Lėtai ir atsargiai įstumkite įrenginį į montavimo skyrių. Reikia būti labai atsargiems, kad nesubraižytumėte grindų dėl metalinės kompresoriaus atraminės plokštės.

05

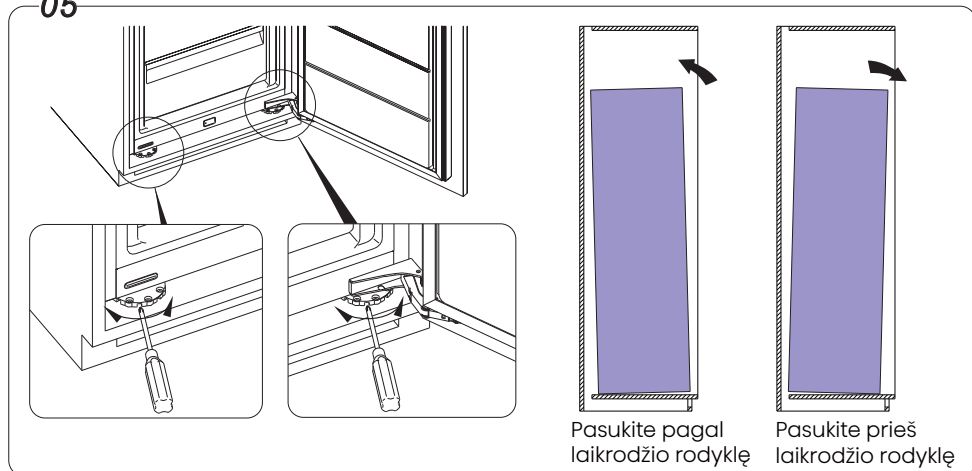

Kai šaldytuvas pakreipiamas į priekį arba atgal, pasukite reguliuojamas kojeles, kad sureguliuotumėte. Pasukus pagal laikrodžio rodyklę, šaldytuvas pasvyra atgal, o pasukus prieš laikrodžio rodyklę, šaldytuvas pasvyra į priekį.

Pirmas naudojimas ir montavimas

06

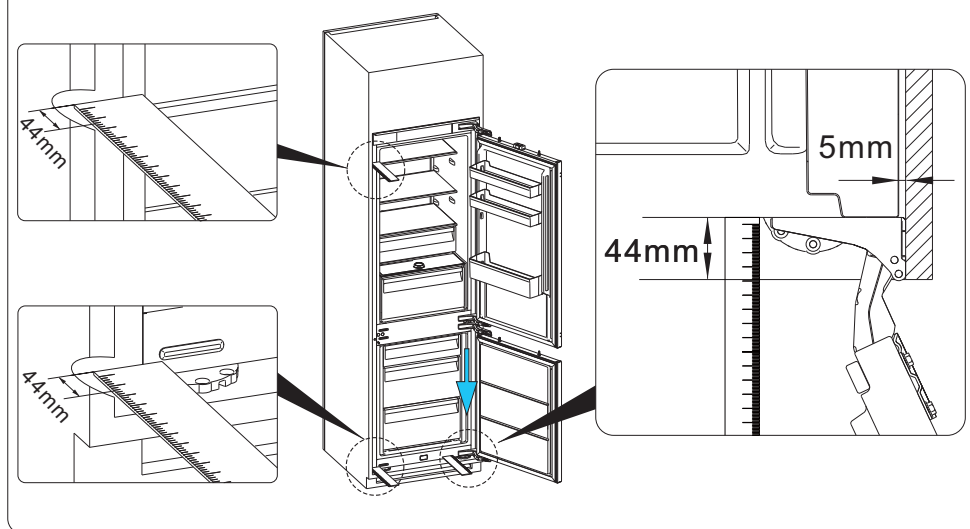

Reguliuokite šaldytuvo padėtį, kaip parodyta instrukcijos paveikslėlyje.
(44mm reiškia atstumą tarp spintelės priekinės dalies ir šaldytuvo priekinės dalies, 5mm reiškia atstumą tarp dešinės spintelės sienelės ir šaldytuvo dėžės šono).

07

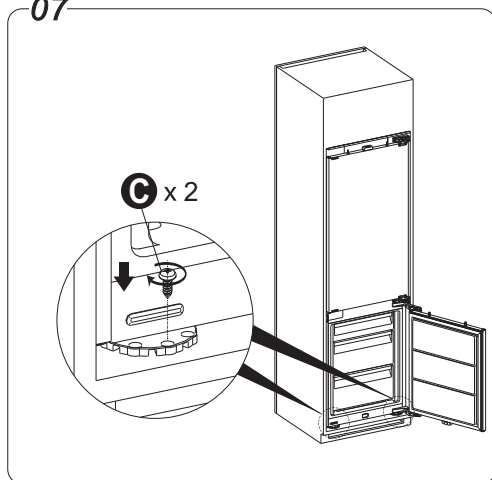

Užveržkite reguliuojamas kojeles varžtu C.

08

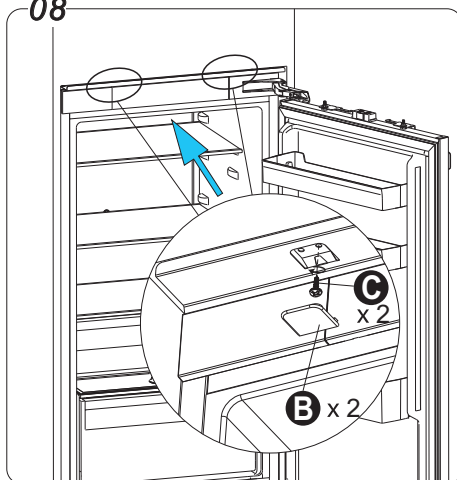

Užveržkite viršutinius vyrių laikiklius ir uždėkite varžtų dangtelius B.

Pirmas naudojimas ir montavimas

09

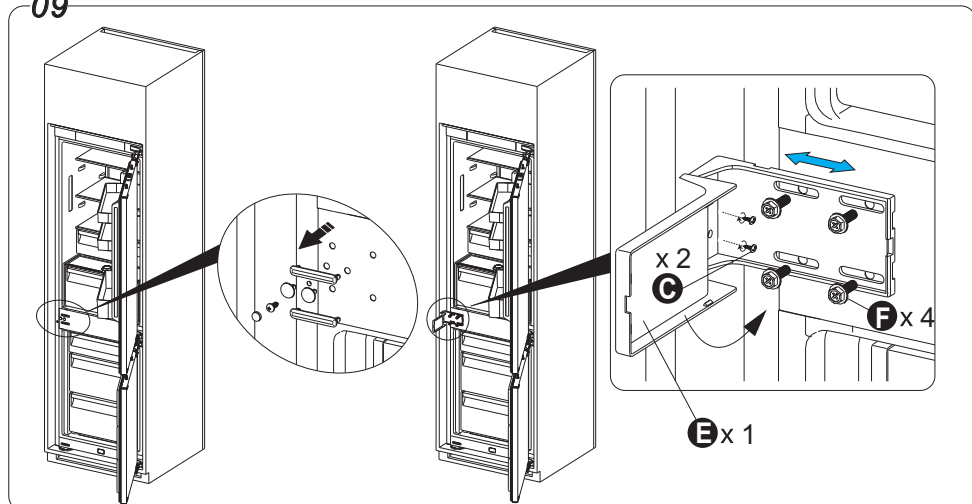

Nuimkite varžto angos dangtelį ir varžtą, kaip parodyta instrukcijos paveikslėlyje.

Varžtais F atsargiai pritvirtinkite jungiamąjį laikiklį E. Sureguliuokite jungiamąjį laikiklį E taip, kad jis priglustų prie spintelės šoninės sienelės, priveržkite varžtus F ir C ir uždarykite dangtelį.

10

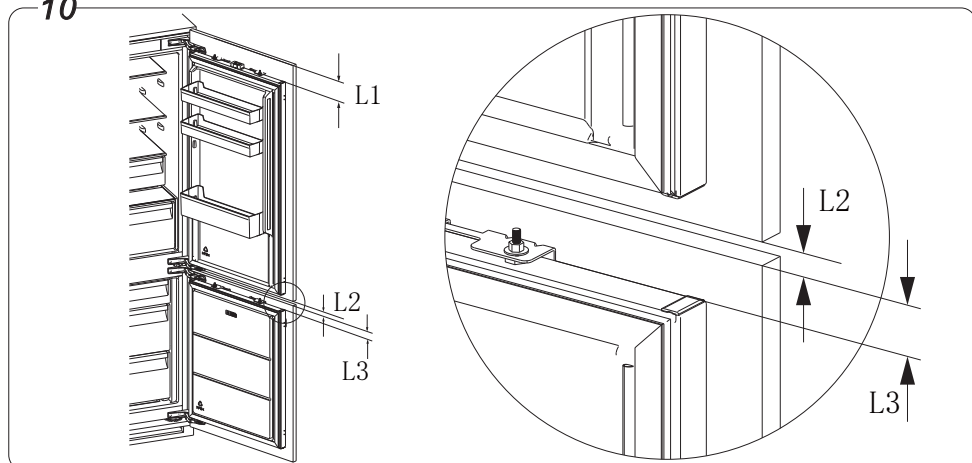

„L1“ yra atstumas nuo viršutinių spintelės durelių viršaus iki šaldytuvo durelių viršaus. „L2“ yra tarpas tarp viršutinių ir apatinių spintelės durelių. „L3“ yra atstumas nuo apatinių spintelės durelių viršaus iki šaldiklio durelių viršaus. „T“ – spintelės durelių ir vidurinės pertvaros apvado dydis, žr. schemą 20 puslapyje. „R“ – atstumas nuo viršutinių spintelės durelių viršaus iki jungiamosios plokštės skylės centro. „F“ – atstumas nuo apatinių spintelės durelių viršaus iki jungiamosios plokštės skylės centro.

Pirmas naudojimas ir montavimas

11

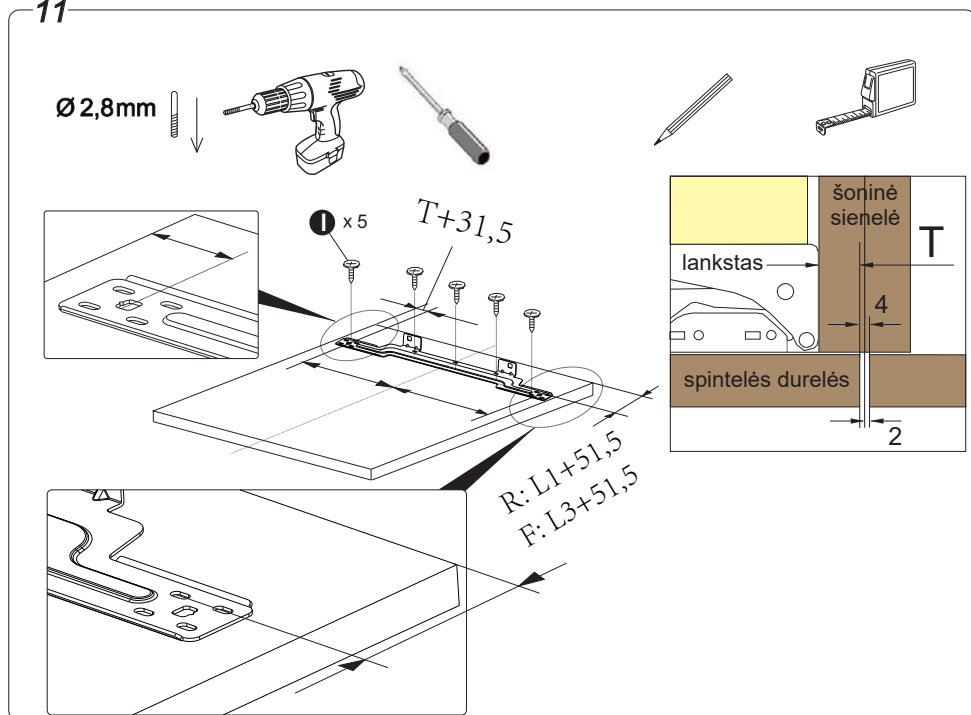

12

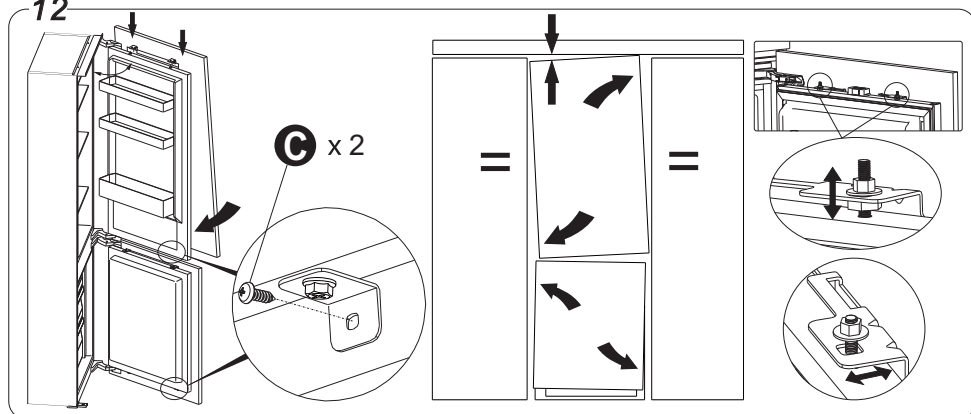

Atidarykite dureles didesniu nei 45° kampu, žr. paveikslėlių instrukcijoje, pakabinkite spintelės dureles ant sumontuotų šaldytuvo durelių. Tada sureguliuokite tarpus kairėje ir dešinėje, viršuje ir apačioje. patvirtinkite, kad balansavimas ir tarpai yra vienodi. Įsukite varžtą C, kad pritvirtintumėte spintelės dureles ir šaldytuvo dureles.

Pirmas naudojimas ir montavimas

13

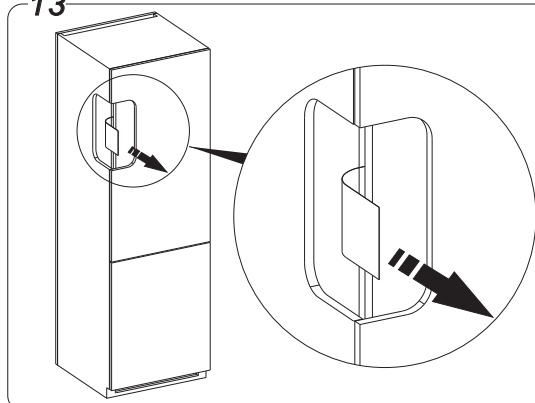

Norėdami įsitikinti, kad durelės yra visiškai uždarytos ir (arba) sandarios, sumontavę spintos dureles atlikite abiejų durelių bandymą, pavyzdžiui, tarp įrenginio durelių ir jų sandariklio įdėkite popieriaus lapą, uždarykite spintos dureles ir pažiūrėkite, ar traukdami popieriaus lapą pastebėsite kokį nors įtempimą – lapas turi išsilaikyti vietoje ir neiškristi.

14

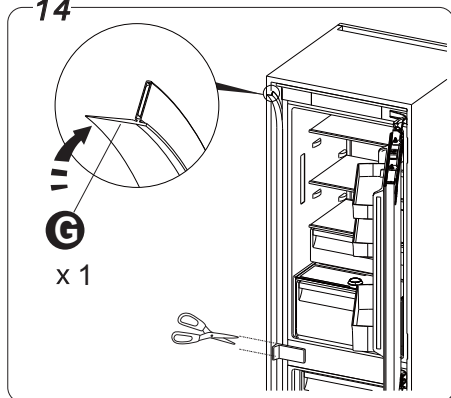

Nupjaukite reikiamo ilgio guminę juostelę G ir pritvirtinkite ją prie šaldytuvo šono.

15

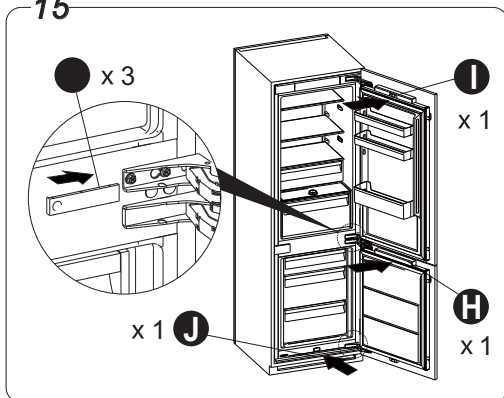

Sumontuokite keturias dekoratyvines juosteles pagal instrukcijos paveikslėlį

Reversinis duris

Pusę, kurioje atsidaro durys, galima pakeisti iš dešinės pusės (kaip tiekiama) į kairę, jei tai leidžia montavimo vieta.

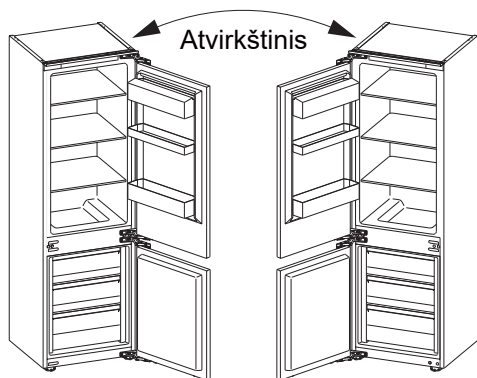

⚠️ ĮSPĖJIMAS

Atveriant dureles, prietaisas neturi būti prijungtas prie elektros tinklo. Įsitikinkite, kad kištukas ištrauktas iš elektros tinklo lizdo.

Įrankiai, kurių jums prireiks:

1. 8mm kištukinis lizdas



2. Kryžminis atsuktuvus



3. Glaistymo peilis arba plonų ašmenų atsuktuvus



⚠️ PASTABA

prietaisų turėtumėte padėti ant minkštos putplasčio pakuotės ar panašios medžiagos, kad išvengtumėte pažeidimų. Laikykite šaldytuvą vertikaliai. Atidarykite viršutines dureles, kad išimtumėte visas lentynas (kad lentynos nebūtų pažeistos), tada uždarykite dureles.

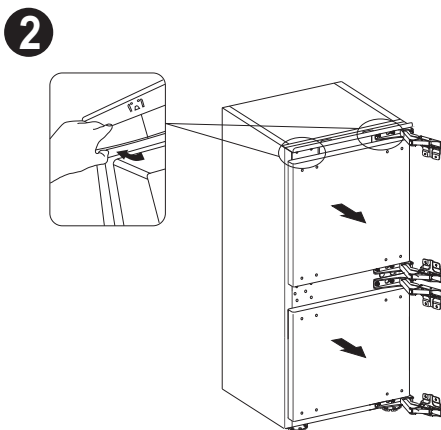
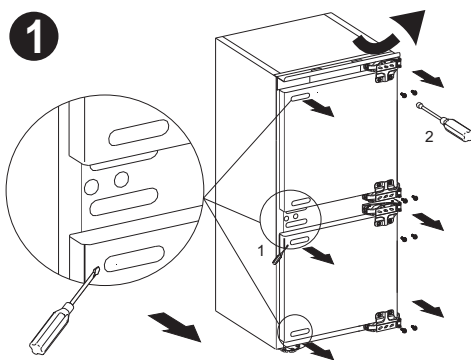

Reversinis duris

3

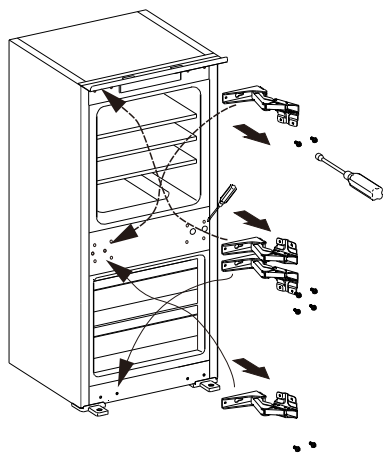

5

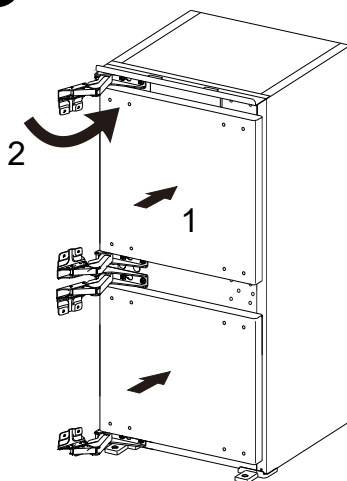

4

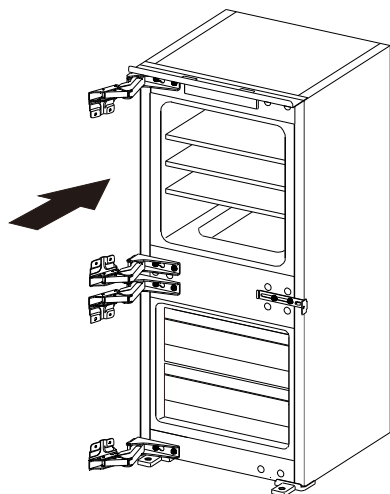

6

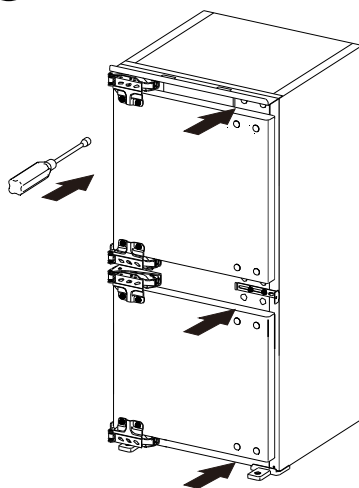

Išimdami vyrius būkite atsargūs su rankomis

Reversinis duris



PASTABA

Atitraukdami dureles, spintelės montavimą galite atlikti pagal įmontuojamo šaldytuvo-šaldiklio montavimo instrukciją.

1. Norėdami įsitikinti, kad durelės yra visiškai uždarytos ir (arba) sandarios, sumontavę dekoru dureles atlikite abiejų durelių bandymą, pavyzdžiui, tarp įrenginio durelių ir jų sandariklio įdėkite popieriaus lapą, uždarykite dekoru dureles ir pažiūrėkite, ar traukdami popieriaus lapą nepastebite jokio įtempimo – lapas turi išsilaikyti vietoje ir neiškristi.
2. Norint pakeisti dureles, reikia nuimti skylių dangtelius iš dabartinės vietos ir vėl uždengti naujas skylės. Jei nuimant jie sulūžta, juos galima pakeisti priedų maišeliu.

Valymas prieš naudojimą

Prieš naudodami prietaisą pirmą kartą, išplaukite vidų ir visus vidinius priedus drungnu vandeniu ir neutraliu muilu, kad pašalintumėte būdingą visiškai naujos produkcijos kvapą, tada gerai išdžiovinkite.

Montavimo padėties nustatymas



ĮSPĖJIMAS

Prieš montuodami, atidžiai perskaitykite instrukciją, kad užtikrintumėte savo saugumą ir tinkamą prietaiso veikimą.

- Prietaisą pastatykite toliau nuo šilumos šaltinių, tokių kaip krosnys, radiatoriai, tiesioginiai saulės spinduliai ir kt.
- Maksimalus našumas ir saugumas garantuojami palaikant tinkamą atitinkamos klasės įrenginio temperatūrą, kaip nurodyta techninių duomenų lentelėje.
- Prietaisas gerai veikia atitinkamame klimato tipe. Prietaisas gali tinkamai neveikti, jei jis ilgesnį laiką paliekamas aukštesnėje arba žemesnėje temperatūroje už nurodytą diapazoną.

Svarbu!

Būtina užtikrinti gerą šaldytuvo ventiliaciją, kad būtų galima išsklaidyti šilumą, užtikrinti didelį efektyvumą ir mažas energijos sąnaudas. Dėl šios priežasties aplink šaldytuvą turi būti pakankamai laisvos vietos.

Klimato klasė	Aplinkos temperatūra
SN	+10°C iki +32°C
N	+16°C iki +32°C
ST	+16°C iki +38°C
T	+16°C iki +43°C

Išlyginimas

Prietaisas turi būti lygus, kad būtų išvengta vibracijos. Kad prietaisas būtų lygus, jis turi būti vertikaliai pastatytas, o reguliatoriai stabiliai liestis su grindimis. Taip pat reguliuokite lygį atsukdami atitinkamą priekyje esantį lygio reguliatorių (naudokite pirštus arba tinkamą veržliaraktį).

Reversinis duris

Elektros jungtis

ATSARGIAI

Visus elektros darbus, reikalingus prietaisui įrengti, turi atlikti kvalifikuotas arba įgaliotas asmuo.

ĮSPĖJIMAS

Šis prietaisas turi būti įžemintas. Jei nesilaikoma šių saugos priemonių, gamintojas neprisiima jokios atsakomybės.

Kasdienis naudojimas

Priedai ¹⁾

Kilnojamoms lentynoms/padėklai

- Prie prietaiso pridedamos įvairios stiklinės, plastikinės laikymo lentynos arba vieliniai padėklai. Skirtingi modeliai turi skirtingus derinius, o skirtingi modeliai – skirtingas funkcijas.
- Šaldytuvo sienelėse yra daugybė bėgelių, kad lentynas būtų galima išdėstyti pagal pageidavimą.

Durelių lentynėlių išdėstymas

- Kad būtų galima laikyti įvairaus dydžio maisto pakuotes, durelių lentynėles galima išdėstyti skirtinguose aukščiuose.
- Norėdami sureguliuoti, palaipsniui traukite lentynėlę rodyklių kryptimi, kol ji atsilaisvins, tada pakeiskite padėtį pagal poreikį.

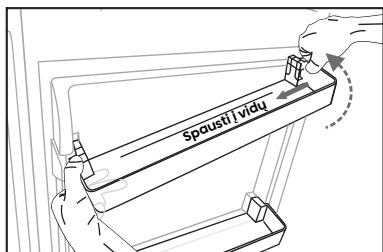

Išimkite durelių lentyną

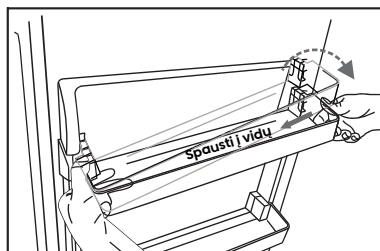

Įdėkite durų lentyną

Daržovių stalčius

- Skirta vaisiams ir daržovėms laikyti.

Šaldiklio stalčius

- Šaldytiems maisto produktams laikyti.

Ledo kubelių dėklas

- Ledui gaminti ir ledo kubeliams laikyti.

Šaldytuvo skyrius ²⁾

- Skirtas laikyti maisto produktams, kurių nereikia užšaldyti, ir skirtingiems maisto produktams tinkami skirtingi skyriai.

Šaldiklio skyrius ²⁾

- Skirtas šviežiam maistui užšaldyti ir ilgai laikyti užšaldytą bei giliai užšaldytą maistą.

Kasdienis naudojimas

Maisto atšildymas ²⁾

- Šaldytuvo skyriuje.
- Kambario temperatūroje.
- Mikrobangų krosnelėje.
- Įprastinėje arba konvekcinėje orkaitėje.
- Kartą atšildytą maistą reikia vėl užšaldyti, išskyrus ypatingus atvejus.

1) Jei prietaisas turi susijusių priedų ir funkcijų.

2) Jei prietaise yra šaldiklio skyrius.

Naudingi patarimai ir gudrybės

Triukšmas eksploatacijos metu

Paspaudimai– Kai kompresorius įsijungia arba išjungiamas, girdimas spragtelėjimas.

Dumbimas– Kai tik kompresorius veikia, galite išgirsti jo dūzgmą.

Burbuliavimas– Kai šaltnešis teka į plonus vamzdelius, galite išgirsti burbuliuojantį ar pūslų garsą.

Aptaškymas– Net ir išjungus kompresorių šis triukšmas girdimas trumpą laiką.

Energijos taupymo patarimai

- Nestatykite prietaiso šalia viryklių, radiatorių ar kitų šilumos šaltinių.
- Laikykite prietaisą atidarytą kuo trumpiau.
- Nenustatykite žemesnės temperatūros nei būtina.
- Įsitikinkite, kad prietaiso šoninės plokštės ir galinė plokštė yra tam tikru atstumu nuo sienos, ir laikykitės su montavimu susijusių instrukcijų.
- Jei schemoje parodytas tinkamas stalčių, trapumo dėžės ir lentynų derinys, derinio nekeiskite, nes tai

turėtų įtakos energijos suvartojimui.

Šviežių maisto produktų šaldymo patarimai

- Prietaise nelaikykite šilto maisto ar garuojančių skysčių.
- Uždenkite arba suvyniokite maistą, ypač jei jis turi stiprų skonį ar kvapą.
- Maisto produktus padėkite taip, kad aplink juos laisvai cirkuliuotų oras.

Šaldymo patarimai

- Mėsa (visų rūšių): suvyniokite į polietileningus (plastikinius) maišelius ir padėkite ant stiklinės lentynos virš daržovių stalčiaus. Saugumo sumetimais laikykite tokiu būdu ne ilgiau kaip vieną ar dvi dienas.
- Virtas maistas, šaltieji patiekalai ir t. t.: jie turėtų būti uždengti ir gali būti dedami ant bet kurios lentynos.
- Vaisiai ir daržovės: jie turėtų būti kruopščiai nuvalyti ir sudėti į specialų stalčių.
- Sviestas ir sūris: juos reikėtų sudėti į aliuminio foliją arba polietileningus (plastikinius) maišelius, pašalinant kuo daugiau oro.

Naudingi patarimai ir gudrybės

- Pieno buteliai: jie turi būti su dangteliu ir turi būti laikomi butelių lentynoje ant durelių.

Užšalimo patarimai

Pirmą kartą paleidžiant arba po tam tikro nenaudojimo laikotarpio. Prieš dėdami maisto produktus į skyrių, leiskite prietaisui veikti 2 valandas aukštesniais nustatymais.

- Paruoškite maistą mažomis porcijomis, kad būtų galima greitai ir visiškai užšaldyti ir kad vėliau būtų galima atitirpinti tik reikiamą kiekį.
- Suvyniokite maistą į aliuminio foliją arba polietileningus (plastikinius) maišelius ir įsitikinkite, kad pakuotės yra sandarios.
- Neleiskite šviežiam, neužšaldytam maistui liesti jau užšaldyto maisto, kad vėliau nepakiltų jo temperatūra.
- Užšaldžius produktus, jei jie vartojami iš karto po išėmimo iš šaldiklio skyriaus, oda gali nudegti šaldiklyje.

- Kiekvieną užšaldytą pakuotę rekomenduojama pažymėti etikete ir nurodyti datą, kad būtų galima stebėti saugojimo laiką.

Patarimai šaldytų maisto produktų saugojimui

- Įsitikinkite, kad mažmenininkas laikė tinkamai užšaldytą maistą.
- Kartą atitirpinti maisto produktai greitai genda ir jų negalima pakartotinai užšaldyti.
- Neviršykite maisto gamintojo nurodyto laikymo laikotarpio.



PASTABA

Jei prietaise yra susijusių priedų ir funkcijų.

Prietaiso išjungimas

- Ištuštinkite prietaisą.
- Ištraukite maitinimo kištuką.
- Kruopščiai išvalykite ir nusauskite vidų.
- Įsitikinkite, kad visos durelės būtų šiek tiek praviros, kad oras galėtų cirkuliuoti.

Valymas ir priežiūra

Dėl higienos priežasčių prietaisą (įskaitant išorinius ir vidinius priedus) reikia reguliariai valyti bent kas du mėnesius.



ĮSPĖJIMAS Elektros smūgio pavojus!

Valymo metu prietaiso negalima prijungti prie pagrindinio maitinimo šaltinio. Prieš valydami išjunkite prietaisą ir ištraukite kištuką iš pagrindinio maitinimo šaltinio arba išjunkite elektros grandinės pertraukiklį ar saugiklį.

Valymas ir priežiūra

Išorinis valymas

Norėdami išlaikyti gerą prietaiso išvaizdą, turite jį reguliariai valyti.

- Nuvalykite skaitmeninį skydelį ir ekrano skydelį švaria, minkšta šluoste.
- Vandens purškite ant valymo šluostės, o ne tiesiai ant prietaiso paviršiaus. Taip užtikrinsite vienodą drėgmės pasiskirstymą ant paviršiaus.
- Dureles ir spintelės paviršius nuvalykite švelniu plovikliu, po to sausai nušluostykite minkšta šluoste.

ATSARGIAI

Nenaudokite aštrių daiktų, nes jais galite subraižyti paviršius.

Valymui nenaudokite skiediklio, automobilių ploviklio, Clorox, eterinių aliejų, abrazyvinių valiklių ar organinių tirpiklių, pavyzdžiui, benzeno. Jie gali pažeisti prietaiso paviršius ir sukelti gaisrą.

Vidaus valymas

- Turėtumėte reguliariai valyti prietaiso vidų. Valyti bus lengviau, kai yra mažai maisto atsargų.

Šaldytuvo–šaldiklio vidų nuvalykite silpnu sodos bikarbonato tirpalu, o tada nuplaukite šiltu vandeniu, naudodami išgręžtą kempinę ar skudurėlį. Prieš pakeisdami lentynas ir krepšelius, nuvalykite visiškai sausi. Kruopščiai išdžiovinkite visus paviršius ir nuimamas dalis prieš grąžindami juos į vietą.

- Nors šis prietaisas automatiškai atitirpsta, ant šaldiklio skyriaus vidinių sienų gali atsirasti šalčio sluoksnis, jei šaldiklio durelės atidaromos dažnai arba laikomos atidarytos per ilgai. Jei šalna per tiršta, pasirinkite laiką, kai šaldiklis beveik tuščias, ir elkitės taip.
- Išimkite esamus maisto ir aksesuarų krepšelius, atjunkite prietaisą nuo maitinimo šaltinio ir palikite atidarytas dureles. Kruopščiai vėdinkite kambarį, kad paspartintumėte procesą.
- Kai šerkšnas atitirps, išvalykite šaldiklį, kaip aprašyta pirmiau.

ATSARGIAI

Nenaudokite aštrių daiktų šalčiui šalinti iš šaldiklio skyriaus. Tik visiškai išdžiūvus interjerui, prietaisą reikia vėl įjungti ir vėl prijungti prie maitinimo lizdo.

Atitirpinimas

Šaldytuvo skyrius

- Šis skyrius atitirpsta automatiškai. Atšildymo vanduo per prietaiso gale esantį surinkimo indą nuteka į nutekamąjį vamzdelį.

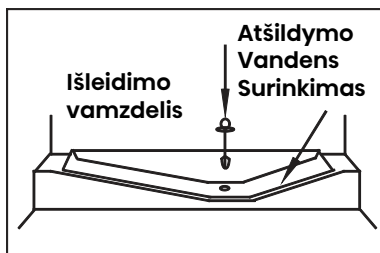

Valymas ir priežiūra

Šaldiklio skyrius

- Šis skyrius atitirpsta automatiškai.

Durų sandariklių valymas

- Pasirūpinkite, kad durelių sandarikliai būtų švarūs. Lipnus maistas ir gėrimai gali prilipti prie spintelės ir suplyšti atidarius duris. Nuplaukite sandariklius švelniu plovikliu ir šiltu vandeniu. Po valymo kruopščiai nuplaukite ir išdžiovinkite.



ATSARGIAI

Prietaisą galima įjungti tik po to, kai durų sandarikliai visiškai išdžiūvo.

LED lemputės keitimas



ĮSPĖJIMAS

Vartotojas negali keisti LED lemputės! Jei jis pažeistas, kreipkitės pagalbos į klientų aptarnavimo liniją.

Norėdami pakeisti LED lemputę, galite atlikti šiuos veiksmus:

1. Išjunkite prietaisą.
2. Nuimkite šviesos dangtį, stumdami aukštyn ir lauk.
3. Laikykite LED lemputę viena ranka, kita ranka traukite, spausdami jungties skląstį.
4. Pakeiskite LED lemputę ir tinkamai užfiksuokite.

Problemų sprendimas

Jei prietaisas kelia problemų arba nerimaujate, kad prietaisas veikia netinkamai, prieš skambindami techninės priežiūros tarnybai, galite atlikti keletą lengvų patikrinimų. Apie juos skaitykite toliau. Prieš skambindami į tarnybą, galite atlikti keletą paprastų patikrinimų pagal šį skyrį.



ĮSPĖJIMAS

- Nebandykite patys taisyti šio prietaiso. Jei atlikus toliau nurodytus patikrinimus problema išlieka, kreipkitės į kvalifikuotą elektriką, įgaliotą techninės priežiūros inžinierių arba parduotuvę, kurioje įsigijote gaminį.

Problema	Galima priežastis ir sprendimas
Prietaisas neveikia tinkamai	Patikrinkite, ar maitinimo laidas yra tinkamai įjungtas į elektros lizdą.

Problemų sprendimas

Problema	Galima priežastis ir sprendimas
Prietaisas neveikia tinkamai	Patikrinkite maitinimo šaltinio saugiklį arba grandinę, jei reikia, pakeiskite.
	Aplinkos temperatūra per žema. Norėdami išspręsti šią problemą, pabandykite nustatyti kameros temperatūrą šaltesnę.
	Normalu, kad šaldiklis neveikia automatinio atitirpinimo ciklo metu arba trumpą laiką po to, kai prietaisas įjungiamas, kad būtų apsaugotas kompresorius.
Kvapai iš skyrių	Gali tekti išvalyti vidų.
	Kai kurie maisto produktai, indai arba įvyniojimai sukelia kvapus.
Prietaiso skleidžiamas triukšmas	<p>Šie garsai yra gana normalūs:</p> <ul style="list-style-type: none"> • Kompresoriaus skleidžiamas triukšmas. • Oro judėjimo triukšmas iš mažo ventiliatoriaus variklio šaldiklio skyriuje arba kituose skyriuose. • Gurgimas garsas, panašus į vandens virimą. • Automatinio atitirpinimo metu atsirandantis triukšmas. • Spragtelėjimas prieš įsijungiant kompresoriui.
	<p>Kiti neįprasti triukšmai kyla dėl toliau pateiktų priežasčių ir jums gali reikėti patikrinti ir imtis veiksmų:</p> <ul style="list-style-type: none"> • Spinta nelygiai pastatyta. • Galinė prietaiso dalis liečia sieną. • Buteliai ar konteineriai nukrito arba nuriedėjo.
Variklis nuolat veikia	<p>Normalu dažnai girdėti variklio garsą, jis turės veikti daugiau, kai tokiomis aplinkybėmis:</p> <ul style="list-style-type: none"> • Temperatūros nustatymas yra šaltesnis nei būtina. • Prietaise neseniai buvo laikoma daug šilto maisto. • Prietaiso temperatūra per aukšta. • Durys praviros per ilgai arba varstomos per dažnai. • Sumontavus prietaisą arba jis ilgą laiką buvo išjungtas.

Problemų sprendimas

Problema	Galima priežastis ir sprendimas
Skyriuje susidaro šerkšno sluoksnis	Patikrinkite, ar oro išleidimo angos nėra užblokuotos maistu, ir užtikrinkite, kad į prietaisą maistas būtų dedamas taip, kad būtų pakankama ventilacija. Įsitinkite, kad dureles galima visiškai uždaryti. Norėdami pašalinti šerkšną, skaitykite skyrių „Valymas ir priežiūra“.
Temperatūra viduje yra per šilta	Gali būti, kad durys buvo atidarytos per ilgai arba varstomos per dažnai; arba durys neužsidaro dėl kokių nors kliūčių; arba šalia prietaiso yra pakankamai vietos šonuose, gale ir viršuje.
Temperatūra viduje yra per šalta	Padidinkite temperatūrą vadovaudamiesi skyriumi „Ekranu valdikliai“.
Durys negali būti lengvai uždaromos	Patikrinkite, ar šaldytuvo viršus pakreiptas atgal iki 10–15mm, kad durys pačios užsidarytų. Arba kažkas viduje neleidžia uždaryti durų.
Vanduo laša ant grindų	Gali būti, kad vandens talpykla (esanti galinėje spintelės apačioje) nėra tinkamai išlyginta arba vandens nuleidimo snapelis (esantis po viršutine kompresoriaus depo dalimi) nėra tinkamai išdėstytas, kad nukreiptų vandenį į šią talpyklą, arba vandens nuleidimo snapelis yra užblokuotas, arba vanduo ne iki galo įvestas į jungtį. Gali tekti atitraukti šaldytuvą nuo sienos, kad patikrintumėte keptuvę ir snapelį.
Šviesa neveikia	<ul style="list-style-type: none"> • LED lemputė gali būti pažeista. Žr. pakeisti LED lemputes Valymas ir priežiūra skyriuje. • Valdymo sistema išjungė žibintus dėl to, kad durys buvo atidarytos per ilgai, uždarykite ir vėl atidarykite duris, kad vėl suaktyvintumėte šviesas.
Nepavyksta prijungti prietaiso prie Wi-Fi tinklo	<ul style="list-style-type: none"> • Namų Wi-Fi tinklo slaptažodis įvestas neteisingai. Įsitinkite, kad slaptažodis įvestas teisingai, ir vėl prisijunkite. • Namų Wi-Fi maršrutizatoriaus dažnis yra ne 2,4GHz. Prietaisas palaiko tik 2,4GHz radijo dažnį. Nustatykite specialų 2,4GHz Wi-Fi SSID ir prijunkite prietaisą prie jo.

Problemų sprendimas

Problema	Galima priežastis ir sprendimas
Nepavyksta prijungti prietaiso prie Wi-Fi tinklo	<ul style="list-style-type: none">Maršrutizatorius ir prietaisas yra toli vienas nuo kito, todėl tinklas veikia prastai. Apsvarstykite galimybę perkelti maršrutizatorių arčiau prietaiso arba įsigyti Wi-Fi diapazono ilgintuvą ir jį sumontuoti.

Prietaiso išmetimas

Draudžiama šį prietaisą išmesti kaip buitines atliekas.

Pakavimo medžiagos

Pakavimo medžiagos su perdirbimo simboliu yra perdirbamos. Išmeskite pakuotę į tinkamą atliekų surinkimo konteinerį, kad ją perdirbtumėte.

Prieš išmesdami prietaisą

1. Atjunkite pagrindinį kištuką nuo pagrindinio lizdo.
2. Nupjaukite pagrindinį kabelį ir jį išmeskite.

	Teisingas šio gaminio išmetimas
	<p>Šis ženklas rodo, kad šis produktas neturėtų būti šalinamas su kitomis buitinėmis atliekomis visoje ES. Norėdami išvengti galimos žalos aplinkai ar žmonių sveikatai dėl nekontroliuojamo atliekų šalinimo, atsakingai perdirbkite jas, kad būtų skatinamas tvarus materialinių išteklių pakartotinis naudojimas. Norėdami grąžinti naudotą įrenginį, pridukite jį į grąžinimo ir surinkimo vietas arba susisiekite su pardavėju, kur produktas buvo įsigytas. Jie gali pasiimti šį produktą saugiam aplinkos perdirbimui.</p>

Prietaiso išmetimas

Norėdami išvengti maisto užteršimo, laikykitės šių nurodymų.

- Ilgam atidarius dureles gali žymiai pakilti temperatūra įrenginio skyriuose.
- Reguliariai valykite paviršius, kurie gali liestis su maistu bei pasiekiamas išleidimo sistemas.
- Šviežių mėsą ir žuvį laikykite tinkamuose induose šaldytuve, kad jie nesiliestų su kitu maistu ar ant jo nelašėtų.
- Dviejų žvaigždučių užšaldytų maisto produktų skyriai tinka laikyti užšaldytą maistą, laikyti ar gaminti ledus ir gaminti ledo kubelius.
- Vienos, dviejų ir trijų žvaigždučių skyriai nėra tinkami užšaldyti šviežių maistą.

Tvarka	Skyrių tipas	Tikslinė laikymo temperatūra.[°C]	Tinkamas maistas
1	Šaldytuvas	+2~+8	Kiaušiniai, virtas maistas, supakuotas maistas, vaisiai ir daržovės, pieno produktai, pyragai, gėrimai ir kiti maisto produktai, netinkami šaldyti.
2	(***)*- Šaldiklis	≤-18	Jūros gėrybės (žuvis, krevetės, vėžiagyviai), gėlavandeniai vandens produktai ir mėsos produktai (rekomenduojama laikyti 3 mėnesiai – maistinė vertė ir skonis laikui bėgant mažėja), tinka šaldyti šviežius maisto produktus.
3	***-Šaldiklis	≤-18	Jūros gėrybės (žuvis, krevetės, vėžiagyviai), Gėlavandeniai vandens produktai ir mėsos produktai (rekomenduojamas laikas yra 3 mėnesiai – mitybos vertės ir skonis laikui bėgant mažėja). Netinka išlaisvinti šviežių maistą.
4	**-Šaldiklis	≤-12	Jūros gėrybės (žuvis, krevetės, vėžiagyviai), Gėlavandeniai vandens produktai ir mėsos produktai (rekomenduojamas laikas yra 2 mėnesiai – mitybos vertės ir skonis laikui bėgant mažėja). Netinka išlaisvinti šviežių maistą.

Prietaiso išmetimas

Tvarka	Skyrių tipas	Tikslinė laikymo temperatūra.[°C]	Tinkamas maistas
5	*-Šaldiklis	≤-6	Jūros gėrybės (žuvis, krevetės, vėžiagyviai), Gėlavandeniai vandens produktai ir mėsos produktai (rekomenduojamas laikas yra 1 mėnuo - mitybos vertės ir skonis laikui bėgant mažėja). Netinka išlaisvinti šviežių maistą.
6	0 - žvaigždučių	-6~0	Šviežia kiauliena, jautiena, žuvis, vištiena, kai kurie fasuoti perdirbti maisto produktai, ir t.t. (rekomenduojami suvalgyti per tą pačią dieną, pageidautina ne vėliau nei per 3 dienas). Iš dalies supakuoti / supakuoti į kapsules perdirbti maisto produktai (neužšaldomi maisto produktai)
7	Atvėsinimas	-2~+3	Šviežia/šaldyta kiauliena, jautiena, vištiena, gėlo vandens produktai, ir t.t. (7 dienas žemiau 0°C, o aukščiau 0°C rekomenduojama suvartoti tą pačią dieną, pageidautina ne daugiau kaip per 2 dienas). Jūros gėrybės (mažiau nei 0°C iki 15 dienų, nerekomenduojama laikyti aukštesnėje kaip 0°C).
8	Šviežias maistas	0~+4	Šviežia kiauliena, jautiena, žuvis, vištiena, virtas maistas ir t.t. (Rekomenduojami suvalgyti per tą pačią dieną, pageidautina ne ilgiau nei per 3 dienas).
9	Vynas	+5~+20	Raudonasis vynas, baltasis vynas, putojantis vynas ir kt.

Prietaiso išmetimas



PASTABA

Laikykite skirtingus maisto produktus atsižvelgdami į įsigytų produktų skyrelius arba tikslinę laikymo temperatūrą.

- Jei šaldymo prietaisas ilgą laiką paliekamas tuščias, išjunkite, atitirpinkite, išvalykite, išdžiovinkite ir palikite dureles atidarytas, kad prietaise nesusidarytų pelėsis.

Vandens dozatoriaus valymas (specialus gaminiams su vandens dozatoriumi):

- Išvalykite vandens bakelius, jei jie nebuvo naudojami 48 val., praplaukite vandens sistemą, prijungtą prie vandens tiekimo, jei vanduo nebuvo išleistas 5 dienas.



ĮSPĖJIMAS

- Maistas turi būti supakuotas į maišus prieš dedant į šaldytuvą, o skysčiai turi būti supakuoti į butelius arba talpyklas, kad nekiltų problemos, jog gaminio struktūra nėra lengvai valoma.

Hisense

life reimagined