



EESTI

Joonised võivad kujutada tegelikust erinevat toodet. Arendame oma tooteid pidevalt, mistõttu võidakse juhendis toodud teavet muuta ilma etteatamiseta.

NINJA on SHARKNINJA Operating LLC. Registreeritud kaubamärk Euroopa Liidus.

© 2024 SharkNinja Operating LLC. TRÜKITUD HIINAS

SharkNinja Europe Limited,
3150 Century Way,
Thorpe Park,
Leeds,
LS15 8ZB, UK

ninjakitchen.eu

OG701EU_Series_IB_MP_221123_MV1

SharkNinja Germany GmbH, c/o
Regus Management GmbH,
Excellent Business Center 10.+11. Stock,
Westhafenplatz 1,
60327 Frankfurt am Main, Germany

ninjakitchen.eu

NINJA

WOODFIRE

Elektriline väligrill
OG701EU





REGISTREERIGE OMA OST

 ninjakitchen.eu/registerguarantee

 Skannige mobiilseadmega QR-kood

KIRJUTAGE ALLJÄRGNEV TEAVE ÜLES

Mudeli number: _____

Seerianumber: _____

Ostukuupäev: _____
(Hoidke ostutšekk alles)

Ostukoht: _____

TEHNILISED ANDMED

Pinge: 220-240 V~ 50-60 Hz

Võimsus: 2400 W



See tähistus näitab, et toodet ei tohi Euroopa Liidus kasutuselt kõrvaldada koos olmejäätmetega. Materjaliressursside jätkusuutliku korduvkasutuse edendamiseks kõrvaldage seade kasutuselt vastavalt nõuetele. Nii välditakse võimaliku kahju tekitamist keskkonnale ja inimtervisele. Viige kasutuskõlbatuks muutunud seade vastavasse kogumispunkti või võtke ühendust kauplusega, millest seadme ostsite. Nemad võtavad seadme vastu keskkonnasäästlikuks ümbertöötlemiseks.

SISUKORD

Olulised ohutusjuhised	36
Osad ja tarvikud	38
Enne esimest kasutuskorda	38
Seadme tundmaõppimine	
Grill & suitsutamisseade	40
Funktsioonide nupud	40
Töönupud	40
Eemaldatav suitsutuskast	41
Valmistusfunktsioonid	41
Suitsutamine (Smoker)	41
Grill	42
Kuuma õhuga frittimine (Air Fry)	42
Praad (Roast)	43
Küpsetamine (Bake)	43
Kuivatamine (Dehydrate)	44
Soojendamine (Reheat)	44
Seadme puhastamine	45
Veaotsing	46
Toote registreerimine	48

OLULISED OHUTUSJUHISED

LUGEGE SEE TEAVE ENNE KASUTAMIST TÄHELEPANELIKULT LÄBI • KASUTAMISEKS AINULT KODUMAJAPIDAMISES





⚠ HOIATUS! Juhiste eiramisel võib tekkida elektrilöökk, tulekahju või põletusohu, mis võib põhjustada varalise kahju, isikuvigastuse või surma. Elektriseadmete kasutamisel tuleb alati järgida peamiseid ohutusnõudeid, kaasa arvatud alljärgnevat:

- 1 Visake kõik pakkematerjalid kohe pärast seadme lahtipakkimist ära, et lapsed ei saaks neid endale suhu panna ega lämbuda.
- 2 Seade on mõeldud kasutamiseks ainult kodumajapidamises. Kasutage seadet **AINULT** ettenähtud eesmärgil. **ÄRGE** kasutage seadet liikuvates söidukites või veesöidukites. **Väärkasutus võib põhjustada vigastusi.**
- 3 **ÄRGE** kasutage seadet siseruumides. Seade on mõeldud kasutamiseks **AINULT VÄLISTINGIMUSTES** hästi õhutatud alal. Seadme kasutamisel mis tahes katte all võivad moodustuda mürgised aurud, sh süsinikmonoksiid, mis võivad põhjustada raskeid kehavigastusi või surma.
- 4 Isikud, sh lapsed, kellel on tavapärasest väiksemad füüsilised, sensoorsed või vaimsed võimed või kellel puuduvad piisavad kogemused ja teadmised, tohivad seadet kasutada järelevalve all või juhul, kui neile on antud juhised seadme ohutuks kasutamiseks ja nad mõistavad sellega kaasnavaid.
- 5 Enne kasutamist veenduge **ALATI**, et seade on nõuetekohaselt kokku pandud. **ÄRGE** kasutage seadet ilma külgmiste käepidemeteta.
- 6 Leekidest või kuumusest tuleneda võiva varalise kahju vältimiseks jätke seadme taha, külgedele ja üles vähemalt 92 cm vaba ruumi.
- 7 Kontrollige, et aluspind oleks ühetasane, puhas ja kuiv. **ÄRGE** asetage töötavat seadet laua või tööpinna serva lähedale.
- 8 Ärge lubage lastel seadmega mängida. Hoidke seade ja selle toitejuhe lastele kättesaamatult. Lapsed **EI TOHI** seadet puhastada ega selle hooldustööd teha.
- 9 Lisakaitse tagamiseks soovime paigaldada rikkevoolukaitsme, mida läbib vool ei ületa 30 mA. Seadme tohib ühendada ainult pistikupessa, millel on nõuetekohaselt paigaldatud maanduskaitse.
- 10 Seadmel on lühike toitejuhe, et alla 8-aastased lapsed ei saaks sellest kinni haarata ega seda endale ümber kaela panna ja et juhtme otsa komistamise oht oleks väiksem. **SOBIB KASUTAMISEKS VÄLISSEADMETEGA.** Pikemate juhtmete või pikendusjuhtmete kasutamisel tuleb tarvitusele võtta ettevaatusabinõud.
- 11 Leekidest ja kuumusest tuleneda võiva varalise kahju ja põletushaavade vältimiseks peab suitsu kasutamise ajal vahemaa graanulite kastist olema **ALATI** vähemalt 30 cm. Kui seadme kaas võetakse pealt tuulistes oludes, võivad graanulite kastist välja tulla väikesed leegid.
- 12 Vigastuse vältimiseks lisage graanuleid suitsutuskasti **ALATI** graanulite kulbiga. **ÄRGE** sisestage graanuleid käega.
- 13 Põletushaavade ja varalise kahju vältimiseks veenduge, et suitsutuskasti kaas on täielikult kinni, et leegid ei pääseks suitsutuskastist välja.
- 14 Graanulid võivad edasi põleda ka pärast valmistusaja lõppemist. Ärge puudutage ega eemaldage suitsutuskasti enne, kui seade on lõpetanud suitsutamise, graanulid on täiesti lõpuni põlenud ja suitsutuskast on jahtunud.
- 15 Laske seadmel enne puhastamist, osadeks lahti võtmist, osade paigaldamist või äravõtmist ja hoiustamist jahtuda. Nii väldite isikuvigastusi ja põletushaavu.
- 16 **ÄRGE** täitke graanulite kasti üle. Vastasel juhul graanulid süttivad ning tekib leek, mis võib kahjustada seadet ja põhjustada põletushaavu.
- 17 **ÄRGE** puudutage kuumi pindu. Seadme pealispind on kasutamise ajal ja pärast seda kuum. Põletuste või isikuvigastuste vältimiseks kasutage **ALATI** pajalappe või -kindaid või puudutage ainult käepidemeid ja nuppe.
- 18 **ÄRGE** puudutage tarvikuid toiduvalmistamise ajal või vahetult pärast seda. Korv läheb toiduvalmistamise ajal väga kuumaks. Vältige kokkupuudet tarvikuga, kui eemaldate seda seadmest. Põletushaavade või isikuvigastuste vältimiseks olge toote kasutamisel **ALATI** ettevaatlik. Soovime kasutada pika varrega söögiriistu ja pajalappe või -kindaid.
- 19 Enne küpsetusplaatide vabastamist ja eemaldamist või kohalt liigutamist veenduge **ALATI**, et seade on täiesti jahtunud.
- 20 **ÄRGE** kasutage seadet ilma grilliplaadita.
- 21 Kaitseks elektrilöögi eest tuleb juhe ja pikendusjuhe paigutada nii, et see ei ripu üle tööpinna ega laua serva. Seal võivad lapsed sellest kinni võtta või täiskasvanud selle otsa komistada. Hoidke juhtme ühenduskoht kuiv ning **ÄRGE** pange toitejuhet, pistikuid ega seadet ennast vette ega muusse vedelikku.

22 Seadet ja toitejuhet tuleb regulaarselt kontrollida. **ÄRGE** kasutage seadet, kui selle toitejuhe või pistik on saanud kahjustada. Kui seadme töös esineb tõrkeid või see on saanud mis tahes viisil kahjustada, lõpetage seadme kasutamine kohe ja helistage Klienditeenindusse.

- 23 **ÄRGE** kasutage tööpinna all asuvat seinapistikupesa.
- 24 Seadet **EI TOHI** kasutada välise taimeri ega kaugjuhtimissüsteemiga.
- 25 **ÄRGE** asetage seadet kuumale pinnale ega laske toitejuhtmel puutuda vastu kuumale pinnale.
- 26 Kasutage ainult tarvikuid, mis on seadmega kaasas või mille kasutamist on SharkNinja volitatud. SharkNinja soovitatud tarvikute kasutamine võib põhjustada tulekahju, elektrilöögi või isikuvigastuse.
- 27 Enne mis tahes tarviku asetamist seadmesse veenduge, et tarvik on puhas ja kuiv.
- 28 **ÄRGE** liigutage töötavat seadet.
- 29 **ÄRGE** katke õhu sissevõtuava ega väljalaskeava seadme töötamise ajal kinni. Nii toimides ei valmi toit ühtlaselt ning see võib seadet kahjustada või põhjustada selle ülekuumenemist.
- 30 **ÄRGE** asetage midagi töötava seadme suletud kaane peale.
- 31 Veenduge, et grilliplaat on õigesti sisestatud ja kindlalt oma kohale lukustatud.
- 32 **ÄRGE** kasutage seadet õlis frittimiseks.
- 33 Mõne toidu valmistamisel võib õli või rasvaine pritsima hakata. Olge seadme avamisel ettevaatlik, et te end ei põletaks.
- 34 Kui rasv süttib või seadmest hakkab tulema musta suitsu, tõmmake seadme pistik kohe seinapistikupesast välja. Oodake, kuni suits on ladunud ja eemaldage siis kõik tarvikud.
- 35 Seinapistikupesa pinget võib varieeruda, mis mõjutab seadme tööd. Võimaliku terviseprobleemi vältimiseks kontrollige **ALATI** termomeetriga, kas toit on küpsenud soovitud temperatuurini.

- 36 Kasutage seadme **AINULT** Ninja originaal puidugraanuleid.
- 37 **ÄRGE** kasutage küttegaanuleid, kõva puitu, sütt, vedelikust ega muidu tuleohtlikke materjale.
- 38 Töötav seade läheb kuumaks. Hoidke käed ja nägu eemal suitsutuskastist.
- 39 Suitsu kasutamisel hoidke **ALATI** käepärast elektriseadmete tulekahju kustutamiseks sobiv tulekustuti.
- 40 Hoidke puidugraanuleid **ALATI** kuivas kohas, eemal kuumust tootvatest seadmetest ja muudest kütuseanumatest.
- 41 Hoidke seade puhas ning ärge laske seadmesse, suitsutuskasti ega kassetti koguneda liigselt rasval ega tuhal. Rasv võib süttida ja hakata suitsema, mõjutades nii toidu maitset.
- 42 Seadme regulaarse hoolduse kohta vt osa „Puhastus- ja hooldustööd“.
- 43 Kui te ei kavatse seadet enam kasutada ja enne puhastustööd, lülitage seade välja ja tõmmake selle pistik seinapistikupesast välja.
- 44 **ÄRGE** puhastage seadet veejoaga jms.
- 45 **ÄRGE** puhastage seadet metallist nuustikutega. Sellest pudenevad tükid võivad puutuda kokku seadme elektriliste osadega ja põhjustada elektrilöögi ohtu.
- 46 Kui seadet ei kasutata, tuleb seda hoida siseruumis ja lastele kättesaamatult.
- 47 **ÄRGE** jätke ilma katteta seadet ilmastikutingimuste kätte. Seadme hoidmisel välistingimustes pange sellele **ALATI** kate peale.

	Lugege ja vaadake juhiseid, et mõista seadme tööpõhimõtet ja osata seadet õigesti kasutada.
	Tähistab ohtlikku olukorda, mis võib selle sümboliga tähistatud hoiatuse ignoreerimisel põhjustada isikuvigastuse, surma või olulise varalise kahju.
	Vältige kokkupuudet kuumade pindadega. Kaitske käsi, et vältida põletushaavu .
	Kasutamiseks ainult välitingimustes .
	Vastupidav mis tahes suunas veepiiskadele.

HOIDKE NEED JUHISED ALLES

SEADME OSAD JA TARVIKUD

- A Grilliplaat
- B Krõbestuskorv
- C Suitsutuskast (eelnevalt paigaldatud)
- D Rasvafilter
- E Vasak ja parem osa Käepidemed
- F Kruvi 3,5 mm x 16 mm (4x) (eelnevalt kokku pandud käepidemetel)
- G Mutrivõti
- H Graanulite kulp
- I Kokkupandud põhiseade (toitejuhe ei ole pildil näha)
- J Kaas
- K Juhtpaneel
- L Sisse-välja lülitamise nupp

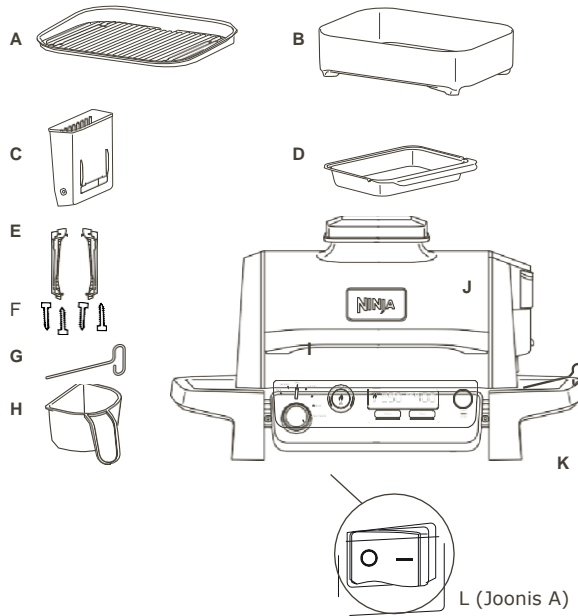

Varuosi ja tarvikuid saate tellida ninjakitchen.eu

ENNE ESIMEST KASUTUSKORDA

- 1 Enne seadme esimest kasutuskorda eemaldage sellest kõik pakkematerjalid, etiketid ja kinnitusvahendid ning kõrvaldage need kasutuselt vastavalt nõuetele. Mõned kleepsud peavad jääma seadmele. Eemaldage **AINULT** need kleepsud, millel on kiri „peel here“.
- 2 Võtke kõik tarvikud pakendist välja ja lugege seda kasutusjuhendit tähelepanelikult. Pöörake erilist tähelepanu tööjuhiste, hoiatuste ja olulistele ohutusjuhiste, et vältida vigastusi või varalist kahju.
- 3 Peske grilliplaati ja krõbestuskorvi pehme käsnaga soojas seebivahuses vees, loputage ja kuivatage hoolikalt. Grilliplaati, krõbestuskorvi ja seadme alust **EI TOHI** pesta nõudepesumasinas. Seadme põhiosa **EI TOHI** pesta nõudepesumasinas. **MÄRKUS.** Alumise kuumutuselemendi all asuva kihi värvi võib olla märgatavalt tuhmunud. See on tavapärane. Seade on täiesti uus ja seda ei ole eelnevalt kasutatud.
- 4 **ÄRGE** kasutage valmistuspinnal abrasiivseid harju ega pesukäsnu, sest need võivad katet kahjustada.
- 5 Ühendage seadme pistik seinapistikupespa ja vajutage juhtpaneeli vasakul küljel asuv nupp asendisse ON. (Vt joonist A ülevalpool).
- 6 Seadme välja lülitamiseks veenduge, et ketas on keeratud asendisse OFF ja vajutage nuppu.

Soovitame asetada kõik tarvikud seadmesse ja käivitada seadme režiimis GRILL temperatuuriseadistusega HI 20 minutiks ilma toitu lisamata. See eemaldab kõik jäägid. Tegemist on ohutu nähtusega, mis ei mõjuta seadme töö kvaliteeti.

ENNE ESIMEST KASUTUSKORDA - JÄTKUB

KÄEPIDEME PAIGALDAMINE

- 1 Veenduge, et kasutate vasakul ja paremal küljel õiget käepidet. (Vt joonist A ja pidage meeles, et käepidemetel allosas on kleepsud L ja R. Mutrivõti on kinnitatud teibiga vasakule käepidemele (vt joonis A).
- 2 Asetage seade laua servale (joonis B) VÕI kui kaas on veel teibitud, asetage seade ettevaatlikult tagurpidi, hoides seda külgedest ja nii, et kaas jääb allapoole. Pärast teibi eemaldamist võtke seadmest välja kõik tarvikud ning - hoides seadet külgedest ja kaanega allapoole - asetage seade
- 3 Pange käepidemed kohakuti põhjas asuvate sakkidega ja suruge käepidemed oma kohale (joonis D). Keerake komplekti kuuluva mutrivõtmega mõlemal käepidemel kinni eelnevalt paigaldatud kruvid (2 tk) (joonis E).

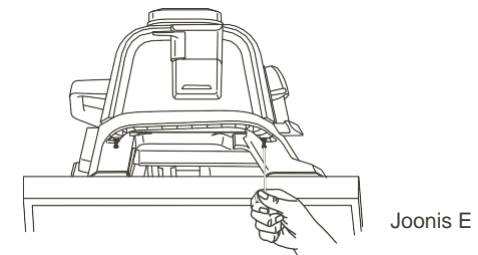
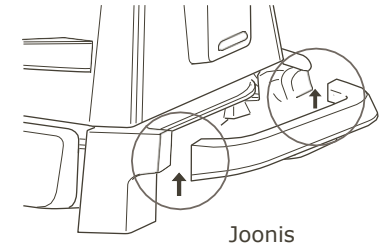
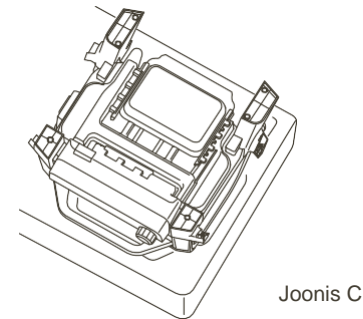
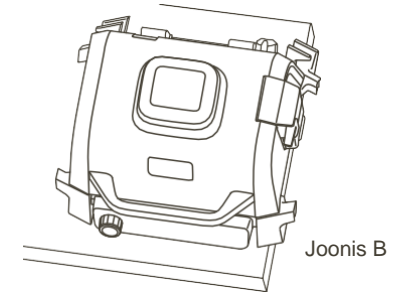
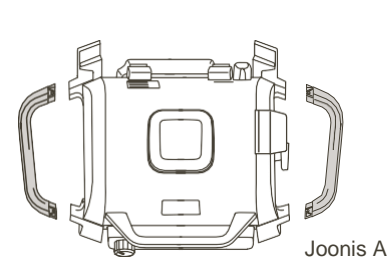

PIKENDUSJUHE

- 1 Pikendusjuhtme kasutamisel veenduge, et see sobib kasutamiseks välistingimustes ja väliseadmetel. Sobimatu toitejuhtme kasutamisel võib juhe üle kuumeneda, sulada ja/või tööpinge võib langeda. Pinge langemise korral võib seadme eelsoojenemiseks kuluda kauem aega ning see võib mõjutada tulemust ja/või valmistusaegu.

SEADME TUNDMAÕPPIMINE

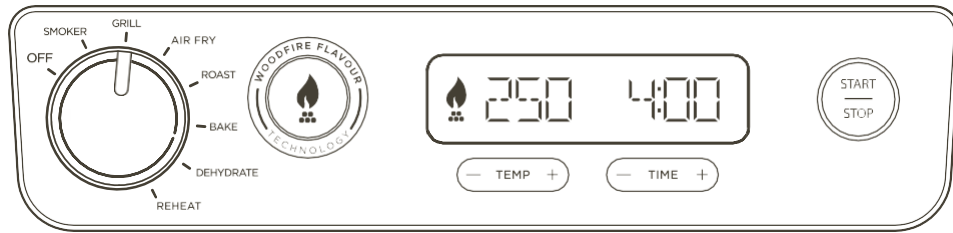

FUNKTSIOONIDE NUPUD

Ehtsa suitsumaitse saavutamiseks on kaks viisi:

1. Spetsiaalne programm **SMOKER** toidu pikemaajaliseks valmistamiseks, nii et see saavutab sügava maitse ja hõrgu tulemuse.
2. Saate lisada lõkkemaitset kõigi funktsioonidega, välja arvatud **REHEAT**, kasutades nuppu **WOODFIRE FLAVOUR TECHNOLOGY**.

SMOKER: Andke toidule sügav, suitsune maitse, valmistades seda samal ajal madalal temperatuuril ja aeglaselt, et suured lihatükid jääksid hõrgud.

GRILL: Suletud kaanega valmistamine ülemise ja alumise kuumutusega. Sobib kõige paremini suurte või paksude lihatükkide grillimiseks või sügavkülmutatud toidu valmistamiseks või ühtlaselt pruunistamiseks. Õrnade toiduainete või tailiha grillimisel avage kaas, et tulemus jääks söel grillitud tekstuuriga, kuid ei küpseks üle.

AIR FRY: Krõbe ja krõmpsuv toit vähese õliga või üldse ilma õlita ja suurel ventilaatorikiirusel.

ROAST: Hõrk liha, köögiviljad ja muud.

BAKE: Küpsetage leiba, kooke ja palju muud väikesel ventilaatori kiirusel.

DEHYDRATE: Suurepärase puu- ja köögiviljade ning liha kuivatamiseks.

REHEAT: Ideaalne toidu soojendamiseks, et midagi ei läheks raisku.

WOODFIRE FLAVOUR TEHNOLOOGIA: Vajutage seda nuppu pärast valmistusfunktsiooni valimist, et lisada toidule lõkkemaitset. Kasutatav funktsioonidega Grill, Air Fry, Bake, Roast või Dehydrate. Nupu vajutamisel süttib ekraanil leegiikoon.

JUHTNUPUD

KETAS: Seadme sisse lülitamiseks ja valmistusfunktsiooni valimiseks keerake ketast päripäeva, kuni soovitud funktsioon on valitud. Seadme välja lülitamiseks keerake ketast vastupäeva asendisse **OFF**.

MÄRKUS. Kui seade on sisse lülitatud, on selle ekraan valgustatud.

TEMP: Kuvatakse vaikimisi temperatuuriseadistus ning saate temperatuuri reguleerida, kasutades nupu **TEMP** kõrval asuvaid nuppe - ja +.

TIME: Valmistusaega saab reguleerida nupu **TIME** kõrval asuvate nuppudega - ja +.

START/STOP: Vajutage seda nuppu, et käivitada või katkestada hetkel aktiivne valmistusfunktsioon, või vajutage ja hoidke nuppu 3 sekundit all, et jätta vahele eelsoojenemise etapp.

EELSOOJENDAMINE PAREMATE TULEMUSTE SAAMISEKS

Parimate grillimistulemuste saamiseks on soovitatav enne toiduainete lisamist lasta seadmel täielikult eelsoojeneda. Toidu panemine seadmesse enne seadme täielikku eelsoojenemist võib põhjustada selle üleküpsemise, suitsu ja pikema eelsoojenemisaega.

Kui olete seadistanud funktsiooni, valmistusaja ja temperatuuri, vajutage nuppu **START** ja seade hakkab automaatselt eelsoojenema (v.a funktsioonid Smoker või Reheat/Dehydrate) ilma Woodfire Flavour tehnoloogiat lubamata.

EEMALDATAV SUITSUTUSKAST

Suitsutuskast on täielikult seadmesse kinnitatud ning asub kaane parema servas. Samuti veenduge enne graanulite lisamist, et eemaldatav suitsutuskast on paigaldatud oma kohale. Enne jätkamist lugege kõiki hoiatusi.

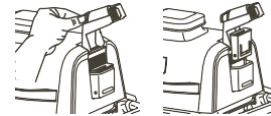

Suitsutuskasti paigaldamine:

Hoidke suitsutuskasti kaant ühe käega lahti ja paigaldage eemaldatav suitsutuskast, nii et see jääb oma kohale.

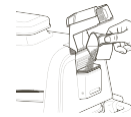

Ninja Woodfire graanulite lisamine:

Täitke graanulite kulp kuni ülaosani ja siluge selle pealispind, et graanulid ei kukuks üle ääre. Hoidke suitsutuskasti kaant lahti ja valage graanulid suitsutuskasti, kuni see on täidetud ülaosani. Seejärel sulgege kasti kaas. Enne seadme kasutamist veenduge, et kaas on korralikult kinni.

Parimate tulemuste saamiseks kasutage ainult Ninja Woodfire graanuleid.



Suitsutuskasti eemaldamine ja puhastamine:

Põletushaavade vältimiseks laske graanulitel täielikult ära põleda ja suitsutuskastil täiesti jahtuda. Seejärel eemaldage suitsutuskast ja visake selle sisu ära.

VALMISTUSFUNKTSIOONID

Ühendage seadme pistik seinapistikupesusa ja vajutage juhtpaneeli vasakul küljel asuv nupp asendisse ON.

OLULINE TEAVE! Enne seadme kasutamist lugege läbi kõik olulised ohutusjuhised.

Smoker

MÄRKUS. Eelseadistatud temperatuur on 120 °C.

- 1 Asetage seade siledale, ühetasasele pinnale.
- 2 Avage seadme kaas ja paigaldage grilliplaat lapikult kuumutuselemendile, nii et see jääb oma kohale.
- 3 Paigaldage rasvakoguja, lükates selle oma kohale seadme all.
- 4 Avage suitsutuskasti kaas ja täitke see graanulite kulpi kasutades kuni kasti ülaosani Ninja Woodfire graanulitega. Sulgege kaas. **ÄRGE** täitke suitsutuskasti üle.
- 5 Avage kaas ja asetage toiduained grilliplaadile. Sulgege kaas.
- 6 Veenduge, et seadme pistik on ühendatud seinapistikupesusa ja keerake ketast päripäeva asendisse **OFF**, et valida funktsioon **SMOKER**.

- 7 Kuvatakse vaikimisi temperatuuriseadistus. Kasutage nupu **TEMP** kõrval asuvaid nuppe - ja +, et valida 10-kraadiste sammude kaupa temperatuur vahemikus 120 °C kuni 210 °C.
- 8 Kasutage nupu **TIME** kõrval asuvaid nuppe - ja + ja reguleerige valmistusaeg vahemikus 1 minut kuni 30 minutit (1-minutiste sammude kaupa) ja 30 minutit kuni 12 tundi (15-minutiste sammude kaupa).
- 9 Alustamiseks vajutage **START**. Funktsioonil Smoker puudub eelsoojendamise aeg.
- 10 Valmistusaja lõppedes teeb seade piiksu ja ekraanile ilmub kiri „**END**“.
- 11 Võtke toit grilliplaadilt ära.

OLULINE TEAVE! Enne seadme kasutamist lugege läbi kõik olulised ohutusjuhised.

Grill

MÄRKUS. Eelseadistatud temperatuur on HI.

- 1 Asetage seade siledale, ühetasasele pinnale.
 - 2 Avage seadme kaas ja paigaldage grilliplaat lapikult kuumutuselemendile, nii et see jääb oma kohale.
 - 3 Paigaldage rasvakoguja, lükates selle oma kohale seadme all.
 - 4  Kui plaanite kasutada Wildfire Flavour tehnoloogiat, avage suitsutuskasti kaas ja täitke see graanulite kulpi kasutades kuni kasti ülaosani Ninja Woodfire graanulitega. Sulgege kaas. **ÄRGE** täitke suitsutuskasti üle.
 - 5 Veenduge, et seadme pistik on ühendatud seinapistikupessa ja keerake ketast päripäeva asendisse **OFF**, et valida funktsioon **GRILL**.
 - 6  Woodfire Flavour tehnoloogia kasutamisel vajutage nuppu **WOODFIRE FLAVOUR**.
 - 7 Kuvatakse vaikimisi temperatuuriseadistus. Kasutage nupu **TEMP** kõrval asuvaid nuppe - ja + , et valida 10-kraadiste sammude kaupa temperatuur vahemikus LO kuni HI.
 - 8 Kasutage nupu **TIME** kõrval asuvaid nuppe - ja + , et reguleerida valmistusaega 1-minutiste sammude kaupa vahemikus kuni 1 tund.
 - 9 Eelsoojendamise alustamiseks vajutage **START**. Tehnoloogia Woodfire Flavour kasutamisel läbivad graanulid süttimistsükli (IGN) ning seejärel hakkab seade eelsoojenema (PRE).
- MÄRKUS.** Eelsoojendamine on parimate tulemuste saamiseks küll soovitatav, kuid soovi korral saate selle ka vahele jätta. Selleks vajutage ja hoidke 4 sekundit all nuppu **START/STOP**. Ekraanil hakkab vilkuma kiri **"ADD FOOD"**. Avage kaas ja asetage toiduained grilliplaadile. Kaane sulgedes algab toiduvalmistamine ja taimer hakkab aega maha loendama. Täpsemaid juhiseid vt samm 11.
- 10 Eelsoojendamise lõppedes teeb seade piiksu ja ekraanile ilmub kiri „ADD FOOD”.
 - 11 Avage kaas ja asetage toiduained grilliplaadile. Kaane sulgedes algab toiduvalmistamine ja taimer hakkab aega maha loendama.
 - 12 Valmistusaja lõppedes teeb seade piiksu ja ekraanile ilmub kiri „DONE”.
 - 13 Võtke toit grilliplaadilt ära.

Air Fry



MÄRKUS. Eelseadistatud temperatuur on 200 °C.

- 1 Asetage seade siledale, ühetasasele pinnale.
 - 2 Avage seadme kaas ja paigaldage grilliplaat lapikult kuumutuselemendile, nii et see jääb oma kohale.
 - 3 Asetage krõbestuskorvi grilliplaadile, pannes korvi jalad selleks mõeldud kohtadesse grilliplaadil.
 - 4 Paigaldage rasvakoguja, lükates selle oma kohale seadme all.
 - 5  Kui plaanite kasutada tehnoloogia Woodfire Flavour, avage suitsutuskasti kaas ja täitke see graanulite kulpi kasutades kuni kasti ülaosani Ninja Woodfire graanulitega. Sulgege kaas. **ÄRGE** täitke suitsutuskasti üle.
 - 6 Veenduge, et seadme pistik on ühendatud seinapistikupessa ja keerake ketast päripäeva asendisse **OFF**, et valida funktsioon **AIR FRY**.
 - 7  Tehnoloogia Woodfire Flavour kasutamisel vajutage nuppu **WOODFIRE FLAVOUR**.
 - 8 Kuvatakse vaikimisi temperatuuriseadistus. Kasutage nupu **TEMP** kõrval asuvaid nuppe - ja + , et valida 10-kraadiste sammude kaupa temperatuur vahemikus 150 °C kuni 240 °C.
 - 9 Kasutage nupu **TIME** kõrval asuvaid nuppe - ja + , et reguleerida valmistusaega 1-minutiste sammude kaupa vahemikus kuni 1 tund.
 - 10 Eelsoojendamise alustamiseks vajutage **START**. Tehnoloogia Woodfire Flavour kasutamisel läbivad graanulid süttimistsükli (IGN) ning seejärel hakkab seade eelsoojenema (PRE).
- MÄRKUS.** Eelsoojendamine on parimate tulemuste saamiseks küll soovitatav, kuid soovi korral saate selle ka vahele jätta. Selleks vajutage ja hoidke 4 sekundit all nuppu **START/STOP**. Ekraanil hakkab vilkuma kiri **"ADD FOOD"**. Avage kaas ja asetage toiduained krõbestuskorvi. Kaane sulgedes algab toiduvalmistamine ja taimer hakkab aega maha loendama. Täpsemaid juhiseid vt samm 12.
- 11 Eelsoojendamise lõppedes teeb seade piiksu ja ekraanile ilmub kiri „ADD FOOD”.
 - 12 Avage kaas ja asetage toiduained grilliplaadile. Kaane sulgedes algab toiduvalmistamine ja taimer hakkab aega maha loendama.
 - 13 Valmistusaja lõppedes teeb seade piiksu ja ekraanile ilmub kiri „END”.
 - 14 Võtke toit krõbestuskorvist välja.

OLULINE TEAVE! Enne seadme kasutamist lugege läbi kõik olulised ohutusjuhised.



Praad (Roast)

MÄRKUS. Eelseadistatud temperatuur on 180 °C.

- 1 Asetage seade siledale, ühetasasele pinnale.
 - 2 Avage seadme kaas ja paigaldage grilliplaat lapikult kuumutuselemendile, nii et see jääb oma kohale.
 - 3 Paigaldage rasvakoguja, lükates selle oma kohale seadme all.
 - 4  Kui plaanite kasutada tehnoloogia Woodfire Flavour, avage suitsutuskasti kaas ja täitke see graanulite kulpi kasutades kuni kasti ülaosani Ninja Woodfire graanulitega. Sulgege kaas. **ÄRGE** täitke suitsutuskasti üle.
 - 5 Veenduge, et seadme pistik on ühendatud seinapistikupessa ja keerake ketast päripäeva asendisse **OFF**, et valida funktsioon **ROAST**.
 - 6  Tehnoloogia Woodfire Flavour kasutamisel vajutage nuppu **WOODFIRE FLAVOUR**.
 - 7 Kuvatakse vaikimisi temperatuuriseadistus. Kasutage nupu **TEMP** kõrval asuvaid nuppe - ja + , et valida 10-kraadiste sammude kaupa temperatuur vahemikus 160 °C kuni 220 °C.
 - 8 Kasutage nupu **TIME** kõrval asuvaid nuppe - ja + ja reguleerige valmistusaega vahemikus 1 minut kuni 1 tund (1-minutiste sammude kaupa) ja 1 tund kuni 2 tundi (5-minutiste sammude kaupa).
 - 9 Eelsoojendamise alustamiseks vajutage **START**. Tehnoloogia Woodfire Flavour kasutamisel läbivad graanulid süttimistsükli (IGN) ning seejärel hakkab seade eelsoojenema (PRE).
 - 10 Eelsoojendamise lõppedes teeb seade piiksu ja ekraanile ilmub kiri „ADD FOOD”.
- MÄRKUS.** Eelsoojendamine on parimate tulemuste saamiseks küll soovitatav, kuid soovi korral saate selle ka vahele jätta. Selleks vajutage ja hoidke 4 sekundit all nuppu **START/STOP**. Ekraanil hakkab vilkuma kiri **"ADD FOOD"**. Avage kaas ja asetage toiduained krõbestuskorvi. Kaane sulgedes algab toiduvalmistamine ja taimer hakkab aega maha loendama. Täpsemaid juhiseid vt samm 12.
- 11 Avage kaas ja asetage toiduained grilliplaadile. Kaane sulgedes algab toiduvalmistamine ja taimer hakkab aega maha loendama.
 - 12 Valmistusaja lõppedes teeb seade piiksu ja ekraanile ilmub kiri „END”.
 - 13 Võtke toit grilliplaadilt ära.

Küpsetamine

MÄRKUS. Eelseadistatud temperatuur on 160 °C.

- 1 Asetage seade siledale, ühetasasele pinnale.
 - 2 Avage seadme kaas ja paigaldage grilliplaat lapikult kuumutuselemendile, nii et see jääb oma kohale.
 - 3 Paigaldage rasvakoguja, lükates selle oma kohale seadme all.
 - 4  Kui plaanite kasutada tehnoloogiat Woodfire Flavour, avage suitsutuskasti kaas ja täitke see graanulite kulpi kasutades kuni kasti ülaosani graanulitega. Sulgege kaas. **ÄRGE** täitke suitsutuskasti üle.
 - 5 Veenduge, et seadme pistik on ühendatud seinapistikupessa ja keerake ketast päripäeva asendisse **OFF**, et valida funktsioon **BAKE**.
 - 6  Tehnoloogia Woodfire Flavour kasutamisel vajutage nuppu **WOODFIRE FLAVOUR**.
 - 7 Kuvatakse vaikimisi temperatuuriseadistus. Kasutage nupu **TEMP** kõrval asuvaid nuppe - ja + , et valida 10-kraadiste sammude kaupa temperatuur vahemikus 120 °C kuni 210 °C.
 - 8 Kasutage nupu **TIME** kõrval asuvaid nuppe - ja + ja reguleerige valmistusaega vahemikus 1 minut kuni 1 tund (1-minutiste sammude kaupa) ja 1 tund kuni 4 tundi (5-minutiste sammude kaupa).
 - 9 Eelsoojendamise alustamiseks vajutage **START**. Tehnoloogia Woodfire Flavour kasutamisel läbivad graanulid süttimistsükli (IGN) ning seejärel hakkab seade eelsoojenema (PRE).
 - 10 Eelsoojendamise lõppedes teeb seade piiksu ja ekraanile ilmub kiri „ADD FOOD”.
- MÄRKUS.** Eelsoojendamine on parimate tulemuste saamiseks küll soovitatav, kuid soovi korral saate selle ka vahele jätta. Selleks vajutage ja hoidke 4 sekundit all nuppu **START/STOP**. Ekraanil hakkab vilkuma kiri **"ADD FOOD"**. Avage kaas ja asetage toiduained krõbestuskorvi. Kaane sulgedes algab toiduvalmistamine ja taimer hakkab aega maha loendama. Täpsemaid juhiseid vt samm 12.
- 11 Avage seadme kaas ja asetage toiduained plaadile või küpsetusanum plaadile. Kaane sulgedes algab toiduvalmistamine ja taimer hakkab aega maha loendama.
 - 12 Valmistusaja lõppedes teeb seade piiksu ja ekraanile ilmub kiri „END”.
 - 13 Võtke toit grilliplaadilt ära.
- MÄRKUS.** Funktsiooni Bake kasutamisel veenduge, et kasutate sobivat tarvikut. Vedela koostise või taina korral kasutage küpsetusnõu. Leiva, küpsiste jms korral kasutage krõbestuskorvi.

VALMISTUSFUNKTSIOONID - JÄTKUB

OLULINE TEAVE! Enne seadme kasutamist lugege läbi kõik olulised ohutusjuhised.

Dehydrate

MÄRKUS. Eelseadistatud temperatuur on 60 °C.

- 1 Asetage seade siledale, ühetasasele pinnale.
- 2 Avage seadme kaas ja paigaldage grilliplaat lapikult kuumutuselemendile, nii et see jääb oma kohale.
- 3 Paigaldage rasvakoguja, lükates selle oma kohale seadme all.
- 4 Avage kaas ja asetage toiduained grilliplaadile. Sulgege kaas. Selles funktsioonis ei toimu eelsoojendamist.
- 5 Veenduge, et seadme pistik on ühendatud seinapistikupessa ja keerake ketast päripäeva asendisse **OFF**, et valida funktsioon **DEHYDRATE**.
- 6 Kuvatakse vaikimisi temperatuuriseadistus. Kasutage nupu **TEMP** kõrval asuvaid nuppe - ja +, et valida 10-kraadiste sammude kaupa temperatuur vahemikus 40 °C kuni 90 °C.
- 7 Kasutage nupu **TIME** kõrval asuvaid nuppe - ja + ja reguleerige valmistusaeg vahemikus 1 minut kuni 30 minutit (1-minutiste sammude kaupa) ja 30 minutit kuni 12 tundi (15-minutiste sammude kaupa).
- 8 Alustamiseks vajutage **START**.
- 9 Valmistusaja lõppedes teeb seade piiksu ja ekraanile ilmub kiri „END“.
- 10 Eemaldage toit seadmest.



TEHNOLOOGIA WOODFIRE FLAVOUR KASUTAMINE FUNKTSIOONIGA DEHYDRATE

- Kui plaanite kasutada tehnoloogiat Woodfire Flavour, avage pärast sammu 3 suitsutuskasti kaas ja täitke see graanulite kulpi kasutades kuni kasti ülaosani graanulitega. Sulgege kaas. **ÄRGE** täitke suitsutuskasti üle.
- Jätke vahele samm 4 ning jätkake sammudega 5-7. *Vajutage nuppu **WOODFIRE FLAVOUR**, kui olete valinud funktsiooni **DEHYDRATE** sammus 4.
- Pärast sammu 7 vajutage eelsoojendamise alustamiseks **START**. Graanulid läbivad süttimistsükli (IGN).
- Eelsoojendamise lõppedes teeb seade piiksu ja ekraanile ilmub kiri „ADD FOOD“.
- Avage kaas ja asetage toiduained grilliplaadile. Kaane sulgedes algab toiduvalmistamine ja taimer hakkab aega maha loendama.
- Valmistusaja lõppedes teeb seade piiksu ja ekraanile ilmub kiri „END“.
- Võtke toit grilliplaadilt ära.

Reheat

MÄRKUS. Eelseadistatud temperatuur on 170 °C.

- 1 Asetage seade siledale, ühetasasele pinnale.
- 2 Kui see on nõutav, asetage krõbestuskorv grilliplaadile, pannes korvi jalad selleks mõeldud kohtadesse grilliplaadil. Lisage toiduained ja sulgege kaas.
- 3 Paigaldage rasvakoguja, lükates selle oma kohale seadme all.
- 4 Veenduge, et seadme pistik on ühendatud seinapistikupessa ja keerake ketast päripäeva asendisse **OFF**, et valida funktsioon **REHEAT**.
- 5 Kuvatakse vaikimisi temperatuuriseadistus. Kasutage nupu **TEMP** kõrval asuvaid nuppe - ja +, et valida 10-kraadiste sammude kaupa temperatuur vahemikus 130 °C kuni 210 °C.
- 6 Kasutage nupu **TIME** kõrval asuvaid nuppe - ja +, et reguleerida valmistusaega 1-minutiste sammude kaupa vahemikus kuni 1 tund.
- 7 Vajutage valmistamise alustamiseks nuppu **START** (režiimis Reheat ei toimu seadme eelsoojendamist).
- 8 Valmistamine algab ja taimer hakkab aega maha loendama.
- 9 Valmistusaja lõppedes teeb seade piiksu ja ekraanile ilmub kiri „END“.
- 10 Eemaldage toit seadmest.

SEADME PUHASTAMINE

Seadet tuleb hoolikalt puhastada pärast iga kasutuskorda. Enne puhastamist laske seadmep **ALATI** jahtuda.

- Eemaldage pistik enne puhastamist pistikupesast. Seade jahtub kiiresti, kui jätate kaane pärast toidu eemaldamist lahti.
- Eemaldage suitsutuskast ja tühjendage see tuhest pärast iga kasutuskorda.
- Graanulite kulpi võib pesta nõudepesumasinas. Grilliplaati, krõbestuskorvi, rasvakogujat ja suitsutuskasti **EI TOHI** pesta nõudepesumasinas.
- Võtke jahtunud rasvakoguja ettevaatlikult seadmest välja. Kõrvaldage selle sisu ja peske ravakogujat sooja, seebivahuse veega.

- Suitsutuskasti ei ole vaja puhastada. Soovi korral võib seda hõõruda traatharjaga.

MÄRKUS. ÄRGE puhastage suitsutuskasti vedelpesuvahendiga.

- Kui grilliplaat või mis tahes muu seadme eemaldatav osa on väga määrdunud või rasvane, leotage seda enne puhastamist soojas, seebivahuses vees..
- Eemaldage nakkumatu grilliplaat ja krõbestuskorv (kui seda kasutate) pärast iga kasutuskorda ja peske seda käsitsi sooja, seebivahuse veega.

MÄRKUS. ÄRGE KUNAGI kasutage abrasiivseid puhastusaineid ega lahusteid. **ÄRGE** asetage seadet vette ega muusse vedelikku. **ÄRGE** peske seadet nõudepesumasinas.

- Tarvikute üksteise otsas hoiustamisel asetage nende vahele riidelapp või paberkäterätt, et kaitsta kattega pindu.

KAANE PUHASTAMINE

- Pühkige sisemist kaant niiske lapiga pärast iga kasutuskorda.
- Pühkige kaant seestpoolt õrnalt niiske lapiga.

⚠️ HOIATUS! Elektrilöögi ja seadme juhusliku tööle hakkamise vältimiseks lülitage seade välja ja tõmmake pistik enne veaotsingu alustamist seinapistikupesast välja.

- **Juhtpaneeli ekraanil kuvatakse kiri „Add Grill“.**
Grilliplaat ei ole paigaldatud. Paigaldage grilliplaat, sulgege kaas ja vajutage alustamiseks nuppu START.
- **Juhtpaneeli ekraanil kuvatakse kiri „Add Food“.**
Seadme eelsoojenemine on lõppenud ja saate panna toidu seadmesse.
- **Juhtpaneeli ekraanil kuvatakse kiri „Shut Lid“.**
Kaas on lahti ja see on vaja sulgeda, et valitud funktsioon saaks tööd alustada.
- **Juhtpaneeli ekraanil kuvatakse kiri „E“.**
Seade ei tööta korralikult. Helistage klienditeenindusest telefonil 0800 000 9063.
Parema abi saamiseks registreerige oma seade internetis ninjakitchen.eu ja hoidke seade helistamise ajal käepärast.
- **Seade ei lülitu sisse.**
1 Kontrollige, kas rikkevoolukaitse (RCD) on täielikult vooluvõrku ühendatud ja kas on vajutatud nuppu RESET. 2 Veenduge, et olete seadme sisse lülitanud. 3 Kontrollige, ega ketas ole asendis OFF.
Kui seade ei lülitu pärast eeltoodud sammude tegemist sisse, pöörduge klienditeenindusse telefonil 0800 000 9063.
- **Kas toiduained tuleb anumasse panna enne või pärast eelsoojendamist?**
Parimate tulemuste saamiseks on soovitatav enne toiduainete lisamist lasta seadmel eelsoojeneda.
- **Kas suitsutuskast tuleb täielikult graanulitega täita?**
Jah, täitke suitsutuskast alati kuni servani. Oleme välja arvanud mis tahes funktsiooni või toidukoguse jaoks ideaalse koguse graanuleid, mille seade täiesti läbi põletab.
- **Millal on vaja vajutada tehnoloogia nuppu Woodfire Flavour?**
Vajutage tehnoloogia nuppu Woodfire Flavour enne käivitusnupu vajutamist, kui soovite lisada suitsu, kasutades funktsioone Grill, Air Fry, Roast, Bake või Dehydrate. Tehnoloogia Woodfire Flavour nuppu ei ole vaja vajutada, kui kasutate funktsiooni Smoker. Me ei soovita kasutada seda tehnoloogiat toidu soojendamise funktsiooniga Reheat.
- **Miks tulevad graanulite kastist välja leegid?**
Kui seadme kaas võetakse pealt tuulistel oludes, võivad graanulite kastist välja tulla väikesed leegid.
- **Kus tuleks graanuleid hoiustada?**
Hoiustage graanuleid alati kuivas kohas. Niisked graanulid ei sütti nii kergesti ega pruugi anda kvaliteetset suitsulõhna.
- **Kas peaksin suitsutamisel kasutama õli või nakkumatuid pihuseid?**
Ei. Me ei soovita neid kasutada, sest siis ei jää toit suitsumaitseline.
- **Kuidas kõrvaldada kasutuselt põlenud graanulid?**
Graanulid võivad edasi põleda ka pärast valmistusaja lõppemist. Ärge puudutage ega eemaldage suitsutuskasti enne, kui seade on lõpetanud suitsemise, graanulid on täiesti lõpuni põlenud ja suitsutuskast on jahtunud. Siis eemaldage suitsutuskast ja tühjendage see jahtunud tuhasta.
- **Miks seade nii kaua eelsoojeneb?**
Eelsoojenemisajad on erinevad, sõltuvalt funktsioonist ja seadme temperatuurist. GRILL: umbes HI 8-12 | MED 6-11 | LO 5-9 min.
AIR FRY, BAKE, ROAST: 3 minutit
SMOKER, DEHYDRATE, REHEAT: Ilma eelsoojendamiseta.
Funktsiooni Woodfire Flavour lisamisel pikeneb eelsoojenemisaeg 2-4 minuti võrra.
Seadme kasutamisel tugevas vihmajärgul kulub eelsoojenemiseks kauem aega.
Pikendusjuhtme kasutamisel veenduge, et see sobib kasutamiseks välitingimustes ja väliseadmetel. Sobimatu toitejuhtme kasutamisel võib juhe üle kuumeneda, sulada ja/või tööpinge võib langeda.

Eelsoojendamine on parimate tulemuste saamiseks küll soovitatav, kuid soovi korral saate selle ka vahele jätta. Selleks vajutage ja hoidke 3 sekundit all nuppu START/STOP. Ekraanil hakkab vilkuma kiri "ADD FOOD". Avage kaas ja pange toit seadmesse. Kaane sulgedes algab toiduvalmistamine ja taimer hakkab aega maha loendama.

- **Kas tehnoloogiat Woodfire Flavour saab välja lülitada?**
Kui vajutate nuppu Woodfire Flavour ja käivitate valmistusfunktsiooni juba nupust START, saate uuesti vajutada nuppu Woodfire Flavour, et tehnoloogia välja lülitada, juhul kui süütamistsüklil on vähem kui 75% lõpule viidud (seda näitab ekraani edenemisriba). Kui graanulid on täielikult süttinud ja seade on läinud eelsoojenemise etappi (ekraanil näha), ei saa tehnoloogiat Woodfire Flavour välja lülitada.
- **Kas valmistustsükli ajal saab graanuleid lisada?**
Funktsiooni SMOKER kasutamisel saate graanuleid lisada, kui üks partii on põlenud lõpuni. Vajutage ja hoidke tehnoloogia Woodfire Flavour nuppu 4 sekundit all, et süüdata uus kastitais graanuleid. Järjestikuste suitsutusseansside korral soovitage täita suitsutuskasti graanulite kulbiga, kui pooled graanulid on põlenud. **ÄRGE** täitke kasti rohkem kui 2 korda. **ÄRGE** süüdata graanuleid uuesti.

TOOTE REGISTREERIMINE

PIIRATUD GARANTII (2) AASTAT

Euroopa ostetud toote osas kehtivad tarbijale seadusega ette nähtud õigused. Saate esitada nõude seadme müüjale. Ninja tagab oma toodete kvaliteedi ja annab täiendava tootjagarantii kuni 2 aastat. See garantii kehtib vaid uuele, kasutamata tootele. Need tingimused kehtivad vaid meie tootjagarantiile ega mõjuta teie seadusega ettenähtud õigusi. NB! 2-aastane garantii kõigis ELi riikides.

Allpool on toodud garantii eeltingimused ja ulatus, mille väljastab SharkNinja Germany GmbH, c/o Regus Management GmbH, Excellent Business Center 10. + 11. Stock, Westhafenplatz 1, 60327 Frankfurt am Main (Saksamaa) ("meie", "me"). Need ei mõjuta teie seadusega ettenähtud õigusi ega müüja kohustusi ja teie lepingut müüjaga. Sama kehtib juhul, kui olete toote ostnud otse Ninjalt.

Ninja® garantii

Kõõgimasin on märkimisväärne investeering. See peaks töötama võimalikult kaua. Garantii näitab, et usaldame oma toodet ja tootmiskvaliteeti.

Veebist saate abi aadressil www.ninjakitchen.eu.

Kuidas registreerida oma garantii?

Toode tuleb registreerida 28 päeva jooksul alates ostukuupäevast. Aja säästmiseks vajate oma seadme kohta järgmist teavet:

- mudeli number;
- seerianumber (kui see on olemas);
- ostu tõendav dokument (tšekk või saateleht). Toote registreerimiseks veebis külastage

www.ninjakitchen.eu

OLULINE TEAVE!

- Seadmel on alates ostukuupäevast 2-aastane garantii.
- Hoidke ostutšekk või -arve alles. Garantii korral peate esitama meile ostu tõendava dokumendi, et saaksime kontrollida esitatud teabe õigsust. Kui teil ei ole meile esitada ostu tõendavat dokumenti, ei pruugi teie garantii kehtida.

Milliseid eeliseid annab garantii registreerimine?

Garantii registreerimisel saate meie uudiskirja, mis sisaldab nippe, nõuandeid ja kampaaniaid. Samuti saate uudiseid Ninja tehnoloogia ja uute toodete kohta. Garantii registreerimisel veebis anname kohe teada, et oleme teie andmed kätte saanud.

Täpsemat teavet meie privaatsuspoliitika kohta leiate www.ninjakitchen.eu

Kui pikk on tootegarantii?

Usaldame oma disaini ning kvaliteedikontroll tähendab, et anname oma uuele seadmele täieliku 2-aastase garantii.

TOOTE REGISTREERIMINE

Mida garantii hõlmab?

Toote remont või välja vahetamine (Ninja äranägemisel), sealhulgas kõik osad ja tööjõukulu, juhul kui tegemist on disaini-, materjali või töödefektiga (sh transpordi- ja kohaletoimetamise kulud). Meie garantii täiendab teie seadusega ette nähtud õigusi.

Mida garantii ei hõlma?

- Tavapärase kulumine;
- Juhuslik kahjustus; tõrked, mis tulenevad seadme hooletust kasutamisest või hooldamisest, väärkasutusest, tähelepanuta jätmisest, seadme hooletust käitamisest ja mis on tekkinud kasutusjuhendi järgimata jätmise tulemusel;
- Olukordi, kus seadet on kasutatud mujal kui ettenähtud kasutusviis kodumajapidamises;
- Seadme osad ei ole paigaldatud vastavalt kasutusjuhendile.
- Kasutatud on muid osi ja tarvikuid kui Ninja® originaalid;
- Vale paigaldus (välja arvatud juhul, kui selle on teinud Ninja®);
- Remonttööd või ümberseadistused, millel on teinud muud pooled kui Ninja või selle esindajad, välja arvatud juhul, kui suudate tõestada, et need ei ole seotud garantiijuhtumi põhjustanud defektiga.

Kuskohast ma saan osta Ninja originaalvaruosi ja -tarvikuid?

Ninja varuosad ja tarvikud on disaininud samad insenerid, kes tegid Ninja seadme. Laia valiku varuosi ja tarvikuid oma Ninja seadmele leiate aadressilt www.ninjakitchen.eu

NB! Kui te ei kasuta Ninja originaalvaruosi, võib tootjagarantii muutuda kehtetuks. See ei mõjuta siiski teie seaduslikke õigusi.

Hooldustöökoda: Renerki Kaubanduse OU, Tel. 640 6400, klienditeenindus@renerk.ee,
Avatud E-R 9:00-18:00

Maaletooja: Sandmani Grupi AS, Laki põik 6, Tallinn 12918