

Hisense

life reimagined

EKSPLOATAVIMO VADOVAS NAUDOTOJUI

Prieš eksploatuodami šį prietaisą atidžiai perskaitykite šį vadovą ir pasilikite, jeigu jo prireiktų ateityje.

WF3G8043B*3

WD3S8043B*3

WD3S8043B*4

WF3S8043B*3/PL

LT

Lietuvių k.

Ši skalbimo mašina su džiovykle skirta naudoti tik buityje.
Ja neskalbkite skalbinių, kurių etiketėje nurodyta, kad jų negalima skalbti skalbimo mašina.

Šiame vadove naudojamų toliau nurodytų simbolių reikšmė:

 Informacija, patarimas, užuomina arba rekomendacija

 Įspėjimas – bendrasis pavojus

 Įspėjimas – elektros smūgio pavojus

 Įspėjimas – įkaitęs paviršius

 Įspėjimas – užsiliepsnojimo pavojus



Labai svarbu gerai susipažinti su instrukcijomis.

TURINYS

4 ATSAUGUMO IR SAUGOS PRIEMONĖS	ĮŽANGA
12 PRIETAISO APRAŠYMAS 13 Techniniai duomenys	
14 ĮRENGIMAS IR PRIJUNGIMAS 15 Gabenimo varžtų/sraigčių išėmimas 16 Gabenimas ir perkėlimas po įrengimo 17 Vieta 17 Kojos reguliavimas 18 Įrengimo tarpai 19 Prijungimas prie vandens tiekimo linijos 19 AquaStop 20 Vandens išleidimo žarnos prijungimas ir pritvirtinimas 22 Prijungimas prie maitinimo tinklo	PASIRUOŠIMAS PRIEŠ NAUDOJANT PIRMĄ KARTĄ
23 PRIEŠ NAUDOJANT PIRMĄ KARTĄ	
24 SKALBIMO PROCESAS: NUOSEKLIOS INSTRUKCIJOS (1–6 VEIKSMAI) 24 1 Veiksmas: Laikykites skalbinių etiketėse pateiktų nurodymų 26 2 Veiksmas: Pasiruošimas skalbimo procesui 29 3 Veiksmas: Skalbimo programos pasirinkimas 33 4 Veiksmas: Papildomų nuostatų ir funkcijų pasirinkimas 39 5 Veiksmas: Skalbimo programos paleidimas 40 6 Veiksmas: Skalbimo programos pabaiga	SKALBIMO PROCESO VEIKSMAI
41 PROGRAMOS PERTRAUKIMAS IR KEITIMAS	
43 PRIEŽIŪRA IR VALYMAS 43 Skalbiklio skyriaus valymas 44 Vandens žarnos, skalbiklio dozavimo korpuso ir guminio durų tarpiklio valymas 45 Siurblio filtro valymas 46 Išorės valymas	VALYMAS IR PRIEŽIŪRA
47 PROBLEMŲ SPRENDIMAS 47 Ką daryti? 48 Problemų sprendimas ir klaidų kodai 49 Techninė priežiūra	PROBLEMŲ SPRENDIMAS
50 REKOMENDACIJOS IR TAUPUS NAUDOJIMAS 51 Dėmių šalinimo patarimai 53 ŠALINIMAS 54 TIPINĖS ENERGIJOS SAŪNAUDOS 55 BELAIDIS RYŠYS	ĮVAIRI INFORMACIJA

ATSARGUMO IR SAUGOS PRIEMONĖS



Prieš naudodami šį prietaisą gerai susipažinkite su instrukcijomis.

Nenaudokite prietaiso prieš tai atidžiai neperskaitę instrukcijų ir jeigu instrukcijos jums neaiškios.

Šios instrukcijos tiekiamos su įvairiais skalbimo mašinos su džiovykle modeliais. Todėl jūsų skalbimo mašina su džiovykle gali turėti ne visas jose minimas funkcijas ar nuostatas.

Nesilaikant šių instrukcijų arba netinkamai naudojant prietaisą galima sugadinti skalbinius arba prietaisą, arba gali susižaloti naudotojas. Instrukcijų vadovą laikykite po ranka, šalia prietaiso.

Šis prietaisas skirtas naudoti tik buityje. Prietaisą naudojant profesionaliai, siekiant gauti pelną ir viršijant buitiniam prietaisui įprastą naudojimo lygį, arba jeigu prietaisą naudoja asmuo, kuris nėra plataus vartojimo prekių vartotojas, garantijos laikotarpis bus trumpiausias pagal atitinkamus teisės aktus privalomas garantijos laikotarpis.

Krupščiai laikykitės skalbimo mašinos su džiovykle įrengimo ir prijungimo prie vandens tiekimo linijos bei maitinimo tinklo instrukcijų (žr. skyrių „ĮRENGIMAS IR PRIJUNGIMAS“).

Prie vandens tiekimo linijos ir maitinimo tinklo prietaisą prijungti turėtų atitinkamos kvalifikacijos meistras arba specialistas.

Bet kokį su saugumu ar veikimu susijusį remontą ir priežiūrą turėtų atlikti kvalifikuoti specialistai.

Siekiant išvengti pavojaus **sugadintą maitinimo laidą** gali pakeisti tik gamintojas, techninės priežiūros meistras arba įgaliotas asmuo.

Prieš prijungdami prietaisą prie maitinimo tinklo palaukite bent 2 valandas, kol jis pasieks kambario temperatūrą.

Šio gaminio techninę priežiūrą gali atlikti tik įgaliotasis techninės priežiūros centras, naudodamas tik patvirtintas atsargines dalis.

Nemėginkite patys taisyti skalbimo mašinos su džiovykle. Patirties neturinčiam asmeniui atlikus remontą galimi sužalojimai arba dar rimtesnis prietaiso sugadinimas. Kreipkitės į vietinį techninės priežiūros centrą ir visada naudokite originalias atsargines dalis.

Netinkamai prijungus, naudojant arba techninę priežiūrą atliekant leidimo tam neturinčiam asmeniui, naudotojas pats turės padengti gedimų, kurie nenumatyti garantijoje, remonto išlaidas.

Prietaiso negalima jungti prie maitinimo tinklo ilgintuvu.

Nejunkite prietaiso prie maitinimo tinklo išoriniu jungikliu, tokiu kaip programuojamas laikmatis, taip pat nejunkite prie maitinimo šaltinio, kuris reguliariai įjungiamas ir išjungiamas.

Nejunkite prietaiso prie elektros lizdo, skirto nedidelei apkrovai.

Maitinimo lizdas turi būti tinkamai įžemintas ir neturi būti užstojama vandens tiekimo linija.

Negalima prietaiso įrengti ten, kur temperatūra gali nukristi žemiau 5°C, kitaip užšalus vandeniui gali būti sugadintos prietaiso dalys.

Statykite prietaisą ant lygaus, stabilaus, kieto pagrindo (betoninio).

Jeigu prietaisas statomas ant pakyllos, prietaisą būtina papildomai pritvirtinti, kad neapvirstų.

Prieš naudodami pirmą kartą, išimkite gabenimo varžtus, nes įjungus užblokuotą skalbimo mašiną su džiovykle galima ją rimtai sugadinti (žr. skyrių „ĮRENGIMAS IR PRIJUNGIMAS / Gabenimo varžtų/sraigčių išėmimas“). Tokių gedimų atveju garantija neteks galios.

Prie vandens tiekimo linijos prietaisą junkite gauta vandens žarna ir tarpikliais. Vandens slėgis turi būti 0,1–1 MPa (1–10 barų; 1–10 kp/cm²; 10–100 N/cm²).

Prie vandens tiekimo linijos prietaisą junkite tik nauja vandens žarna; nenaudokite senos vandens žarnos.

Vandens išleidimo žarnos galas turi būti įkištas į vandens išleidimo sistemą.

Prieš paleisdami skalbimo ciklą paspauskite duris nurodytoje vietoje, kad jos užsifikuotų. Prietaisui veikiant durų atidaryti negalima.

Prieš pirmąjį skalbimą iš prietaiso būgno išvalykite visus nešvarumus – tam naudokite programą „Drum Clean“ (Būgno valymo) (žr. PROGRAMŲ LENTELE).

Po skalbimo ciklo užsukite vandens čiaupą ir iš maitinimo lizdo ištraukite kištuką.

Naudokite tik prietaiso plovimui ir skalbinių priežiūrai skirtas skalbimo priemones. Neprisiimsime atsakomybės už jokių gedimų arba tarpiklių ir plastikinių dalių spalvos pasikeitimų, atsiradusių dėl baliklių ar dažų naudojimo.

Kalkių nuosėdoms šalinti naudokite tik tas kalkių nuosėdų šalinimo priemones, kurių sudėtyje yra nuo korozijos saugančių medžiagų (naudokite tik neėsdinančias kalkių nuosėdų šalinimo priemones). Laikykitės gamintojo instrukcijų. Kalkių nuosėdų šalinimo procesą užbaikite keliais skalavimo ciklais arba paleiskite „Drum Clean“ (Būgno valymo) programą, kad būtų pašalinti bet kokių medžiagų (acto ir pan.) likučiai.

 Nenaudokite skalbiklių, kurių sudėtyje yra tirpiklių, nes dėl to gali išsiskirti nuodingos dujos, būti sugadintas prietaisas ir keliamas užsiliepsnojimo bei sprogo pavojus.

Skalbimo metu sidabro jonai negeneruojami.

Prietaisas nėra skirtas naudoti asmenims (įskaitant vaikus), turintiems fizinių ar psichikos negalių, arba pakankamai patirties ir žinių neturintiems asmenims. Apie prietaiso naudojimą tokius asmenis turi instrukuoti už jų saugumą atsakingas asmuo.

Garantija netaikoma vartojimo reikmenims, nedideliems spalvos pasikeitimams, padidėjusiam triukšmingumui, kuris pasireiškia prietaisui senstant, ir estetiniams komponentų defektams, kurie neturi jokios neigiamos įtakos prietaiso veikimui ir saugumui.

VAIKŲ SAUGUMAS

Prieš uždarydami prietaiso duris ir paleisdami programą įsitikinkite, kad būgne be skalbinių daugiau nieko nėra. Įsitikinkite, kad į būgną neįlipo vaikas ir iš vidaus neužsidarė durų.

Skalbiklį ir kondicionierių laikykite vaikams nepasiekiamoje vietoje.

Įjunkite apsaugos nuo vaikų užraktą. Žr. skyrių „PAPILDOMŲ NUOSTATŲ IR FUNKCIJŲ PASIRINKIMAS / Apsaugos nuo vaikų užraktas“.

Neleiskite jaunesniems nei trijų metų vaikams artintis prie prietaiso, nebent jie būtų nuolat prižiūrimi.

Prietaisas pagamintas laikantis galiojančių saugos standartų.

Prietaisą gali naudoti 8 metų sulaukę ir vyresni vaikai, taip pat mažesnių fizinių, jutiminių ar psichinių gebėjimų žmonės ir pakankamai žinių bei patirties neturintys žmonės, bet tik tada, jei naudojantis prietaisu juo kas nors prižiūri, jiems buvo paaiškinta, kaip saugiai naudotis prietaisu, ir jeigu jie supranta, kokie pavojai kyla juo naudojantis netinkamai. Žiūrėkite, kad vaikai su prietaisu nežaistų. Vaikams be priežiūros negalima valyti prietaiso ir atlikti kitų priežiūros darbų.

ĮKAITUSIO PAVIRŠIAUS PAVOJUS

Skalbimo metu būgno durys gali būti įkaitusios. Saugokitės, kad nenusidegintumėte. Žiūrėkite, kad vaikai nežaistų šalia durų langelio.

APSAUGA NUO PERPILDYMO VANDENIU (KAI PRIETAISAS ĮJUNGTA)

Vandens lygiui prietaise viršijus normalų lygį įjungiama apsaugos nuo perpildymo vandeniui funkcija. Vandens tiekimas išjungiamas, o vanduo išpumpuojamas iš prietaiso. Programa pertraukiama ir rodomas klaidos pranešimas (žr. PROBLEMŲ SPRENDIMO LENTELE).

GABENIMAS IR PERKĖLIMAS PO ĮRENGIMO

Jeigu prietaisą reikia perkelti po to, kai jis jau buvo įrengtas, įsukite gabenimo varžtus (žr. skyrių „ĮRENGIMAS IR PRIJUNGIMAS/Gabenimas ir perkėlimas po įrengimo“). Prieš įkišdami gabenimo sraigtus būtina atjunkite prietaisą nuo maitinimo tinklo.

Sugadintą maitinimo laidą gali pakeisti tik gamintojas, jo techninės priežiūros atstovas arba kitas panašus kvalifikuotas asmuo, kad būtų išvengta pavojų.

Po skalbimo aukštoje temperatūroje arba po džiovinimo ciklo išleistas vanduo yra karštas. Vandens nelieskite.

Nebandykite per jėgą atidaryti veikiančio prietaiso durų (skalbimas aukštoje temperatūroje, džiovinimas arba gręžimas).

Nenaudokite prietaiso, jeigu buvo valoma pramoninėmis cheminėmis medžiagomis.

Neleiskite aplink prietaisą kaupti pūkams.

Kad iš mašinos į kambarius neplūstų oras, būtina tinkama ventiliacija, kitaip gali kilti gaisras.

Džiovyklėje nedžiovinkite neskaltų skalbinių.

Skalbinius, suteptus tokiomis medžiagomis, kaip maistinis aliejus, acetonas, alkoholis, benzinas, žibalas, dėmių išėmiklis, terpentinas, vaškas ir vaško dėmių išėmiklis, būtina skalbti karštu vandeniu ir didesniu skalbiklio kiekiu, ir tik tada džiovinti džiovyklėje.

Džiovyklėje negalima džiovinti putplasčio gaminių, dušo kepuraičių, vandeniui nepralaidžių tekstilės gaminių, gumos sluoksniu dengtų gaminių ir drabužių bei pagalvių su putplasčio sluoksniu.

Audinių minkštiklius ir kitas panašias priemones reikia naudoti kaip nurodyta jų instrukcijose.

Iš drabužių kišenių išimkite visus ten esančius daiktus, ypač žiebtuvėlius ir degtukus.

ĮSPĖJIMAS: Jokiu būdu nesustabdykite džiovyklės, kol nepasibaigė džiovinimo ciklas, nebent labai greitai išimtumėte ir išskleistumėte visus skalbinius, kad išsisklaidytų šiluma.

ĮSPĖJIMAS: Nejunkite mašinos prie maitinimo tinklo išoriniu jungikliu, tokiu kaip programuojamas laikmatis, taip pat nejunkite prie maitinimo šaltinio, kuris reguliariai įjungiamas ir išjungiamas.

Jeigu prietaiso apačioje yra ventiliacijos angos, žiūrėkite, kad niekas tų angų neužstotų.

Prietaiso negalima įrengti ten, kur be kliūčių negalima iki galo atidaryti durų.

Oro negalima išleisti į dūmtakį ar dujotakį, kuris naudojamas dujomis ar kitais degalais varomų prietaisų išmetamosios dujos išleisti.

PRIETAISO APRAŠYMAS

PRIEKINĖ PUSĖ

- 1 Valdymo skydelis
- 2 Programų pasirinkimo rankenėlė
- 3 Skalbiklio skyrius
- 4 Durys
- 5 Vardinių verčių lentelė
- 6 Siurblio filtro dangtelis

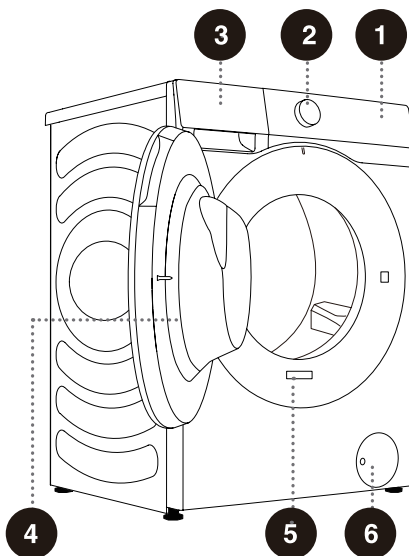

GALINĖ PUSĖ

- 1 Vandens žarna
- 2 Maitinimo laidas
- 3 Vandens išleidimo žarna
- 4 Reguluojama koja
- 5 Gabenimo varžtai/sraigtais

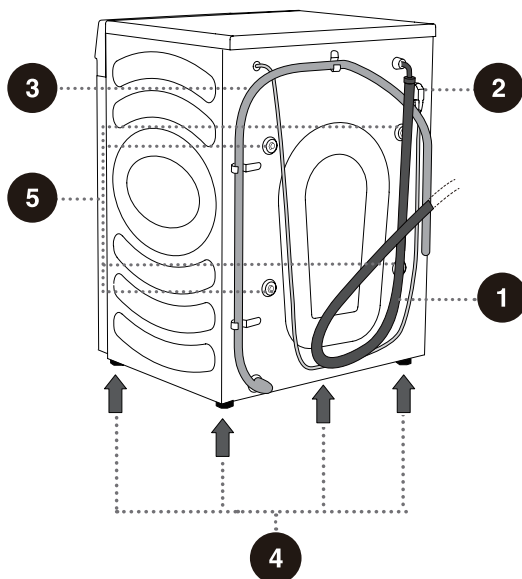

⚠️ Ilustracijos šiame vadove pateiktos tik informaciniais tikslais. Kadangi mūsų gaminiai nuolat tobulinami, tikrojo gaminio išvaizda, spalva ir funkcinės dalis gali būti ne tokios kaip iliustracijose.

TECHNINIAI DUOMENYS

(PRIKLAUSOMAI NUO MODELIO)

Vardinių verčių lentelė pritvirtinta ant prietaiso durų priekinės sienelės (žr. skyrių „PRIETAISO APRAŠYMAS“).

Skalbimo / džiovinimo talpa	8 kg / 5 kg
Maksimali apkrova	8 kg
Svoris	60 kg
Vardinė įtampa	220-240 V~
Vardinė galia	1750 W / 1050 W
Dažnis	50 Hz

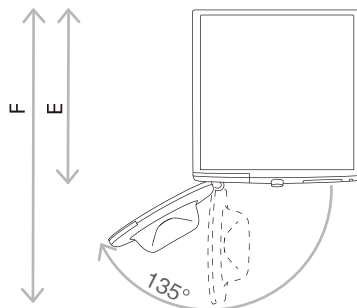
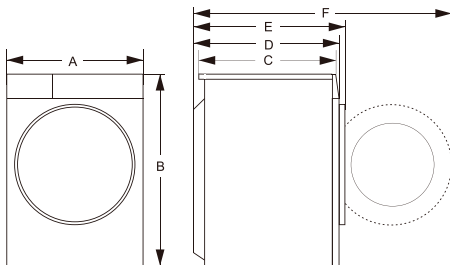

Matmenys (mm)

Rodyklė	Matmuo (mm)
A	595
B	845
C	480
D	510
E	540
F	1020



E = Skalbimo mašinos su džiovykle gylis
F = Gylis su atidarytomis durimis

Vardinių verčių lentelė

Hisense Washer-dryer		
XXXXXXXXXX		
XXX-XXXV~ XXHz IPX4		RoHS
Washing Capacity:XX kg (XXXXW)		
Drying Capacity:X kg (XXXXW)		

 Prieš prijungdami prietaisą prie maitinimo tinklo palaukite bent 2 valandas, kol jis pasieks kambario temperatūrą.

ĮRENGIMAS IR PRIJUNGIMAS

☞ Nuimkite visas pakuotės medžiagas. Išpakuodami žiūrėkite, kad neapgadintumėte prietaiso aštriais objektais. Pakavimo medžiagas (plastikinius maišelius, kitas plastikines dalis ir pan.) laikykite vaikams nepasiekiamoje vietoje.

Patikrinkite, ar prietaisas neapgadintas. Jeigu įtariate, kad prietaisas yra sugadintas, jo nenaudokite ir iš karto susisiekite su techninės priežiūros po pardavimo tarnyba.

Prietaisas tiekiamas su šiomis pagalbėmis priemonėmis:

- naudojimo instrukcijos;
- 4 plastikiniai kaiščiai;
- vandens tiekimo žarna;
- vandens išleidimo žarnos laikiklis;
- veržliaraktis;
- triukšmo slopinimo plokštė.

Patikrinkite, ar pakuotėje yra visos išvardytos dalys.

KAIP ĮRENGTI TRIUKŠMO SLOPINIMO PLOKŠTĘ

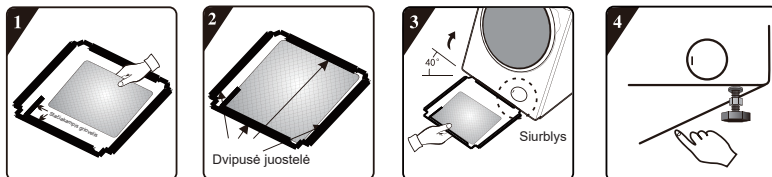

1. Prieš įrengdami triukšmo slopinimo plokštę, priklijuokite garso izoliacijos vatą, sulygiavę ją su triukšmo slopinimo plokštės stačiakampiu grioveliu (kai kuriuose modeliuose be garso izoliacijos vatos ši procedūra nereikalinga).
2. Nuo dvipusių juostelių, priklijuotų keturiose dugninės plokštės pusėse, nuplėškite apsauginę popierinę juostelę.
3. Mašiną pakreipkite 40° kampu, taip, kad pusė su stačiakampiu grioveliu būtų nukreipta mašinos fasado link, kaip parodyta paveikslėlyje. Pusę su smailiakampiu grioveliu iki pat galo įkiškite tarp dviejų kojų sraigtų mašinos užpakalinėje pusėje. Tada įkiškite triukšmo slopinimo plokštę ir įsitikinkite, kad ji liečiasi su mašinos dugnu.
4. Rankomis paspauskite dvipusę juostelę keturiose pusėse, kad triukšmo slopinimo plokštė gerai priliptų prie mašinos korpuso.

GABENIMO VARŽTŲ/SRAIGTŲ IŠĖMIMAS

⚠ Prieš naudojant prietaisą pirmą kartą reikia išimti gabenimo varžtus/sraigtus. Įjungus užblokuotą prietaisą jį galima sugadinti. Tokių gedimų atveju garantija neteks galios.

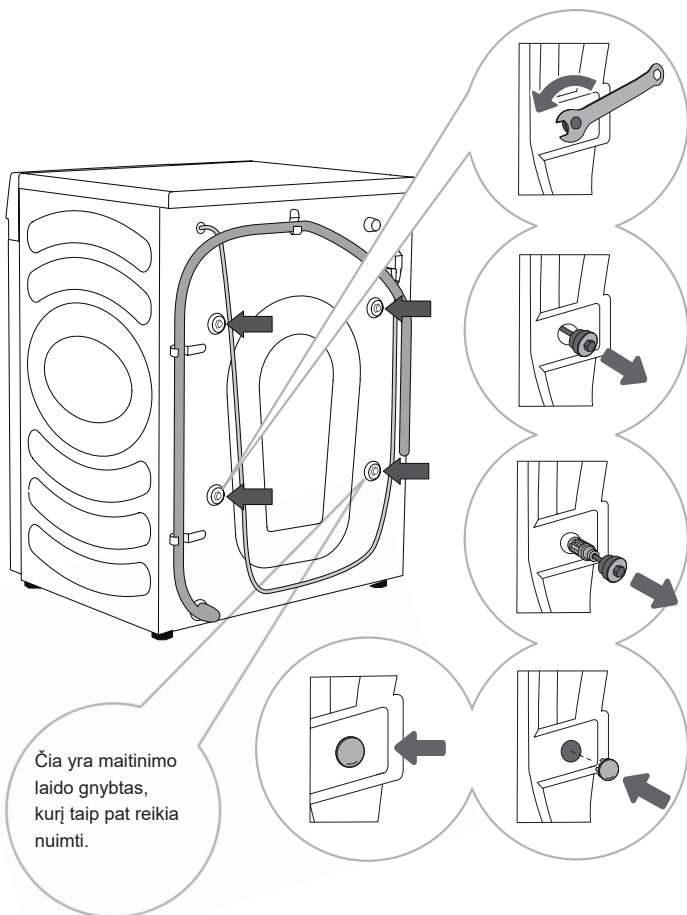

Čia yra maitinimo laido gnybtas, kurį taip pat reikia nuimti.

1 Patraukite šalin žarnas ir reguliuojamu veržliarakčiu atsukite galinėje prietaiso pusėje esančius 4 varžtus, sukdami juos prieš laikrodžio rodyklę, rodyklės rodymo kryptimi. Atsukite juos maždaug per 30 mm (ne visiškai).

2 Patraukite visus 4 gabenimo varžtus/sraigtus horizontaliai.

3 Gabenimo varžtus/sraigtus ištraukite kartu su gumine ir plastikine dalimi.

4 4 varžtų skyles uždenkite plastikiniais gaubteliais. Plastikiniai gaubteliai tiekiami priedų maišelyje (pagalbinių priemonių rinkinyje), kartu su instrukcijų vadovu.

⚠ Gabenimo varžtus/sraigtus pasilikite, jeigu ateityje reikėtų perkelti prietaisą į kitą vietą (gabenimo varžtus/sraigtus įdėkite atvirkščiai pirmiau nurodytai tvarka).

GABENIMAS IR PERKĖLIMAS PO ĮRENGIMO

☞ Norint perkelti prietaisą po to, kai jis jau buvo įrengtas, reikės vėl įsukti GABENIMO VARŽTUS/SRAIGTUS, kad gabenamam prietaisui nepakenktų vibracija (žr. skyrių „ĮRENGIMAS IR PRIJUNGIMAS / Gabenimo varžtų/sraigčių išėmimas“). Jeigu pametėte gabenimo varžtus/sraigčius, juos galima užsisakyti iš gamintojo.

⚠ Po perkėlimo prietaisui reikia leisti ramiai pastovėti bent dvi valandas ir tik tada jungti prie maitinimo tinklo. Prietaisą įrengti ir prijungti turi kvalifikuotas meistras.

⚠ Prieš prijungdami prietaisą atidžiai perskaitykite naudojimo instrukcijas. Garantija nebus taikoma gedimams, atsiradusiems netinkamai prijungus arba netinkamai naudojant prietaisą.

VIETA

☼ Grindų, ant kurių statomas prietaisas, pagrindas turi būti betoninis. Jos turi būti švarios ir sausos, kitaip prietaisas gali slysti. Taip pat nuvalykite reguliuojamos kojos apačią.

☼ Prietaisas turi lygiai ir stabiliai stovėti ant vientiso pagrindo.

KOJOS REGULIAVIMAS

Naudokite gulsčiuką ir gautą veržliaraktį.

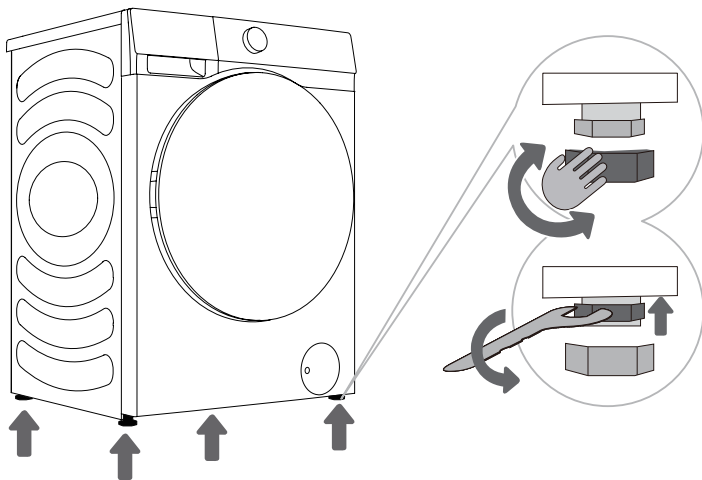

.....
1 Sukite reguliuojamą koją, kad išlygiuotumėte prietaisą. Koją leidžia lygiuoti prietaisą +/- 2 cm.
.....

2 Kai sureguliuosite kojos aukštį, gerai užveržkite antveržles, gautu veržliarakčiu sukdami jas prietaiso apačios link ↑ (žr. paveikslėlių).

☼ Neišlygiuotas prietaisas gali vibruoti, slysti ir kelti didelį triukšmą. Netinkamam prietaiso išlygiavimui garantija netaikoma.

☼ Prietaisui veikiant gali girdėtis neįprasti, triukšmingi garsai, paprastai dėl netinkamo įrengimo.

ĮRENGIMO TARPAI

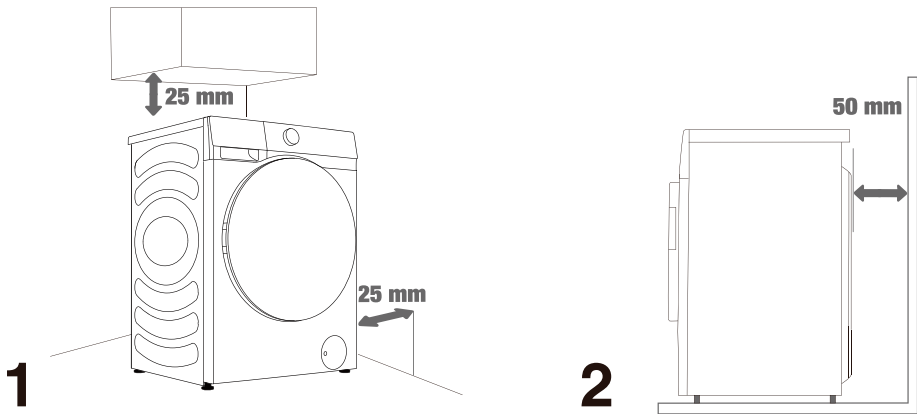

⚠️ Prietaisas negali liestis prie sienos arba baldų. Kad prietaisas veiktų optimaliai, aplink prietaisą palikite laisvos vietos, kaip parodyta paveikslėlyje.

Nepalikus pakankamai vietos prietaisas gali būti eksploatuojamas nesaugiai ir pradėti netinkamai veikti. Be to, prietaisas gali perkaisti (1 ir 2 pav.).

⚠️ Nerekomenduojama prietaiso įrengti uždaroje erdvėje.

PRIJUNGIMAS PRIE VANDENS TIEKIMO LINIJOS

Vandens įleidimo žarną tinkamai prijunkite prie vandens čiaupo.

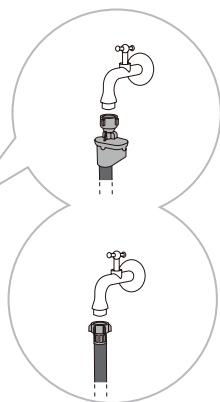
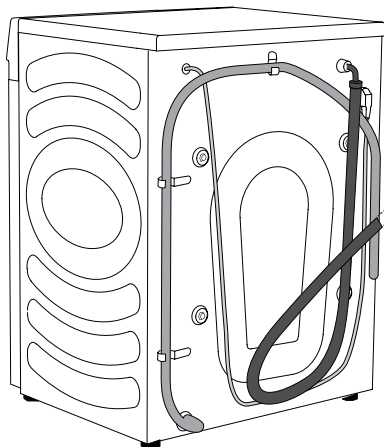

A AquaStop

B Įprastas
prijungimas

☼ Kad prietaisas veiktų normaliai, įleidžiamo vandens slėgis turi būti 0,1–1 MPa (1–10 barų; 1–10 kp/cm²; 10–100 N/cm²). Minimalųjį dinaminį vandens slėgį galima nustatyti išmatavus vandens srautą. Per 15 sekundžių iš iki galo atsukto čiaupo turi ištekėti 3 litrai vandens.

☼ Kai prijungsite žarną, sandariai priveržkite ją ranka (maks. 2 Nm). Patikrinkite, ar prijungimo vietoje nėra nuotėkio. Nenaudokite replių ar kitų panašių įrankių, nes jais galima sugadinti veržlės sriegius.

☼ Naudokite tik su prietaisu gautą vandens žarną. Nenaudokite panaudotos žarnos ar kokių nors kitų žarnų.

☼ Patikrinkite, ar žarna neapgadinta. Jei žarna apgadinta, trapi ar įtrūkusi, ją būtina pakeisti kita.

AquaStop (TIK KAI KURIUOSE MODELIUOSE)

Jei pažeidžiamas vidinis vamzdelis arba žarna, aktyvinama išjungimo sistema, kuri atjungia vandens tiekimą prietaisui. Tokiu atveju kontrolinis langelis (a) pasidaro raudonas. Pakeiskite vandens žarną.

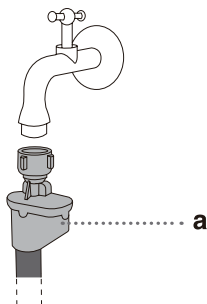

⚠ Nemerkite vandens žarnos su „AquaStop“ sistema į vandenį, nes joje yra elektrinė sklendė.

⚠ Vandens žarną galima prijungti be vienakrypčio vožtuvo.

⚠ Žiūrėkite, kad prijungta vandens žarna nebūtų susisukusi ar užspausta.

VANDENS IŠLEIDIMO ŽARNOS PRIJUNGIMAS IR PRITVIRTINIMAS

Vandens išleidimo žarną nutieskite iki kriauklės arba vonios, arba prijunkite tiesiai prie vandens išleidimo vamzdžio (minimalus vandens išleidimo žarnos skersmuo – 4 cm). Vertikalusis atstumas nuo grindų iki vandens išleidimo žarnos galo turi būti 60–100 cm. Ją galima tvirtinti trimis būdais (A, B, C).

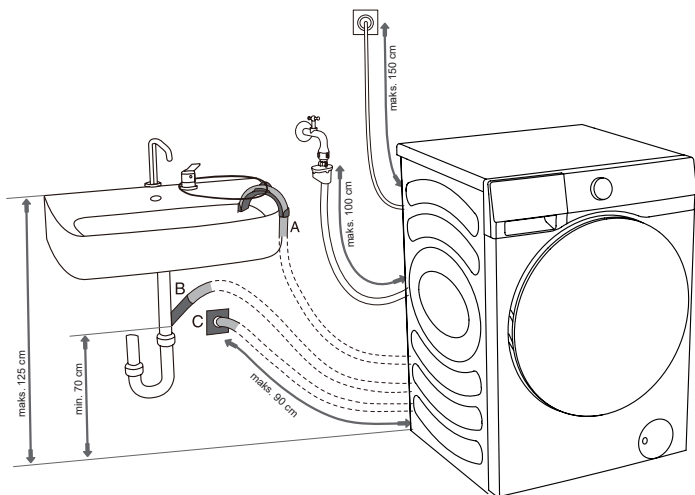

A Vandens išleidimo žarnos galą galima dėti į kriauklę arba vonią. Kad žarna nenuslystų, dirželiu pritvirtinkite žarną prie alkūnės atramos.

B Vandens išleidimo žarną taip pat galima pritvirtinti tiesiai prie kriauklės vandens išleidimo vamzdžio. Nenaudokite mažos kriauklės. Atminkite, kad išleidžiamas vanduo gali būti karštas.

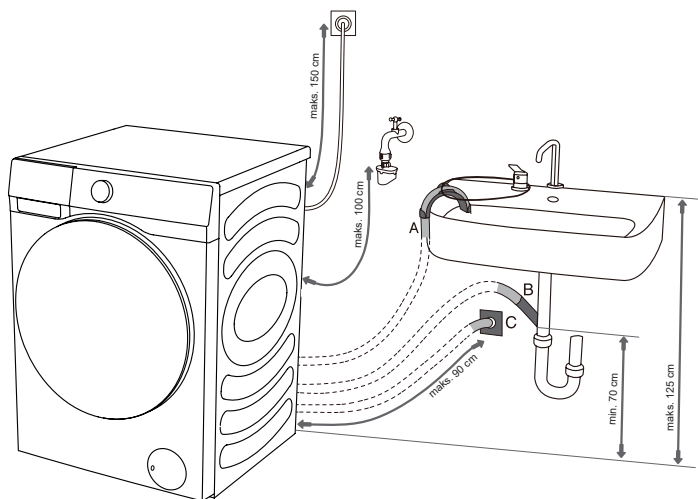

C Vandens išleidimo žarną taip pat galima pritvirtinti prie sieninio nuotėkų vamzdžio su vandens čiaupu, tačiau jis turi būti tinkamai įrengtas, kad jį būtų galima valyti.

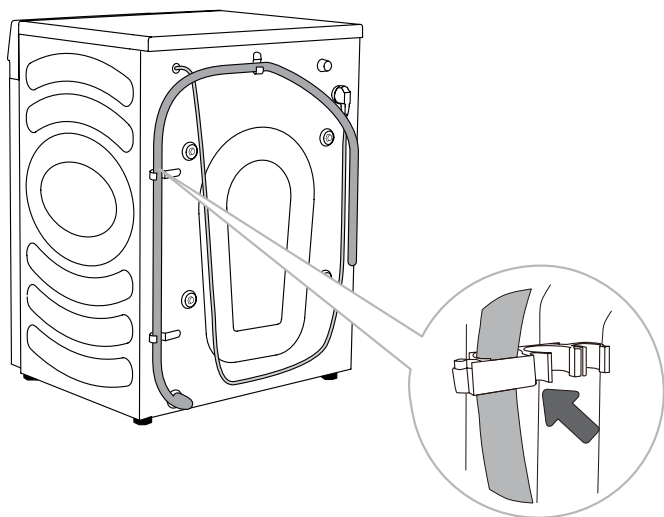

D Vandens išleidimo žarną reikia pritvirtinti prie prietaiso galinėje dalyje esančių kabių, kaip parodyta paveikslėlyje.

⚠ Patikrinkite, ar vandens išleidimo žarna neapgadinta.

⚠ Netinkamai įrengus išleidimo žarną prietaisas gali būti eksploatuojamas nesaugiai ir pradėti netinkamai veikti.

PRIJUNGIMAS PRIE MAITINIMO TINKLO

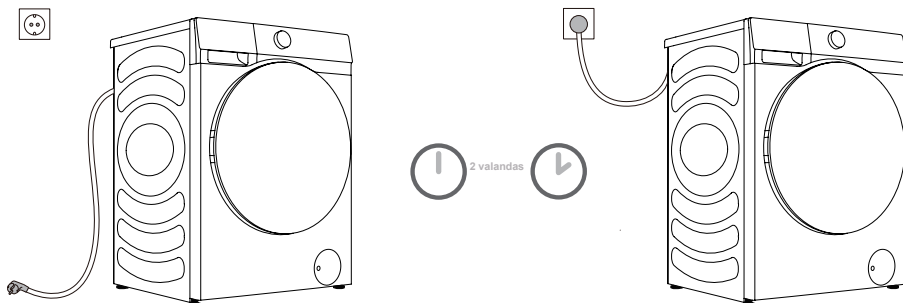

⚠️ **Prieš prijungdami prietaisą prie maitinimo tinklo palaukite bent 2 valandas, kol jis pasieks kambario temperatūrą.**

Prietaisą prijunkite prie žeminto maitinimo lizdo, kuris po prijungimo turi būti lengvai pasiekiamas. Lizdas turi turėti žeminimo kontaktą (kaip to reikalaujama pagal atitinkamus teisės aktus).

Pagrindinės prietaiso informacijos ieškokite vardinių verčių lentelėje.

⚠️ **Rekomenduojama naudoti apsaugos nuo viršįtampio priemones, kad apsaugotumėte prietaisą nuo žaibo išlydžio.**

⚠️ Prietaiso negalima jungti prie maitinimo tinklo ilgutuvu.

⚡ Nejunkite prietaiso prie elektros lizdo, skirto nedidelei apkrovai.

⚡ Neprijunkite ir neatjunkite prietaiso nuo maitinimo tinklo šlapiomis rankomis.

⚡ Prietaiso priežiūros ir remonto darbus būtina patikėti kvalifikuotiems meistrams.

⚡ Sugadintą maitinimo laidą gali pakeisti tik gamintojo įgaliotas asmuo.

PRIEŠ NAUDOJANT PIRMA KARTĄ

Įsitikinkite, kad prietaisas atjungtas nuo maitinimo tinklo, tada atidarykite duris savęs link (1 ir 2 pav.).

Būgną išvalykite minkšta, drėgna šluoste. Taip pat galima paleisti būgno valymo programą. Tokiu atveju prietaisą reikia prijungti prie maitinimo tinklo ir atsukti vandens čiaupą. Būgnas turi būti tuščias (3 ir 4 pav.).

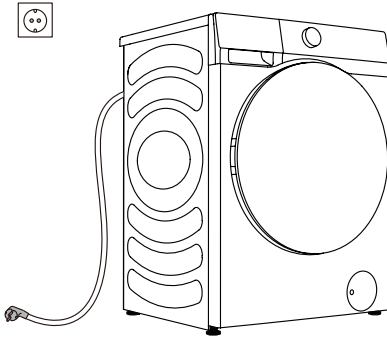

1

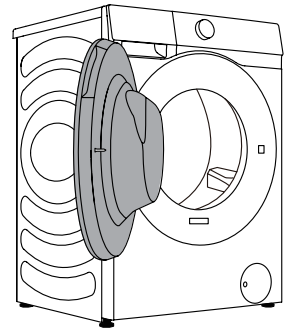

2

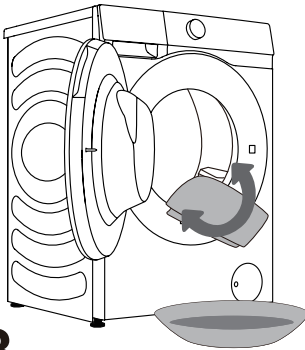

3

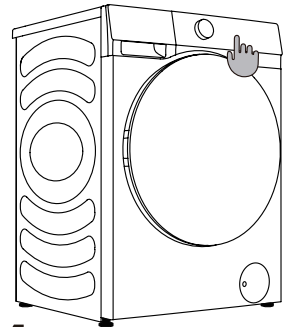



























4

⚠ Nenaudokite tirpiklių ar valymo priemonių, kurios gali sugadinti prietaisą (laikykitės valymo priemonių gamintojų pateiktų rekomendacijų ir įspėjimų).



SKALBIMO PROCESAS: NUOSEKLIOS INSTRUKCIJOS (1–6 VEIKSMAI)

1 VEIKSMAS: LAIKYKITĖS SKALBINIŲ ETIKETĖSE PATEIKTŲ NURODYMŲ





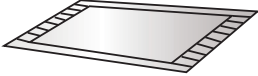

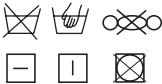

Normalus skalbimas; delikatūs skalbiniai	Maks. skalbimo temp. 95°C  	Maks. skalbimo temp. 60°C  	Maks. skalbimo temp. 40°C  	Maks. skalbimo temp. 30°C  	Skalbti tik rankomis 	Neskalbti 
Balinimas	Balinti šaltame vandenyje 			Balinti negalima 		
Sausasis valymas	Sausasis valymas su be kokiomis medžiagomis 	Benzininis tirpiklis R11, R113 	Sausasis valymas žibalu, grynu alkoholiu ir R113 	Sausuoju būdu nevalyti 		
Lyginimas	Lyginimas karštu lygintuvu iki 200°C temp. 	Lyginimas karštu lygintuvu iki 150°C temp. 	Lyginimas karštu lygintuvu iki 110°C temp. 	Lyginti negalima 		
Džiovinimas	Džiovininti patiesus (ant plokščio paviršiaus) 	Leisti nuvarvėti  Džiovininti pakabinius 	Aukšta temperatūra  Žema temperatūra 	Džiovyklėje nedžiovininti 		

NESKAŪBIAMI IR DŽIOVINAMI / NEDŽIOVINAMI DRABUŽIAI

Drabužiai, kurių negalima nei skalbti, nei džiovinti

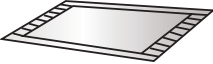
 <p>Odos ir kailio gaminiai (gali netekti formos)</p>	 <p>Viskozė ir mišrūs audiniai (gali išblukti arba netekti formos)</p>	 <p>Didelės, storos, guminės pagalvės su karbamido pagrindu (galimas apgadinimas arba triktis)</p>
 <p>Skrybėlės iš kietų medžiagų (gali apgadinti skalbimo mašina ir sutrikdyti jos veikimą)</p>	 <p>Pagalvės ir dekoratyvinės pagalvėlės su vatos, porolono ir kitokių akytųjų medžiagų kamšalu, kiliminė danga (galimas apgadinimas arba triktis)</p>	<p>Kita: raukšlėti arba reljefiški drabužiai, krepdešinai; lengvai formos netenkantys drabužiai (kostiumai, švarkai, kaklaryšiai, suknelės ir t. t.); lengvai susiveliantys drabužiai (aksomas, velvetas);</p>

NEDŽIOVINAMI DRABUŽIAI

 <p>Atitinkamu ženklu paženklinėti drabužiai (gali būti sugadinti)</p>	 <p>Vilnoniai drabužiai (gali susitraukti ir nusišerti)</p>	 <p>Pėdkelnės, kojinės (gali būti sugadintos arba netekti formos)</p>	 <p>Drabužiai, kuriems būtina išlaikyti formą</p>
 <p>Pagalvės arba pūkuoti drabužiai (galimas apgadinimas arba triktis)</p>	 <p>Dygsniuotos antklodės (galimas apgadinimas arba triktis)</p>	 <p>Nėriniuoti ir siuvėni drabužiai, nauji sintetiniai audiniai (labai plono pluošto) (gali netekti formos)</p>	 <p>Šilkas</p>

Džiovinant pagalves ir pūkuotus drabužius gali užsikimšti išleidžiamoji žarna.

Pastaba

- ⚠ Neskalbiami ir džiovinami / nedžiovinami drabužiai, be kita ko, yra nurodyti pirmiau.
- ⚠ Šlapių, tebevarvančių drabužių džiovinti negalima, mašina galima generuoti įspėjamąjį signalą.

2 VEIKSMAS: PASIRUOŠIMAS SKALBIMO PROCESUI

1. Skalbinius išrūšiuokite pagal audinio tipą, spalvas, nešvarumo lygį, leistiną skalbimo temperatūrą ir t. t. (žr. PROGRAMŲ LENTELE).
2. Užsekite sagas, užtraukite užtrauktukus, užriškite raištelius, o kišenes išverskite; nuimkite bet kokius metalinius segtukus, kurie gali apgadinti skalbinius ir prietaiso vidų arba užkimšti vandens išleidimo žarną.
3. Delikačius ir nedidelius skalbinius sudėkite į tinklinį skalbinių maišelį.

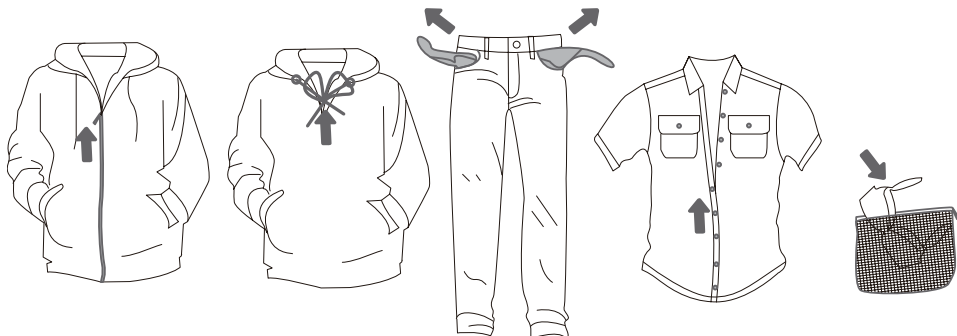

► SKALBIKLIO / MINKŠTIKLIO PAPILDYMAS

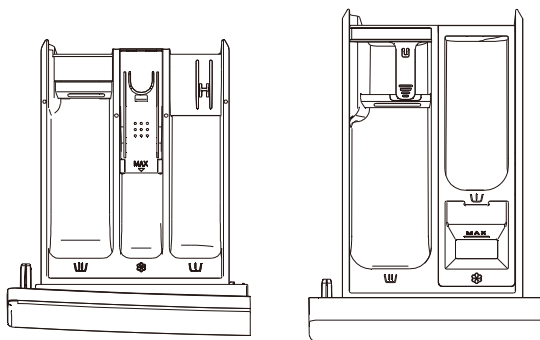

Stilius ①

Stilius ②

(Skalbiškio skyriaus išvaizda priklauso nuo modelio)

Skalbiškio dozavimo skyrių ženklai

☒	praplovimas
☒	pagrindinis skalbimas
☼	minkštiklis

☼ Skalavimo miltelius rekomenduojama supilti prieš pat skalavimo ciklą. Jeigu ketinate jų įpilti anksčiau, prieš įpildami įsitinkinkite, kad skalbiškio skyriaus dozavimo dėkle yra sausas, kitaip milteliai gali sukietėti dar prieš prasidedant skalavimo procesui.

☼ Minkštiklį pilkite į skalbiškio skyrių su ženklu ☼. Laikykitės ant minkštiklio pakuotės pateiktų rekomendacijų.

☼ Nepilkite minkštiklio virš didžiausio nurodyto skyriaus lygio. Kitaip minkštiklis bus supiltas ant skalbinių per anksti ir skalavimo rezultatas bus prastesnis.

☼ Skalbišklius ir priedus laikykite vaikams nepasiekiamoje vietoje.

SKALBIMO MAŠINOS SU DŽIOVYKLE ĮJUNGIMAS

Maitinimo laidu prijunkite prietaisą prie maitinimo tinklo, tada prijunkite prietaisą prie vandens tiekimo linijos.

Prietaisą įjunkite paspaudę maitinimo mygtuką (1 ir 2 pav.).

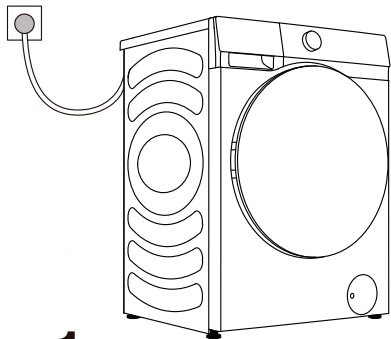

1

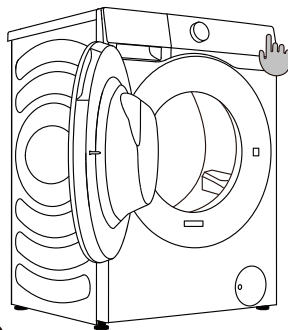

2

PASIRUOŠIMAS SKALBIMO PROCESUI

Atidarykite būgno duris, truktelėję rankenėlę savęs link (1 pav.).

Sudėkite skalbinius į būgną, prieš tai įsitikinę, kad būgnas tuščias (2 pav.).

Uždarykite duris (3 pav.). Pasigirdus spragtelėjimui durys užrakinamos.

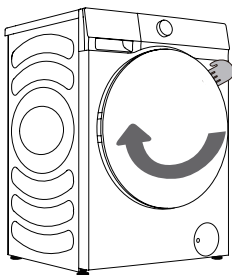

1

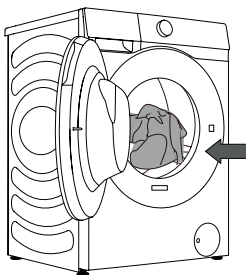

2

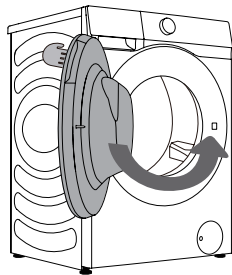

3

⚠ Jokiu būdu nebandykite durų atidaryti per jėgą. Neatidarykite durų veikiant prietaisui.

Neperpildykite būgno! Žr. PROGRAMŲ LENTELE ir paisykite vardinių verčių lentelėje nurodytos vardinės apkrovos.

Perpildžius būgną skalbiniai gali būti prastai išskalbti.

VALDYMO SKYDELIS

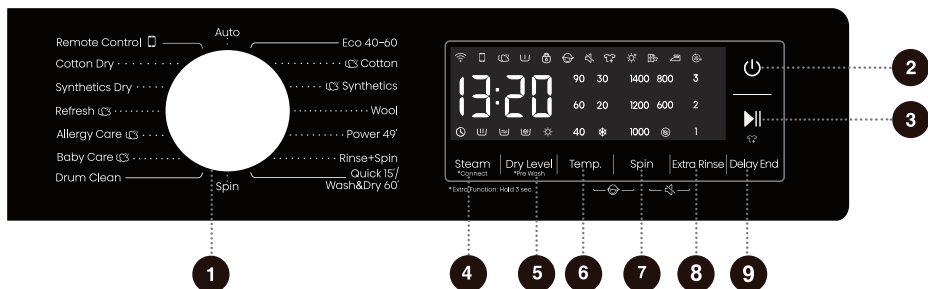

1 CIKLO PARINKIKLIS

Pasukite rankenėlę ciklui pasirinkti.

2 MAITINIMAS

Paspauskite, kad įjungtumėte arba išjungtumėte mašiną.

3 PALEISTI/PRISTABDYTI

Visai programai paleisti arba pristabdyti.

4 STEAM (GARAS)

*CONNECT (PRISIJUNGTI)

Funkciją „Steam“ (Garas) pridėkite arba pašalinkite trumpu paspaudimu.

Ilgu paspaudimu nustatomas tinklo ryšys.

5 DRY LEVEL (DŽIOVINIMO LYGIS)

*PRE WASH (PRAPLOVIMAS)

Džiovinimo trukmę ir papildomas funkcijas pasirinkite trumpu paspaudimu.

Praplovimo funkciją pridėkite ilgu paspaudimu.

6 TEMP. (TEMPERATŪRA)

Paspauskite pasirinkto ciklo vandens temperatūrai pakeisti.

7 SPIN (GRĘŽIMAS)

Paspauskite dabartinio ciklo gręžimo greičiui pakeisti.

Be gręžimo: Po paskutinio vandens išleidimo ciklo skalbiniai gręžiami nebus.

8 EXTRA RINSE (PAPILDOMAS SKALAVIMAS)

Paspauskite dabartinio ciklo skalavimų skaičiui pakeisti.

9 DELAY END (ATIDĖTI PABAIGA)

„Delay End“ (Atidėti pabaigą) leidžia nustatyti dabartinio ciklo pabaigos laiką.

6+7 APSAUGOS NUO VAIKŲ UŽRAKTAS

Vienu metu paspauskite šiuos du mygtukus, kad įjungtumėte arba išjungtumėte apsaugos nuo vaikų funkciją.

7+8 NUTILDYMAS

Vienu metu paspauskite šiuos du mygtukus, kad išjungtumėte arba vėl įjungtumėte garsinius raginimo signalus.

Papildomoms funkcijoms įjungti: Paspauskite ir palaikykite 3 sekundes.

3 VEIKSMAS: SKALBIMO PROGRAMOS PASIRINKIMAS

Pasirinkite programą sukdami programų pasirinkimo rankenėlę (1) (pagal skalbinių tipą ir jų nešvarumo lygį). **Žr. programų lentelę.**

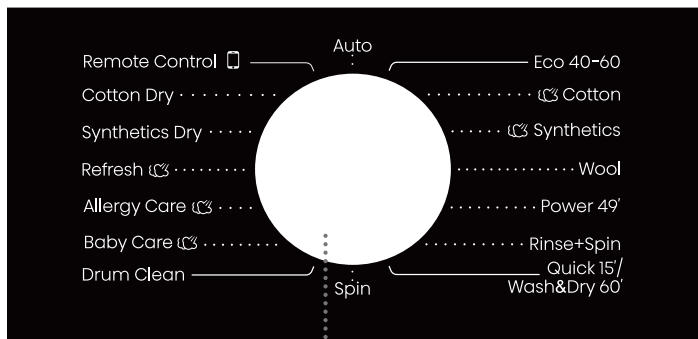

1

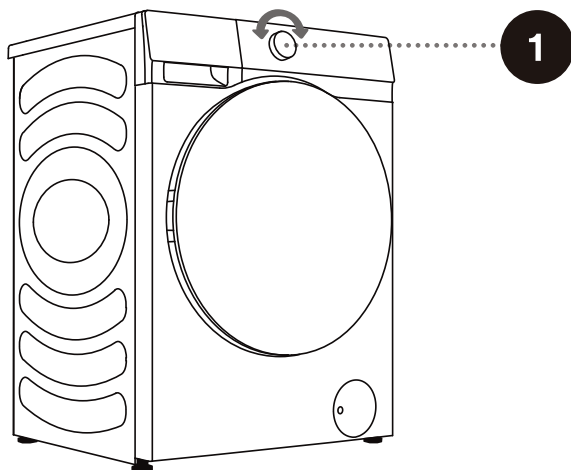

1

⚠️ Prietaisui veikiant programų pasirinkimo rankenėlės pasukti nebus galima.

PROGRAMŲ LENTELĖ

Programos	Funkcijos	Maks. skalbinių kiekis	Maks. grežio greitis (sūk./min.)	Programos aprašymas
Eco 40-60 (Eko 40-60) —	W	8 kg	1400	Normaliai sutepti medvilniniai skalbiniai.
	WD	5 kg		
Cotton (Medvilnė) (☼, 20°C, 30°C, 40°C, 60°C, 90°C)	W	8 kg	1400	Labai nešvarūs ir vidutiniškai sutepti medvilniniai arba lininiai skalbiniai. Jeigu skalbiniai labai nešvarūs, pasirinkite „Pre Wash“ (Praplovimas) funkciją.
	WD	5 kg		
Synthetics (Sintetika) (☼, 20°C, 30°C, 40°C, 60°C)	W	4 kg	1400	Ši programa tinka vidutiniškai suteptiems sintetiniams ir medvilniniams skalbiniams.
	WD	4 kg		
Wool (Vilna) (☼, 20°C, 30°C, 40°C)	W	2 kg	600	Ši programa tinka skalbimo mašina skalbti tinkamai vilnai.
Power 49' (Intensyvus 49') (☼, 20°C, 30°C, 40°C)	W	3 kg	1400	Tai trumpalaikė, bet intensyvi procedūra, skirta skalbti nedideliame kiekiu labai nešvarių skalbinių.
	WD	3 kg		
Rinse+Spin (Skalavimas ir grežimas) —	W	8 kg	1400	Šioje programoje numatyti du skalavimai ir grežimas.
	WD	5 kg		
Quick 15' (Greitas 15') (☼, 20°C, 30°C, 40°C)	W	1 kg	800	Medvilnė, mišrūs audiniai. Neilgai dėvėti arba neseniai pirkti drabužiai.
Wash&Dry 60' (Skalbimas ir džiovinimas 60') —	WD	1 kg	1400	Ne ilgiau kaip 60 minučių trunkantis skalbimo ir džiovinimo procesas tinka vienu metu skalbti ir džiovinti nelabai suteptiems skalbiniams, tokiems kaip marškinėliai, marškiniai ir sijonai, kuriuos tenka persirengti kiekvieną dieną. Rekomenduojama vienu metu plauti ne daugiau kaip 3 sijonus. Programų „Quick 15“ (Greitas 15') ir „Wash&Dry 60“ (Skalbimas ir džiovinimas 60') perjungimui užbaigti pasirinkite funkcijos mygtuką „Dry Level“ (Džiovinimo lygis).
Spin (Grežimas) —	S	8 kg	1400	Šioje programoje grežio trukmę ir greitį galima pasirinkti patiems.
	SD	5 kg		
Drum Clean (Būgno valymo) (90°C)	WD	-	800	Ši programa naudojama būgnui išplauti ir iš jo pašalinti skalbiklio likučius bei bakterijas, kurių atsiranda ir prisikaupia dažnai skalbiant žemos temperatūros vandeniui. Būgnas turi būti tuščias. Galima įpilti šiek tiek distiliuoto acto (apie 2 dl) arba natrio bikarbonato (1 valg. š. arba 15 g). Šią programą paleiskite bent kartą per mėnesį.

W→Skalbimas
D→Džiovinimas
WD→Skalbimas ir džiovinimas
S→Spin (Grežimas)
SD→Grežimas ir džiovinimas

Programos	Funkcijos	Maks. skalbinių kiekis	Maks. grežimo greitis (sūk./min.)	Programos aprašymas
Baby Care (Kūdikių drabužiai) (40°C, 60°C, 90°C)	W	2 kg	1400	Ji tinka kūdikių drabužiams ir apatiniams drabužiams skalbti, nes jie sterilizuojami ir dezinfekuojami aukštos temperatūros garais.
	WD	2 kg		
Allergy Care (Apsauga nuo alergijos) (60°C)	W	2 kg	1400	Ji tinka aukštai temperatūrai atspariems, neblunkantiems skalbiniams skalbti; aukštos temperatūros garais pašalinami tokie alergenai kaip žiedadulkės, patalynės erkės ir kiti parazitai.
	WD	2 kg	1400	
Refresh (Atšviežinti) –	D	2 kg	-	Ji tinka stipriems kvapams šalinti (pavyzdžiui, rūkalų, maisto ir pan.) iš drabužių.
Synthetics Dry (Sintetikos džiovinimas) –	D	4 kg	-	Šlapius drabužius, pagamintus iš sintetinio pluošto, galima džiovinti prieš tai išgręžus.
Cotton Dry (Medvilnės džiovinimas) –	D	5 kg	-	Šlapius medvilninius ir lininius drabužius galima džiovinti prieš tai išgręžus.
Auto (Automatinis) (☼, 20°C, 30°C, 40°C)	W	5 kg	1400	Ši programa automatiškai pareguliuos pagrindinio skalbimo trukmę ir skalavimo trukmę pagal skalbimo mašinos su džiovykle būgne esantį skalbinių kiekį. Ji tinka nelabai suteptiems drabužiams skalbti.
	WD	5 kg	1400	
Remote Control (Nuotolinio valdymo pultas) 	-	-	-	

W→Skalbimas

D→Džiovinimas

WD→Skalbimas ir džiovinimas

S→Spin (Gręžimas)

SD→Gręžimas ir džiovinimas

PASTABA:

- 1) Vandens temperatūra: Pasirinkite pasirinktai skalbimo programai tinkamą vandens temperatūrą. Kad skalbdami nesugadintumėte drabužių, būtinai laikykitės drabužių gamintojų nurodymų, pateiktų drabužio etiketėje, ar kitų instrukcijų.
- 2) Tikroji vandens temperatūra gali būti kitokia, nei nurodytoji skalbimo ciklo temperatūra.
- 3) Skalbimo rezultatas priklauso nuo vandens slėgio, vandens kietumo, įleidžiamo vandens temperatūros, patalpos temperatūros, skalbinių tipo ir kiekio, jų nešvarumo lygio, naudojamos skalbimo priemonės, maitinimo tinklo elektros tiekimo svyravimų ir pasirinktų papildomų parinkčių.
- 4) Rekomenduojama naudoti neutralią (neputojančią) skalbimo priemonę.
- 5) Jeigu skalbimo metu papildomai įdėsite nemažą kiekį skalbinių, jie gali būti išskalbti ne taip efektyviai, nes mašina anksčiau pasvėrė mažesnę jų kiekį, todėl į ją buvo įleista mažiau vandens. Dėl nepakankamo vandens kiekio, palyginti su skalbinių kiekiu, skalbiniai taip pat gali būti apgadinti (nes bus trinami sausi skalbiniai) ir būti ilgiau skalbiami.

☼ Didžiausias skalbiamų skalbinių kiekis (medvilninių skalbinių skalbimo programai), matuojamas kg, yra nurodytas vardinių verčių lentelėje, pritvirtintoje po prietaiso durimis.

☼ Maksimalus arba vardinis kiekis taikomas skalbiniams, paruoštiems pagal IEC 60456 standartą.

☼ Kad skalbimas būtų efektyvesnis, kai naudojamos medvilninių skalbinių programos, rekomenduojama prikrauti tik 2/3 būgno.

SKALBIKLIŲ IR PRIEDŲ PASIRINKIMAS

Visada rinkitės labai veiksmingus, neputojančius skalbiklius, skirtus naudoti prietaisams su durimis iš priekio.

Skalbiklį reikia rinktis pagal skalbinių tipą, nešvarumo lygį, skalbinių spalvą ir skalbimo temperatūrą.

☞ Naudojant šiuolaikiškus skalbiklius be fosfatų ant juodų skalbinių gali likti baltų dėmių (dryžių ir pan.). Tokiu atveju nuvalykite dryžius šepetėliu ir naudokite skystą skalbiklį.

Naudokite tik buitinės paskirties skalbiklį.

Kalkių nuosėdų šalinimo priemonės gali apgadinti prietaisą. Neskalkkite drabužių, kurie buvo valomi tirpikliais ar degiomis medžiagomis.

Laikykitės gamintojo instrukcijų dėl skalbiklio dozavimo.

Naudojant per daug skalbiklio jis gali stipriai suputoti, todėl bus prastesni skalbimo rezultatai.

Jeigu prietaisas nustatys, kad skalbiklis per stipriai suputojo, jis gali užblokuoti gręžimo ciklą. Jeigu naudojama per mažai skalbiklio, po kurio laiko skalbiniai gali netekti baltumo. Taip gali atsitikti ir tada, kai būgne bei vamzdžiuose prisikaupia kalkių nuosėdų.

4 VEIKSMAS: PAPILDOMŲ NUOSTATŲ IR FUNKCIJŲ PASIRINKIMAS

Galima pakeisti daugelio programų pagrindines nuostatas.

Spauskite atitinkamą funkcijų mygtukus, kad pakoreguotumėte nuostatas (prieš paspausdami mygtuką PALEISTI/PRISTABDYTI).

🔌 Įjunkite / išjunkite funkcijas paspausdami pageidaujimą mygtuką (prieš paspausdami mygtuką PALEISTI/PRISTABDYTI).

🔌 Tam tikrų programų kai kurių nuostatų pasirinkti negalima. Tokios nuostatos nešvies, o paspaudus atitinkamą mygtuką pasigirs raginimo signalas, o mygtukas sublyksės (žr. FUNKCIJŲLENTELĘ).

Papildomas nuostatas ir funkcijas galima nustatyti tik atitinkamos programos parengties režimu, t. y. prieš pradėdant vykdyti programą; pradėjus vykdyti programą funkcijos pasirinkti negalima.

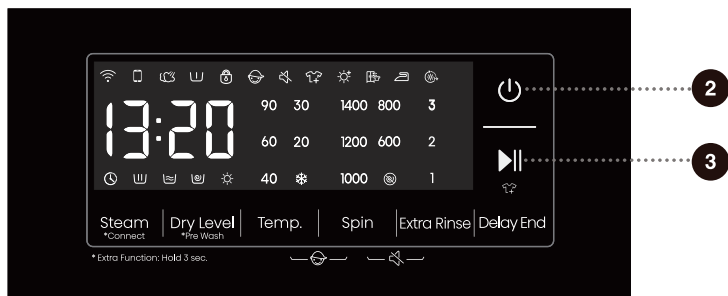

2

Maitinimas

Paspauskite šį mygtuką mašinai įjungti arba išjungti.

Mašinai veikiant parengties režimu arba jeigu jos ekrane rodomas užrašas „END“ (PABAIGA), jai išjungti paspauskite ir palaikykite maitinimo mygtuką.

Jeigu parengties režimu arba ekrane rodant užrašą „END“ (PABAIGA) ar „Wash retry“ (Vėl bandyti skalbti) per 10 minučių nebus atliekama jokių veiksmų, mašina išsijungs automatiškai.

Mašinai išsijungus taip pat bus išjungti visi rodmėnys bei garsiniai signalai ir neveiks nuotolinis paleidimas.

3

Paleisti/Pristabdyti

Paleisti programą iš parengties būsenos arba pristabdyti veikiančią programą.

Jeigu bus neuždarytos mašinos durys arba neužsifiksavęs durų užraktas, mašinos paleisti nepavyks, o ekrane bus rodoma įspėjimas.

Paleidus programą arba ją pristabdžius nustatytų funkcijų ir parametų keisti negalima. Paspauskite ir palaikykite maitinimo mygtuką mašinai išjungti, tada vėl ją paleiskite, kad iš naujo nustatytumėte parametrus.

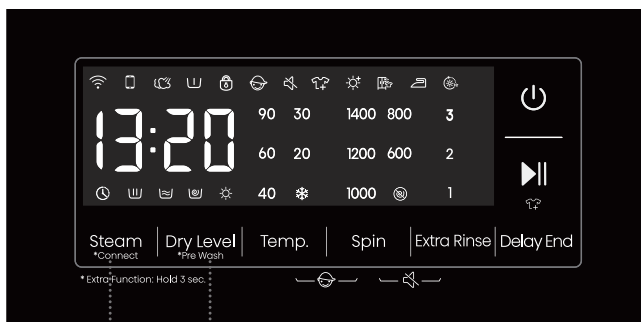

4

Steam (Garas) ☁

Trumpas paspaudimas: Pridedama „Steam“ (Garas) funkcija, dukart paspaudus funkcija atšaukiama ir nuosekliai vykdomas ciklas.

Garų funkcija gali būti naudojama su programomis, paženkintomis garo piktograma ☁. „Allergy Care“ (Apsauga nuo alergijos) ir „Baby Care“ (Kūdikių drabužiai) programos garo funkciją turi pagal numatytąją nuostatą, todėl jos išjungti negalima. Pasirinkus garo funkciją užsižiebia atitinkama garo piktograma.

*Connect (Prisijungti) 📶

Paspausti ir palaikyti: Įjungia mašinos belaidžio ryšio tinklo funkcija, valdymo skydelyje pradeda blyksėti simbolis 📶, tada galima atlikti mašinos prijungimo prie tinklo veiksmus. Apie konkrečius prijungimo prie tinklo būdus skaitykite prijungimo prie tinklo aprašyme.

5

Dry Level (Džiovinimo Lygis) ☀

Paspauskite mygtuką „Dry Level“ (Džiovinimo lygis) džiovinimo trukmei ir papildomoms džiovinimo funkcijoms pasirinkti. Pasirinkus atitinkamą funkciją užsižiebia atitinkama piktograma.

Skalbimo mašina su džiovykle nustato skalbinių svorį ir atitinkamai automatiškai pareguliuoja džiovinimo trukmę, išskyrus funkciją „Time Dry“ (Fiksuotos trukmės džiovinimas). Prieš džiovindami patikrinkite, ar skalbinius galima džiovinti. Kartu džiovinant iš skirtingų audinių pagamintus drabužius džiovinimas gali būti neefektyvus. Todėl prieš džiovinant skalbinius rekomenduojama juos surūšiuoti.

Prieš pradėdami džiovinti įsitikinkite, kad atsuktas čiaupas ir tiekiamas šaltas vanduo. Jeigu reikia išdžiovinti rankomis išskalbtus drabužius, prieš džiovindami pasirinkite sparčiausią grežimą, tinkamą atitinkamo tipo drabužiams.

Džiovinimo ciklo pabaigoje skalbimo mašina su džiovykle dar kurį laiką suks būgną atitinkamu ritmu, kad drabužiai vienodai pasiskirstytų ir mažiau glamžytųsi. Džiovinant didelį medvilninių skalbinių kiekį arba juos smarkiai išgręžus jie gali susipainioti arba prilipti prie būgno sienelių, todėl džiovinimas gali būti neefektyvus; tokiu atveju išgręžtus skalbinius išimkite iš būgno, juos vienus nuo kitų atskirkite ir sudėkite atgal į būgną.

Trumpu šio mygtuko paspaudimus galite vieną po kito perjungti funkcijas „Extra Dry“ (Tinka sudėti į vietą), „Cupboard“ (Tinka dėvėti), „Iron“ (Tinka lyginti) ir „Time Dry“ (Fiksuotos trukmės džiovinimas).

☀ Su funkcija [Extra Dry] (Tinka sudėti į vietą) drabužiai išdžiovinami tiek, kad juos būtų galima iš karto sudėti į vietą.

🗑 Su funkcija [Cupboard] (Tinka dėvėti) drabužiai išdžiovinami tiek, kad juos būtų galima iš karto apsisvilkti.

👕 Su funkcija [Iron] (Tinka lyginti) drabužiai būna dar šiek tiek drėgni, todėl juos galima lyginti lygintuvu.

🕒 Funkcija [Time Dry] (Fiksuotos trukmės džiovinimas) skirta džiovininti drabužiams tam tikrą nustatytą laikotarpį.

Paspauskite mygtuką „Dry Level“ (Džiovinimo lygis) ir pasirinkite vieną iš 6 džiovinimo trukmės parinkčių – 30 minučių, 1 valandą, 1,5 valandos, 2 valandas, 3 valandas arba 4 valandas. Pasirinkite tinkamą džiovinimo trukmę.

Jei džiovinimo trukmė bus per trumpa, skalbiniai gali iki galo neišdžiūti.

Pastaba: Šlapių, tebevarančių drabužių džiovininti negalima, mašina galima generuoti įspėjamąjį signalą.

*Pre Wash (Praplovimas)

Paspausiti ir palaikyti: Aktyvinama funkcija „Pre Wash“ (Praplovimas); funkcija atšaukiama dviem ilgais paspaudimais.

Pasirinkite šią funkciją, kad prieš pagrindinį skalbimą įterptumėte praplovimo programą.

Kai programa bus paleista, indikatorius „“ švies, kol švies, kol praplovimo programa pasibaigs.

Jei pasirinkote funkciją „Pre Wash“ (Praplovimas), į skalbiklio skyriaus praplovimo skyrelį įpilkite skalbiklio.

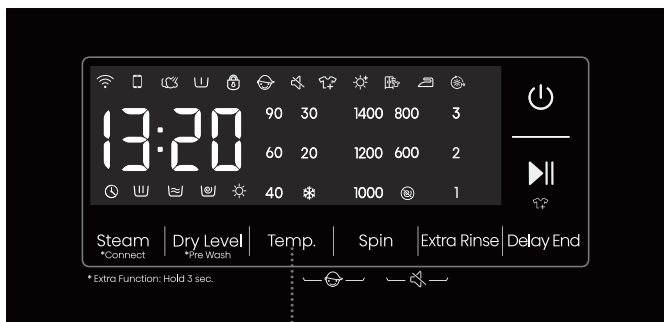

6

6

Temp. (Temperatūra)

Pasirinktos programos temperatūros keitimas.

Kiekviena programa jau turi nustatytą temperatūrą, kurią galima pakeisti paspaudus mygtuką Temp. (Temperatūra) ❄ rodo skalbimą šaltame vandenyje).

Temperatūra rodoma virš mygtuko.

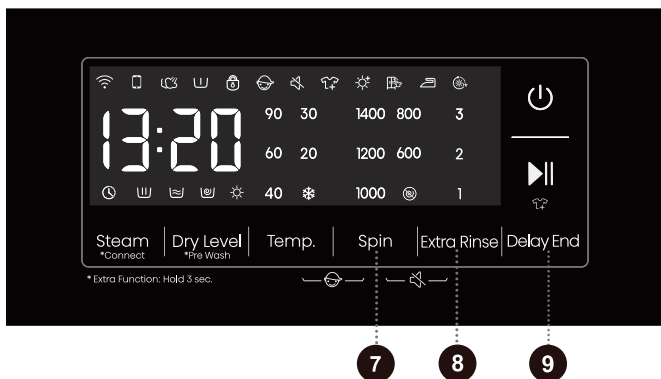

7

Spin (Gręžimas)

Gręžimo greičiui reguliuoti. Pasirinktas gręžimo greitis rodomas skydelyje. Jeigu pasirinksite skalbimą be gręžimo, skydelyje bus rodoma „∞“.

8

Extra Rinse (Papildomas skalavimas)

Parengties režimu pasirinkus „Extra Rinse“ (Papildomas skalavimas) rodomas papildomo skalavimo kartų skaičius (gali būti pridėta iki 3 ciklų). Taip pat, numatytasis skalavimo kartų skaičius ir papildomo skalavimo kartų skaičius negali viršyti 5 skalavimų. Pradėjus vykdyti programą indikatorius lieka šviesti.

9

Delay End (Atidėti pabaigą) ⌚

Naudodami šią funkciją galite suplanuoti skalbimą pradėti patogiu metu.

Paspauskite šį mygtuką atidėtos pabaigos laikui nustatyti. Šis mygtukas veikia tik parengties režimu. Pasirinkus funkciją „Delay End“ (Atidėti pabaigą), kiekvienu mygtuko „Delay End“ (Atidėti pabaigą) paspaudimu trukmė padidinama 1 valanda. Ilgiausias pasirenkamas laikotarpis yra 24 valandos.

„Delay End“ (Atidėti pabaigą) – tai pabaigos laikas, t. y. jis apima skalbimo laiką, todėl „Delay End“ (Atidėti pabaigą) trukmė turi būti ilgesnė už skalbimo trukmę. Remdamasi jūsų pasirinktomis nuostatomis vidinė mašinos logika nustatys ciklo pradžios laiką. Paspauskite nustatytam valandų laiko vienetui pasirinkti.

Pasirinkus funkciją „Delay End“ (Atidėti pabaigą), visą laiką rodoma laikrodžio piktograma „⌚“. Kai vykdoma „Delay End“ (Atidėti pabaigą) programa, laikrodžio piktograma „⌚“ blyksi.

Jeigu funkcija „Delay End“ (Atidėti pabaigą) buvo pasirinkta prieš paleidžiant programą, ją galima atšaukti paspaudus bet kurios kitos funkcijos mygtuką. Kai programa jau paleista, reikia paspausti ir palaikyti maitinimo mygtuką mašinai išjungti ir vėl paleisti, kad būtų galima galimai atšaukti funkciją „Delay End“ (Atidėti pabaigą).

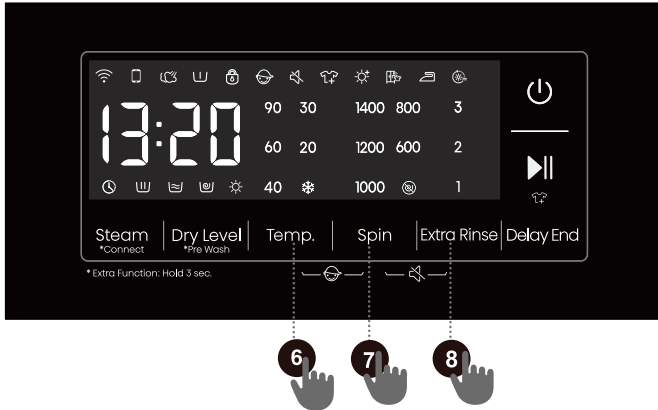

6 + 7 Apsaugos nuo vaikų užraktas

Tai apsauginė funkcija. Jai įjungti vienu metu paspauskite „Temp.“ (Temperatūra) ir „Spin“ (Gręžimas), ir palaikykite juos bent 2 sekundes. Užsižiebs apsaugos nuo vaikų užraktas piktograma, rodanti, kad apsaugos nuo vaikų užraktui išjungti.

Įjungus apsaugos nuo vaikų užraktą išjungiami visų funkcijų mygtukai, išskyrus maitinimo mygtuką.

Pasibaigus programai apsaugos nuo vaikų užraktas atrakinamas automatiškai.



7 + 8 Nutildymas

Paspauskite šį mygtuką garsiniams raginimo signalams išjungti arba vėl įjungti.

Mašinai esant parengtie, pristabdymo arba eksploataavimo būsenos, 2 sekundes spauskite mygtukus „Spin (Gręžimas) + Extra Rinse (Papildomas skalavimas)“. Ekrane pasirodys garso nutildymo piktograma. Bus išjungti visi skambučiai, išskyrus įspėjimo signalus.

Prietaisui esant nutildytam 2 sekundes spauskite „Spin (Gręžimas) + Extra Rinse (Papildomas skalavimas)“ mygtukus, kol bus išjungta nutildymo piktograma. Visi skambučiai bus vėl įjungti.

FUNKCIJŲ LENTELĖ

Programos	Skalbiklio skyrius			Nutildymas	Apsaugos nuo vaikų užraktas	Delay End (Atidėti pabaiga)	Extra Rinse (Papildomas skalavimas)	Spin (Grėžimas)	Temp. (Temperatūra)	Dry Level (Džiovinimo Lygis)	Pre Wash (Praplovimas)	Steam (Garas)
	Praplovimas	Pagrindinis skalbimas	Minkštiklis									
												
Eco 40-60 (Eko 40-60)	-	•	•	•	•	•	-	•	-	•	-	-
Cotton (Medvilnė)	•	•	•	•	•	•	•	•	•	•	•	•
Synthetics (Sintetika)	•	•	•	•	•	•	•	•	•	•	•	•
Wool (Vilna)	-	•	•	•	•	•	•	•	•	-	-	-
Power 49' (Intensyvus 49')	•	•	•	•	•	•	•	•	•	•	•	-
Rinse+Spin (Skalavimas ir grėžimas)	-	-	•	•	•	•	•	•	-	•	-	-
Quick 15' (Greitas 15')	-	•	•	•	•	•	•	•	•	-	-	-
Wash&Dry 60' (Skalbimas ir džiovinimas 60')	-	•	•	•	•	•	-	-	-	•	-	-
Spin (Grėžimas)	-	-	-	•	•	•	-	•	-	•	-	-
Drum Clean (Būgno valymo)	-	-	-	•	•	•	-	-	-	•	-	-
Baby Care (Kūdikių drabužiai)	•	•	•	•	•	•	•	•	•	•	•	•
Allergy Care (Apsauga nuo alergijos)	•	•	•	•	•	•	•	•	-	•	•	•
Refresh (Atšviežinti)	-	-	-	•	•	•	-	-	-	•	-	•
Synthetics Dry (Sintetikos džiovinimas)	-	-	-	•	•	•	-	-	-	•	-	-
Cotton Dry (Medvilnės džiovinimas)	-	-	-	•	•	•	-	-	-	•	-	-
Auto (Automatinis)	•	•	•	•	•	•	•	•	•	•	•	-

- Papildomos funkcijos
- Jų pasirinkti negalima

OPTIMALIOS PROGRAMOS TRUKMĖS NUSTATYMAS

Skalbimo programos pradžioje prietaisas nustato skalbinių kiekį ir pagal jį pareguliuoja programos trukmę.

5 VEIKSMAS: SKALBIMO PROGRAMOS PALEIDIMAS

Kai pasirinksite programą ir jos funkcijas, į skalbiklio skyrių įpilkite skalbiklio ir paspauskite mygtuką **PALEISTI/PRISTABDYTI**.

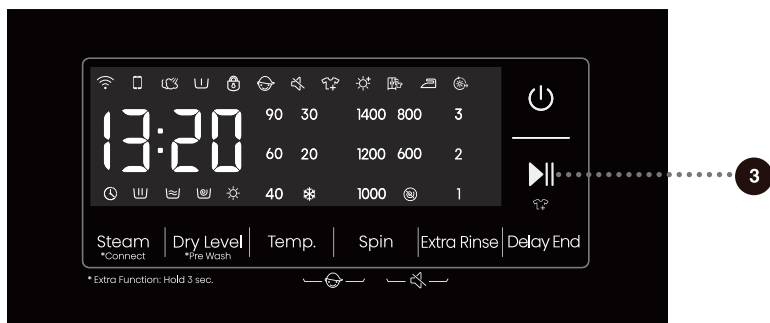

Paspaudus mygtuką **PALEISTI/PRISTABDYTI** galima įjungti / išjungti apsaugos nuo vaikų užraktą ir nustatyti raginimo signalus; tačiau kitų nuostatų pakeisti negalima.

Prasidėjus programai skydelyje pasirodys brūkšneliai („----“), rodantys, kad sveriami skalbiniai. Pagal skalbinių svorį bus automatiškai pareguliuota programos trukmė (val.:min.).

Programai prasidėjus skydelyje užsižiebs durų užrakto piktograma „🔒“. Užbaigus programą ši piktograma pranyks.

Jeigu vykdant programą paspausite mygtuką **PALEISTI/PRISTABDYTI** ir bus tenkinamos visos durims atidaryti būtinos sąlygos, „🔒“ piktograma taip pat pranyks.

Blyksint „🔒“ piktogramai durų atidaryti negalima; nemėginkite durų atidaryti per jėgą.

🔒 Skydelyje blyksinti piktograma rodo, kad būgno durys yra atidarytos arba netinkamai uždarytos. Uždarykite duris ir vėl paspauskite mygtuką **PALEISTI/PRISTABDYTI** programai tęsti.

6 VEIKSMAS: SKALBIMO PROGRAMOS PABAIGA

Pasibaigus skalbimo procesui prietaisas generuoja raginimo signalą, o ekrane rodomas užrašas „End“ (Pabaiga). Jeigu per 2 minutes neatliksite jokių veiksmų, prietaisas bus automatiškai išjungtas.



1. Atidarykite prietaiso duris.
2. Iš būgno išimkite skalbinius.
3. Būtinai uždarykite duris.
4. Užsukite vandens tiekimo čiaupą.
5. Atjunkite maitinimo laidą nuo maitinimo lizdo.

PROGRAMOS PERTRAUKIMAS IR KEITIMAS

SKALBIMO PROGRAMOS KEITIMAS

Skalbimo programai sustabdyti arba atšaukti 2 sekundes spauskite maitinimo mygtuką. Naujai programai pasirinkti pasukite rankenėlę ir pasirinkite papildomas funkcijas. Dar kartą paspauskite paleidimo / pristabdymo mygtuką nepapildydami skalbiklio.

RANKINIS PERTRAUKIMAS

Skalbimo programai sustabdyti arba atšaukti 2 sekundes spauskite maitinimo mygtuką.

PRISTABDYMO MYGTUKAS

Skalbimo programą galima pristabdyti paspaudus mygtuką **PALEISTI/PRISTABDYTI**. Kai skydelyje blyksi likęs programos laikas, skalbimo programa yra **laikina** pristabdyta. Jeigu būgne nėra vandens arba vanduo nekarštas, durys atrakinamos. Skalbimo programai tęsti pirmiausia uždarykite duris, tada paspauskite mygtuką **PALEISTI/PRISTABDYTI**.

SKALBINIŲ ĮDĖJIMAS / IŠĖJIMAS VEIKIANT PRIETAISUI

Pristabdymo metu ekrane blyksės laiko rodmuo. Jeigu užsižiebia piktograma „Pridėti drabužių“ „“, ji rodo, kad galima atidaryti duris. Durų užraktas automatiškai atsirakina, todėl galima įdėti drabužių. Jeigu piktograma „Pridėti drabužių“ nešviečia, paspaudus pristabdymo mygtuką durys nebus atrakintos ir jų nebus galima atidaryti.

Įdėję papildomų skalbinių ciklo viduryje paspauskite paleidimo / pristabdymo mygtuką ir skalbimo programa bus vykdoma toliau.

☹ Skalbimo metu įdėjus daug skalbinių skalbimas bus ne toks efektyvus, nes prietaisas bus įpylęs skalbiklio ir vandens pagal pradinį skalbinių kiekį. Be to, dėl nepakankamo vandens kiekio skalbiniai (dėl trinties) gali būti apgadinti ir būti ilgiau skalbiami.

☹ Skalbimo programa bus tęsiama nuo to momento, kai ji buvo pertraukta.

☹ Programą pristabdžius gręžimo metu ir vėl ją paleidus, ji bus pradėta nuo pradinės gręžimo būsenos.

KLaidos

Įvykus klaidai programa bus pertraukta.

Tokiu atveju prietaisas įspės apie tai blyksinčiomis lemputės ir raginimo signalais (žr. PROBLEMŲ SPRENDIMO LENTELE), o ekrane bus rodomas klaidos kodas (F:XX).

NUTRŪKĖS MAITINIMAS

Nutrūkus maitinimui (dingus elektrai) skalbimo programa pertraukiama. Vėl įsijungus maitinimui programa tęsiama nuo to momento, kai buvo pertraukta.

DURŲ ATIDARYMAS KRITINIŲ ATVEJU

⚠ Jeigu dingus elektrai prietaise yra likę vandens, neatidarykite durų, prieš tai rankiniu būdu per siurblio filtrą neišleidę vandens.

Jeigu durų nepavyksta atidaryti dėl ypatingų aplinkybių, tokių kaip dingusi elektra, atidarykite jas naudodami specialiai kritinėms aplinkybėms skirtą durų užrakto svirtį prie vandens išleidimo siurblio durų.

Pastaba:

1. Jos nenaudokite, kai prietaisas veikia normaliai.
2. Prieš tai darydami įsitikinkite, kad būgnas nebesisuka, o vanduo nebekarštas ir nesiekia durų angos lygio. Jeigu vandens tebėra daug, išleiskite vandenį per išleidimo vamzdį (jeigu jis yra) arba lėtai atsukdami siurblio filtrą.
3. Eksploatavimo veiksmai: Atidarykite vandens išleidimo siurblio gaubtą, išsukite varžtus, koku nors įrankiu žemyn patraukite užrakto svirtį, tada bus galima atidaryti duris (parodyta paveikslėlyje).

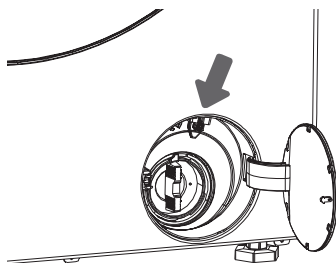

PRIEŽIŪRA IR VALYMAS

⚠ **Prieš pradėdami valyti atjunkite prietaisą nuo maitinimo tinklo.**

💡 Vaikams be priežiūros negalima valyti prietaiso ir atlikti priežiūros darbus!

SKALBIKLIO SKYRIAUS VALYMAS

💡 Skalbiklio skyrių reikia reguliariai valyti.

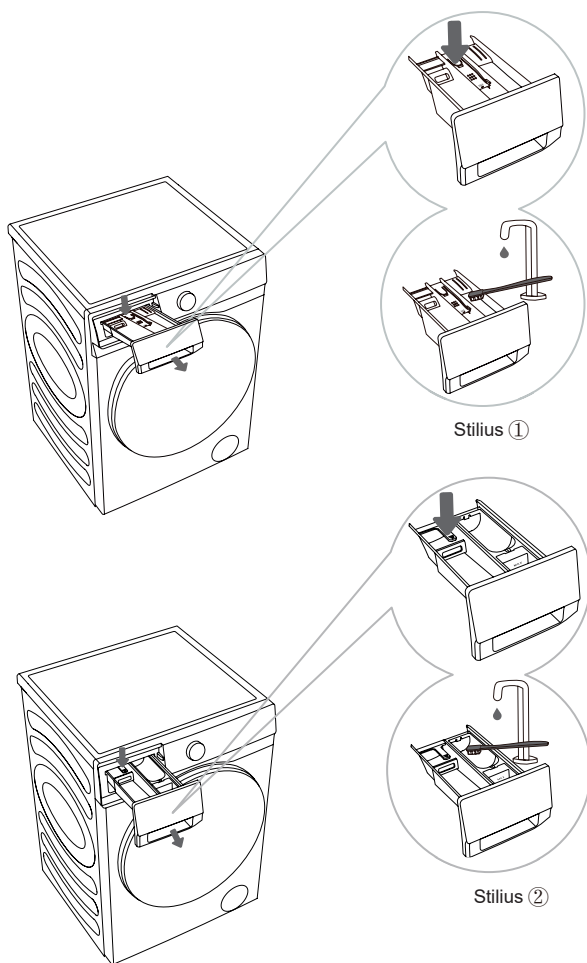

Stilius ①

Stilius ②

1 Norėdami išimti skalbiklio skyrių iš prietaiso korpuso, paspauskite nedidelį fiksatorių.

2 Skalbiklio skyrių plaukite po tekančiu vandeniu šepetėliu, tada jį nusausinkite. Taip pat nuvalykite skalbiklio likučius nuo korpuso apačios. Iš skalbiklio skyriaus išimkite kondicionieriaus (minkštiklio) įdėklą. Visas dalis nuplaukite po tekančiu vandeniu ir vėl sudėkite į skalbiklio skyriaus korpusą.

💡 Neplaukite skalbiklio skyriaus indaplovėje.

VANDENS ŽARNOS, SKALBIKLIO DOZAVIMO KORPUSO IR GUMINIO DURŲ TARIKLIO VALYMAS

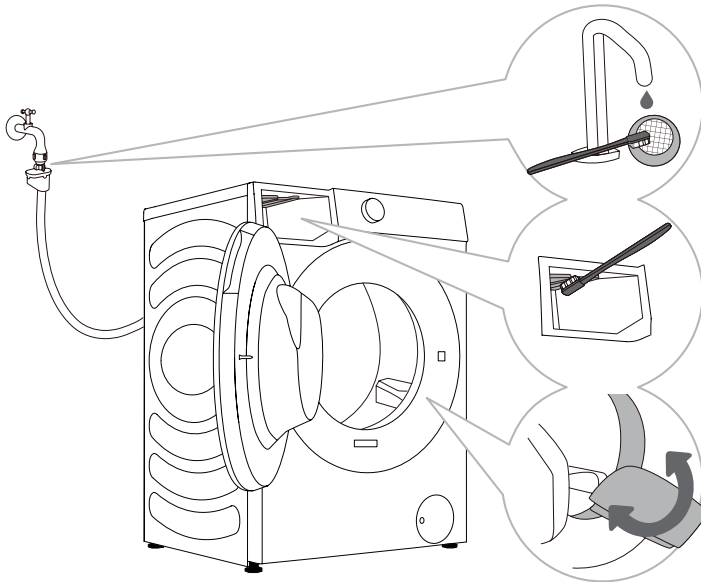

1 Tinklinį filtrą reguliariai praplaukite tekančiu vandeniu.

2 Šepetėliu išvalykite skalavimo skyrių, ypač antgalius viršutinėje skalavimo kameros dalyje.

3 Po kiekvieno skalavimo nušluostykite guminį durų tarpiklį, kad jis lėčiau dėvėtusi.

SIURBLIO FILTRO VALYMAS

☼ Valant gali išsiliėti vanduo. Todėl rekomenduojama ant grindų pakloti skudurą vandeniui sugerti. Prieš išleisdami vandenį iš prietaiso įsitikinkite, kad jis atvėso.

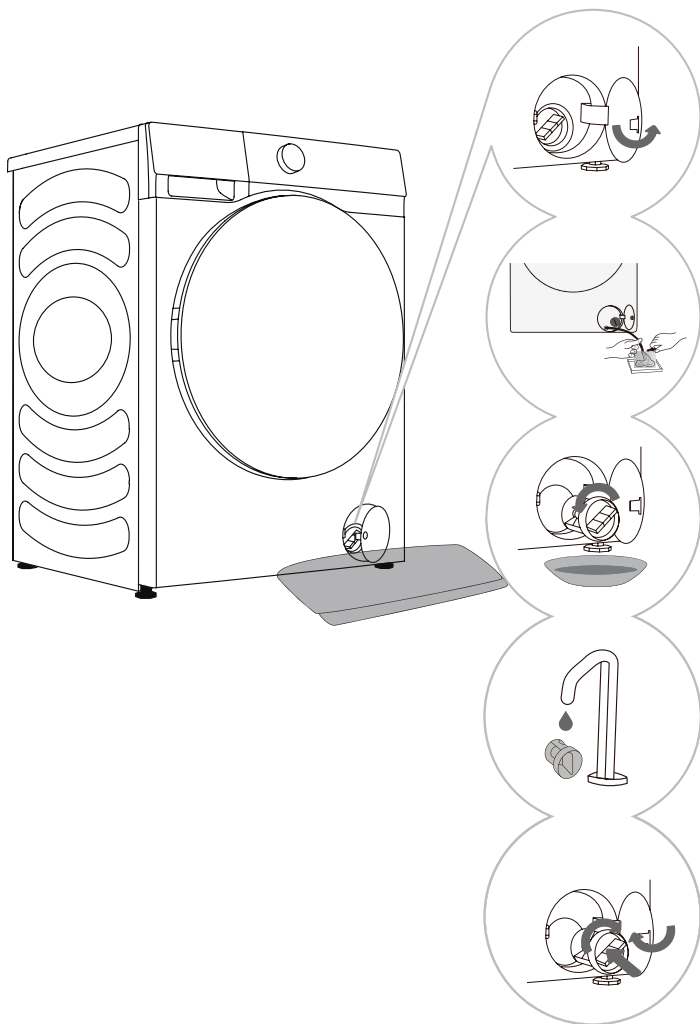

1 Atidarykite siurblio filtro dangtelį.
1 stilius. Paspauskite durų gaubtą ir dangtelis atsidarys automatiškai.
2 stilius. Atidarykite siurblio filtro dangtelį tam tinkamu įrankiu.
Stilius priklauso nuo modelio.

2 Jeigu mašina turi avarinę išleidžiamąją žarną, pirmiausia ištraukite avarinę išleidžiamąją žarną. Avarinio vandens išleidimo žarnos galą dėkite į talpyklą. Jeigu mašina avarinės išleidžiamosios žarnos neturi, po siurblio filtru pastatykite kokią nors indą. Stilius priklauso nuo modelio. Pasukite išleidimo žarnos kamštį ir jį ištraukite, kad lėtai ištekėtų vanduo. Vėl įkiškite avarinio vandens išleidimo žarnos kamštį.

3 Lėtai sukite siurblio filtrą prieš laikrodžio rodyklę. Ištraukite ir išimkite siurblio filtrą.

4 Siurblio filtrą praplaukite tekančiu vandeniu.

5 Vėl įdėkite siurblio filtrą, kaip parodyta paveikslėlyje, ir jį pritvirtinkite sukdami pagal laikrodžio rodyklę. Kad filtras būtų sandarus, jo tarpiklio paviršius turi būti švarus.

☼ Siurblio filtrą reikia reguliariai valyti, ypač po pūkuotų, vilnonių ar labai senų skalbinių skalbimo.

☼ Išvalykite siurblio filtrą, jeigu prietaisui nepavyksta paleisti gręžimo ciklo arba kai siurblyje prisikaupia pašalinių objektų (sagų, monetų, plaukų segtukų ir pan.).

IŠORĖS VALYMAS

⚠ Prieš pradėdami valyti būtinai atjunkite prietaisą nuo maitinimo tinklo.

Prietaiso išorę ir skydelį valykite minkšta, drėgna šluoste. Nusausinkite minkšta, sausa šluoste.

⚠ Nenaudokite tirpiklių, abrazyvinių valiklių ar valymo priemonių, kurios gali sugadinti prietaisą (laikykitės valymo priemonių gamintojų pateiktų rekomendacijų ir įspėjimų).

Būgno duris nuvalykite drėgna šluoste, tada sausai nušluostykite minkšta, sausa šluoste.

☞ Nevalykite prietaiso pernelyg dideliu kiekiu vandens.

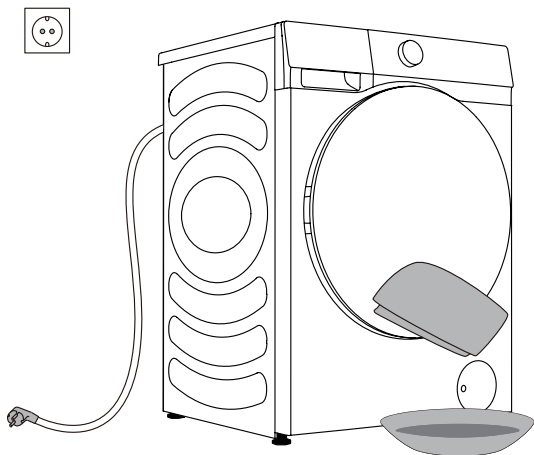

PROBLEMŲ SPRENDIMAS KĄ DARYTI?

Prietaisas automatiškai kontroliuoja savo veikimą skalbimo ciklo metu. Įvykus kokiai nors trikdčiai, ji ekrane rodoma kaip trikties kodas (F:XX). Trikties kodas bus rodomas tol, kol bus išjungtas. Dėl išorinių veiksnių (pvz., maitinimo tinklo) gali įvykti įvairių trikdčių (žr. PROBLEMŲ SPRENDIMO LENTELE). Tokiu atveju:

- Išjunkite prietaisą ir kelias sekundes palaukite.
- Įjunkite prietaisą ir pakartokite skalbimo programą.
- Daugumą veikimo metu įvykusių trikdčių gali pašalinti pats naudotojas (žr. PROBLEMŲ SPRENDIMO LENTELE).
- Jeigu klaida kartojasi, skambinkite į įgaliotąjį techninės priežiūros skyrių.
- Remontą gali atlikti tik įgaliotasis meistras.
- Garantija nebus taikoma remonto ar kitiems garantiniams reikalavimams, atsiradusiems netinkamai prijungus arba netinkamai naudojant prietaisą. Tokiu atveju remonto išlaidas padengs pats naudotojas.

DŽIOVINIMO TRIKTIS

Reiškinys	Rekomenduojamas sprendimo būdas
Skalbimo mašinoje su džiovykle neveikia džiovinimo procesas	<ul style="list-style-type: none">• Patikrinkite, ar nustatyta džiovinimo programa.• Patikrinkite, ar atsuktas vandens čiaupas.• Patikrinkite, ar gerai uždarytos durys.• Patikrinkite, ar džiovinama ne per daug drabužių (žr. programų lentelę ir patikrinkite atitinkamos programos talpą), išimkite dalį drabužių ir džiovinkite dar kartą.
Nepakankamas džiovinimas	<ul style="list-style-type: none">• Patikrinkite, ar džiovinama ne per daug drabužių. Jeigu taip, dėl to bus nepatenkinami džiovinimo rezultatai ir suglamžyti drabužiai. Padalykite būgne esančius drabužius į dvi dalis ir džiovinkite jas atskirai.• Patikrinkite, ar sunkiau džiostantys drabužiai (iš storo medvilninio audinio ir pan.) sumaišyti su lengvai džiostančiais drabužiais (iš sintetinių audinių ir pan.). Skirtingo tipo drabužius džiovinkite atskirai arba dar kartą.
Per ilga džiovinimo trukmė	<ul style="list-style-type: none">• Patikrinkite, ar džiovinama ne per daug drabužių (žr. programų lentelę ir patikrinkite atitinkamos programos talpą), išimkite dalį drabužių ir džiovinkite dar kartą.• Drabužiai ne iki galo išgręžti. Prieš džiovindami drabužius juos išgręžkite mašina.• Per daug storų drabužių (džinsų ir pan.).

⚠ Garantija netaikoma klaidoms ir triktims, atsiradusioms dėl išorinių veiksnių (žaibo išlydžio, maitinimo pertrūkių, stichinių nelaimių ir pan.).

PROBLEMŲ SPRENDIMAS IR KLAIDŲ KODAI

Problema / klaida	Apibūdinimas	Ką daryti?
F01	Vandens tiekimo triktis	Patikrinkite šiuos dalykus: <ul style="list-style-type: none"> • Ar atsuktas vandens čiaupas? Galbūt per žemas slėgis? • Gal užspausta vandens žarna? • Gal užsikimšęs vandens žarnos filtras? • Gal žarna užšalusi?
F03	Vandens išleidimo triktis	Patikrinkite šiuos dalykus: <ul style="list-style-type: none"> • Gal užspausta žarna? Ar per ją teka vanduo? • Gal užsikimšęs vandens išleidimo žarnos filtras? • Gal žarna užšalusi?
F04/F05/F06/ F07/F23	Elektroninio modulio triktis	Išjunkite prietaisą 2 sekundes spausdami maitinimo mygtuką. Dar kartą paspauskite mygtuką PALEISTI/ PRISTABDYTI. Jeigu klaida kartojasi, kvieskite techninės priežiūros meistrą.
F24	Vanduo pakyla iki perpildymo lygio	Sustabdykite programą paspaudę mygtuką PALEISTI/ PRISTABDYTI. Paleiskite programą iš naujo. Jeigu prietaisas toliau pumpuoja vandenį, užsukite vandens čiaupą ir kvieskite techninės priežiūros meistrą.
F13	Durų užrakinimo klaida	Durys uždarytos, bet neužsirakina. Išjunkite prietaisą. Vėl jį įjunkite ir vėl paleiskite skalbimo programą. Jeigu klaida kartojasi, kvieskite techninės priežiūros meistrą.
F14	Durų atrakinimo klaida	Durys uždarytos, bet neatsirakina. Išjunkite prietaisą, tada vėl jį įjunkite. Jeigu klaida kartojasi, kvieskite techninės priežiūros meistrą.
Unb	Išbalansavimo įspėjimo signalas	Išbalansavimo įspėjimo signalas sprendžiamas šiais veiksmais: 1. Susisukę skalbiniai Jei susipainiojo skalbiniai, 2 sekundes spauskite maitinimo mygtuką, kad išjungtumėte prietaisą, tada atidarykite duris ir rankomis išpainiokite skalbinius, tada pasirinkite gręžimo programą ir bandykite dar kartą. 2. Skalbiniai per lengvi. 2 sekundes spauskite maitinimo mygtuką, kad išjungtumėte prietaisą, atidarykite duris, įdėkite papildomų skalbinių, tada pasirinkite gręžimo programą ir bandykite dar kartą.
F15-F18	Prastas džiovinimas	2 sekundžių spauskite maitinimo mygtuką, kad išjungtumėte prietaisą, tada paleiskite jį iš naujo.

TECHNINĖ PRIEŽIŪRA

Prieš kviečiant techninės priežiūros meistrą

Susisiekę su techninės priežiūros centru pateikite informaciją apie turimą prietaisą (1).

Tipas, kodas/ID, modelis ir serijos numeris yra nurodyti ant vardinių verčių (tipo) lentelės, esančios būgno durų priekinėje pusėje.

⚠ Remontuodami naudokite tik gamintojo patvirtintas atsargines dalis.

⚠ Garantija nebus taikoma remonto ar kitiems garantiniams reikalavimams, atsiradusiems netinkamai prijungus arba netinkamai naudojant prietaisą. Tokiu atveju remonto išlaidas padengs pats naudotojas.

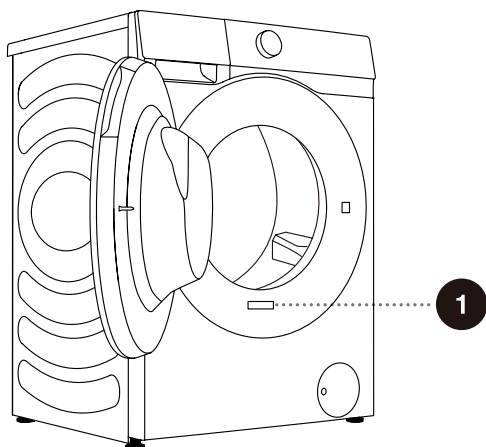

1

Hisense Washer-dryer

XXXXXXXXXX

XXX-XXXV~ XXHz IPX4

Washing Capacity:XX kg (XXXXW)

Drying Capacity:X kg (XXXXW)



RoHS

REKOMENDACIJOS IR TAUPUS NAUDOJIMAS

Pirmą kartą skalbiant spalvotus skalbinius reikia suskirstyti juos pagal spalvas ir skalbti atskirai.

Labai nešvarius skalbinius skalbkite mažesniais kiekiais ir su didesniu skalbimo miltelių kiekiu arba pridėkite praplovimo ciklą.

Prieš skalbdami sunkiai skalbiamas dėmes pavalykite dėmių išėmikliu. Žr. DĖMIŲ ŠALINIMO PATARIMUS.

Jeigu dažnai skalbiate žemos temperatūros vandenyje ir su skystu skalbikliu, gali atsirasti bakterijų, o dėl jų prietaise gali atsirasti prastas kvapas. Rekomenduojama paleisti „Drum Clean“ (Būgno valymo) programą būgnui išplauti.

Nereikėtų skalbti labai mažo skalbinių kiekio, nes taip eikvojama per daug energijos ir prasti skalbimo rezultatai.

Prieš dėdami skalbinius į būgną juos išskleiskite.

Naudokite tik skalbimui prietaisu skirtas skalbimo priemones.

Skalbimo miltelių arba skysto skalbiklio įdėkite atsižvelgdami į skalbimo temperatūrą ir pasirinktą skalbimo programą, kaip nurodyta gamintojo.

Skalbiant itin koncentruotu skalbikliu reikia naudoti specialios paskirties dozavimo indelį (tiekiamą su skalbikliu), o skalbiklį pilti tiesiai į prietaiso būgną.

Jeigu vanduo kietesnis nei 14°dH, reikia naudoti vandens minkštiklį. Garantija nebus taikoma kaitinimo elemento gedimams, atsiradusiems netinkamai naudojant vandens minkštiklį. Informacijos apie vandens kietumą teiraukitės vietinio vandens tiekėjo.

Nerekomenduojama naudoti baliklių su chloru, nes jie gali sugadinti kaitinimo elementą.

Jeigu naudojate kalkių nuosėdų šalinimo priemones, baliklį arba dažus, įsitikinkite, kad jie tinkami naudoti prietaise.

Nenaudokite tirpiklių ir kitų panašių medžiagų (dažų skiediklių, terpentino, benzino ir kt.).

Į skalbiklio dozatorių nepilkite skalbimo miltelių, kuriuose yra sukietėjusių gumuliukų, nes jie gali užkimšti prietaiso vamzdžius.

Naudojant tirštas skalbimo priemones rekomenduojama jas atskiesti vandeniu, kad neužsikimštų skalbiklio skyriaus išleidimo anga.

Skystieji skalbikliai skirti naudoti skalbiant pagal skalbimo programas be mirkymo ciklo.

Gręžiant didesniu greičiu skalbiniuose liks mažiau drėgmės. Todėl džiovinimas bus ekonomiškescnis ir greitesnis.

DĒMIŲ ŠALINIMO PATARIMAI

Prieš naudodami specialiosios paskirties dėmių išėmiklius, išbandykite natūralius sunkiai skalbiamų dėmių šalinimo metodus, kurie nekenkia aplinkai.

Kuo greičiau imsitės veiksmy, tuo lengviau bus pašalinti dėmes! Sudrėkinkite dėmę ir praplaukite šaltu (drungnu) vandeniu, bet jokia būdu ne karštu vandeniu!

Dėmės	Dėmių šalinimas
Purvas	Sausus nešvarumus pirmiausia nugrandykite nuo drabužio ir tik tada skalbkite prietaisu. Jeigu dėmė įsisenėjusi, ją mirkykite fermentiniame dėmių išėmiklyje ir tik tada skalbkite. Jeigu dėmė išsivalo lengvai, ją rankomis plaukite su skystu skalbikliu arba skalbimo milteliais ir tada skalbkite.
Deodorantas	Prieš skalbdami prietaisu, ant skalbinių užpilkite skysto skalbiklio. Įsisenėjusias dėmes valykite dėmių išėmikliu. Arba prieš skalbdami naudokite baliklį, pagamintą deguonies pagrindu.
Arbata	Mirkykite arba skalaukite skalbinius šaltame vandenyje, jeigu reikia, pavalykite dėmių išėmikliu.
Šokoladas	Mirkykite arba skalaukite skalbinius drungname muiliname vandenyje. Tada valykite citrinų sultimis ir išskalaukite.
Rašalas	Prieš skalbdami prietaisu dėmę valykite dėmių išėmikliu. Taip pat galima naudoti denatūruotą alkoholį. Išverskite drabužį išvirkščią, po dėme paklokite popierinį rankšluostį. Alkoholiu valykite išvirkščiąją dėmės pusę. Proceso pabaigoje drabužį gerai išskalaukite.
Flomasteriai	Vandenyje ištirpinkite šiek tiek krakmolo ir juo padenkite dėmę. Kai krakmolas išdžius, nugrandykite jį šepetėliu, o drabužį skalbkite prietaisu.
Kūdikių maistas (šlapimo, purvo, maisto dėmės)	Prieš skalbdami prietaisu dėmes bent pusvalandį mirkykite drungname vandenyje. Kad dėmės lengviau pasišalintų, įpilkite fermentinio dėmių išėmiklio.
Žolė	Prieš skalbdami prietaisu mirkykite dėmes fermentiniame dėmių išėmiklyje. Žolės dėmes taip pat galima išvalyti pamirkius (apie 1 val.) praskiestose citrinų sultyse arba distiliuotame acte.
Kiaušiniai	Mirkykite drabužį fermentiniame dėmių išėmiklyje. Bent 30 minučių mirkykite šaltame vandenyje, o jeigu dėmės įsisenėjusios – kelias valandas. Tada skalbkite skalbimo mašina su džiovykle.
Kava	Mirkykite drabužį druskingame vandenyje. Jeigu dėmė įsisenėjusi, mirkykite glicerino, amoniako ir alkoholio mišinyje.
Batų tepalas	Dėmę valykite valgomuoju aliejumi, tada išskalaukite.

Dėmės	Dėmių šalinimas
Kraujas	Šviežia dėmė: praplaukite drabužį šaltu vandeniu, tada skalbkite prietaise. Uždžiūvusį dėmė: mirkykite drabužį fermentiniame dėmių išėmiklyje. Tada skalbkite skalbimo mašina su džiovykle. Jeigu dėmė neišsiplauna, mėginkite ją šalinti drabužiui tinkamu balikliu.
Klijai, kramtomoji guma	Drabužį dėkite į maišelį, tada dėkite jį į šaldiklį, iki dėmė sukietės. Nugrandykite ją neaštriu peiliu. Pamirkykite dėmę dėmių išėmiklyje ir gerai išskalaukite. Tada skalbkite skalbimo mašina su džiovykle.
Makiažas	Pamirkykite dėmę dėmių išėmiklyje, tada skalbkite prietaisu.
Sviestas	Prieš skalbdami prietaisu dėmę valykite dėmių išėmikliu. Tada išskalaukite karštu vandeniu (tokio karštumo, koks priimtinas audiniui).
Pienas	Mirkykite drabužį fermentiniame dėmių išėmiklyje. Mirkykite bent 30 minučių, o jeigu dėmės įsisenėjusios – kelias valandas. Tada skalbkite skalbimo mašina su džiovykle.
Vaisių sultys	Dėmę valykite druskos ir vandens mišiniu. Šiek tiek palaukite, tada išskalaukite. Dėmę taip pat galima valyti natrio bikarbonatu, distiliuotu actu arba citrinų sultimis ir tada skalbti prietaisu. Įsisenėjusias dėmes mirkykite glicerine, o po 20 minučių išskalaukite šaltu vandeniu. Tada skalbkite skalbimo mašina su džiovykle.
Vynas	Skalbinius bent 30 minučių mirkykite šaltame vandenyje. Taip pat naudokite dėmių išėmiklį. Tada skalbkite skalbimo mašina su džiovykle.
Vaškas	Dėkite drabužį į šaldiklį, kad vaškas sukietėtų. Tada nugrandykite. Ant dėmės dėkite popierinį rankšluostį, likusį vašką pašalinkite kaitindami jį lygintuvu, kol vaškas susigers į popierių.
Prakaitas	Prieš skalbdami prietaisu, dėmę gerai įtrinkite skystu skalbikliu.
Kramtomoji guma	Dėkite drabužį į šaldiklį, kad kramtomoji guma sukietėtų. Tada nugrandykite. Tada skalbkite skalbimo mašina su džiovykle.

ŠALINIMAS

Pakuotė pagaminta iš aplinkai nekenkiančių medžiagų, kurias galima perdirbti, išmesti arba sunaikinti nekeliant pavojaus gamtai. Šiuo tikslu pakavimo medžiagos atitinkamai paženklintos.



Šis simbolis ant gaminio arba jo pakuotės rodo, kad šio gaminio su buitinėmis atliekomis išmesti negalima. Gaminį pristatykite į vietinį perdirbimo centrą, surenkantį elektros ir elektroninės įrangos atliekas.

Jeigu prietaisą reikia **išmesti** pasibaigus jo eksploatavimo laikui, atjunkite maitinimo laidą ir sulaužykite durų skląstį bei jungiklį, kad durys negalėtų užsirasinti – taip užtikrinsite vaikų saugumą.

Šis prietaisas paženklintas pagal Europos Sąjungos elektros ir elektroninės įrangos atliekų direktyvą.

Tinkamas gaminio **šalinimas** užtikrins, kad nebus daromas žala gamtai ir žmonių sveikatai, kuri galima netinkamai pašalinus gaminį. Išsamios informacijos apie atliekų šalinimą teiraukitės atitinkamoje vietos įstaigoje, atsakingoje už atliekų tvarkymą, savo atliekų šalinimo tarnyboje arba parduotuvėje, kurioje įsigijote gaminį.

TIPINĖS ENERGIJOS SAŪNAUDOS

Programų instrukcijos

1. „Eco 40–60“ (Eko 40-60) programa galima skalbti normaliai suteptus medvilninius skalbinius, kuriuos vienu metu galima skalbti 40–60°C temperatūroje; ši programa atitinka ES teisės aktų dėl ekologiško dizaino reikalavimus.
2. Energijos sąnaudos išjungus yra 0,49 W.
3. Paprastai energija geriausiai taupoma skalbiant pagal programas, kurių žemesnė vandens temperatūra ir ilgesnė trukmė.
4. Buitinę skalbimo mašiną skalbinių prikrovus iki gamintojo nurodytos atitinkamos programos didžiausios talpos bus taupoma energija ir vanduo.
5. Tinkamas skalbiklio, minkštiklio ir kitų priedų naudojimas. Nepilkite per daug skalbiklio. Dėl to gali nukentėti skalbimo rezultatai.
6. Periodinis valymas, įskaitant optimalų dažnį, ir kalkių nuosėdų prevencija bei šalinimo procedūra.
7. Triukšmas ir skalbiniuose likusi drėgmė priklauso nuo grežimo greičio: kuo didesnis grežimo fazės greitis, tuo didesnis triukšmas ir tuo geriau išgrežiami skalbiniai.
8. Gaminio vardinį verčių etiketėje pateikiama informacija apie jį ir jo QR kodas; gaminio registracijos informacijos galima gauti nuskaidčius QR kodą.
9. Informacijos apie standartines programas ieškokite tolesnėje lentelėje.

Programos	Pasirinkta temperatūra (°C)	Vardinė talpa (kg)	Maksimali temperatūra būgne (°C)	Programos trukmė (val: min)	Energijos sąnaudos (kWh/ciklą)	Vandens sąnaudos (litru/ciklą)	Liekamosios drėgmės kiekis (%)	Pasiektas maksimalus greitis (sūk./min.)
Eco 40-60 (Eko 40-60) visas kiekis	-	8,0	28	3:38	0,470	47,0	53,90	1400
Eco 40-60 (Eko 40-60) pusė kiekio	-	4,0	27	2:48	0,355	35,0	53,90	1400
Eco 40-60 (Eko 40-60) 1/4 kiekio	-	2,0	25	2:03	0,160	26,0	53,90	1400
Skalbimas ir džiovinimas visas kiekis	-	5,0	28	7:59	3,195	92,0	-	1400
Skalbimas ir džiovinimas pusė kiekio	-	2,5	22	5:29	1,850	63,0	-	1400
Cotton (Medvilnė)	20	8,0	20	2:15	0,290	105,0	55,00	1400
Cotton (Medvilnė)	60	8,0	58	3:38	1,600	105,0	55,00	1400
Synthetics (Sintetika)	40	4,0	40	2:19	0,790	60,0	35,00	1400
Quick 15' (Greitas 15')	20	1,0	20	0:15	0,038	18,0	75,00	800

Nurodytos programoms tinkamos vertės, išskyrus „Eco 40-60“ (Eko 40-60) programą ir skalbimo bei džiovinimo ciklą, yra tik rekomendacinio pobūdžio.

Skalbimo ir džiovinimo ciklui nustatyti pasirinkite „Eco 40-60“ (Eko 40-60) programą, tada vieną kartą paspauskite džiovinimo lygio mygtuką.

☼ Maksimalus arba vardinis kiekis taikomas skalbiniams, paruoštiems pagal IEC 60456 standartą.

☼ **Dėl skalbinių tipo ir kiekio, grežimo, maitinimo, temperatūros ir drėgnumo skirtumų išmatuota programos trukmė ir energijos sąnaudos gali būti kitokios, nei nurodytosios lentelėje.**

Pasilikame teisę keisti ir atnaujinti naudojimo instrukcijas.

BELAIDIS RYŠYS

Atverkite mobiliojo telefono arba planšetinio kompiuterio sąsają „Settings“ (Nuostatos), įjunkite „Bluetooth“ ir belaidį ryšį ir prisijunkite prie belaidžio ryšio tinklo.

PASTABA

Šis prietaisas suderinamas su 2,4 GHz belaidžiu ryšiu.

Įjungus belaidžio ryšio funkciją mašina suvartos daugiau elektros energijos. Tačiau belaidžio ryšio funkcijos galia nesiekia 2 W, todėl tai neturi įtakos mašinos energijos efektyvumo klasei.

Atsisiuntimas

Mobiliojo telefono arba planšetinio kompiuterio programėlių parduotuvėje („Google Play Store“, „Apple App Store“) susiraskite, atsisiųskite ir įdiekite programėlę „ConnectLife“.

PASTABA

Programėlės veikimui pagerinti ir didesniai naudotojo patogumui užtikrinti programėlė gali būti atnaujinta apie tai neįspėjus.

Prisijungimas



Pirmiausia su savo paskyra reikia prisijungti prie „ConnectLife“. Jei neturite „ConnectLife“ paskyros, reikės sukurti naują. Daugiau informacijos ieškokite programėlės instrukcijoje.

PASTABA

Jeigu jau turite „Google“ paskyrą, galite prisijungti tiesiog su „Google“ paskyra.

Prietaiso susiejimas

- Atidarykite „ConnectLife“ programėlę savo išmaniajame telefone arba planšetiniame kompiuteryje.
- Susiekite savo prietaisą per „ConnectLife“ kaip nurodyta:
 - Spustelėkite „**Start here – Add appliances**“ (**Pradėti čia – pridėti prietaisus**) puslapyje „**Home**“ (**Pradžia**) arba spustelėkite „**Add appliances**“ (**Pridėti prietaisus**) puslapyje „**Devices**“ (**Prietaisai**), arba spustelėkite „+“.
 - Pasirinkite „**Washer Dryer**“ (**Skalbimo mašina su džiovykle**) arba toliau spustelėkite „**Scan QR/BAR code**“ (**Nuskaityti QR / brūkšninį kodą**) arba „**Manual entry**“ (**Įvesti rankomis**).
 - Nuskaitykite prietaiso QR / brūkšninį kodą arba rankomis įveskite AUID/SN. Jeigu nepavyksta jo rasti, spustelėkite (?) instrukcijoms gauti.
 - Spustelėkite „**SET UP APPLICATION**“ (**PROGRAMĖLĖS SĄRANKA**).
 - Perskaitykite instrukciją, nustatykite prietaiso darbo tinklą ir susiejimo būseną ir spustelėkite „**NEXT**“ (**KITAS**).
 - Tada programėlė pradės ieškoti prietaisų, o jūs paieškos sąrašė galėsite pasirinkti prietaisą, kurį norite prijungti prie tinklo; jeigu jo nerasite, patikrinkite, ar įjungtas „Bluetooth“ ryšys. „Bluetooth“ ryšys turi būti įjungtas visą laiką. Tada spustelėkite „**NEXT**“ (**KITAS**).
 - Pasirinkite savo belaidžio ryšio tinklą, įveskite slaptažodį, tada spustelėkite „**CONNECT**“ (**PRISIJUNGTI**). Bus pradėtas prietaiso susiejimas.
 - Sėkmingai susiejus galėsite nustatyti prietaiso pavadinimą ir vietą.
 - Dabar prietaisą bus galima programėle kontroliuoti per atstumą.

 Kai ekrane nešviečia  mašinos per mobilųjį telefoną nuotoliniu būdu valdyti negalėsite. Šiai funkcijai įjungti ilgai spauskite valdymo pulto mygtuką .

PASTABA

Kaip prietaise iš naujo nustatyti belaidį ryšį ir atsieti visus prietaisus:

- Paspauskite maitinimo mygtuką prietaisui paleisti ir įprastu būtu prijungti jam prie tinklo.
- 3 sekundes vienu metu spauskite du paskutinius skydelio mygtukus; ekrane pasirodys „**E - B**“.
- Išjunkite ir vėl paleiskite prietaisą, kad susietumėte iš naujo.
- Atsiejus prietaisą būtina paleisti iš naujo, kitaip atsiejimas nepavyks. Atsiejus naudotojo informacija bus pašalinta.
- Kaip išėiti iš tinklo veiksena:

Jeigu norite išėiti, kai ekrane bus rodoma „**bo n**“, 3 sekundes spauskite ; galite prietaisą išjungti paspaudę  arba palaukti 5 minutes.

Hisense

life reimagined