



LTR7E373AE

LT Naudojimo instrukcija | **Skalbyklė**



# Sveiki atvykę į AEG pasaulį! Dėkojame, kad išsirinkote mūsų prietaisą.



Čia rasite naudojimo patarimų, brošiūrų, informacijos apie trikčių šalinimą, aptarnavimą ir remontą:  
[www.aeg.com/support](http://www.aeg.com/support)

Galimi pakeitimai.

## TURINYS

1. SAUGOS INFORMACIJA.....	2
2. SAUGOS INSTRUKCIJOS.....	4
3. GAMINIO APRAŠYMAS.....	6
4. TECHNINIAI DUOMENYS.....	8
5. ĮRENGIMAS.....	8
6. VALDYMO SKYDELIS.....	11
7. PROGRAMŲ LENTELĖ.....	13
8. PARINKTYS.....	18
9. NUOSTATOS.....	20
10. PRIEŠ NAUDODAMI PIRMAKART.....	22
11. KASDIENIS NAUDOJIMAS.....	22
12. PATARIMAI.....	27
13. VALYMAS IR PRIEŽIŪRA.....	28
14. TRIKČIŲ ŠALINIMAS.....	32
15. SAŃAUDŲ VERTĖS.....	34
16. TRUMPASIS VADOVAS.....	36
17. APLINKOS APSAUGA.....	38

## 1. ⚠ SAUGOS INFORMACIJA



Prieš įrengdami ir naudodami prietaisą, atidžiai perskaitykite pateiktą instrukciją.

Gamintojas neatsako už sužalojimus ar nuostolius, patirtus dėl netinkamo prietaiso įrengimo ar naudojimo. Instrukciją visada laikykite saugioje ir pasiekiamoje vietoje, kad prireikus galėtumėte ja pasinaudoti.

### 1.1 Vaikų ir pažeidžiamų žmonių sauga

- Vyresni nei 8 metų vaikai ir asmenys, turintys fizinių, jutiminių arba protinių sutrikimų, arba asmenys, kuriems trūksta patirties ar žinių, šį prietaisą gali naudoti tik prižiūrimi

- kitų arba gavę nurodymus, kaip saugiai naudotis prietaisu, jei jie supranta su prietaiso naudojimu susijusius pavojus.
- Nuo 3 iki 8 metų vaikų ir asmenų, turinčių sunkią negalią, negalima palikti be priežiūros ir kitaip leisti pasiekti naudojamą prietaisą.
  - Mažesnių nei 3 metų vaikų negalima palikti be priežiūros ar kitaip leisti pasiekti naudojamą prietaisą.
  - Vaikus būtina prižiūrėti ir užtikrinti, kad jie su prietaisu nežaistų.
  - Visas pakuotės medžiagas saugokite nuo vaikų ir tinkamai pašalinkite.
  - Valymo priemonės laikykite vaikams nepasiekiamoje vietoje.
  - Neleiskite nepilnamečiams vaikams ir gyvūnams būti šalia prietaiso atidarytomis durelėmis.
  - Vaikai be priežiūros negali atlikti prietaiso valymo ir naudotojo priežiūros darbų.

## **1.2 Bendrieji saugos reikalavimai**

- Šis buitinis prietaisas skirtas skalbti tik tokius skalbinius, kurie yra tinkami skalbti skalbyklėse.
- Tai buitinis prietaisas, skirtas naudoti patalpose, vienam šeimos ūkiui.
- Šį prietaisą galima naudoti biuruose, viešbučių kambariuose, nakvynės ar svečių namuose ir kitoje panašioje aplinkoje, kur prietaiso naudojimo intensyvumas neviršija įprasto buitinio naudojimo.
- Nebandykite pakeisti šio prietaiso techninių savybių.
- Didžiausia leistina prietaiso apkrova – 7.0 kg. Neviršykite maksimalaus kiekvienai programai numatyto skalbinių kiekio (žr. skyrių „Programos“).
- Darbinis vandens slėgis vandens tiekimo taške turi būti nuo 0,5 baro (0,05 MPa) iki 10 barų (1,0 MPa).
- Pasirūpinkite, kad apatinių ventiliacijos angų neblokotų kilimai ar kitos grindų dangos.

- Prietaisą prie vandentiekio junkite naujomis kartu su prietaisu gautomis arba įgaliotojo techninės priežiūros centro patvirtintomis žarnomis.
- Nenaudokite senų žarnų.
- Jei būtų pažeistas maitinimo laidas, jį gali pakeisti tik gamintojas, jo įgaliotasis techninės priežiūros centras arba panašios kvalifikacijos asmenys– antraip gali kilti elektros pavojus.
- Prieš bet kokius techninės priežiūros darbus išjunkite prietaisą ir ištraukite maitinimo laido kištuką iš elektros lizdo.
- Nevalykite prietaiso didelio slėgio vandens purkštuvais ir (arba) garais.
- Išvalykite prietaisą drėgna šluoste. Naudokite tik neutralius ploviklius. Nenaudokite šveičiamųjų produktų, šveitimo kempinių, tirpiklių arba metalinių grandyklių.

## 2. SAUGOS INSTRUKCIJOS

### 2.1 Įrengimas



Įrengimas turi atitikti galiojančias nacionalines taisykles.

- Nuimkite visas pakuotės medžiagas ir gabenimo varžtus, įskaitant guminę įvorę su plastikiniu tarpikliu.
- Gabenimo varžtus laikykite saugioje vietoje. Jeigu prietaisą ateityje reikės perkelti, juos reikia įsukti, kad būgnas būtų užfiksuotas ir apsaugotas nuo vidinio sugadinimo.
- Visada būkite atsargūs, kai perkeliate prietaisą, nes jis yra sunkus. Visada mūvėkite apsaugines pirštines ir avėkite uždarą avalynę.
- Vadovaukitės su prietaisu pateiktomis įrengimo instrukcijomis.
- Neįrenkite ir nenaudokite sugadinto prietaiso.
- Neįrenkite ir nenaudokite prietaiso ten, kur temperatūra gali būti žemesnė nei 0 °C, arba ten, kur jis gali būti veikiamas oro sąlygų.
- Grindys, ant kurių bus įrengtas prietaisas, turi būti plokščios, stabilios, atsparios karščiui ir švarios.
- Pasirūpinkite, kad tarp prietaiso ir grindų vyktų oro cirkuliacija.
- Pastatę prietaisą į nuolatinę jo vietą, gulsčiuuku patikrinkite, ar jis stovi lygiai. Jei jis stovi nelygiai, atitinkamai sureguliuokite jo kojeles.
- Neįrenkite prietaiso tiesiai virš grindyse esančio kanalizacijos vamzdžio.
- Nepurkškite ant prietaiso vandens ir saugokite jį nuo pernelyg didelės drėgmės poveikio.
- Nestatykite prietaiso ten, kur prietaiso dangčio negalima atidaryti iki galo.
- Nedėkite po prietaisu uždaros talpyklės ištekėjusiam vandeniui surinkti. Kreipkitės į įgaliotąjį techninės priežiūros centrą, kad išsiaiškintumėte, kokius priedus galite naudoti.

## 2.2 Elektros prijungimas

### ĮSPĖJIMAS!

Pavojus sukelti gaisrą ir gauti elektros smūgį.

- DĖMESIO! Ši prietaisą reikia jungti prie įžeminto lizdo.
- Visada naudokite tinkamai įrengtą įžemintą saugųjį elektros lizdą.
- Įsitinkinkite, kad parametrai techninių duomenų plokštelėje atitinka maitinimo tinklo elektros vardinius duomenis.
- Nenaudokite daugiakanalių adapterių ir ilginamųjų laidų.
- Būkite atsargūs, kad nesugadintumėte elektros kištuko ir maitinimo laido. Jei reikėtų pakeisti maitinimo laidą, tai turi padaryti mūsų įgaliotasis techninės priežiūros centras.
- Elektros kištuką į tinklo lizdą junkite tik tuomet, kai visiškai pabaigsite įrengimą. Įsitinkinkite, kad įrengus prietaisą, elektros laido kištuką būtų lengva pasiekti.
- Nelieskite maitinimo laido arba elektros kištuko šlapiomis rankomis.
- Norėdami išjungti prietaisą, netraukite už maitinimo laido. Visada traukite paėmę už elektros kištuko.

## 2.3 Vandens jungtis

- Tiekiamo vandens temperatūra neturi viršyti 25 °C.
- Nepažeiskite vandens žarnų.
- Prieš jungdami prietaisą prie naujų ar ilgai nenaudotų vamzdžių, remontuotų arba naujų prietaisų (vandens skaitiklių ir pan.), palaukite kol pradės tekėti švarus ir skaidrus vanduo.
- Pirmą kartą naudodami prietaisą ir juo pasinaudoję patikrinkite, ar nėra vandens nuotėkio.
- Nenaudokite ilginamųjų žarnų vandens išleidimo žarnai pailginti. Dėl vandens tiekimo žarnos keitimo kreipkitės į įgaliotąjį techninės priežiūros atstovą.
- Išpakavę prietaisą galite pamatyti iš vandens išleidimo žarnos ištekantį vandenį. Taip yra todėl, kad gamykloje prietaisas buvo bandomas naudojant vandenį.
- Vandens išleidimo žarną galima pailginti iki 400 cm. Dėl kitos vandens išleidimo

žarnos arba jos ilginamosios dalies kreipkitės į įgaliotąjį techninės priežiūros atstovą.

- Pasirūpinkite, kad įrengus prietaisą liktų prieiga prie čiaupo.

## 2.4 Naudojimas

### ĮSPĖJIMAS!

Sužeidimo, elektros smūgio, gaisro, nudegimų arba prietaiso sugadinimo pavojus.

- Laikykitės ant ploviklio pakuotės pateiktų saugos nurodymų.
- Šalia prietaiso, į prietaisą arba ant jo nedėkite degių medžiagų arba degiomis medžiagomis sudrėkintų daiktų.
- Neskalkbkite stipriai alyva, tepalu ar kitomis riebiomis medžiagomis suteptų audinių. Jos gali sugadinti skalbyklės gumines dalis. Tokius audinius, prieš dėdami į skalbyklę, išskalkbkite rankomis.
- Pasirūpinkite, kad nuo skalbinių būtų pašalinti visi metaliniai objektai.

## 2.5 Paslauga

- Dėl prietaiso remonto kreipkitės į įgaliotąjį techninės priežiūros centrą. Naudokite tik originalias dalis.
- Atkreipkite dėmesį, kad pačių arba neprofesionalus remontas gali turėti pasekmių saugai ir panaikinti garantiją.
- Nutraukus modelio gamybą, šių atsarginių dalių galima įsigyti bent 10 metų: variklį ir variklio šepetėlius, variklio ir būgno sąsajos mazgą, siurblius, amortizatorius ir spyruokles, skalbimo būgną, būgno kryžmę ir rutulinius guolius, šildytuvus ir kaitinimo elementus, įskaitant šildymo siurblius, vamzdžius ir susijusią įrangą, žarnas, vožtuvus, filtrus, hermetikus, spausdintines plokštes, elektroninius ekranus, slėginius jungiklius, termostatus ir kitus jutiklius, programinę ir aparatinę įrangą, įskaitant atkūrimo, dureles, lankstus, sandariklius, durelių užrakinimo mazgą ir plastikines detales, pavyzdžiui, skalbimo priemonių dozatorių. Jūsų šalyje šis laikotarpis gali būti ilgesnis. Daugiau informacijos rasite mūsų internetinėje svetainėje.

- Įsidėmėkite, kad tam tikros šios atsarginės dalys yra prieinamos tik profesionaliems remonto specialistams ir kad ne visos atsarginės dalys yra aktualios visiems modeliams.
- Šio gaminio viduje esanti (-čios) lemputė (-ės) ir atskirai parduodamos atsarginės lemputės: Šios lemputės turi atlaikyti ekstremalias fizines sąlygas buitiniuose prietaisuose, pavyzdžiui, temperatūrą, vibraciją, drėgmę, arba yra skirtos informuoti apie prietaiso veikimo būseną. Jos nėra skirtos naudoti kitoms paskirtims ir netinka patalpoms apšviesti.
- Atjunkite prietaisą nuo tinklo maitinimo ir vandentiekio.
- Nupjaukite maitinimo laidą arti prietaiso ir pašalinkite jį.
- Išimkite durų užraktą, kad vaikai arba naminiai gyvūnai neįstrigtų būgne.
- Prietaisą šalinkite pagal vietinius elektrinės ir elektroninės įrangos atliekų šalinimo reikalavimus.

## 2.6 Šalinimas

### ĮSPĖJIMAS!

Pavojus susižeisti arba uždusti.

## 3. GAMINIO APRAŠYMAS

### 3.1 Išskirtinės savybės

Jūs nauja skalbyklė atitinka visus šiuolaikinius veiksmingo skalbinių apdorojimo reikalavimus ir naudoja mažai vandens, energijos ir skalbimo priemonių bei tinkamai pasirūpina audiniais.

- **ProSense System** per 30 sekundžių nustato skalbinių kiekį ir atitinkamai parenka programos trukmę. Skalavimo programa yra pritaikoma skalbinių kiekiui ir audinių rūšiai, kad nebūtų naudojama daugiau laiko, energijos ir vandens nei būtina.
- Garais galima greitai ir lengvai atnaujinti drabužius. Švelnios garų programos pašalina kvapus ir sumažina sausų

audinių susiglamžymą, todėl juos reikia mažiau lyginti.

Naudojant **Užbaigimas garinimu parinktį**, kiekvienas ciklas užbaigiamas švelniu garinimu, kurio metu išpurenamas audinių pluoštas ir sumažinamas susiglamžymas. Lyginti bus paprasčiau!

- Naudojant **Dėmių šalinimas parinktį** apdorojamos sunkiai įveikiamos dėmės ir optimaliai išnaudojamas dėmių šalinimo priemonės efektyvumas.
- Dėl parinkties **Soft Plus audinių** minkštiklis vienodai pasiskirsto skalbiniuose ir giliai prasiskverbia į audinio pluoštą bei suteikia tobulą minkštumą.

## 3.2 Prietaiso apžvalga

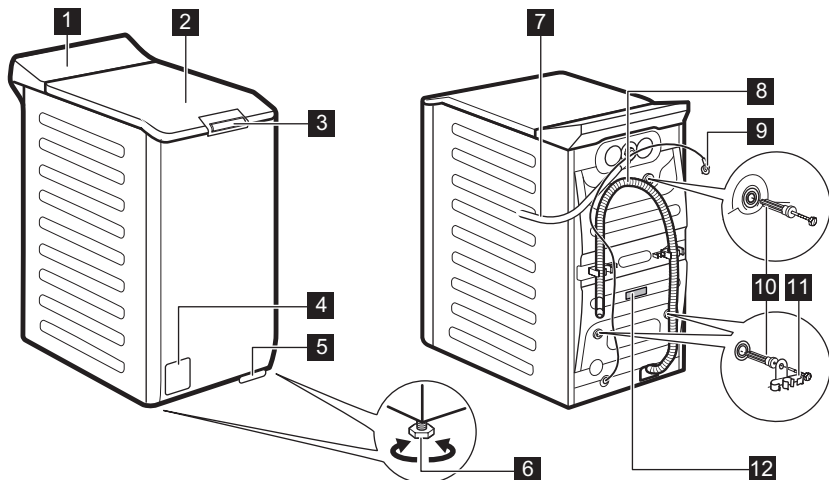

- 1 Valdymo skydelis
- 2 Dangtis
- 3 Dangčio stūmimo rankena
- 4 Vandens išleidimo siurblio filtras
- 5 Svirtis prietaisui patraukti
- 6 Kojelės prietaisui išlyginti
- 7 Vandens įleidimo žarna
- 8 Vandens išleidimo žarna
- 9 Maitinimo kabelis
- 10 Gabenimo varžtai
- 11 Žarnos atrama
- 12 Techninių duomenų plokštelė

Informacija apie gaminio registravimą.

**Techninių duomenų lentelėje** nurodomas modelio pavadinimas (A), gaminio numeris (B), elektros parametrai (C) ir serijos numeris (D).

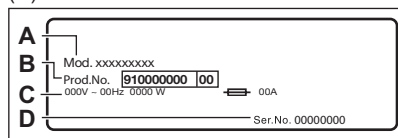

**Informacinėje etiketėje** nurodomas modelio pavadinimas (A), gaminio numeris (B) ir serijos numeris (C).

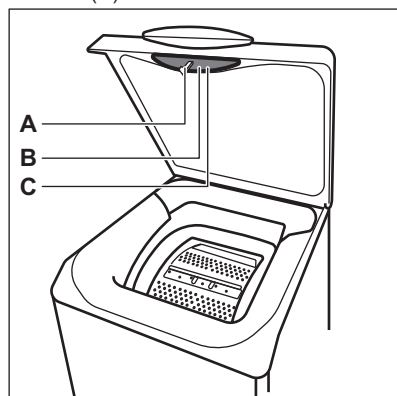

## 4. TECHNINIAI DUOMENYS

Matmenys	Plotis / aukštis / bendras gylis	39,7 cm /90,3 cm /59,9 cm
Elektros prijungimas	Įtampa Bendroji galia Saugiklis Dažnis	230 V 2 100 W 10 A 50 Hz
Apsaugos klasė. Apsauginis dangtis prietaisą apsaugo nuo kietųjų dalelių ir drėgmės, išskyrus nuo drėgmės neapsaugotą žemos įtampos įrangą.		IPX4
Tiekiamo vandens slėgis	Mažiausias Didžiausias	0,5 baro (0,05 MPa) 10 bar (1,0 MPa)
Vandens tiekimas <sup>1)</sup>		Šaltas vanduo
Didžiausias kiekis	„Cotton“	7.0 kg
Gręžimo greitis	Maksimalus gręžimo greitis	1251 aps./min.

1) Prijunkite vandens įleidimo žarną prie vandens čiaupo su 3/4" sriegiu.

## 5. ĮRENGIMAS

### ⚠ ĮSPĖJIMAS!

Žr. saugos skyrius.

### 5.1 Išpakavimas ir padėties nustatymas

1.

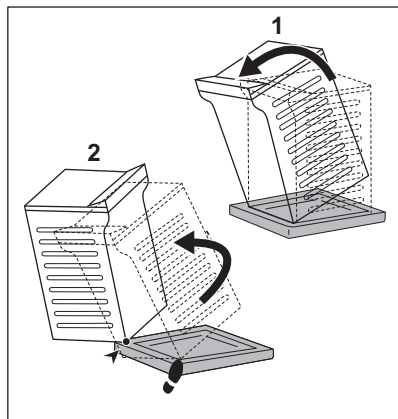

2.

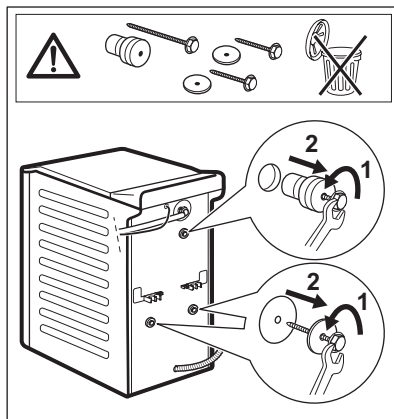



3.

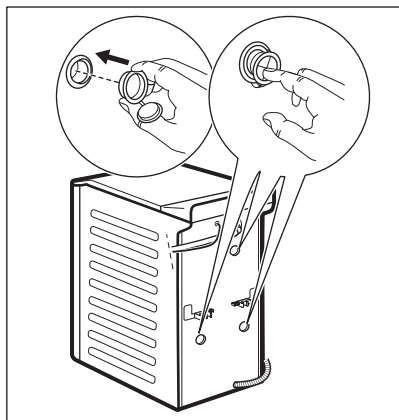

4.



Tinkamai sureguliuokite prietaisą, kad jis veikdamas nevibruotų, nekeltų triukšmo ir nejudėtų.

**⚠ ĮSPĖJIMAS!**

**Nekiškite po prietaiso kojėlėmis kartono, medžio gabaliukų ar kitų medžiagų.**



Pasirūpinkite, kad kilimai neblokautų oro cirkuliacijos po prietaisu. Patikrinkite, ar prietaisas neliečia sienos ir kitų baldų.

**Rekomenduojame išsaugoti pakuotę ir gabenimui skirtus varžtus, jei ateityje prietaisą tektų gabenti.**

## 5.2 Vandens įleidimo žarnos

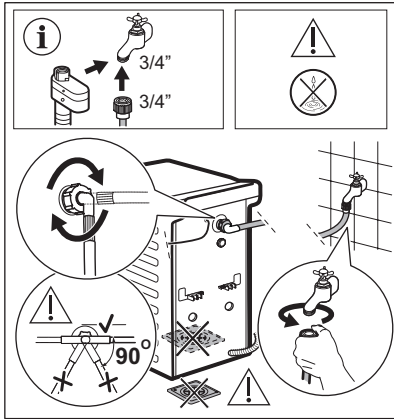

Priklausomai nuo prietaiso modelio tiekiami priedai gali skirtis.



Patikrinkite, ar žarnos nepažeistos ir ar jungtys sandarios. Nenaudokite ilginamųjų žarnų vandens įleidimo žarnai pailginti. Susisiekite su aptarnavimo centru dėl informacijos apie vandens padavimo žarnos keitimą.

Kai kuriuose modeliuose gali būti vandens padavimo žarna su vandens stabdymo prietaisu. Jis neleidžia vandeniui pratekėti dėl įprasto žarnos nusidėvėjimo.

Sektorius langelyje rodo šią triktį. Jeigu taip atsitiktų, užsukite vandens čiaupą ir dėl vandens žarnos pakeitimo susisiekite su įgaliotuoju techninės priežiūros centru.

Atsarginės dalys gali keistis be įspėjimo. Priešus pirkite tik iš įgaliotojo tiekėjo.

## 5.3 Vandens išleidimas

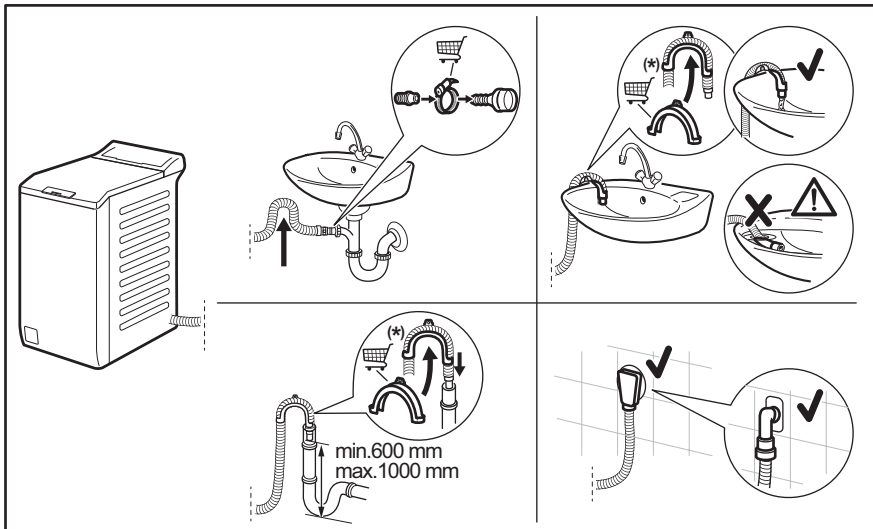



Galimi pakeitimai neįspėjus.

Vandens išleidimo žarna turi būti ne žemiau kaip 600 mm ir ne aukščiau kaip 1000 mm aukštyje. Vandens išleidimo žarną galima pailginti iki 4000 mm. Dėl kitos vandens išleidimo žarnos arba jos ilginamosios dalies susisiekiate su įgaliotuoju remonto paslaugų centru.

## 5.4 Elektros prijungimas

Baigę instaliacijos darbus, galite prijungti maitinimo kištuką prie maitinimo lizdo.

Techninių duomenų lentelėje ir skyriuje „Techniniai duomenys“ nurodyti reikalingi elektros parametrai. Įsitikinkite, kad jie atitinka maitinimo tinklo parametrus.

Patikrinkite, ar jūsų namų elektros tinklas yra pakankamo galingumo, turint omenyje, kad yra įjungti ir kiti prietaisai.

**Junkite prietaisą į įžemintą elektros lizdą.**

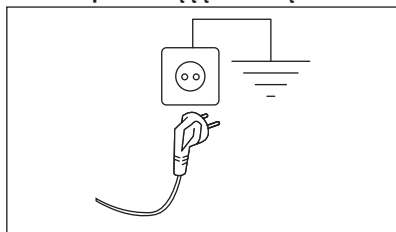

Elektros kabelis po prietaiso prijungimo turi būti lengvai prieinamas.

Dėl šiam prietaisui įrengti reikalingų elektros darbų kreipkitės į mūsų įgaliotąjį techninės priežiūros centrą.

Gamintojas neatsako už žalą arba sužeidimus, kuriuos sukėlė pirmiau išvardytų saugos nurodymų nesilaikymas.

## 6. VALDYMO SKYDELIS

### 6.1 Valdymo skydelio aprašymas

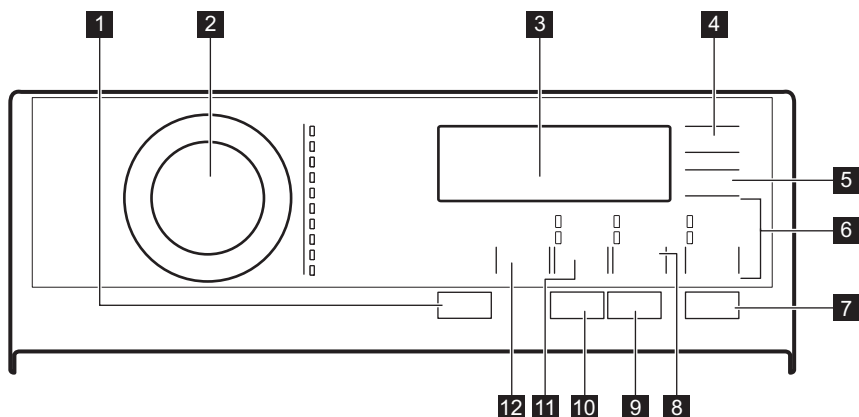

- 1 Įjungti / išjungti mygtukas
- 2 Programos pasirinkimo ratukas
- 3 Ekranas
- 4 Atidėtas paleidimas jutiklinis mygtukas
- 5 Laiko taupymo jutiklinis mygtukas
- 6 Rinse jutiklinis mygtukas
  - Papildomas skalavimas parinktis
  - Skalavimo fazės praleidimas – Tik skalavimas
- 7 Paleisti / stabdyti jutiklinis mygtukas
- 8 Dėmių šalinimas / pirminis plovimas jutiklinis mygtukas

- Dėmių šalinimas parinktis
- Pirminis plovimas parinktis
- 9 Anti-allergy jutiklinis mygtukas
- 10 Užbaigimas garinimu jutiklinis mygtukas
- 11 Grežimas jutiklinis mygtukas
  - Fazių praleidimas – Tik vandens išleidimas
  - Fazių praleidimas – Tik grežimas
- 12 Temperatūra jutiklinis mygtukas

## 6.2 Ekranas

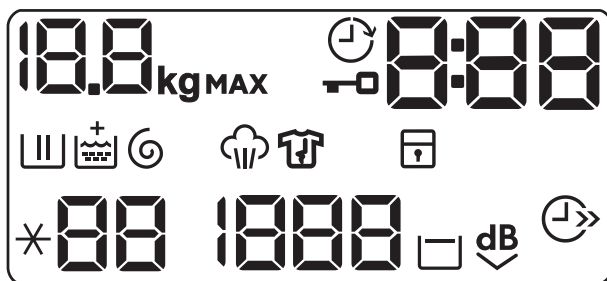

kg MAX

Nustatant skalbinių kiekį mirksės **kg** indikatorius.

**MAX**

Maksimalaus skalbinių kiekio simbolis. Mirksės, kai skalbinių kiekis viršys didžiausią leistiną pasirinktos programos skalbinių kiekį.















Užrakinto dangčio indikatorius

Atidėto paleidimo indikatorius.

Skaitmeninis indikatorius gali rodyti:

- programos trukmę (pvz., **2:40**).
- atidėjimo laiką (pvz., **30'** arba **2h**).
- Ciklo pabaigą .
- Įspėjamasis kodas (**E20**).
- Bendro prietaiso veikimo laiko indikatorius. Daugiau informacijos rasite skyriuje „Nustatymai“, poskyryje „Veikimo valandų skaitiklis“.

Skalavimo ciklo indikatorius. Mirksi pirminio ir pagrindinio skalbimų ciklo metu.

	Skalavimo fazės indikatorius. Mirksės skalavimo ciklo metu.
	Parinktis „Soft Plus“. Pasirinkus šį nustatymą, indikatorius  bus matomas virš  .
	Gręžimo ir vandens išleidimo ciklo indikatorius. Mirksės gręžimo ir vandens išleidimo ciklą metu.
	Garų ciklo indikatorius.
	Neglamžymo fazės indikatorius. Jei norite sužinoti daugiau, skaitykite skyrių Užbaigimas garinimu.
	Apsaugos nuo vaikų užrakto simbolis.
	Temperatūros indikatorius. * - - indikatorių matysite, jei pasirinksite skalbimo šaltu vandeniu funkciją.
	Gręžimo greičio indikatorius.
	Indikatorius „Be gręžimo“. Gręžimo ciklas išjungtas, prietaisas vykdys tik vandens išleidimo ciklą.
	Skalavimo ciklo sustabdymo indikatorius.
	Parinkties „Itin tyli“ indikatorius.
	Laiko taupymo režimo indikatorius.

## 7. PROGRAMŲ LENTELĖ

### Skalbimo programos

Programa	Programos aprašymas
Eco 40-60	<b>Balta ir neblunkanti spalvota medvilnė.</b> Įprastai nešvarūs skalbiniai. Energijos sąnaudos sumažėja, o skalbimo programos trukmė pailgėja, taip užtikrinami geri skalbimo rezultatai.
Cottons	<b>Balta ir spalvota medvilnė.</b> Mažai, vidutiniškai ir stipriai sutepti skalbiniai.
Synthetics	<b>Sintetiniai arba mišrūs audiniai.</b> Įprastai nešvarūs skalbiniai.
Delicates	<b>Gležni audiniai, pavyzdžiui, akrilas, viskozė ir mišrūs.</b> Vidutiniškai ir mažai sutepti skalbiniai.
 Wool/Silk	<b>Skalbyklėje skalbiami vilnoniai, rankomis skalbiami vilnoniai ir kiti audiniai pažymėti „skalbti rankomis“.</b> <sup>1)</sup>



Programa	Programos aprašymas
----------	---------------------

 Steam	<p><b>Medvilnė, sintetika ir maišyti audiniai.</b> Specialusis garinimo ciklas be skalbimo, skirtas išdžiovintus skalbinius paruošti lyginimui arba atgaivinti vieną kartą dėvėtus drabužius. <b>2)</b> Ši programa mažina skalbinių susiglamžymą, kvapus ir išpureną audinius. <b>3)</b> Pasibaigus programai skalbinius iš būgno išimkite iš karto. Po garinimo programos skalbinius paprasta išlyginti. Nenaudokite jokių skalbimo priemonių. Jeigu reikia, pašalinkite dėmes skalbdami arba naudodami vietines dėmių šalinimo priemones. Garinimo programose nenumatyti jokie higieniniai ciklai. Garinimo programos nenaudokite šių rūšių skalbiniams:</p> <ul style="list-style-type: none"> <li>• skalbiniams, netinkantiems džiovinti džiovyklėje;</li> <li>• skalbiniams, valomiems tik cheminiu būdu.</li> </ul>
---	--

20min 3kg	<b>Mažai sutepti arba tik kartą naudoti medvilniniai ir sintetiniai skalbiniai.</b>
-----------	---



**Nenaudokite audinių minkštiklio ir patikrinkite, ar ploviklio dalytuve nėra audinių minkštiklio likučių.**



 Outdoor	<p><b>Viršutiniai ir sportiniai drabužiai, nuo vandens apsaugančios ir orui pralaidžios striukės, drabužiai su įsiūtais arba išimamais pamušalais.</b> Rekomenduojamas skalbinių kiekis – 2.0 kg. Šią programą taip pat galima naudoti kaip apsaugos nuo vandens atkūrimo ciklą, specialiai sukurtą drabužiams su hidrofobine danga. Norėdami atlikti apsaugos nuo vandens atkūrimo ciklą, darykite toliau nurodytus veiksmus.</p> <ul style="list-style-type: none"> <li>• Į  skyrelį pripilkite skalbiklio.</li> <li>• Į audinių minkštiklio skyrelį įpilkite specialios audiniams skirtos priemonės, atkuriančios apsaugos nuo vandens savybes .</li> <li>• Sumažinkite skalbinių kiekį iki 1.0 kg.</li> </ul> <p>Norėdami pagerinti apsaugos nuo vandens savybes, naudokitės džiovyklės nustatymu Outdoor (jei yra ir jei drabužius galima džiovinti džiovyklėje).</p>
---	--

Duvet	<b>Vienas sintetinis užklotas, drabužiai su paminkštinimais, antklodės, pūkinės striukės ir pan.</b>
-------	--

Jeans	<b>Džinsai ir džinsiniai audiniai.</b> Vidutiniškai sutepti skalbiniai. Džinsiniams audiniams sukurtas švelnus šios programos skalavimo ciklas mažina blukimą ir pašalina skalbimo miltelių likučius.
-------	---

- 1) Šio ciklo metu būgnas sukasi lėtai ir skalbia švelniai. Gali atrodyti, kad būgnas nesisuka arba sukasi netinkamai, bet tai su šia programa normalu.
- 2) Jei išdžiovintiems skalbiniams pasirinksite garinimo programą, ciklo pabaigoje skalbiniai bus šiek tiek drėgni. Pakabinkite skalbinius džioti maždaug 10 minučių.
- 3) Garų programa labai stiprių kvapų nepašalina.

Programa	Numatytoji temperatūra Temperatūros diapazonas	Gręžimo greičio atskaita Gręžimo greičių intervalas	Didžiausias kiekis
Eco 40-60	40 °C <b>1)</b>	1300 aps./min. 1300 – 400 aps./min.	7.0 kg

Programa	Numatytoji temperatūra Temperatūros diapazonas	Gręžimo greičio atskaita Gręžimo greičių intervalas	Didžiausias kiekis
Cottons	40 °C 95 °C – šaltas	1300 aps./min. 1300 – 400 aps./min.	7.0 kg
Synthetics	40 °C 60 °C – šaltas	1200 aps./min. 1200 – 400 aps./min.	3.0 kg
Delicates	30 °C 40 °C – šaltas	1200 aps./min. 1200 – 400 aps./min.	2.0 kg
 Wool/Silk	40 °C 40 °C – šaltas	1200 aps./min. 1200 – 400 aps./min.	1.5 kg
 Steam	-	-	1.0 kg
20min 3kg	30 °C 40–30 °C	1200 aps./min. 1200 – 400 aps./min.	3.0 kg
 Outdoor	30 °C 40 °C – šaltas	1200 aps./min. 1200 – 400 aps./min.	2.0 kg <sup>2)</sup> 1.0 kg <sup>3)</sup>
Duvet	40 °C 60 °C – šaltas	800 aps./min. 800 – 400 aps./min.	2.0 kg
Jeans	40 °C 60 °C – šaltas	1200 aps./min. 1200 – 400 aps./min.	3.0 kg

1) Pagal Komisijos reglamentą ES 2019/2023 šia 40 °C programa galima išskalbti vidutiniškai nešvarius medvilninius skalbinius, kuriuos reikia skalbti 40 °C ar 60 °C temperatūroje, tame pačiame cikle.















Informacija apie pasiekiamą skalbinių temperatūrą, programos trukmę ir kitus duomenis pateikta skyriuje „Sąnaudų vertės“. Energijos sąnaudų atžvilgiu veiksmingiausias programos paprastai yra tos, kurioms naudojama žemesnė temperatūra ir kurių trukmė ilgesnė.

2) Skalavimo programa.

3) Skalavimo programa ir apsaugos nuo vandens savybių atkūrimo fazė.

## Programos parinkčių suderinamumas

PARINKTYS	Programa	Eco 40-60	Cottons	Synthetics	Delicates	Wool/Silk	Steam	20min 3kg	Outdoor	Duvet	Jeans
Gręžimas 		■	■	■	■	■		■	■	■	■
Skalavimo sulaikymas 		■	■	■	■	■			■		■
Extra Silent 			■	■	■						
Tik vandens išleidimas 			■	■	■	■		■	■	■	■
Tik gręžimas 			■	■	■	■		■	■	■	■
Dėmių šalinimas  1)			■	■							■
Pirminis plovimas 			■	■							■
Papildomas skalavimas 			■	■	■				■		■
Tik skalavimas 			■	■	■	■		■	■	■	■
Anti-allergy 			■								
Laiko taupymo 2) 			■	■	■		■				■
Atidėtas paleidimas 		■	■	■	■	■	■	■	■	■	■
Užbaigimas garinimu  1)			■	■							■
Soft Plus			■	■	■					■	■



1) Šios parinktys negalima pasirinkus žemesnę nei 40 °C temperatūrą.

2) Jeigu pasirinksite trumpiausią programos laiką, rekomenduojame sumažinti skalbinių kiekį. Galite skalbti ir didelį kiekį skalbinių, tačiau skalbimo kokybė bus prastesnė.

### Skalavimo programos atitinkančios skalavimo priemonės

Programa	Universalūs milteliai <sup>1)</sup>	Universali skysta skalavimo priemonė	Skysta skalavimo priemonė spalvotiems skalbiniams	Gležni vilniniai skalbiniai	Speciali
Eco 40-60	▲	▲	▲	--	--
Cottons	▲	▲	▲	--	--



Programa	Universalūs milteliai <sup>1)</sup>	Universali skysta skalbi-mo priemonė	Skysta skalbi-mo priemonė spalvotiems skalbiniams	Gležni vilno-niai skalbi-niai	Speciali
Synthetics	▲	▲	▲	--	--
Delicates	--	--	--	▲	▲
Wool/Silk  	--	--	--	▲	▲
20min 3kg	--	▲	▲	--	--
Outdoor 	--	--	--	▲	▲
Duvet	--	--	--	▲	▲
Jeans	--	--	--	▲	▲

1) Skalbant aukštesnėje nei 60 °C temperatūroje rekomenduojama naudoti skalbiamuosius miltelius.

▲ = rekomenduojama

-- = nerekomenduojama

## 7.1 Woolmark Wool Care - Žalias



Bendrovė „The Woolmark Company“ patvirtino šios skalbyklės vilnos skalbimo ciklą gaminiams, kurių sudėtyje yra vilnos ir kurių etiketėse nurodyta „skalbti rankomis“, su sąlyga, kad tokie gaminiai bus skalbiami laikantis jų etiketėse ir šios skalbyklės gamintojo pateiktų nurodymų. M 1734 „Woolmark“ simbolis daugelyje šalių yra sertifikavimo ženklas.

## 8. PARINKTYS

### 8.1 Įžanga



Parinkty / funkcijos negali būti pasirenkamos su visomis skalbimo programomis. Patikrinkite parinkčių / funkcijų ir skalbimo programų suderinamumą programų lentelėje. Parinktis / funkcija gali pašalinti viena kitą; šiuo atveju prietaisas arba nustatyti kartu nesuderinamų parinkčių / funkcijų. Ekranu ir jutikliniai mygtukai visada privalo būti švarūs ir sausi.

### 8.2 Įjungti / išjungti

Palaikius nuspaudus šį mygtuką kelias sekundes, prietaisas įjungiamas arba išjungiamas. Įjungiant arba išjungiant prietaisą girdėsīs du skirtingi garso signalai.

Kadangi budėjimo funkcija automatiškai išjungia prietaisą siekiant sumažinti energijos sąnaudas, keliais atvejais jums gali tekti vėl įjungti prietaisą.

Išsamesnės informacijos rasite skyriaus „Kasdienis naudojimas“ paragrafe „Budėjimo funkcija“.

### 8.3 Anti-allergy

Naudokite šią parinktį su baltų Cottons skalbinių programa. Kai pasirinkta ši parinktis, negalima pakeisti nei temperatūros, nei ciklo trukmės. Parinkty Laiko taupymo ir „Ypač tyli“ negalimos.

Virš jutiklinio mygtuko įsijungia atitinkamas indikatorius.

Naudojant šią parinktį skalbimo ir garinimo programa visą skalbimo ciklą palaiko aukštesnę kaip 60 °C temperatūrą ir pašalina daugiau kaip 99,99 % bakterijų ir virusų; papildomas audinių pluošto apdorojimas garais ir patobulintas skalavimo ciklas užtikrina skalbimo priemonių ir mikroorganizmų likučių pašalinimą. Ši parinktis taip pat užtikrina mažesnį

žiedadulkių ir kitų alergizuojančių dalelių kiekį.



Išbandyta su: „Staphylococcus aureus“, „Enterococcus faecium“, „Candida albicans“, „Pseudomonas aeruginosa“ ir „MS2 Bacteriophage“; bandymus 2021 m. atliko nepriklausoma laboratorija „Swissatest Testmaterialien AG“ (bandymų ataskaitos Nr. 202120117).

### 8.4 Laiko taupymo

Naudodami šią parinktį, galite sutrumpinti programos laiką.

- Jeigu jūsų skalbiniai normaliai ar mažai sutepti, rekomenduojama sutrumpinti skalbimo programą. Palieskite šį mygtuką **vieną kartą**, kad sumažintumėte trukmę.
- Jeigu mažesnis skalbinių kiekis, palieskite šį mygtuką **du kartus**, kad nustatytumėte itin trumpą programą.

Ekranu rodomas indikatorius.



Šią parinktį taip pat galima naudoti programos Steam trukmei sutrumpinti.

### 8.5 Temperatūra

Pasirinkus skalbimo programą, prietaisas automatiškai nustato numatytąją temperatūrą.

Norėdami pakeisti numatytosios temperatūros nuostatą, pasirinkite šią parinktį.

Indikatorius \*--= įsijungia nustatytos temperatūros šaltas vanduo (prietaisas nešildo vandens).

### 8.6 Grežimas

Kai nustatote programą, prietaisas automatiškai parenka maksimalų grežimo greitį. Ekranu rodomos tik pasirinktai programai leistinos grežimo greičio nuostatos.

Pakartotinai lieskite šį mygtuką, kad:

- **sumažintumėte gręžimo greitį.**
- **Ijunkite skalavimo sulaikymo parinktį.** Paskutinio skalavimo vanduo iš būgno neišleidžiamas, tad skalbyklėje palikti skalbiniai nesusiglamžo. Skalavimo programa baigiama paliekant vandenį būgne, o galutinio gręžimo fazę nevykdoma.





Ekrane rodomas indikatorius . Dangtis lieka užrakintas. Būgnas reguliariai sukasi, kad sumažintų susiglamžymą. Norėdami atrakinti dangtį, privalote išleisti vandenį. Palieskite mygtuką Paleisti / stabdyti: prietaisas vykdo gręžimo fazę ir išleidžia vandenį.

- **Suaktyvinkite parinktį „Itin tyli“.** Visos gręžimo fazės (tarpinis ir galutinis gręžimas) nevykdomos ir programa baigiama paliekant vandenį būgne. Tai padeda sumažinti susiglamžymą. Kadangi programa yra labai tyli, ją galima naudoti naktį, kai elektros energija yra pigesnė. Pasirinkus kai kurias programas, skalavimui naudojama daugiau vandens.

Ekrane rodomas indikatorius . Dangtis lieka užrakintas. Būgnas reguliariai sukasi, kad sumažintų susiglamžymą. Norėdami atrakinti dangtį, privalote išleisti vandenį. Palieskite mygtuką Paleisti / stabdyti: prietaisas vykdo tik vandens išleidimo fazę.



Prietaisas automatiškai išleidžia vandenį maždaug po 18 valandų.

- **Aktyvinkite parinktį**  **Tik vandens išleidimas (praleidžiamos skalavimo, skalavimo ir gręžimo fazės)**. Prietaisas vykdo tik pasirinktos skalavimo programos vandens išleidimo fazę. Ekrane rodomas indikatorius  (šaltas vanduo), indikatorius  (be gręžimo) ir indikatorius .
- **Aktyvinkite parinktį**  **Tik gręžimas (praleidžiamos skalavimo ir skalavimo fazės)**. Prietaisas vykdo tik pasirinktos skalavimo programos gręžimo fazę.



Ekrane rodomas indikatorius  (šaltas vanduo), fazės indikatorius ir gręžimo greitis.



Jeigu būtina sumažinti gręžimo greitį, pasirinkite kaip numatytąją mažesnio gręžimo greičio programą.

## 8.7 Dėmių šalinimas / pirminis plovimas

Pakartotinai spauskite šį mygtuką, kad įjungtumėte vieną iš dviejų parinkčių.

- **Dėmių šalinimas**  Pasirinkite šią parinktį, kad pridėtumėte prie programos dėmių šalinimo fazę ir apdorotumėte labai nešvarius ar dėmėtus skalbinius dėmių šalinimo priemone. Įpilkite dėmių šalinimo priemonės į skyrelį . Dėmių šalinimo priemonė bus pridėta atitinkamoje skalavimo programos fazėje.



Šia parinktimi galima pailginti programos trukmę ir ji negalima skalbiant žemesnės kaip 40 °C temperatūros vandeniu.

- **Pirminis plovimas**  Naudokite šią parinktį, norėdami pridėti pirminio skalavimo fazę skalbiant 30 °C temperatūroje prieš skalavimo fazę. Ši parinktis rekomenduojama labai nešvariems skalbiniams, ypač jeigu juose yra smėlio, dulkių, purvo ir kitų kietųjų dalelių.



Naudojant šią parinktį gali pailgėti programos trukmė.

Įsijungia atitinkamas indikatorius virš jutiklinio mygtuko.

## 8.8 Rinse

Mygtuku galite pasirinkti vieną šių parinkčių:

- Papildomas skalavimas parinktis  Šia parinktimi prie pasirinktos skalavimo programos pridėdamos kelios skalavimo fazės.

Naudokite šią parinktį, jei skalbiate skalbimo priemonėmis alergiškų žmonių skalbinius arba jei vanduo yra labai minkštas.



Parinktis šiek tiek pailgina programos trukmę.

- Skalavimo fazės praleidimas – Tik skalavimas parinktis Prietaisas vykdo tik pasirinktos programos skalavimo, gręžimo ir vandens išleidimo fazes.

Virš jutiklinio mygtuko įsijungia atitinkamas indikatorius.

## 8.9 Užbaigimas garinimu

Šia parinktimi pridėjama garinimo fazė, o po jos seka trumpa neįnamyimo fazė baigiantis skalbimo programai. Garinimo fazė sumažina audinių susiglamžymą ir palengvina drabužių lyginimą.

Garinimo fazės metu ekrane mirksi indikatorius .

Būgnas maždaug 30 minučių suksis švelniai ir su pertraukomis. Garinimo ciklo trukmė priklauso nuo jūsų pasirinkimo. Jei pasirinksite funkciją „Plus Steam“, programa pasibaigs skalbinių apsaugos nuo susiglamžymo faze, kurios metu retkarčiais pasukamas būgnas, kad skalbiniai nesuglamžytų. Ekrane rodomas , indikatorius šviečia, o indikatorius

pradeda mirksėti. Paleisti / stabdyti mygtukas taip pat šviečia. Skalbinių apsaugos nuo susiglamžymo fazės pabaigoje būgnas visiškai sustoja, indikatorius išsijungia ir drelės atsirakina.

- kelias sekundes palaikykite paspaudę mygtuką Įjungti / Išjungti , kad įjungtumėte arba išjungtumėte prietaisą;
- pasukite pasirinkimo ratuką į kitą padėtį.



Naudojant mažą skalbinių kiekį galima pasiekti geresnių rezultatų.

## 8.10 Atidėtas paleidimas

Šia parinktimi galite atidėti programos paleidimą patogesniai laikui.

Pakartotinai lieskite mygtuką, kad nustatytumėte reikiamą atidėtą paleidimą. Laikas didinamas 30 minučių intervalais iki 90 minučių ir nuo 2 val. iki 20 val.

Palietus mygtuką Paleisti / stabdyti , ekrane rodomas indikatorius ir pasirinktas atidėtas paleidimo laikas, o prietaisas pradeda atgalinę atskaitą.

## 8.11 Paleisti / stabdyti

Palieskite mygtuką Paleisti / stabdyti , kad paleistumėte, pristabdytumėte prietaisą arba pertrauktumėte vykdomą programą.

# 9. NUOSTATOS

## 9.1 Garso signalai

Norėdami išjungti garso signalus, kurie skamba programai pasibaigus, vienu metu lieskite ir maždaug 3 sekundes palaikykite mygtukus ir .





Garso signalai veikia, kai prietaise yra sutrikimas.

## 9.2 Vaikų saugos užraktas

Naudodami šią parinktį, galite apsaugoti prietaisą, kad vaikai nežaistų valdymo skydeliu.

- Norėdami **įjungti / išjungti** šią parinktį, vienu metu palieskite ir palaikykite ir ir mygtukus, kol užsidegs / užges indikatorius ekrane.

Šią parinktį galite įjungti:

- Palietę mygtuką Paleisti / stabdyti : jokie mygtukai ir programos nustatymo rankenėlė neveiks (išskyrus mygtuką Įjungti / išjungti .
- Prieš paliesdami mygtuką Paleisti / stabdyti : prietaiso įjungti negalėsite. Prietaisas išlaiko šios parinkties pasirinkimą ir jį išjungus.





### 9.3 Soft Plus

Nustatykite parinktį Soft Plus, kad optimizuotumėte audinių minkštiklio pasiskirstymą ir audiniai būtų minkštesni.

Rekomenduojama naudojant audinių minkštiklį.





Ši parinktis šiek tiek pailgina programos trukmę.

Norėdami **įjungti / išjungti** šią parinktį, vienu metu palieskite  ir  mygtukus, kol indikatorius  užsidegs / užges virš indikatoriaus .

### 9.4 Nuolatinis papildomas skalavimas



Ši parinktis leidžia jums pastoviai naudoti papildomą skalavimą su kiekviena naujai nustatyta programa.

- Norėdami **įjungti / išjungti** šią parinktį, vienu metu palieskite mygtuką  ir  , kol Papildomas skalavimas užsidegs / užges **mygtuko indikatorius**.

### 9.5 Veikimo valandų skaitiklis

Bendrą prietaiso veikimo laiką valandomis galima pamatyti įjungus prietaisą. Šis skaitiklis skaičiuoja ciklų veikimo laiką (tačiau neskaičiuojamos pauzės ar atidėto paleidimo laikai). Jei norite pamatyti šią reikšmę, atlikite toliau nurodytus veiksmus.

1. Įjunkite prietaisą paspausdami mygtuką Įjungti / išjungti.



2. Pasukite programų pasirinkimo rankenėlę ir pasirinkite Eco 40-60 (1 padėtis sukant laikrodžio rodyklės kryptimi).
3. Kelias sekundes palaikykite nuspaudę mygtukus   ir  (per 10 sekundžių po įjungimo; vėliau ši mygtukų kombinacija įjungia arba išjungia garsinius signalus).
4. Po 3 sekundžių ekrane matysite, kiek valandų prietaisas jau veikė, pvz., jei prietaisas veikė 1276 valandas, ekrane iš pradžių 2 sekundes matysite užrašą Hr, tada 2 sekundes skaičių 12 (tūkstančius ir šimtus), o pabaigoje 76 (dešimtis ir vienetus).



Jei parodyti skaitiklio reikšmės nepavyktų (dėl netinkamai pasirinkto laiko, programos ar mygtukų derinio), išjunkite prietaisą ir pabandykite dar kartą.

### 9.6 Gamyklos nuostatos

Ši funkcija leidžia atkurti numatytąsias gamyklines parinktis. Jei norite **įjungti** šią funkciją, atlikite šiuos veiksmus:

1. Įjunkite prietaisą paspausdami mygtuką Įjungti / išjungti.
2. pasukite programų pasirinkimo rankenėlę ir pasirinkite Synthetics (3 padėtis sukant laikrodžio rodyklės kryptimi).
3. Kelias sekundes palaikykite nuspaudę mygtukus   ir  (per 10 sekundžių po įjungimo; vėliau ši mygtukų kombinacija įjungia arba išjungia garsinius signalus).
4. Ekrane maždaug 5 sekundes matysite

---



Jei parodyti skaitiklio reikšmės nepavyktų (dėl netinkamai pasirinkto laiko, programos ar mygtukų derinio), išjunkite prietaisą ir pabandykite dar kartą.

## 10. PRIEŠ NAUDODAMI PIRMAKART



Išrengiant ar prieš naudodami pirmąkart, galite pastebėti šiek tiek vandens prietaise. Šis vanduo yra likęs po gamykloje atliktos funkcinės patikros, siekiant užtikrinti, kad prietaisas klientams būtų pristatytas gerai veikiantis ir tai neturėtų kelti rūpesčių.

1. Įjunkite maitinimo laido kištuką į elektros lizdą.

2. Atsukite vandens čiaupą.
3. Įpilkite 2 litrus vandens į skalbiklio skyrių skalbimo fazei.

Taip suaktyvinsite vandens išleidimo sistemą.

4. Įpilkite truputį skalbiklio į skalbimo fazės skyrelį.
  5. Nustatykite ir paleiskite programą medvilnei skalbti, parinkę aukščiausią temperatūrą, bet skalbinių nedėkite.
- Taip iš būgno ir korpuso bus pašalinti visi galimi nešvarumai.

## 11. KASDIENIS NAUDOJIMAS



### ĮSPĖJIMAS!

Žr. saugos skyrius.

### 11.1 Prietaiso įjungimas

1. Įjunkite maitinimo laido kištuką į elektros lizdą.
  2. Atsukite vandens čiaupą.
  3. Norėdami įjungti prietaisą, paspauskite mygtuką Įjungti / išjungti.
- Girdimas trumpas signalas.

### 11.2 Skalbinių dėjimas

1. Atidarykite prietaiso dangtį.
2. Paspauskite mygtuką **A**.

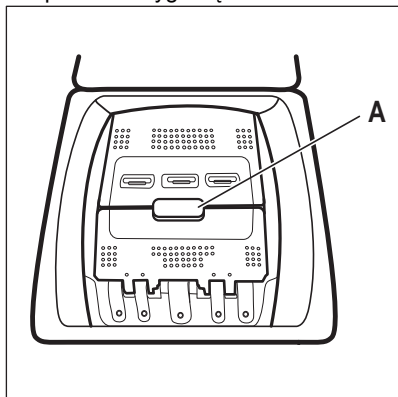

Būgnas automatiškai atidaromas.

3. Po vieną skalbinius sudėkite į būgną.

4. Prieš dėdami skalbinius į prietaisą, juos pakratykite.

Nepridėkite per daug skalbinių į būgną.

5. Uždarykite būgną ir dangtį.



### DĖMESIO

Prieš uždarydami prietaiso dangtį, būtinai tinkamai uždarykite būgną.

### 11.3 Skalbimo priemonės skyreliai. Skalbimo priemonių ir priedų naudojimas

1. Pasiruoškite reikiamas skalbimo priemones ir audinių minkštiklio dozes.
2. Įberkite skalbimo priemonę ir audinių minkštiklį į atitinkamus skyrius.



Visuomet vadovaukitės nurodymais, pateiktais ant skalbimo priemonių pakuočių.

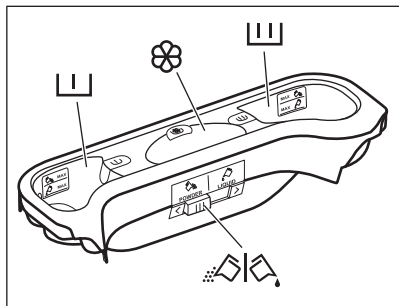

Skalbimo priemonės skyrius pirmiam plovimo ciklui.  
 Žymė MAX nurodo didžiausią leistiną skalbimo priemonės (miltelių arba skysčio) kiekį.  
 Jei pasirenkate dėmių šalinimo programą, įberkite arba įpilkite skalbimo priemonės.



Skalbimo priemonės skyrelis skalbimo ciklui.  
 Žymė MAX nurodo didžiausią leistiną skalbimo priemonės (miltelių arba skysčio) kiekį.



Skystų priedų (audinių kondicionieriaus, krakmolo) skyrelis.  
 Žymė M nurodo didžiausią leistiną skystų priedų kiekį.



Skaldė skalbimo milteliams arba skystoms priemonėms.

## 11.4 Skysta skalbimo priemonė arba skalbiamieji milteliai

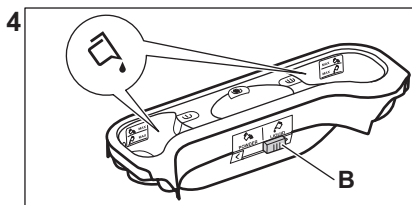
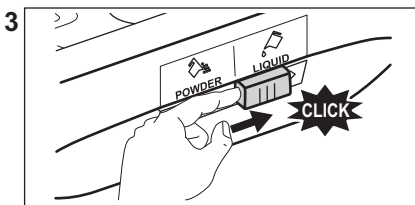
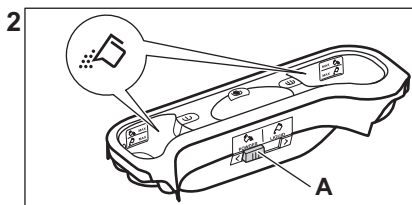
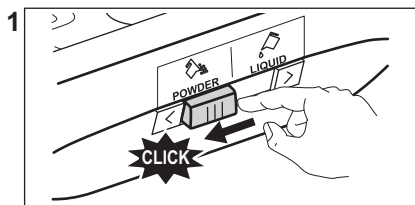

- Padėtis **A** milteliams (gamyklinis nustatymas).
- Padėtis **B** skystai priemonei.



### Jei naudojate skystą priemonę:

- nenaudokite gelinių arba tirštų skalbiklių;
- nepilkite daugiau nei nurodytas didžiausias lygis.
- nenaudokite atidėto paleidimo funkcijos.

## 11.5 Programos nustatymas

1. Pasukite programų pasirinkimo ratuką. Įsijungs atitinkamos programos indikatorius.

Mygtuko Paleisti / stabdyti indikatorius mirksi raudonai.

Ekrane rodoma numatytoji temperatūra, grežimo greitis ir tuščios galimų funkcijų indikatorius juostos.

2. Norėdami pakeisti temperatūrą ir (arba) grežimo greitį, paspauskite atitinkamus mygtukus.
3. Nustatykite galimas funkcijas.

## 11.6 Programos paleidimas be atidėto programos paleidimo funkcijos

Norėdami paleisti programą, spauskite mygtuką Paleisti / stabdyti .

Atitinkamas indikatorius švies nemirksėdamas.

Ekrane pradės mirksėti vykdomos fazės indikatorius.

Dangtelis užsirasins ir programa prasidės.

Ekrane matysite indikatorių .



Trumpam įsijungs vandens išleidimo siurblys, o tada prietaisas prisipildys vandeniu.

## 11.7 Ciklo trukmės perskaičiavimas



Praėjus maždaug 15 minučių nuo programos pradžios:

- Prietaisas automatiškai nustato ciklo trukmę pagal į būgną sudėtų skalbinių kiekį, kad skalbimo rezultatai būtų puikūs per minimalų būtina laiką.
- Ekrane rodoma nauja laiko vertė.

## 11.8 Programos paleidimas su atidėtu paleidimu

1. Kelis kartus paspauskite mygtuką Atidėtas paleidimas , kol ekrane bus rodomas reikiamas atidėjimo minučių arba valandų skaičius.

Įsiziėbia atitinkamas indikatorius.

2. Paspauskite mygtuką Paleisti / stabdyti .

Prietaise paleidžiama atidėto paleidimo atgalinė laiko atskaita.

Pasibaigus atgaliniam laiko skaičiavimui, programa pradeda automatiškai.



Prieš paspausdami mygtuką Paleisti / stabdyti prietaisui paleisti, galite atšaukti arba pakeisti atidėto paleidimo nuostata.

## 11.9 Atidėto paleidimo atšaukimas

Norėdami atidėtą paleidimą atšaukti:

1. Paspauskite mygtuką Paleisti / stabdyti , kad prietaiso veikimas būtų pristabdytas.

Mirksi atitinkamas indikatorius.

2. Spauskite pakartotinai mygtuką Atidėtas paleidimas , kol ekrane bus rodoma .
3. Norėdami paleisti programą tuoj pat, dar kartą paspauskite mygtuką Paleisti / stabdyti .

## 11.10 Programos pertraukimas ir parinkties keitimas

Galite pakeisti tik tam tikras, dar nevykdomas parinktis.





1. Paspauskite mygtuką Paleisti / stabdyti .

Mirksi atitinkamas indikatorius.

2. Pakeiskite nustatytą parinktį.
3. Dar kartą paspauskite mygtuką Paleisti / stabdyti .

Programa tęsiama toliau.

### 11.11 Veikiančios programos atšaukimas

1. Norėdami atšaukti programą ir išjungti prietaisą, paspauskite mygtuką Įjungti / išjungti .
2. Norėdami vėl įjungti prietaisą, paspauskite mygtuką Įjungti / išjungti .

Dabar galite nustatyti naują skalbimo programą.







Prieš pradėdant naują programą, iš prietaiso turi būti išleistas vanduo. Šiuo atveju įsitikinkite, kad skalbimo priemonės skyrelyje yra skalbimo priemonės, jeigu nėra, pripilkite jos.

### 11.12 „ProSense“ skalbinių kiekio nustatymas



Ekrane rodoma programos trukmė numatyta **vidutiniam arba dideliame skalbinių kiekiui**.

Kai paspausite mygtuką Paleisti / stabdyti , didžiausio nurodyto skalbinių kiekio indikatorius išsijungs, pradės mirksėti indikatorius , o „ProSense“ pradės skalbinių kiekio nustatymą:

1. Skalbinių kiekis bus nustatytas per 30 sekundžių: indikatorius **kg** ir laikrodžio dvitaškis  pradės mirksėti, o būgnas šiek tiek pasisuks.
2. Skalbinių kiekio nustatymo pabaigoje indikatorius **kg** išsijungs, o laikrodžio dvitaškis  nustos mirksėti. Programos trukmė bus atitinkamai pakoreguota, ji gali pailgėti arba sutrumpėti. Dar po 30

sekundžių prasidės vandens pripildymo etapas.

Nustačius skalbinių svorį, **jei būgnas yra perkrautas**, ekrane mirksės **MAX** indikatorius:

Jei taip nutiktų, per 30 sek. galima sustabdyti programą ir išimti kelis skalbinius.

Išėmę kelis drabužius palieskite Paleisti / stabdyti  mygtuką, kad dar kartą paleistumėte programą. „ProSense“ galima kartoti ne daugiau kaip tris kartus (žr. 1 punktą).

**Dėmesio!** Jeigu skalbinių kiekio nesumažinsite, skalbimo programa įsijungs nepaisant per didelio skalbinių kiekio. Tokiu atveju skalbiniai gali likti tinkamai neišsiskalbti.



- Maždaug po 20 min programos trukmė gali pasikeisti priklausomai nuo to, kiek vandens sugeria skalbiniai.
- „ProSense“ skalbinių kiekio nustatymas vykdomas tik su pilnomis skalbimo programomis (kai nepraleidžiamas joks ciklas).
- „ProSense“ negalima naudoti su trumpųjų ciklų programomis ar programomis be skalbimo ciklo.
- Kai aptinkamas per didelis skalbinių svoris arba netolygus jų pasiskirstymas, prietaise suveikia dvigubas garsinis signalas. Jei garsinis signalas bus išjungtas, išgirsite melodiją.

### 11.13 Dangčio atidarymas veikiant programai



#### DĖMESIO

Jeigu būgne esančio vandens temperatūra ir lygis yra per dideli, dangčio užrakto indikatorius  šviečia toliau ir dangčio atidaryti negalima.

Norėdami atidaryti dangtį, atlikite šiuos veiksmus:

1. Norėdami išjungti prietaisą, spauskite ir kelias sekundes palaikykite nuspaužę mygtuką Įjungti / išjungti ①.
2. Palaukite kelias minutes, o paskui atsargiai atidarykite dangtį.
3. Uždarykite dangtį.
4. Įjunkite prietaisą ir vėl nustatykite programą.

### 11.14 Dangčio atidarymas, kai įjungtas atidėtas paleidimas

Kol veikia atidėtas paleidimas, prietaiso dangtis yra užrakintas.

Norėdami atidaryti prietaiso dangtį:

1. Paspauskite mygtuką Paleisti / stabdyti ▷||.

Dangčio užrakto indikatorius ─□ užgęsta.

2. Atidarykite prietaiso dangtį.
3. Uždarykite dangtį ir paspauskite mygtuką Paleisti / stabdyti ▷||.

Atidėtas paleidimas tęsiasi.

### 11.15 Ciklo pabaiga

Programai pasibaigus, prietaisas išjungiamas automatiškai. Girdimi garso signalai (jeigu jie įjungti).

Ekrane užsidega □ ir išsijungia užrakinto dangčio indikatorius ─□.

Užgęsta mygtuko Paleisti / stabdyti ▷|| indikatorius.

1. Norėdami išjungti prietaisą, paspauskite mygtuką Įjungti / išjungti ①.

Pasibaigus programai, po penkių minučių energijos taupymo funkcija automatiškai išjungia prietaisą.



Vėl įjungus prietaisą, ekrane rodoma paskutinį kartą nustatytos programos pabaiga. Norėdami nustatyti naują skalbimo ciklą, pasukite programų pasirinkimo rankenėlę.

2. Išimkite skalbinius iš prietaiso.
3. Patikrinkite, ar būgnas yra tuščias.
4. Palikite dureles praviras, kad nesusidarytų pelėsių ir nemalonių kvapų

### 11.16 Vandens išleidimas pasibaigus ciklui

**Skalbimo programa baigta, bet būgne yra vandens:**

Būgnas reguliariai pasukamas, kad skalbiniai nesusiglamžytų.

Šviečia dangčio užrakto indikatorius ─□. Dangtis lieka užrakintas.

Norėdami atidaryti dangtį, privalote išleisti vandenį:

1. Jeigu reikia, sumažinkite gręžimo greitį.
2. Paspauskite mygtuką Paleisti / stabdyti ▷||.

Iš prietaiso išleidžiamas vanduo ir atliekamas gręžimas.

3. Programai pasibaigus ir durelių užrakto indikatoriumi ─□ užgesus, galite atidaryti dureles.
4. Norėdami išjungti prietaisą, spauskite kelias sekundes Įjungti / išjungti ①.



Maždaug po 18 valandų prietaisas automatiškai išleidžia vandenį ir išgręžia skalbinius.

### 11.17 Budėjimo parinktis

Budėjimo funkcija automatiškai išjungia prietaisą, kad sumažėtų energijos sąnaudos, kai:

- Nenaudojote prietaiso 5 minutes prieš paspausdami Paleisti / stabdyti ▷|| mygtuką. Jei prietaisą norite vėl įjungti, paspauskite Įjungti / išjungti ① mygtuką.
- Praėjus 5 minutėms nuo skalbimo programos pabaigos. Jei prietaisą norite vėl įjungti, paspauskite Įjungti / išjungti ① mygtuką. Ekrane rodoma paskutinės nustatytos programos pabaiga. Norėdami nustatyti naują ciklą, pasukite programų pasirinkimo ratuką.



Jeigu nustatėte programą ar parinktį, kuriai pasibaigus vanduo paliekamas būgne, budėjimo funkcija **neišjungs** prietaiso, kad suveiktų priminimas dėl vandens išleidimo.

## 12. PATARIMAI

### ⚠ ĮSPĖJIMAS!

Žr. saugos skyrius.

### 12.1 Skalbinių sudėjimas

- Suskirstykite skalbinius į baltus, spalvotus, sintetinius, plonų audinių ir vilnonius.
- Vadovaukitės skalbimo nurodymais, pateiktais skalbinių priežiūros etiketėse.
- Neskalkbkite kartu baltų ir spalvotų gaminių.
- Kai kurie spalvoti gaminiai pirmo skalbimo metu gali pakeisti spalvą. Rekomenduojame juos pirmą porą kartų skalbti atskirai.
- Daugiasluoksnius audinius, vilnonius ir išmargintus gaminius išverskite.
- Apdorokite sunkiai įveikiamas dėmes.
- Sunkiai pašalinamoms dėmėms skalbti naudokite specialią skalbimo priemonę.
- Atsargiai elkitės su užuolaidomis. Nuimkite kabliukus ir sudėkite užuolaidas į skalbimo maišelį arba pagalvės užvalkalą.
- Jeigu skalbinių labai mažai, gręžimo metu gali kilti balanso problemų ir pernelyg didelė vibracija. Jeigu taip nutiktų:
  - a. pertraukite programą ir atidarykite dureles (žr. skyrių „Kasdienis naudojimas“);
  - b. rankomis paskirstykite skalbinius, kad visi daiktai būtų vienodai pasiskirstę būgne;
  - c. paspauskite mygtuką Paleisti / stabdyti. Gręžimo fazė tęsiama.
- Užsekite užvalkalus, užtraukite užtrauktukus, užsekite kilpas ir spautukus. Suriškite diržus, raiščius, batų raištelius, kaspinus ir visus kitus laisvus elementus.
- Neskalkbkite skalbinių be apsiuvimų arba su prakirpimais. Naudokite skalbimo

maišelį mažiems ir (arba) ploniems daiktams (pvz., vielutėmis sutvirtintoms liemenėlėms, diržams, pėdkelnėms, batų raišteliams, kaspinams ir pan.) skalbti.

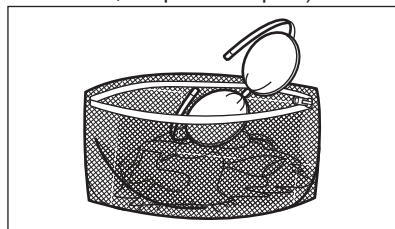

- Ištuštinkite kišenes ir skalbinius išlankstykite.

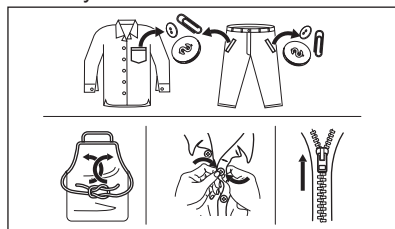

### 12.2 Sunkiai įveikiamos dėmės

Kai kurių dėmių vien vandeniu ir skalbimo priemone pašalinti nepavyksta.

Rekomenduojame prieš dedant skalbinius į prietaisą iš anksto apdoroti šias dėmes.

Galima naudoti specialius dėmių valiklius. Naudokite specialų, dėmės ir audinio rūšiai tinkamą dėmių valiklį.

### 12.3 Skalbimo priemonės rūšis ir kiekis

Skalbimo priemonės pasirinkimas ir tinkamo kiekio naudojimas turi poveikio ne tik skalbimo rezultatams, bet taip pat padeda išvengti švaistymo ir saugoti aplinką:

- Naudokite tik specialiai skalbyklėms skirtas skalbimo ir kitas priemones: Visų pirma, laikykites šių bendro pobūdžio taisyklių:
  - skalbiamieji milteliai, skirti visų tipų audiniams, išskyrus plonus audinius. Geriau naudokite skalbiamuosius miltelius su balikliu baltiems skalbiniams ir skalbinių dezinfekavimui,
  - skystus skalbiklius, skirtus skalbti ne itin karštame vandenyje (iki 60 °C) visų tipų audiniams arba tik vilnai.
- Skalbimo priemonės pasirinkimas ir kiekis priklausys nuo audinio rūšies (plonas, vilnonis, medvilnė ir pan.), drabužių spalvos, skalbinių kiekio, nešvarumo laipsnio, skalbimo temperatūros ir naudojamo vandens kietumą.
- Laikykites ant šių skalbiklių ar kitų priemonių pakuočių pateiktų nurodymų, neviršydami nurodyto maksimalaus kiekio **(MAX)**.
- Nemaišykite skirtingų rūšių skalbiklių.
- Naudokite mažiau skalbiklio, jei:
  - skalbiate nedidelį kiekį;
  - skalbiniai nėra labai nešvarūs;
  - skalbiant susidaro daug putų.
- Kai naudojate skalbimo tabletes arba kapsules, visada dėkite jas į būgną, o ne skalbimo priemonės dalytuvą.

#### **Nepakankamas skalbimo priemonės kiekis gali lemti:**

- netenkinančius skalbimo rezultatus;
- skalbiniai gali papilkėti;
- riebaluotus drabužius;
- pelėsius prietaise.

#### **Per didelis skalbimo priemonės kiekis gali lemti:**

- pernelyg didelį putojimą;
- blogesnį skalbimo poveikį;
- nepakankamą skalavimą;
- didesnį poveikį aplinkai.

### **12.4 Ekologiniai patarimai**

- Nesmarkiai suteptus skalbinius skalbkite pasirinkę programą be pirminio skalbimo funkcijos.
- Paleiskite skalbimo programą tik tuomet, kai surinksite maksimalų leistiną skalbinių kiekį.
- Nustatę skalbimo vėsiame vandenyje programą, jeigu būtina, naudokite dėmių valiklį.
- Patikrinkite savo namų vandens tiekimo sistemos vandens kietumą, kad atitinkamai naudotumėte reikiamą skalbimo priemonių kiekį. Žr. „Vandens kietumas“.

### **12.5 Vandens kietumas**

Jeigu jūsų vietovėje vanduo yra didelio arba vidutinio kietumo, rekomenduojame naudoti skalbyklėms skirtą vandens minkštiklį. Vietovėse, kur vanduo yra minkštas, vandens minkštiklio naudoti nebūtina.

Norėdami sužinoti savo vietovės vandens kietumą, susisiekite su vietos vandentiekio tarnyba.

Naudokite tinkamą vandens minkštiklio kiekį. Visuomet vadovaukitės nurodymais, pateiktais ant šios priemonės pakuotės.

## **13. VALYMAS IR PRIEŽIŪRA**

### **⚠ ĮSPĖJIMAS!**

Žr. saugos skyrius.

### **13.1 Reguliaraus valymo grafikas**

#### **Reguliariai valykite prietaisą, kad juo galėtumėte ilgiau naudotis.**

Po kiekvieno ciklo palikite dangtį ir būgną dureles šiek tiek pravirus, kad prietaiso vidus vėdintųsi ir neatsirastų pelėsis ar blogas kvapas.

Jeigu prietaisu ilgesnį laiką nesinaudosite, užsukite vandens čiaupą ir atjunkite prietaisą nuo maitinimo tinklo.

#### **Orientacinis profilaktinio valymo tvarkaraštis:**

Kalkių nuosėdų šalinimas Du kartus per metus

Profilaktinis skalbimo ciklas Vieną kartą per mėnesį

Valyti dangčio sandarinimo gumą	Kas du mėnesius
Valyti būgną	Kas du mėnesius
Valyti skalbimo priemonės dalytuvą	Kas du mėnesius
Valyti išleidimo siurblio filtrą	Du kartus per metus
Valyti vandens tiekimo žarną ir vožtuvo filtrą	Du kartus per metus

Šiuose paragrafuose paaiškinama, kaip turėtumėte valyti kiekvieną dalį.

### 13.2 Pašalinių daiktų išėmimas



Prieš vykdydami ciklą, įsitikinkite, kad kišenės būtų tuščios, o visi laisvi elementai surišti. Žr. „Patarimai“, „Skalbinių kiekis“.

Išimkite visus pašalinius daiktus (pavyzdžiui, metalines sąvaržėles, sagas, monetas ir pan.), kuriuos galite rasti filtruose ir būgne. Žr. „Būgno valymas“, „Vandens išleidimo siurblio valymas“ ir „Vandens įleidimo žarnos ir vožtuvo filtro valymas“. Jeigu reikia, kreipkitės į įgaliotąjį techninės priežiūros centrą.

### 13.3 Valymas iš išorės

Prietaisą valykite tik švelniu muilu ir šiltu vandeniu. Kruopščiai nusauskite visus paviršius. Nenaudokite šveitimo kempinių arba bet kokios braižančios medžiagos.



#### DĖMESIO

Valymui nenaudokite alkoholio, tirpiklių arba cheminių priemonių.



#### DĖMESIO

Nevalykite metalinių paviršių chloro pagrindo plovikliu.

### 13.4 Kalkių nuosėdų šalinimas



Jeigu jūsų vietovėje vanduo yra didelio arba vidutinio kietumo, rekomenduojame naudoti skalbyklėms skirtą kalkių šalinimo priemonę.

Reguliariai tikrinkite, ar būgne nėra kalkių nuosėdų.

Įprastose skalbimo priemonėse jau yra vandens minkštinimo medžiagų, bet mes rekomenduojame kartkartėmis atlikti ciklą su tuščiu būgnu ir kalkių nuosėdų šalinimo priemone.



Visuomet vadovaukitės nurodymais, pateiktais ant šios priemonės pakuotės.

### 13.5 Techninis skalbyklės plovimas

Naudojant žemos temperatūros programas, būgne gali likti šiek tiek skalbiklio. Reguliariai atlikite techninį skalbyklės plovimą. Norėdami tai padaryti:

- Išimkite visus skalbinius iš būgno.
- Pasirinkite programą medvilnei skalbti, parinkę aukščiausią temperatūrą ir pripylę nedaug skalbiklio.

### 13.6 Dangčio sandariklis

Reguliariai tikrinkite tarpiklį ir pašalinkite iš vidinės dalies bet kokius daiktus. Valykite jį, kai reikia, naudodami kreminę valymo priemonę su amoniaku, nebraižydami sandariklio paviršiaus.



Visuomet vadovaukitės nurodymais, pateiktais ant šios priemonės pakuotės.

### 13.7 Būgno valymas

Reguliariai tikrinkite būgną, kad nesusidarytų rūdžių.

Visapusiškas valymas:

1. Išvalykite būgną nerūdijančiam plienui valyti skirtais specialiais valikliais.



Visuomet vadovaukitės nurodymais, pateiktais ant šios priemonės pakuotės.

2. Vykdykite trumpą medvilnės programą aukšta temperatūra arba naudokite, jei

galima, programą Machine Clean. Į tuščią būgną įdėkite nedidelį kiekį skalbiamųjų miltelių, kad išplautumėte likučius.

### 13.8 Skalbmio priemonės dalytuvo valymas

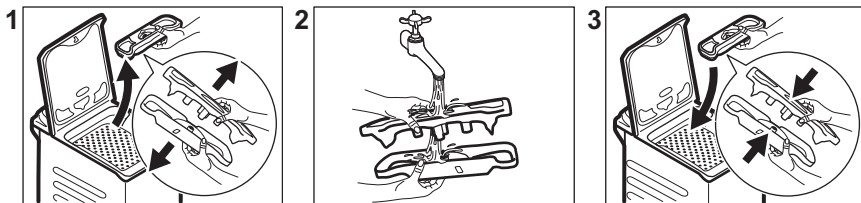

### 13.9 Išleidimo filtro valymas

Reguliariai tikrinkite vandens išleidimo siurblio filtrą ir įsitinkinkite, kad jis švarus.

Išvalykite vandens išleidimo siurblį, jeigu:

- Iš prietaiso neišbėga vanduo.
- Būgnas nesisuka.
- Dėl užstrigusios drenažo plūdės prietaisas skleidžia neįprastą triukšmą.
- Ekrane rodomas pavojaus kodas **E20**

#### **⚠ ĮSPĖJIMAS!**

- Ištraukite elektros laido kištuką iš sieninio lizdo.
- Nevalykite siurblio, jeigu prietaise esantis vanduo yra karštas. Palaukite, kol vanduo atvės.
- Nebandykite išimti filtro, kol prietaisas veikia.
- Lėtai ir švelniai atsukite filtrą, kol vanduo nustos tekėti. Išleidę vandenį filtrą galite atsukti iki galo.

Išimdami filtrą, turėkite šluostę, kuria galėtumėte iškart iššluostyti vandenį, jei išbėgs.

Atlikite šiuos siurblio valymo veiksmus:

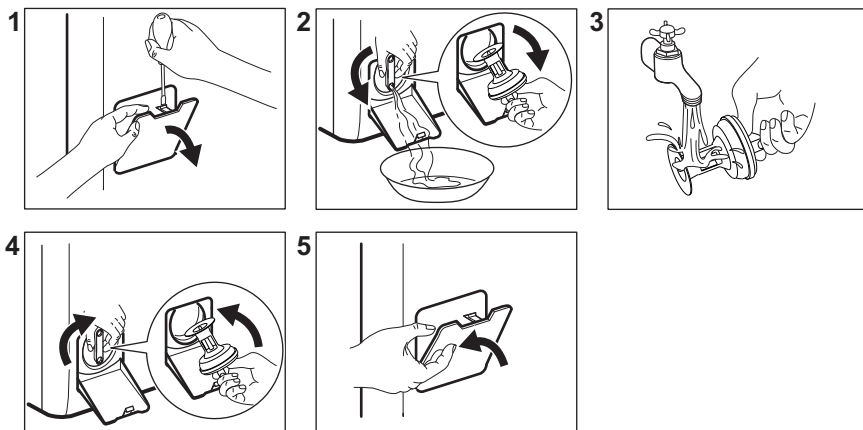

### 13.10 Vandens įleidimo žarnos ir sklendės filtro valymas

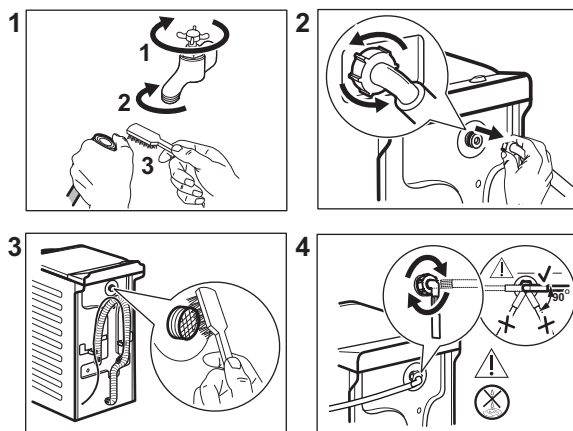

### 13.11 Avarinis vandens išleidimas

Jeigu prietaisas negali išleisti vandens, atlikite tą patį procesą, aprašytą paragrafe „Vandens išleidimo siurblio valymas“. Jeigu reikia, išvalykite siurblį.

Išleidę vandenį avariniu būdu, privalote vėl įjungti vandens išleidimo sistemą:

1. Pilkite 2 litrus vandens į ploviklio dalytuvo pagrindinį skalbimo skyrių.
2. Paleiskite programą, kad vanduo būtų išleistas.

### 13.12 Apsauga nuo užšalimo

Jeigu prietaisas įrengtas tokioje vietoje, kur temperatūra gali nukristi apie 0 °C ir žemiau, išleiskite vandens įleidimo žarnoje ir vandens išleidimo siurblyje likusį vandenį.

1. Ištraukite elektros laido kištuką iš elektros lizdo.
2. Užsukite vandens čiaupą.
3. Įdėkite abu vandens įleidimo žarnos galus į indą ir palaukite, kol vanduo ištekės iš žarnos.

- Išvalykite vandens išleidimo siurbį. Žr. skyrių, kaip išleisti vandenį avariniu būdu.
- Kai vandens išleidimo siurblys tuščias, vėl prijunkite vandens išleidimo žarną.

**⚠ ĮSPĖJIMAS!**

Jeigu vėl norėsite naudoti prietaisą, įsitikinkite, kad aplinkos temperatūra būtų aukštesnė nei 0 °C.  
Gamintojas neatsako už žalą, padarytą dėl žemos temperatūros.

## 14. TRIKČIŲ ŠALINIMAS

**⚠ ĮSPĖJIMAS!**

Žr. saugos skyrius.

### 14.1 Klaidų kodai ir galimos triktys

Nepavyksta įjungti prietaiso arba prietaisas netikėtai nustoja veikęs. Iš pradžių pabandykite problemos sprendimą rasti patys (žr. lenteles).

**⚠ ĮSPĖJIMAS!**

Prieš atlikdami bet kokią patikrą, išjunkite prietaisą.

Tam tikrų sutrikimų atveju ekrane matysite klaidos kodą, o Paleisti / stabdyti ►|| mygtukai gali pradėti mirksėti:

Klaidų kodai	Sprendimas
<b>E 10</b> Prietaisas nepripildo vandeniui.	<ul style="list-style-type: none"> <li>Patikrinkite, ar atidarytas vandens čiaupas</li> <li>Patikrinkite, ar pakankamas tiekiamo vandens slėgis. Susisiekite su vietine vandens tiekimo kompanija.</li> <li>Patikrinkite, ar neužsikimšęs vandens čiaupas.</li> <li>Patikrinkite, ar vandens tiekimo žarna nėra susiraizgusi, pažeista ar užsilenkusi.</li> <li>Patikrinkite, ar vandens tiekimo žarna tinkamai prijungta prie įvado.</li> <li>Patikrinkite, ar neužsikimšę vandens tiekimo žarnos ir vožtuvo filtrai. Žr. skyrių „Valymas ir priežiūra“.</li> </ul>
<b>E 20</b> Iš prietaiso neišbėga vanduo.	<ul style="list-style-type: none"> <li>Patikrinkite, ar neužsikimšo praustuvo čiaupas.</li> <li>Patikrinkite, ar vandens tiekimo žarna nėra susiraizgusi ar užsilenkusi.</li> <li>Patikrinkite, ar neužsikimšęs vandens išleidimo filtras. Jei reikia, išvalykite filtrą. Žr. skyrių „Valymas ir priežiūra“.</li> <li>Patikrinkite, ar vandens išleidimo žarna tinkamai sujungta.</li> <li>Jei pasirinkote programą be vandens išleidimo, papildomai pridėkite vandens išleidimo fazę.</li> <li>Jei pasirinksite programą, kuri nesibaigia vandens išleidimu, papildomai pridėkite vandens išleidimo fazę.</li> </ul>
<b>E 40</b> Prietaiso dangtis atidarytas arba netinkamai uždarytas.	<ul style="list-style-type: none"> <li>Patikrinkite, ar tinkamai uždarytas dangtis.</li> </ul>



## E9 I

Nėra ryšio tarp prietaiso elektroninių elementų.

- Programa nebuvo tinkamai baigta arba prietaisas per anksti išsijungė. Išjunkite ir vėl įjunkite prietaisą.
- Jeigu vėl rodomas įspėjamasis kodas, kreipkitės į įgaliotąjį techninės priežiūros centrą.

## EAD

Atidarytos arba netinkamai uždarytos prietaiso durelės.

- Patikrinkite, ar tinkamai uždarytos būgno durelės.

## EHD

Triktys elektros tiekimo tinkle.

- Palaukite, kol elektros tiekimas stabilizuosis.

## EFD

Veikia apsauga nuo vandens nukėlimo.

- Atjunkite prietaisą nuo elektros tinklo ir uždarykite vandens vožtuvą. Kreipkitės į įgaliotąjį techninės priežiūros centrą

Jeigu ekrane rodomi kiti įspėjamieji kodai, išjunkite ir įjunkite prietaisą. Jeigu problema kartojasi, kreipkitės į įgaliotąjį techninės priežiūros centrą. Kitų trikčių atveju, galimų sprendimų ieškokite toliau pateiktoje lentelėje. Kai kurie klaidų kodai gali nesuveikti. Galimi pakeitimai neįspėjūs.

Galimos triktys	Sprendimas
Programa nepasileidžia.	<ul style="list-style-type: none"><li>• Patikrinkite, ar maitinimo laido kištukas prijungtas prie elektros maitinimo tinklo.</li><li>• Patikrinkite, ar uždaryti prietaiso dangtis ir durelės.</li><li>• Patikrinkite, ar saugiklio dėžėje esantis saugiklis neperdegė.</li><li>• Įsitinkinkite, kad tikrai palietėte Paleisti / stabdyti </li><li>• Jeigu nustatytas atidėtas paleidimas, atšaukite paleidimo nustatymą arba palaukite, kol bus baigta atgalinė laiko atskaita.</li><li>• Išjunkite apsaugos nuo vaikų užrakto funkciją, jeigu ji įjungta.</li><li>• Patikrinkite tinkamai pasukta programų pasirinkimo rankenėlė.</li></ul>
Prietaisas prisipildo vandeniui, o tada vanduo iš karto išteka.	<ul style="list-style-type: none"><li>• Patikrinkite, ar vandens išleidimo vožtuvas tinkamoje padėtyje. Galbūt žarna įrengta per žemai. Žr. skyrių „Įrengimo instrukcija“.</li></ul>
Neveikia gręžimo fazė arba skalbimo ciklas trunka ilgiau nei įprastai.	<ul style="list-style-type: none"><li>• Pasirinkite gręžimo programą.</li><li>• Patikrinkite, ar neužsikimšęs vandens išleidimo filtras. Jei reikia, išvalykite filtrą. Žr. skyrių „Valymas ir priežiūra“.</li><li>• Pakoreguokite skalbinių kiekį ir paleiskite gręžimo programą dar kartą. Šią triktį gali sukelti išsibalansavusi prietaiso padėtis.</li></ul>
Ant grindų yra vandens.	<ul style="list-style-type: none"><li>• Patikrinkite, ar sandarios vandens žarnų jungtys.</li><li>• Patikrinkite, ar nepažeistos vandens tiekimo ir išleidimo žarnos.</li><li>• Patikrinkite, ar naudojate tinkamą plovimo priemonę ir reikiamą jos kiekį.</li></ul>
Nepavyksta atidaryti prietaiso dangčio.	<ul style="list-style-type: none"><li>• Patikrinkite, ar nebuvo pasirinkta programa, kurios pabaigoje vanduo neišleidžiamas.</li><li>• Patikrinkite, ar skalbimo programa baigėsi.</li><li>• Jeigu būgne yra vandens, pasirinkite vandens išleidimo arba gręžimo programą.</li><li>• Patikrinkite, ar prietaisas gauna elektros maitinimą.</li><li>• Galimai prietaisas sugedo. Kreipkitės į įgaliotąjį techninės priežiūros centrą</li></ul>

Galimos triktys	Sprendimas
Prietaisas kelia neįprastą triukšmą ir vibruoja.	<ul style="list-style-type: none"> <li>• Patikrinkite, ar prietaisas stabilus. Žr. skyrių „Įrengimo instrukcija“.</li> <li>• Patikrinkite, ar pašalinote visus pakavimo elementus ir (arba) gabenimui skirtus varžtus. Žr. skyrių „Įrengimo instrukcija“.</li> <li>• Pridėkite daugiau skalbinių. Skalbinių kiekius gali būti per mažas.</li> </ul>
Prietaisui veikiant ilgėja arba trumpėja programos trukmė.	<ul style="list-style-type: none"> <li>• ProSense System funkcija keičia programos trukmę priklausomai nuo skalbinių tipo ir kiekio. Žr. skyrių „Kasdienis naudojimas“ – „ProSense System skalbinių kiekio nustatymas“.</li> </ul>
Skalbimo rezultatai netenkina.	<ul style="list-style-type: none"> <li>• Padidinkite skalbimo priemonės kiekį arba naudokite kitą skalbimo priemonę.</li> <li>• Prieš skalbimą įdėkite specialios dėmių šalinimo priemonės.</li> <li>• Patikrinkite, ar pasirinkote tinkamą temperatūrą.</li> <li>• Sumažinkite skalbinių kiekį.</li> </ul>
Skalbimo ciklo metu būgne per daug putų.	<ul style="list-style-type: none"> <li>• Sumažinkite skalbimo priemonės kiekį.</li> </ul>
Po skalbimo ciklo dalytuvo stalčiuje lieka skalbimo priemonės.	<ul style="list-style-type: none"> <li>• Patikrinkite, ar vožtuvas tinkamoje padėtyje.</li> <li>• Įsitinkite, kad skalbimo priemonės dalytuvą naudojote pagal šiame naudotojo vadove pateiktus nurodymus.</li> </ul>

Patikrinę, įjunkite prietaisą. Prietaisas toliau tęs anksčiau pradėtą programą.

Jeigu problema kartojasi, kreipkitės į techninio aptarnavimo centrą.

Duomenys, kuriuos būtina pateikti techninės priežiūros centrui, nurodyti techninių duomenų lentelėje.

## 15. SAŃAUDŲ VERTĖS

### 15.1 Įžanga



Išsamesnės informacijos apie energijos lipduką pateikta svetainėje [www.theenergylabel.eu](https://www.theenergylabel.eu).



Kartu su prietaisu pateiktas energijos duomenų lipdukas su QR kodu, kuris yra nuoroda į ES EPREL duomenų bazėje saugomą informaciją apie prietaiso eksploatacines charakteristikas. Išsaugokite energijos duomenų lentelę kartu su naudotojo vadovu ir visais kitais su šiuo prietaisu tiekiamais dokumentais.

Tą pačią informaciją kaip ir techninių duomenų lentelėje taip pat galite rasti EPREL puslapyje <https://eprel.ec.europa.eu>, kur turėsite nurodyti prietaiso modelio pavadinimą ir gaminio numerį. Techninių duomenų lentelės padėtis pavaizduota skyriuje „Gaminio aprašas“.

## 15.2 Paaiškinimas

<b>kg</b>	Skalbinių kiekis.	<b>hh:mm</b>	Programos trukmė.
<b>kWh</b>	Energijos sąnaudos.	<b>°C</b>	Skalbinių temperatūra.
<b>Litrai</b>	Vandens sąnaudos.	<b>aps./min</b>	Gręžimo greitis.
<b>%</b>	Likutinė drėgmė pasibaigus gręžimo fazei. Kuo didesnis gręžimo greitis, tuo didesnis triukšmas ir mažesnė likutinė drėgmė.		



Vertės ir programos trukmė gali skirtis, atsižvelgiant į skirtingas sąlygas (pvz., kambario temperatūrą, vandens temperatūrą ir slėgį, skalbinių kiekį ir rūšį, maitinimo įtampą) ir taip pat, jei pakeisite programos numatytąjį parinktį.

## 15.3 Pagal Komisijos reglamentą (ES) 2019/2023

<b>Eco 40-60 programa</b>	<b>kg</b>	<b>kWh</b>	<b>Litrai</b>	<b>hh:mm</b>	<b>%</b>	<b>°C</b>	<b>aps./min. 1)</b>
Visas kiekis	7.0	0.824	53.0	3:25	53.00	46	1251
Pusė kiekio	3.5	0.222	44.0	2:40	53.00	25	1251
Ketvirtis kiekio	2.0	0.134	36.0	2:40	55.00	23	1251

1) Maksimalus gręžimo greitis.

### Energijos sąnaudos skirtingais režimais

<b>Išjungta (W)</b>	<b>Budėjimas (W)</b>	<b>Atidėtas paleidimas (W)</b>
0.50	0.50	4.00

Ilgiausias laikas iki išjungimo / budėjimo režimo yra 15 minučių.

## 15.4 Įprastos programos



Šios vertės yra tik orientacinio pobūdžio.

Programa	kg	kWh	Litrai	hh:mm	%	°C	aps./min. 1)
Cottons 2) 95 °C	7.0	2.50	90.0	4:10	53.00	85	1300
Cottons 60 °C	7.0	1.65	90.0	3:50	53.00	55	1300
Cold 3) 20 °C	7.0	0.30	90.0	2:50	53.00	20	1300
Synthetics 40 °C	3.0	0.55	50.0	2:10	35.00	40	1200
Delicates 4) 30 °C	2.0	0.35	50.0	1:00	35.00	30	1200
Wool/Silk 30 °C	1.5	0.20	45.0	1:10	30.00	30	1200

1) Gręžimo greičio indikatorius.

2) Tinka skalbti labai nešvarius tekstilės gaminius.

3) Tinka skalbti nestipriai suteptus medvilninius, sintetinius ir maišytus audinius.

4) Skalavimo ciklas truks tiek pat, kiek ir mažai nešvarių skalbinių ciklas.

## 16. TRUMPASIS VADOVAS

### 16.1 Kasdienis naudojimas

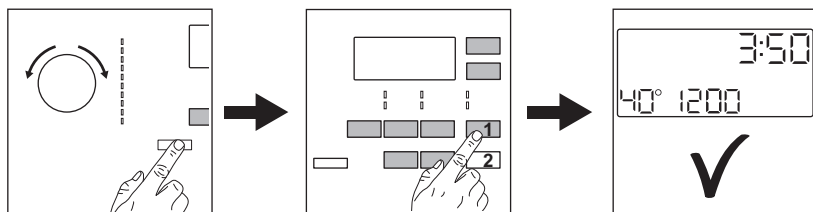

Ijunkite maitinimo laido kištuką į elektros lizdą.

Atsukite vandens čiaupą.

Sudėkite skalbinius.

Įpilkite skalavimo priemonės ir kitų apdorojimo priemonių į tinkamą skalbiklio dozatoriaus skyrelį.

1. Paspauskite mygtuką **Ijungti / Išjungti**

Ⓢ, kad įjungtumėte prietaisą. Pasukite programų pasirinkimo ratuką, kad nustatytumėte norimą programą.

2. Atitinkamais jutikliniais mygtukais nustatykite norimas parinktis (1). Norėdami įjungti programą, palieskite **Paleisti / stabdyti** ▷|| (2) mygtuką.

3. Prietaisas pradeda veikti. Programos pabaigoje išimkite skalbinius.

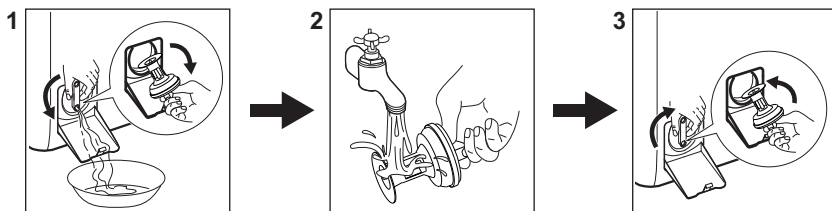

Paspauskite mygtuką **Ijungti / Išjungti** Ⓢ, kad išjungtumėte prietaisą.

## 16.2 Išleidimo siurblio filtro valymas



Reguliariai valykite filtrą, o ypač, jei ekrane rodomas įspėjimo kodas **E20**.

## 16.3 Programos

Programos	Skalbinių kiekis	Gaminio aprašas
<b>Ekonomiška 40–60</b>	7.0 kg	Balta ir spalvota medvilnė. Vidutiniškai sutepti drabužiai.
<b>Cottons</b>	7.0 kg	Balta ir spalvota medvilnė.
<b>Synthetics</b>	3.0 kg	Sintetiniai arba mišrūs audiniai.
<b>Delicates</b>	2.0 kg	Gležni audiniai, pavyzdžiui, akrilas, viskozė, poliesteris.
<b>Wool/Silk</b> 	1.5 kg	Skalbyklėje ar rankomis skalbiami vilniniai ir gležni audiniai.
<b>Steam</b> 	1.0 kg	Garinimo programa medvilnei, sintetikai ir gležniems audiniams.
<b>20min 3kg</b>	3.0 kg	Mažai sutepti arba tik kartą naudoti medvilniniai ir sintetiniai audiniai.
<b>Outdoor</b> 	2.0 kg <sup>1)</sup> 1.0 kg <sup>2)</sup>	Šiuolaikiški sportiniai lauko drabužiai.
<b>Duvet</b>	2.0 kg	Sintetinėms, natūralių plunksnų ir pūkinėms antklodėms, drabužiams su pamušalu ar kamšalu, antklodėms.
<b>Jeans</b>	3.0 kg	Džinsai ir džinsiniai audiniai.

1) Skalavimo programa.

2) Skalavimo programa ir apsaugos nuo vandens savybių atkūrimo fazė.

## 17. APLINKOS APSAUGA

Atiduokite perdirbti medžiagas, pažymėtas šiuo ženklu . Išmeskite pakuotę į atitinkamą atliekų surinkimo konteinerį, kad ji būtų perdirbta. Padėkite saugoti aplinką bei žmonių sveikatą ir surinkti bei perdirbti elektros ir elektronikos prietaisų atliekas.

Neišmeskite šiuo ženklu  pažymėtų prietaisų kartu su kitomis buitinėmis atliekomis. Atiduokite šį gaminį į vietos atliekų surinkimo punktą arba susisiekite su vietos savivaldybe dėl papildomos informacijos.



**aeg.com**

135958800-A-022024



**CE**