



# NINJA<sup>®</sup> Speedi

ON400EU

INSTRUKCIJAS

## LATVIEŠU

Ilustrācijas var atšķirties no faktiskā produkta. Mēs pastāvīgi cenšamies uzlabot savus produktus, tāpēc šeit iekļautās specifikācijas var tikt mainītas bez iepriekšēja brīdinājuma.

SHARK ir SharkNinja Operating LLC reģistrēta preču zīme Eiropas Savienībā.

© 2023 SharkNinja Operating LLC. IESPIESTS KĪNĀ.



SharkNinja Europe Limited  
3150 Century Way  
Thorpe Park Leeds  
LS15 8ZB APVIENOTĀ KARALISTE  
ninjakitchen.eu  
ON400EU\_IB\_MP\_221121\_MV4

SharkNinja Germany GmbH, c/o  
Regus Management GmbH,  
Excellent Business Center 10.+11. Stock,  
Westhafenplatz 1,  
60327 Frankfurt am Main, Vācija  
ninjakitchen.eu

# PALDIES!

ka iegādājāties Ninja® Speedi ātrās gatavošanas un gaisa fritēšanas ierīci



## REĢISTRĒJIET SAVU PIRKUMU

 [najakitchen.eu/registerguarantee](http://najakitchen.eu/registerguarantee)

 QR koda skenēšana, izmantojot mobilo ierīci

## REĢISTRĒT ŠO INFORMĀCIJU

Modeļa numurs: \_\_\_\_\_

Sērijas numurs \_\_\_\_\_

Iegādes datums \_\_\_\_\_  
(Saglabājiet kvīti)

Iegādes vieta: \_\_\_\_\_

## TEHNISKĀS SPECIFIKĀCIJAS

Spriegums: 230V~, 50Hz

Vati: 1760W

**PADOMS:** Modeļa un sērijas numuru var atrast uz QR koda uzlīmes, kas atrodas ierīces aizmugurē pie barošanas kabeļa.



Šis apzīmējums norāda, ka produktu aizliegts izmest kopā ar sadzīves atkritumiem. Lai novērstu iespējamo kaitējumu videi vai cilvēka veselībai, ko izraisa nekontrolēta atkritumu utilizācija, nododiet to otrreizējai pārstrādei, lai veicinātu ilgtspējīgu materiālo resursu izmantošanu.

Lai atdotu lietotu ierīci, izmantojiet atgriešanas un savākšanas sistēmas vai sazinieties ar mazumtirgotāju, pie kura šis produkts tika iegādāts.

Vīpi veiks videi drošu šī produkta otrreizēju pārstrādi.

# SATURS

<b>Svarīgi drošības norādījumi .....</b>	<b>2</b>
<b>Detāļas un piederumi .....</b>	<b>4</b>
<b>Pirms pirmās lietošanas .....</b>	<b>4</b>
<b>Palīgierīču un viedā slēdža montāža .....</b>	<b>5</b>
<b>Vadības paneļa izmantošana .....</b>	<b>6</b>
<b>Vadības pogas .....</b>	<b>6</b>
<b>Gatavošanas funkcijas .....</b>	<b>6</b>
<b>Ātrās gatavošanas funkciju izmantošana .....</b>	<b>7</b>
SPEEDI MALTĪTES .....	7
TVAIKA GAISA FRITĒŠANA .....	7
CEPŠANA AR TVAIKU .....	8
STEAM .....	8
<b>Gaisa fritēšanas /gatavošanas funkciju izmantošana .....</b>	<b>9</b>
GRILĒŠANA .....	9
KARSTĀ GAISA FRITĒŠANA .....	9
CEPŠANA .....	10
DEHIDRĒŠANA .....	10
APCEPŠANA/SAUTĒŠANA .....	11
LĒNĀ GATAVOŠANA .....	11
<b>Tīrīšana un kopšana .....</b>	<b>12</b>
<b>Mazgāšana trauku mazgājamā mašīnā un ar rokām .....</b>	<b>12</b>
<b>Vāka tīrīšana .....</b>	<b>12</b>
<b>Problēmu novēršana .....</b>	<b>15</b>
<b>Noderīgi padomi .....</b>	<b>15</b>

# SVARĪGI DROŠĪBAS NORĀDĪJUMI

TIKAI LIETOŠANAI MĀJSAIMNIECĪBĀ - PIRMS LIETOŠANAS IZLASIET VISUS NORĀDĪJUMUS

## ⚠ BRĪDINĀJUMS

- Lai novērstu aizrīšanās risku maziem bērniem, pēc izsaiņošanas nekavējoties izmetiet visus iepakojuma materiālus.
- Šo ierīci atļauts izmantot bērniem un personām ar ierobežotām fiziskajām, sensorajām vai garīgajām spējām, kā arī personām bez pieredzes un zināšanām, ja šīs personas uzrauga vai instruē par drošu ierīces lietošanu un tās apzinās ar ierīci saistīto bīstamību.
- Glabājiet ierīci un tās vadu bērniem nepieejamā vietā. **Neļaujiet** bērniem spēlēties ar ierīci vai lietot to. Lietojot to bērnu tuvumā, ir nepieciešama cieša uzraudzība.
- Izliedz ēdiena var izraisīt nopietnus apdegumus. **Neļaujiet** vadam karāties pāri galdu vai darba virsmu malām, kā arī **nenovietojiet** ierīci uz karstām virsmām vai to tuvumā, uz gāzes vai elektriskās plīts vai uzkarstētā cepeškrāsnī vai tās tuvumā.
- NENOVIETOJIET ierīci uz gāzes vai elektriskās plīts vai tās tuvumā, kā arī uzkarstētā cepeškrāsnī.
- Tvaiks un karsti ēdieni iekšējā katlā var radīt nopietnus apdegumus. **VIENMĒR** turiet rokas, seju un citas ķermeņa daļas tālāk no tvaika vārsta pirms tvaika izlaišanas vai tās laikā, kā arī atverot vāku pēc gatavošanas.
- NEIZMANTOJIET** lietot ierīci bez uzstādīta gatavošanas katla.
- Pirms izņemamā katla ievietošanas ierīces korpusā pārliecinieties, ka katls un korpusa pamatne ir tīra un sausa, noslaukot to ar mikstu drānu.
- Ja izņemamais katls ir tukšs, **NEKARSĒJIET** to ilgāk par 10 minūtēm. Šādi rīkojoties, var sabojāt gatavošanas virsmu.
- NEIZMANTOJIET** šo ierīci fritēšanai ar eļļu.
- Jāievēro piesardzība, apceptot gaļu un sautējot. Netuviniet rokas un seju izņemamajam gatavošanas traukam, jo īpaši, pievienojot jaunus sastāvdaļas, jo var izšļakstīties karsta eļļa.
- Šī ierīce ir paredzēta tikai lietošanai mājāsaimniecībā. Lietojiet ierīci **TIKAI** atbilstoši paredzētajam lietošanas veidam. **AIZLIEGTS** lietot kustīgā transportlīdzeklī vai laivā. **AIZLIEGTS** izmantot ārpus telpām. Tas var radīt ievainojumus.
- Paredzēts tikai lietošanai uz darba virsmas. Pārliecinieties, ka virsma ir līdzena, tīra un sausa. Ierīces darbības laikā **NENOVIETOJIET** ierīci tuvu darba virsmas malai.
- Lai aizsargātu no strāvas trieciena, **AIZLIEGTS** aizliedz iegremdēt vadu, kontaktdakšas vai galvenā bloka korpusu ūdenī vai citā šķidrumā. Gatavojiet tikai komplektā esošajā grozā
- NEIZMANTOJIET** elektrības vada pagarinātāju. Tiek izmantots īss strāvas padeves vads, lai mazinātu risku, ka bērni varētu sagrābt vadu vai aiz tā aizķerties, kā arī lai samazinātu risku, ka cilvēki paklups pār garāku vadu.
- NEIZMANTOJIET** ierīci, ja tās strāvas vads vai kontaktdakša ir bojāta. Regulāri pārbaudiet ierīci un strāvas vadu. Ja ierīce nedarbojas pareizi vai ir jebkādā veidā bojāta, nekavējoties pārtrauciet tās lietošanu un zvaniet klientu apkalpošanas dienestam.
- Ierīci nav paredzēts izmantot ar ārējo taimeru vai atsevišķu tālvadības sistēmu.
- Pirms lietošanas **VIENMĒR** pārliecinieties, ka ierīce ir pareizi samontēta.
- NEAIZSAEDZIET** augšējo gaisa iepļūdes atveri vai aizmugurējās gaisa ventilācijas atveres, kad vāks ir aizvērts. Šādi rīkojoties, netiks nodrošināta vienmērīga ēdiena gatavošana, un ierīce var tikt bojāta vai pārkarst.
- AIZLIEGTS** izmantot piederumu papildierīces, kuras nav ieteicis vai pārdevis SharkNinja. **NELIECIET** piederumus mikroviļņu krāsnī, tosterī, konvekcijas krāsnī vai parastajā krāsnī, kā arī uz keramikās plīts virsmas, elektriskās plīts, gāzes plīts vai āra grila. Izmantojot piederumus, ko nav rekomendējis vai pārdevis SharkNinja, var rasties ugunsgrēks, elektriskās strāvas trieciens vai traumas.
- Lietojot šo ierīci, nodrošiniet vismaz 15,25 cm brīvas vietas virs ierīces un no visām pusēm, lai nodrošinātu atbilstošu gaisa cirkulāciju.
- VIENMĒR** ievērojiet norādījumus un receptēs norādītos maksimālos un minimālos šķidruma daudzumus.
- Lai izvairītos no iespējamiem tvaika radītiem bojājumiem, lietošanas laikā novietojiet ierīci tālāk no sienām un skapjiem.
- NEKAD** neizmantojiet **RAPID COOKER** funkcijas, ja izņemamajā gatavošanas traukā nav ūdens un/vai sastāvdaļu.
- NEKAD** neizmantojiet **SLOW COOK** iestatījumu, ja izņemamajā gatavošanas traukā nav ūdens un sastāvdaļu.
- NEPĀRVIETOJIET** ierīci tās lietošanas laikā.
- Novērsiet pārtikas produktu saskari ar sildelementiem. **NEPĀRPILDIET** un nepārsniedziet gatavošanas trauka maksimālo uzpildes līmeni. Pārildīšana var izraisīt miesas bojājumus vai īpašuma bojājumus, vai ietekmēt drošu ierīces lietošanu.
- NEIZMANTOJIET** šo ierīci ātri pagatavojamu rīsu vārīšanai.

- Elektriskās kontaktligzdas spriegums var atšķirties, ietekmējot jūsu izstrādājuma veiktspēju un siltuma izvadīšanu. Lai novērstu iespējamās saslimšanas, izmantojiet zondi, lai pārbaudītu, vai ēdiena ir pagatavots atbilstoši ieteicamajai temperatūrai.
- Ja ierīce izdala melnus dūmus, nekavējoties atvienojiet to no tīkla un pirms gatavošanas trauka un Cook & Crisp paplātes izņemšanas pagaidiet, līdz dūmi izkļūst.
- NEPIESKARIETIES** karstām virsmām. Ierīces virsmas darbības laikā un pēc darbības ir karstas. Lai izvairītos no apdegumiem vai miesas bojājumiem, **VIENMĒR** izmantojiet aizsargājošus paliktņus vai izolētus cepeškrāsnis cimdus un izmantojiet pieejamos rokturus un kļoņus.
- Pārvietojot ierīci, kas satur karstu eļļu vai citu karstu šķidrumu, jāievēro īpaša piesardzība. Nepareiza lietošana, tostarp ierīces pārvietošana, var izraisīt miesas bojājumus, piemēram, nopietnus apdegumus.
- Kad ierīce darbojas, karstais tvaiks tiek izvadīts caur gaisa ventilācijas atveri. Novietojiet ierīci tā, lai ventilācijas atveres netiktu vērstas pret strāvas vadu, elektrības kontaktligzdām, skapjiem vai citām ierīcēm. Turiet rokas un seju drošā attālumā no ventilācijas atveres.
- Izmantojot iestatījumu **SLOW COOK**, **VIENMĒR** turiet vāku aizvērtu.
- Gatavošanas procesa laikā katls un Cook & Crisp paplāte kļūst ļoti karsti. Izvairieties no karsta tvaika un gaisa, kad izņemat gatavošanas trauku un Cook & Crisp paplāti no ierīces, un pēc izņemšanas **VIENMĒR** novietojiet tos uz karstumizturīgas virsmas. Ēdiena gatavošanas laikā vai tūlīt pēc tam **NEPIESKARIETIES** piederumiem.

- VIENMĒR** paceliet vāku aiz roktura ierīces priekšpusē. **AIZLIEGTS** paceliet vāku no sāniem, jo no ierīces izkļūst karsts tvaiks.
- Izņemamais katls var būt ļoti smags, ja tas ir pilns ar sastāvdaļām. Jāievēro piesardzība, paceļot katlu no ierīces pamatnes.
- Gatavošanas laikā vai tūlīt pēc tās **NEPIESKARIETIES** piederumiem, jo gatavošanas laikā tie kļūst ļoti karsti. Lai izvairītos no apdegumiem vai miesas bojājumiem, **VIENMĒR** rīkojieties uzmanīgi ar ierīci. Lietojiet piederumu ar garu kātu un karstumizturīgus paliktņus vai izolētus cimdus.
- Tīrīšanu un lietotāja apkopi nedrīkst veikt bērni.
- Pirms tīrīšanas, demontāžas, detaļu ievietošanas vai noņemšanas un uzglabāšanas ļaujiet ierīcei atdzist.
- Ja ierīce netiek lietota un pirms tīrīšanas, izslēdziet to un atvienojiet no kontaktligzdas.
- NETĪRIET** ierīci ar metāliskiem mazgāšanas sūkļiem. No sūkļa var atdalīties gabaliņi un pieskarties elektriskajām daļām, tādējādi radot elektriskās strāvas trieciena risku.
- Informāciju par regulāru ierīces apkopi skatiet sadaļā "Tīrīšana un apkope"



Izlasiet un pārskatiet instrukcijas, lai izprastu produkta darbību un lietošanu.



Norāda uz bīstamību, kas var izraisīt miesas bojājumus, nāvi vai būtiskus materiālos zaudējumus, ja tiek ignorēts kopā ar šo simbolu iekļautais brīdinājums.



Uzmanieties, lai izvairītos no saskares ar karstu virsmu. Lai izvairītos no apdegumiem, vienmēr izmantojiet roku aizsardzību.



Tikai lietošanai iekštelpās un mājāsaimniecībā.

## SAGLABĀJIET ŠO INSTRUKCIJU

## DETAĻAS UN PIEDERUMI

- A Cook & Crisp paplāte
- B 5,7 l izņemams katls
- C Vāka rokturis
- D Ierīces vāks
- E Sildīšanas elements
- F Vadības panelis
- G Ierīces pamatne
- H Viedais slēdzis
- I Gaisa izvade
- J Ventilācijas atvere
- K Kondensācijas kolektors

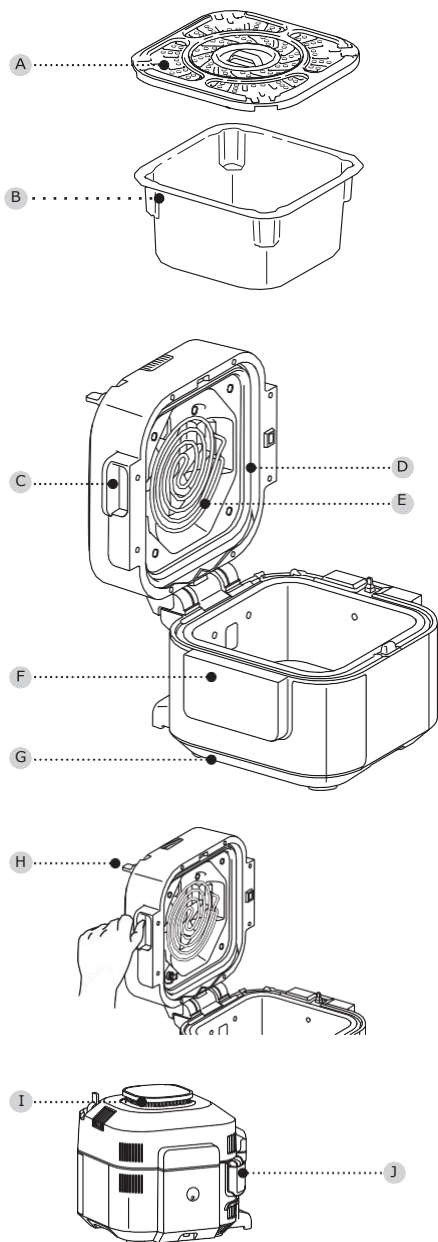

### PIRMS PIRMĀS LIETOŠANAS

- 1 Noņemiet un izmetiet no ierīces visus iepakojuma materiālus un līmlentu. Dažas uzlīmes uz ierīces ir jāuzlīmē pastāvīgi, noņemiet **TIKAI** uzlīmes ar atzīmi "peel here".
- 2 Pievērsiet īpašu uzmanību lietošanas instrukcijām, brīdinājumiem un svarīgiem drošības pasākumiem, lai novērstu traumas vai īpašuma bojājumus.
- 3 Mazgājiet izņemamo trauku, Cook & Crisp paplāti un kondensāta savācēju siltā ziepjūdenī, pēc tam rūpīgi izskalojiet un nosusiniet.

Lai pasūtītu papildu vai rezerves daļas un piederumus, apmeklējiet [ninjakitchen.eu](http://ninjakitchen.eu).

## PIEDERUMU KOMPLEKTS UN VIEDAIS SLĒDZIS

### PIEDERUMU MONTĀŽAS INSTRUKCIJA: COOK & CRISP PAPLĀTE

#### Augšējā pozīcija

Izmantojiet augšējo pozīciju olbaltumvielām un dārzeņiem, ja ievērojat Speedi ēdienu receptes norādījumus vai ja izmantojat grilu.

#### Apakšējā pozīcija

Izmantojiet apakšējo pozīciju tradicionālajai tvaika un gaisa cepšanai.

Aplūkojiet atsaucies tabulu un izlasiet recepti, lai noskaidrotu, kādā pozīcijā jānovieto apgrauzdēšanas paplāte.

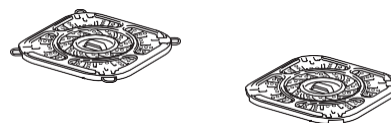

Lai uzstādītu Cook & Crisp paplāti augšējā pozīcijā, vispirms pagrieziet paplātes kājas uz āru, lai tās sniegtos pāri četriem paplātes stūriem. Kājīgām jābalstās uz izvirkājumiem pie katras rievas pamatnes, nodrošinot, ka paplāte katlā ir paceltā pozīcijā.

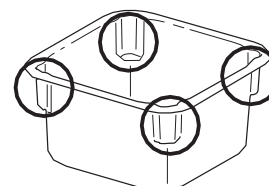

**PIEZĪME:** Pirms ievietošanas Cook & Crisp paplāti augšējā pozīcijā, pārliedzinieties, ka visas nepieciešamās sastāvdaļas ir pievienotas katla apakšā.

**PIEZĪME:** Receptēm, kurās tiek izmantota ātrās pagatavošanas funkcija Speedi Meals, ir nepieciešams, lai Cook & Crisp paplāte būtu iestatīta augšējā pozīcijā.

Lai uzstādītu Cook & Crisp paplāti apakšējā pozīcijā, pagrieziet paplātes kājas uz iekšu tā, lai tās būtu pagrieztas pret paplātes apakšējo daļu. Tas ļaus Cook & Crisp paplātei balstīties katla apakšā.

### VIEDĀ SLĒDŽA IZMANTOŠANA

SmartSwitch ļauj pārslēgties starp diviem gatavošanas režīmiem.

uz slēdža ir marķējums:

- Rapid Cooker (Ātrā pagatavošana)
- Air Fry/Cooker (Gaisa fritēšana/gatavošana)

SmartSwitch pozīcija nosaka, kuras gatavošanas funkcijas ir pieejamas izvēlei.

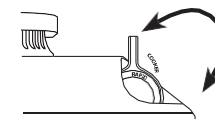

### KĀ ATVĒRT UN AIZVĒRT VĀKU

Lai jebkurā laikā atvērtu vai aizvērtu vāku, izmantojiet rokturi, kas atrodas ierīces priekšpusē, tieši virs vadības paneļa.

Varat atvērt un aizvērt vāku, kad SmartSwitch ir RAPID COOKER vai AIR FRY/COOKER pozīcijā.

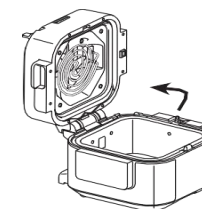

### KONDENSĀCIJAS KOLEKTORA NOŅĒMŠANA UN UZSTĀDĪŠANA

Lai uzstādītu kondensāta savācēju, ievietojiet to ierīces pamatnes atverē. Pēc katras lietošanas reizes izvelciet to un izmazgājiet to ar rokām.

**PIEZĪME:** Pārliedzinieties, ka pēc gatavošanas kondensāta savācējā uzkrājies liekais ūdens tiek iztukšots.

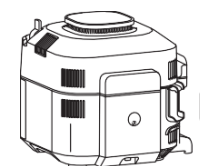



## VADĪBAS POGAS

- A** : Iedarbināšanas poga izslēdz ierīci un aptur visas gatavošanas funkcijas.
- B** **KREISĀS BULTIŅAS**: Lai pielāgotu gatavošanas temperatūru, izmantojiet bultiņas uz augšu/ uz leju, kas atrodas displeja kreisajā pusē.
- C** **LABĀS BULTIŅAS**: Lai pielāgotu gatavošanas laiku, izmantojiet bultiņas uz augšu/ uz leju, kas atrodas ekrāna labajā pusē.
- D** **START/STOP poga**: Nospiediet, lai sāktu gatavot. Nospiežot šo pogu gatavošanas laikā, pašreizējā gatavošanas funkcija tiks pārtraukta.
- E** **CENTRA BULTIŅAS**: Kad esat izvēlēties režīmu, izmantojot slēdzi SmartSwitch uz centrālās bultiņas, lai ritinātu pieejamās funkcijas līdz tiek izcelta nepieciešamā funkcija

## GATAVOŠANAS FUNKCIJAS:

### ĀTRĀ PAGATAVOŠANA

- F** **SPEEDI MEALS**: Izmantojiet, lai ātri pagatavotu gardus ēdienus mazāk nekā 30 minūtēs.
- G** **TVAIKA GAISA FRITĒŠANA**: Izmantojiet, lai iegūtu sulīgu un kraukšķīgu rezultātu kombināciju.
- H** **CEPŠANA AR TVAIKU**: Cepiet gaisīgas kūkas un ātri pagatavojamas maizītes.
- I** **TVAIKS**: Saudzīgi pagatavojiet maigus ēdienus augstā temperatūrā.

### GAISA FRITĒŠANAS/GATAVOŠANAS

#### REŽĪMS

- J** **GRILĒŠANA**: Lietojiet lielu karstumu, lai produktu virsma karamelizētos un apbrūnētu.
- K** **GAISA FRITĒŠANA**: Piešķir ēdienam kraukšķīgumu ar nelielu daudzumu vai bez eļļas.
- L** **CEPŠANA**: Izmantojiet ierīci kā cepeškrāni ar sausu karstumu, lai pagatavotu maigu gaļu, ceptus gardumus un daudz ko citu.
- M** **DEHIDRĒŠANA**: Dehidrējiet gaļu, augļus un dārzeņus veselīgām uzkodām.
- N** **APCEPŠANA/SAUTĒŠANA**: Izmantojiet ierīci kā katlu gaļas apcepšanai, dārzeņu sautēšanai, mērču vārīšanai un daudz kam citam.
- O** **LĒNĀ GATAVOŠANA**: Gatavojiet ēdiena zemākā temperatūrā ilgāku laiku.

Lai ieslēgtu ierīci, pievienojiet strāvas vadu sienas kontaktligzdai un nospiediet pogu.

## Speedi maltītes

- 1 Pirms gatavošanas noteikti izņemiet Cook & Crisp paplāti no katla apakšas.
- 2 Katla apakšā pievienojiet šķidrumu un sastāvdaļas saskaņā ar recepti.
- 3 Izvelciet Cook & Crisp paplātes kājiņas, pēc tam ievietojiet paplāti katlā augšējā pozīcijā. Ielieciet sastāvdaļas paplātē saskaņā ar receptes norādījumiem.

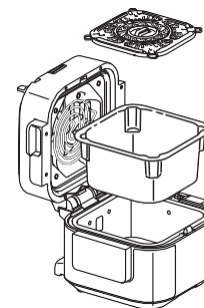

- 4 Pārlēdziet slēdzi SmartSwitch uz funkciju RAPID COOKER, pēc tam ar centra bultiņām izvēlieties SPEEDI MEALS. Tiks parādīts noklusējuma iestatījums. Lai izvēlētos temperatūru no 150°C līdz 240°C ar 5 grādu soli, izmantojiet bultiņas uz augšu un uz leju ekrāna kreisajā pusē.

**PIEZĪME:** Ja temperatūra pārsniedz 210°C, maksimālais gatavošanas laiks ir 30 minūtes.

### ĀTRĀ PAGATAVOŠANA

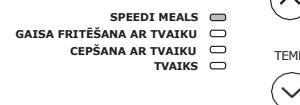

- 5 Izmantojiet bultiņas ekrāna labajā pusē, lai pielāgotu gatavošanas laiku ar 1 minūtes soli līdz 1 stundai.
- 6 Nospiediet START/STOP, lai sāktu gatavošanu.
- 7 Displejā parādīsies progressa joslās, kas norāda, ka ierīce veido tvaiku. Kad ierīce sasniegs atbilstošu tvaika līmeni, taimeris sāks laika atskaiti.

- 8 Kad gatavošanas laiks būs beidzies, ierīcē atskanēs skaņas signāls un displejā parādīsies "End". Ja ēdienam nepieciešams ilgāks gatavošanas laiks, izmantojiet bultiņas uz augšu ekrāna labajā pusē, lai pievienotu papildu laiku. Ierīce izlaidīs priekšsildīšanu.

**PIEZĪME:** Kad gatavošana ir pabeigta, izņemiet obaltumvielas un/vai dārzeņus no Cook & Crisp paplātes. Pēc tam ar silikona stangām satveriet centrālos rokturus un izņemiet paplāti no ierīces.

## Gaisa fritēšana ar tvaiku

- 1 Ievietojiet sastāvdaļas saskaņā ar recepti.
- 2 Pārvietojiet SmartSwitch uz funkciju RAPID COOKER. Izmantojiet centrālās bultas, lai izvēlētos STEAM AIR FRY funkciju. Tiks parādīts noklusējuma iestatījums. Lai izvēlētos temperatūru no 150°C līdz 220°C ar 5 grādu soli, izmantojiet bultiņas uz augšu un uz leju ekrāna kreisajā pusē.

### ĀTRĀ PAGATAVOŠANA



- 3 Izmantojiet bultiņas uz augšu un uz leju, kas atrodas ekrāna labajā pusē, lai regulētu gatavošanas laiku no 1 minūtes līdz 1 stundai ar 1 minūtes soli un no 1 stundas līdz 4 stundām ar 5 minūšu soli.

**PIEZĪME:** Ja temperatūra pārsniedz 210°C, maksimālais gatavošanas laiks ir 30 minūtes.

- 4 Nospiediet START/STOP, lai sāktu gatavošanu.
- 5 Displejā parādīsies progressa joslās, kas norāda, ka ierīce veido tvaiku.
- 6 Kad ierīce sasniegs atbilstošu tvaika līmeni, taimeris sāks laika atskaiti.



- 7 Kad gatavošanas laiks būs beidzies, ierīcē atskanēs skaņas signāls un displejā parādīsies "End". Ja ēdienam nepieciešams ilgāks gatavošanas laiks, izmantojiet bultiņas uz augšu ekrāna labajā pusē, lai pievienotu papildu laiku. Ierīce izlaidīs priekšsildīšanu.

## Cepšana ar tvaiku

- 1 Pārlicinieties, ka Cook & Crisp paplāte ir novietota apakšējā pozīcijā. Novietojiet cepšanas piederumus uz paplātes.
- 2 Pārslēdziet SmartSwitch uz RAPID COOKER, pēc tam ar centra bultiņām izvēlieties STEAM BAKE. Tiks parādīts noklusējuma temperatūras iestatījums. Izmantojiet bultiņas uz augšu un uz leju ekrāna kreisajā pusē, lai izvēlētos no 120 °C līdz 210 °C ar 5 grādu soli.
- 3 Izmantojiet bultiņas uz augšu un uz leju ekrāna labajā pusē, lai pielāgotu gatavošanas laiku no 1 minūtes līdz 1 stundai un 15 minūtēm ar 1 minūtes soli.
- 4 Nospiediet START/STOP, lai sāktu gatavošanu.
- 5 Displejā parādīsies progresa joslas, kas norāda, ka ierīce veido tvaiku.



- 6 Kad priekšsildīšana ir pabeigta, taimeris sāks laika atskaiti.
- 7 Kad gatavošanas laiks būs beidzies, ierīcē atskanēs skaņas signāls un displejā parādīsies "End". Ja ēdienam nepieciešams ilgāks gatavošanas laiks, izmantojiet bultiņas uz augšu ekrāna labajā pusē, lai pievienotu papildu laiku. Ierīce izlaidīs priekšsildīšanu.

## Tvaiks

- 1 Lai sāktu gatavošanu, katla apakšā ielejiet ūdeni. Pārlicinieties, ka Cook & Crisp paplāte ir novietota apakšējā pozīcijā, un pievienojiet sastāvdaļas.



- 2 Pārslēdziet slēdzi SmartSwitch uz RAPID COOKER, pēc tam ar centra bultiņām izvēlieties STEAM.



- 3 Izmantojiet bultiņas uz augšu un uz leju, kas atrodas ekrāna labajā pusē, lai pielāgotu gatavošanas laiku līdz 1 stundai ar 1 minūtes soli.
- 4 Nospiediet START/STOP, lai sāktu gatavošanu.

**PIEZĪME:** Izmantojot STEAM funkciju, temperatūra netiek regulēta.

- 5 Ierīce sāks priekšsildīšanu, lai šķidrums uzvāritos. Displejā parādīsies progresa joslas, kas norāda, ka ierīce veido tvaiku. Kad priekšsildīšana ir pabeigta, displejā parādīsies iestatītā temperatūra un taimeris sāks laika atskaiti. Tiks rādīta priekšsildīšanas animācija, līdz ierīce sasniegs temperatūru, un tad displejā parādīsies taimera laika atskaiti.



- 6 Kad gatavošanas laiks būs beidzies, ierīcē atskanēs skaņas signāls un displejā parādīsies "End".

## Grilēšana

- 1 Pārlicinieties, ka Cook & Crisp paplāte ir novietota augšējā pozīcijā.

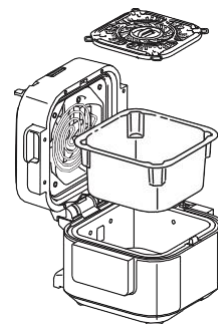

- 2 Ielieciet sastāvdaļas Cook & Crisp paplātē un aizveriet vāku.

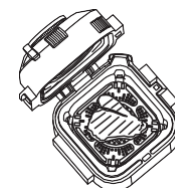

- 3 Pārvietojiet slēdzi SmartSwitch uz AIR FRY/COOKER, pēc tam ar centra bultiņām izvēlieties GRILL. Tiks parādīts noklusējuma temperatūras iestatījums. Lai izvēlētos temperatūru no 210 °C līdz 240 °C, izmantojiet bultiņas uz augšu un uz leju ekrāna kreisajā pusē.

### GAISA FRITĒŠANA/ GATAVOŠANA



- 4 Izmantojiet bultiņas uz augšu un uz leju, kas atrodas ekrāna labajā pusē, lai pielāgotu gatavošanas laiku līdz 30 minūtēm ar 1 minūtes soli.
- 5 Nospiediet START/STOP, lai sāktu gatavošanu.
- 6 Kad gatavošanas laiks būs beidzies, ierīcē atskanēs skaņas signāls un displejā parādīsies "End".

**PIEZĪME:** Pirms Air Fry lietošanas ļaujiet ierīcei uzkarst 5 minūtes, tāpat kā parastajā cepeškrāsnī.

## Karstā gaisa fritēšana

- 1 Pārlicinieties, ka Cook & Crisp paplāte ir novietota apakšējā pozīcijā.
- 2 Pievienojiet sastāvdaļas katlā un aizveriet vāku.

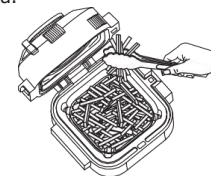

- 3 Pārslēdziet SmartSwitch uz AIR FRY/COOKER, ierīce pēc noklusējuma pārslēgsies uz AIR FRY. Tiks parādīts noklusējuma temperatūras iestatījums. Lai izvēlētos temperatūru no 150 °C līdz 210 °C, izmantojiet bultiņas uz augšu un uz leju ekrāna kreisajā pusē.

### GAISA FRITĒŠANA/ GATAVOŠANA



- 4 Izmantojiet bultiņas uz augšu un uz leju, kas atrodas ekrāna labajā pusē, lai pielāgotu gatavošanas laiku ar 1 minūtes soli līdz 1 stundai.
- 5 Nospiediet START/STOP, lai sāktu gatavošanu.

**PIEZĪME:** Lai iegūtu labākus rezultātus, ieteicams sastāvdaļas cepšanas laikā periodiski sakratīt. Varat atvērt vāku un izcelt katlu, lai sakratītu vai apgrieztu sastāvdaļas, lai tās vienmērīgi apbrūnētu. Kad tās ir gatavas, ielieciet katlu atpakaļ ierīcē un aizveriet vāku. Gatavošana tiks automātiski atsākta pēc vāka aizvēršanas.

- 6 Kad gatavošanas laiks būs beidzies, ierīcē atskanēs skaņas signāls un displejā parādīsies "End".

# GAISA FRITĒŠANAS/GATAVOŠANAS FUNKCIJU IZMANTOŠANA

**PIEZĪME:** Pirms izmantot funkciju Bake/Roast, ļaujiet ierīcei iepriekš uzkarst 5 minūtes, tāpat kā parastajā cepeškrāsnī.

## Cepšana

- 1 Pārliecinieties, ka katla apakšā ir novietota Cook & Crisp paplāte.
- 2 Pārvietojiet SmartSwitch uz AIR FRY/COOKER, pēc tam ar centra bultiņām izvēlieties BAKE/ROAST. Tiks parādīts noklusējuma temperatūras iestatījums. Lai izvēlētos temperatūru no 120°C līdz 210°C, izmantojiet bultiņas uz augšu un uz leju ekrāna kreisajā pusē.

### GAISA FRITĒŠANA/ GATAVOŠANA



- 3 Izmantojiet bultiņas uz augšu un uz leju, kas atrodas ekrāna labajā pusē, lai pielāgotu gatavošanas laiku līdz 1 stundai ar 1 minūtes soli un no 1 stundas līdz 4 stundām ar 5 minūšu soli.
- 4 Nospiediet START/STOP, lai sāktu gatavošanu.
- 5 Kad gatavošanas laiks būs beidzies, ierīce atskanēs skaņas signāls un displejā parādīsies "End".

## Dehidrēšana

- 1 Pārliecinieties, ka Cook & Crisp paplāte ir novietota apakšējā pozīcijā.

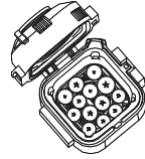

- 2 Pārvietojiet slēdzi SmartSwitch uz AIR FRY/COOKER, pēc tam ar centra bultiņām izvēlieties DEHYDRATE. Tiks parādīts noklusējuma temperatūras iestatījums. Lai izvēlētos temperatūru no 40°C līdz 90°C, izmantojiet bultiņas uz augšu un uz leju ekrāna kreisajā pusē.

### GAISA FRITĒŠANA/ GATAVOŠANA



- 3 Izmantojiet bultiņas uz augšu un uz leju, kas atrodas ekrāna labajā pusē, lai pielāgotu gatavošanas laiku no 1 līdz 12 stundām ar 15 minūšu soli.
- 4 Nospiediet START/STOP, lai sāktu gatavošanu.
- 5 Kad gatavošanas laiks būs beidzies, ierīce atskanēs skaņas signāls un displejā parādīsies "End".

## Apcepšana/ sautēšana

Pirms sākat darbu, noteikti izņemiet no katla Cook & Crisp paplāti. Ielieciet sastāvdaļas katlā.

Pārslēdziet SmartSwitch uz AIR FRY/COOKER un pēc tam ar centra bultiņām izvēlieties SEAR/ SAUTĒ. Tiks parādīts noklusējuma temperatūras iestatījums. Izvēlieties "Lo1", "2", "3", "4" vai "Hi5", izmantojot displeja kreisajā pusē esošās bultas uz augšu un uz leju.

### GAISA FRITĒŠANA/ GATAVOŠANA



**PIEZĪME:** Izmantojot Sear/Sauté funkciju, nav pieejama laika regulēšana.

Nospiediet START/STOP, lai sāktu gatavošanu. Nospiediet START/STOP, lai izslēgtu SEAR/SAUTĒ funkciju. Lai pārslēgtos uz citu gatavošanas funkciju, nospiediet START/STOP, lai pabeigtu gatavošanas funkciju, un pēc tam, izmantojot Smart Switch un centra bultiņas, izvēlieties vēlamo funkciju.

**PIEZĪME:** Šo funkciju var izmantot ar atvērtu vai aizvērtu vāku.

**PIEZĪME: VIENMĒR** izmantojiet nepielīpošus piederumus. **NEIZMANTOJIET** metāla piederumus, jo tie saskrāpēs nepielīpošo katla virsmu.

**PIEZĪME:** SEAR/SAUTĒ automātiski izslēdzas pēc 1 stundas "4" un "Hi5" līmenī un pēc 4 stundām "LO1", "2" un "3" līmenī.

## Lēna gatavošana

- 1 Pirms sākat darbu, noteikti izņemiet Cook & Crisp paplāti un ielieciet sastāvdaļas katla apakšdaļā. **NEPIEPILDIET** trauku pāri maksimālajai uzpildes līnijai (norādīts uz trauka iekšpusēs).
- 2 Pārslēdziet slēdzi SmartSwitch uz AIR FRY/COOKER, pēc tam ar centra bultiņām izvēlieties SLOW COOK. Tiks parādīts noklusējuma temperatūras iestatījums. Izmantojiet bultiņas uz augšu un uz leju, kas atrodas ekrāna kreisajā pusē, lai izvēlētos "Hi", "Lo" vai "bUFFET".

### GAISA FRITĒŠANA/ GATAVOŠANA



- 3 Izmantojiet bultiņas uz augšu un uz leju, kas atrodas ekrāna labajā pusē, lai pielāgotu gatavošanas laiku.

**PIEZĪME:** SLOW COOK BUFFET laika iestatījumu var regulēt no 2 līdz 12 stundām; SLOW COOK LO laika iestatījumu var regulēt no 6 līdz 12 stundām. SLOW COOK HI laika iestatījumu var regulēt no 4 līdz 12 stundām.

- 4 Nospiediet START/STOP, lai sāktu gatavošanu.
- 5 Kad gatavošanas laiks būs nulle, ierīce atskanēs skaņas signāls, tā automātiski pārslēgsies uz Keep Warm režīmu un sāks skaitīt sildīšanas laiku.

Mazgāšana trauku mazgājamā mašīnā un ar rokām

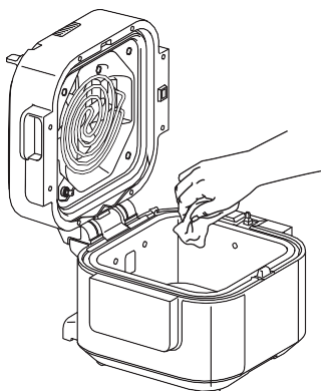

Pēc katras lietošanas reizes ierīce rūpīgi jāiztīra.

- 1 Pirms tīrīšanas atvienojiet ierīci no kontaktligzdas un pārliecinieties, ka ierīce ir pilnībā atdzisusi.
- 2 Lai notīrītu ierīces pamatni un vadības paneli, notīriet tos ar mitru drānu.
- 3 Katlu, Cook & Crisp paplāti un kondensāta savācēju var mazgāt trauku mazgājamajā mašīnā.

**PIEZĪME: NEKAD** neielieciet ierīci trauku mazgājamā mašīnā un neiegremdējiet to ūdenī vai citā šķidrumā.

- 4 Ja ēdiena atliekas ir pielipušas pie katla vai Cook & Crisp paplātes, pirms tīrīšanas piepildiet katlu ar ūdeni un izmērcējiet to. **NEIZMANTOJIET** abrazīvus sūklus. Ja nepieciešams, izmantojiet neabrazīvu tīrīšanas līdzekli vai mazgāšanas līdzekli ar neilona spilventiņu vai birstīti.
- 5 Pēc katras lietošanas reizes nožāvējiet visas detaļas.

## VĀKA TĪRĪŠANA

Mēs iesakām pārbaudīt vāka iekšpusi pirms gatavošanas ar "mitrās gatavošanas funkcijām", kas ietver Slow Cook, Sear/Sauté un visas Rapid Cooker funkcijas. Ja uz sildelementa vai ventilatora uzkrājas ēdiena atliekas vai eļļa, iesakām iztīrīt ierīci ar tvaiku (skatīt tālāk sniegtos norādījumus) un pēc tam noslaucīt vāka iekšpusi.

## TVAIKA TĪRĪŠANAS NORĀDĪJUMI

- 1 Piepildiet katlu ar 700 ml ūdens.



- 2 Pārslēdziet Smart Switch uz RAPID COOKER.

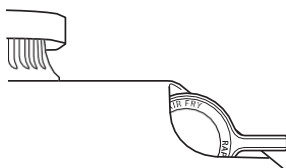

- 3 Izvēlieties STEAM un iestatiet laiku uz 30 minūtēm. Nospiediet START/STOP.
- 4 Kad laiks ir iztecējis un ierīce ir atdzisusi, ar mitru drānu vai sūkli noslauciet vāka iekšpusi. **UZMANĪBU:** Tīrot vāka iekšpusi, nepieskarieties ventilatoram.
- 5 Pēc vajadzības atkārtojiet 3. un 4. darbību un vajadzības gadījumā notīriet atsevišķas zonas.
- 6 Izlejiet ūdeni no katla un izskalojiet gan katlu, gan Cook & Crisp paplāti, lai nodrošinātu, ka visi atlikumi ir notīrīti.

**PIEZĪME:** Pārliecinieties, ka kondensācijas kolektorā uzkrājis liekais ūdens ir iztukšots.

Kā gatavot zem spiediena?

- Šai ierīcei **nav** spiediena gatavošanas funkcijas. Tā vietā ātri pagatavojiet ēdiena, izmantojot RAPID COOKER funkcijas. Iedvesmu meklējiet receptu ceļvedī.

Izmantojot RAPID COOKER funkcijas, displeja ekrānā tiek parādītas progresas joslas.

- Tas norāda, ka ierīce veido tvaiku. Kad ierīce būs pabeigusi gatavošanu, sāksies iestatītā gatavošanas laika atskaite.

Izmantojot RAPID COOKER funkcijas, no ierīces izplūst daudz tvaika.

- Tas ir normāli, ka gatavošanas laikā caur ventilācijas atveri izplūst tvaiks. Lietojot šo ierīci, atvēliet pietiekami daudz vietas un pārliecinieties, ka ventilācijas atvere nav vērstā pret strāvas vadu, elektrisko kontaktligzdu vai skapjiem.

Ierīce skaita laiku uz priekšu, nevis atpakaļ.

- Gatavošanas cikls ir pabeigts, un ierīce ir pārslēgta režīmā Keep Warm.

Displeja ekrānā parādās kļūdas ziņojums "ADD POT".

- Gatavošanas trauks nav ievietots gatavošanas ierīcē. Visām funkcijām ir nepieciešams katls.

Displeja ekrānā parādās kļūdas ziņojums "SHUT LID".

- Vāks ir atvērts, un, lai izvēlēta funkcija varētu sākt darboties, tas ir jāaizver.

Tiek parādīts ziņojums "ERR".

- Ierīce nedarbojas pareizi. Lūdzu, sazinieties ar klientu servisu 0800 000 9063.

## NODERĪGI PADOMI

- 1 Atsaucoties uz mūsu ēdiena diagrammām receptu grāmatā, lielākiem gaļas gabaliem gatavošanas laikam pievienojiet 3 līdz 5 minūtes (bet ņemiet vērā, ka tādējādi var tikt pārvārīti graudaugi). Mēs iesakām ievērot ieteikto gaļas gabala biezumu un svaru.
- 2 Lai pannā sastāvdaļas apbrūnētu vienmērīgi, pārliecinieties, ka tās ir izkārtotas vienmērīgā slānī uz katla dibena un nepārklājas viena ar otru. Ja sastāvdaļas pārklājas, sakratiet tās, kad pagājusi puse gatavošanas laika.



## DIVU (2) GADU IEROBEŽOTA GARANTĪJA

Kad Eiropā kā patērētājs pārkat precī, jums ir likumīgas tiesības attiecībā uz preces kvalitāti ("likumā noteiktās tiesības"). Šis likumā noteiktās tiesības varat īstenot pret mazumtirgotāju. Tomēr mēs uzņēmumā Ninja esam tik pārliecināti par savu izstrādājumu ("izstrādājumi") kvalitāti, ka sniedzam jums ražotāja garantiju līdz diviem gadiem. Šī garantija attiecas uz izstrādājumu tikai tad, ja tas ir iegādāts jauns un nelietots. Šie noteikumi un nosacījumi attiecas tikai uz mūsu garantijām - jūsu kā pircēja likumīgās tiesības netiek skartas.

Lūdzu, ņemiet vērā, ka 2 gadu garantija ir pieejama visās ES valstīs.

Turpmāk izklāstītajos nosacījumos ir aprakstīti mūsu garantiju priekšnoteikumi un darbības joma, ko izsniedz SharkNinja Germany GmbH, c/o Regus Management GmbH, Excellent Business Center 10. + 11/ Stock, Westhafenplatz 1, 60327 Frankfurt pie Mainas (Vācija) ("mēs", "mūsu" vai "mēs"). Tie neietekmē jūsu likumā noteiktās tiesības vai jūsu mazumtirgotāja pienākumus un līgumu ar to.

Tas attiecas arī uz gadījumiem, ja esat iegādājies produktu tieši no uzņēmuma Ninja.

### Ninja® garantijas

Mājsaimniecības virtuves iekārta ir ievērojams ieguldījums. Jaunajai ierīcei ir jādarbojas pareizi pēc iespējas ilgāk.

Svarīgs apsvēruma ir arī garantija, kas atspoguļo ražotāja pārliecību par sava produkta un ražošanas kvalitāti.

Tiešsaistes atbalsts ir pieejams arī vietnē [www.ninjakitchen.eu](http://www.ninjakitchen.eu).

### Kā reģistrēt garantiju?

Garantijas garantiju var reģistrēt tiešsaistē 28 dienu laikā pēc iegādes. Lai ietaupītu laiku, jums būs nepieciešama šāda informācija par jūsu ierīci:

- Modeļa Nr.
- Sērijas numurs (tikai tad, ja pieejams)
- Produkta iegādes datums (kvīts vai pavadzīme) Lai

reģistrētos tiešsaistē, lūdzu, apmeklējiet

[www.ninjakitchen.eu](http://www.ninjakitchen.eu) SVARĪGI

- Garantija attiecas uz izstrādājumu 2 gadus, sākot no iegādes datuma.
- Lūdzu, vienmēr glabājiet kvīti. Ja jums būs nepieciešams izmantot garantiju, mums būs nepieciešama kvīts, lai pārliecinātos, ka mums sniegtā informācija ir pareiza. Ja nevarēsiet uzrādīt derīgu kvīti, jūsu garantija zaudēs spēku.

### Kādi ir ieguvumi, reģistrējot garantiju?

Reģistrējot garantiju, varat izvēlēties saņemt mūsu jaunumus ar padomiem, ieteikumiem un konkursiem. Uzziniet jaunākās ziņas par jaunajām Ninja tehnoloģijām un jaunumiem. Ja garantiju reģistrēsiet tiešsaistē, uzreiz saņemsiet apstiprinājumu, ka esam saņēmuši jūsu informāciju.

Sīkāku informāciju par mūsu konfidencialitātes politiku skatīt vietnē [www.ninjakitchen.eu](http://www.ninjakitchen.eu).

### Cik ilga ir mūsu izstrādājumu garantija?

Mūsu pārliecība par mūsu dizainu un kvalitātes kontroli nozīmē, ka jūsu izstrādājumam ir divu gadu garantija.

## Uz ko attiecas garantija?

Jūsu izstrādājuma remonts vai nomaīņa (pēc Ninja ieskatiem), ieskaitot visas detaļas un darbspēku, ja ir kāds dizaina, materiālu vai izgatavošanas defekts (ieskaitot transporta un piegādes izmaksas). Mūsu garantija papildina jūsu kā patērētāja likumīgās tiesības.

## Uz ko garantijas neattiecas?

- Normāls nolietojums.
- Nejauši bojājumi, bojājumi, kas radušies nolaidīgas lietošanas vai aprūpes, nepareizas lietošanas, neuzmanības, nevērīgas lietošanas vai virtuves ierīces lietošanas vai lietošanas dēļ, kas neatbilst ierīcei pievienotajai Ninja® lietošanas instrukcijai.
- Virtuves ierīces izmantošana citiem mērķiem, kas nav parastas sadzīves vajadzības.
- Tādu detaļu izmantošana, kas nav samontētas vai uzstādītas saskaņā ar lietošanas instrukciju.
- Tādu detaļu un piederumu izmantošana, kas nav Ninja® oriģinālie komponenti.
- Kļūdaina uzstādīšana (izņemot gadījumus, kad to veic uzņēmums Ninja®).
- Remonts vai izmaiņas, ko veic personas, kas nav Ninja vai tās pārstāvji, ja vien jūs nevarat pierādīt, ka citu personu veiktais remonts vai izmaiņas nav saistītas ar defektiem, kuru dēļ jūs izmantojat garantiju.

## Kur var iegādāties oriģinālas Ninja rezerves daļas un piederumus?

Ninja rezerves daļas un piederumus ir izstrādājuši tie paši inženieri, kas izstrādāja jūsu Ninja virtuves ierīci. Pilnu Ninja rezerves daļu, rezerves daļu un piederumu klāstu visām Ninja mašīnām atradīsiet vietnē [www.ninjakitchen.eu](http://www.ninjakitchen.eu).

Lūdzu, atcerieties, ka, lietojot rezerves daļas, kas nav Ninja ražotas, var tikt anulēta ražotāja garantija. Tomēr jūsu likumā noteiktās tiesības netiek skartas.