

SEVERIN

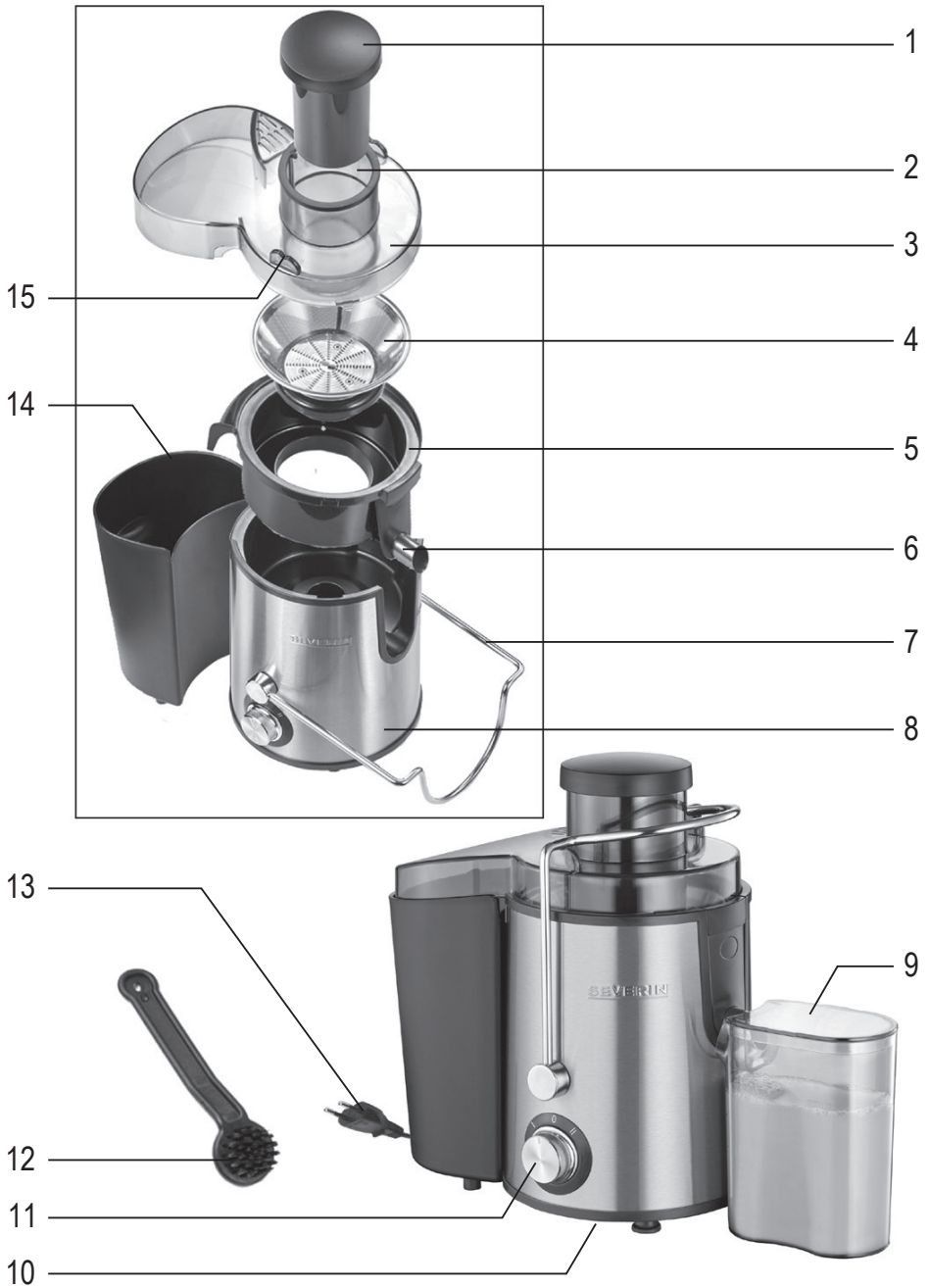

ART.-NO. **ES 3566**

LT Naudojimo instrukcija



Sulčiaspaudė

Mieli klientai,

prieš naudojantis prietaisu, įdėmiai perskaitykite instrukcijas ir pasilikite šį vadovą ateičiai.

Jungimasis prie maitinimo šaltinio

Įsitinkinkite, kad elektros tinklo maitinimo įtampa atitinka instrukcijoje nurodytą įtampą. Šis prietaisas atitinka visas CE ženklinimo direktyvas.

Susipažinimas

1. Grūstuvus
2. Tiekimo vamzdis
3. Dangtelis
4. Koštuvas
5. Koštuvo laikiklis
6. Išleidimo anga
7. Fiksavimo laikiklis
8. Pavara
9. Sulčių talpykla
10. Pajėgumo etiketė (prietaiso apačioje)
11. 3 pozicijų jungiklis
12. Valymo šepetėlis
13. Maitinimo laidas su kištuku
14. Minkštos masės talpykla
15. Fiksavimo griovelis

Svarbios saugos instrukcijos

- Siekiant išvengti pavojų, šio elektros prietaiso arba maitinimo kabelio remontą turi atlikti mūsų klientų aptarnavimo tarnyba. Jei reikalingas remontas, pristatykite prietaisą į mūsų kliento aptarnavimo skyrių (žr. priedą).
- Siekiant išvengti elektros smūgio, neplaukite pavarų bloko su vandeniu ir nenardinkite jo į vandenį.
- Masės talpyklą, koštuvo laikiklį ir dangtelį plaukite šiltame vandenyje naudodami turimą ploviklį.
- Filtrus valykite su minkštu plastikiniu šepetėliu. Nevalykite filtro kietais objektais, nes galite pažeisti filtrą ir jis taps nenaudojama.
- Kitą svarbią informaciją, susijusią su valymu, galima rasti skyriuje „Valymas ir priežiūra“.
- **Įspėjimas!** Filtras turi aštrias briaunas! Imkitės atsargumo priemonių valant ir ištuštinant jį, kad išvengtumėte sužalojimų.
- Nenaudokite prietaiso jei filtras ar dangtelis turi matomų pažeidimų ar įtrūkimų.
- Visada ištraukite kištuką iš elektros lizdo prieš surenkant ar išmontuojant prietaisą po naudojimo, gedimo atveju, prieš atidarant dangtelį, paliekant be priežiūros, prieš valydami prietaisą.
- Šis prietaisas skirtas naudoti buityje: darbuotojų virtuvėse, parduotuvėse, biuruose ar kitose panašioje darbo aplinkoje, žemės ūkio aplinkose, viešbučiuose, moteliuose, ar panašiose patalpose, nakvynės ir pusryčių tipo būstuose.
- **Įspėjimas!** Netinkamas prietaiso naudojimas gali sukelti žalą sveikatai!
- Prietaisu gali naudotis asmenys turintys silpnus fizinius, jutiminius ar protinius gebėjimus ar neturintys patirties ir žinių, jei jie yra prižiūrimi ir instruktuoti kaip naudotis prietaisu ir supranta visus galimus pavojus.
- Vaikams negali būti leidžiama naudoti prietaisą. Prietaisas ir maitinimo kabelis turi būti laikomi vaikams nepasiekiamoje vietoje.
- Vaikams negali būti leidžiama žaisti su prietaisu.
- **Įspėjimas:** Laikykite pakavimo medžiagas toliau nuo vaikų. Tokios medžiagos gali kelti pavojų, pvz. uždūsimo riziką.
- Prieš kiekvieną prietaiso naudojimą būtina patikrinti jo korpusą, įskaitant maitinimo laidą ir visus priedus, dėl pažeidimų.
- Jei, pavyzdžiui, prietaisas nukrito ant kieto paviršiaus arba maitinimo laidas buvo traukiamas per jėgą, nenaudokite prietai-

so: net nematomas pažeidimas gali turėti neigiamą poveikį prietaiso saugumui.

- Saugumo sumetimais vaisius ar daržoves į tiekimo vamzdį visuomet stumkite tik grūstuvu. Jokiomis aplinkybėmis nekiškite į vidų rankų ar pirštų.
- Stebėkite, kad jūsų plaukai, rankos ir laisvi rūbai neprisiliestų prie besisukančių dalių, angų ir ventiliatorių, kad išvengtumėte įsipainiojimo.
- Išjungę prietaisą ir prieš atidarydami dangtį, visada palaukite, kol variklis visiškai sustos.
- Stebėkite, kad nei prietaisas, nei maitinimo laidas neprisiliestų prie karštų paviršių ar šilumos šaltinių.
- Traukdami kištuką iš sieninio elektros lizdo, niekada neimkite už maitinimo laido, visuomet paimkite tik už kištuko. Neprisilieskite prie kištuko drėgnomis rankomis.
- Neleiskite maitinimo laidui laisvai kaboti.
- Mes neprisiimame atsakomybės dėl žalos, atsiradusios dėl netinkamo prietaiso naudojimo arba šių instrukcijų nesilaikymo.
- Numatomas naudojimas
- Šį prietaisą galima naudoti tik sulčių spaudimui iš vaisių ir daržovių, tokių kaip obuoliai, morkos, agurkai, pomidorai, kt.
- Žemiau nurodyti vaisiai ir daržovės netinka sulčių spaudimui: figos, avokadai, baklažanai, šeivamedžio uogos, rabarbarai, spanguolės ir pan.
- Nuluptus bananus galima pridėti tik dėl aromato, nes iš jų galima išspausti labai mažai sulčių.
- Bet kuris kitas naudojimas, nei numatytas šiose instrukcijose, laikomas netinkamu ir gali tapti asmenų sužalojimo arba materialinės žalos priežastimi.

Trumpalaikis veikimas

Šis prietaisas skirtas tik trumpalaikiam veikimui, pavyzdžiui, jo negalima naudoti ilgiau nei 1 minutę. Po naudojimo leiskite prietaisui atvėsti 1 minutę. Po 3 tokių ciklų leiskite prietaisui atvėsti 15 minučių, prieš ir vėl jį naudodami.

Apsauga nuo perkaitimo

Perkaitęs, prietaisas automatiškai išsijungia. Jei taip įvyko, atjunkite prietaisą nuo maitinimo tinklo ir leiskite jam atvėsti 30 minučių, tada jis ir vėl bus pasirengęs naudojimui.

Prieš naudojimą pirmą kartą

Prieš pirmą prietaiso naudojimą jį būtina išvalyti kaip aprašyta skyriuje Valymas ir priežiūra.

Jungiklis

Šiame prietaise įrengtas 3-padėčių jungiklis.

0 prietaisas išjungtas

I lėtas sulčių spaudimas

II greitas sulčių spaudimas

Patarimas!

Lėto sulčių spaudimo nustatymas I tinka minkštiesiems vaisiams ir daržovėms, tokiems kaip melionai (nulupti), pomidorai, kt. Kietesniems vaisiams ir daržovėms, tokiems kaip obuoliai, morkos, kt., mes rekomenduojame naudoti greito sulčių spaudimo nustatymą II.

Sulčių išleidimo anga

Sulčių išleidimo angą galima užlenkti, kad sultys nelašėtų. Veikimo metu išleidimo anga turi būti atlenkta.

Veikimas

Ingredientų paruošimas

Nuplaukite ir supjaustykite vaisius ar daržoves gabalėliais, kad jie tilptų į tiekimo vamzdį; išimkite iš vaisių kauliukus, kad išvengtumėte prietaiso sugadinimo.

Prietaiso paruošimas

Patikrinkite, ar jungiklis įjungtas į 0 padėtį. Padėkite koštuvo laikiklį ant pavaros bloko, kad sulčių anga būtų dešinėje. Įstatykite koštuvą į jo laikiklį, tvirtai jį įstumdami žemyn ant kraštų, kol jis užsifiksuos vietoje. Svarbu, kad koštuvas būtų tinkamai uždėtas, ne kampu, ir kad jis lengvai suktųsi. Pastumkite išspaudų talpyklą prietaiso kairėje po koštuvo laikiklio kraštu, lengvai pakreipdami talpyklą.

Uždekite permatoma dangtj ant koštuvo laikiklio. Kairioji dangčio pusė turi užsifiksuoti išspaudų talpykloje. Užrakinkite dangtj fiksavimo laikikliu, kuris aktyvuos apsauginį jungiklj. Patikrinkite, kad fiksavimo laikiklis tvirtai užsifiksuotų iš abiejų dangčio užrakini- mo įdubų pusių. Pastatykite sulčių talpyklą su dangčiu po anga, tada atlenkite sulčių angą.

Sulčių spaudimas

Įkiškite kištuką į sieninį elektros lizdą ir perjun- kite jungiklj į reikiamą nustatymą. Prietaisui veikiant, dėkite nuplautus, supjaus- tytus vaisių ir daržovių gabalėlius į tiekimo vamzdį. Stumdami grūstuvu, įsitikinkite, kad jo kreipiamosios slysta virš kyšančių griovelių tiekimo vamzdyje, tada lengvai stumkite vaisių ir daržovių gabalėlius. **Įspėjimas:** Perteklinis spaudimas gali sugadinti variklj ar koštuvą. Spaudžiant didelius vaisių ir daržovių sulčių kiekius, išspaudų talpykla ir sulčių talpykla turi būti ištuštinamos pagal poreikį.

Po naudojimo

Po naudojimo išjunkite prietaisą ir ištraukite kištuką iš sieninio elektros lizdo. Lengvai pa- kelkite sulčių talpyklą ir kartu užlenkite sulčių angą.

Po kiekvieno naudojimo ciklo išvalykite prie- taisą. Daugiau informacijos žiūrėkite skyriuje

Sulčių talpykla

Pilant sultis su uždėtu dangčiu, spaudimo metu susidariusios putos liks talpyklos viduje.

Receptai

Norisi daugiau sveikų sulčių idėjų?



ar pabandykite www.severin.com/service/recipes

Informacija bandymų institucijoms

Cukranendrių spaudimas:

Cukranendres spauskite 5 sekundes, pripilda- mi 100 ml vandens.

Valymas ir priežiūra

- Prieš atlikdami valymo darbus, visada ištraukite kištuką iš sieninio elektros lizdo ir leiskite prietaisui atvėsti.
- Įspėjimas: Koštuvo kraštai yra aštrūs. Susižeidimo pavojus.
- Valymui nenaudokite abrazyvinių valymo tirpalų arba kietų šepečių.
- Siekdami išvengti elektros smūgio pavo- jaus, neplaukite pavaros bloko vandeniu ir nemerkitė jį į vandenį.
- Pavaros bloką valykite drėgna šluoste be pūkelių.
- Išspaudų talpyklą, koštuvo laikiklj, dangtj, grūstuvą ir sulčių talpyklą galima plauti vandeniu su švelnia plovimo priemone.
- Koštuvą valykite minkštu nailono šepečiu. Koštuvui valyti nenaudokite kietų daiktų, nes taip galite jį sugadinti.
- Šias dalis negalima plauti indaplovėje.

Šalinimas



Šiuo simboliu pažymėtą prietaisą negalima išmesti kartu su buitinėmis atliekomis, nes jo sudėtyje yra

vertingų medžiagų, kurios gali būti perdirbtos. Tinkamas šalinimas apsaugo aplinką ir žmonių sveikatą. Reikalingą informaciją jums gali suteikti jūsų vietos valdžios institucijos arba prekiautojas.

SEVERIN Elektrogeräte GmbH

Röhre 27

D-59846 Sundern

Tel. +492933982-0

Fax +49 2933 982-1333

information@severin.de

SEVERIN

www.severin.com

