

# NINJA® Speedi

ON400EU

INSTRUKCIJA



# AČIŪ,

kad įsigijote elektrinę kepsninę ir rūkyklą „Ninja® Woodfire“

---



## REGISTRUOKITE PREKĘ



ninjakitchen.eu



Nuskaitykite QR kodą savo mobiliuoju įrenginiu.

## ĮRAŠYKITE ŠIĄ INFORMACIJĄ

Modelio numeris:

Serijos numeris:

Pirkimo data:

(Išsaugokite kvitą)

Parduotuvė, kurioje pirktą:

## TECHNINĖS SPECIFIKACIJOS

Įtampa: 230V-, 50Hz

Galia: 1760 W

**PATARIMAS:** Modelį ir serijos numerius rasite QR kodo etiketėje, esančioje įrenginio galinėje pusėje, už maitinimo laido.



Šis ženklas reiškia, kad šio gaminio negalima išmesti kartu su kitomis buitinėmis atliekomis visoje ES.

Siekiant išvengti galimos žalos aplinkai ar žmonių sveikatai dėl nekontroliuojamo atliekų šalinimo, perdirkite atsakingai, kad skatintumėte tvarų pakartotinį medžiagų šaltinių naudojimą. Norėdami grąžinti naudotą įrenginį, naudokite grąžinimo ir surinkimo sistemas arba susisiekite su pardavėju, iš kurio įsigijote gaminį. Jie gali paimti šį gaminį aplinkai nekenksmingam perdirkimui.

<b>SVARBŪS SAUGOS NURODYMAI .....</b>	<b>4</b>
<b>IŠSAUGOKITE ŠIĄ INSTRUKCIJĄ .....</b>	<b>5</b>
<b>DALYS IR PRIEDAI.....</b>	<b>6</b>
<b>PRIEDŲ MONTAVIMAS IR SMARTSWITCH JUNGIKLIS .....</b>	<b>7</b>
<b>VALDYMO PANELIO NAUDOJIMAS.....</b>	<b>7</b>
VALDYMO MYGTUKAI .....	8
GAMINIMO FUNKCIJOS .....	8
<b>DAUGIAFUNKCINIO PUODO FUNKCIJŲ NAUDOJIMAS .....</b>	<b>9</b>
Drėgnas kepimas ore .....	9
Kepimas garuose .....	10
Garai .....	10
Lėtas gaminimas.....	13
<b>KARŠTO ORO GRUZDEINTUVĖS/PUODO FUNKCIJŲ NAUDOJIMAS .....</b>	<b>11</b>
Grilis.....	11
Kepimas ore.....	11
Kepimas/Skrudinimas.....	12
Dehidratavimas.....	12
Apkepimas/Troškinimas.....	13
Lėtas gaminimas.....	13
<b>VALYMAS IR PRIEŽIŪRA.....</b>	<b>14</b>
Plovimas indaplovėje ir rankomis.....	14
DANGČIO VALYMAS.....	14
<b>TRIKČIŲ ŠALINIMAS.....</b>	<b>15</b>
<b>NAUDINGI PATARIMAI .....</b>	<b>15</b>
<b>GAMINIO REGISTRAVIMAS.....</b>	<b>16</b>

# SVARBŪS SAUGOS NURODYMAI

ATIDŽIAI PERSKAITYKITE PRIEŠ NAUDOJIMĄ • TIK BUITINIAM NAUDOJIMUI

## ĮSPĖJIMAS:

1. Siekdami išvengti mažų vaikų uždusimo pavojaus, išmeskite visas pakavimo medžiagas iš karto po išpakavimo.
2. Šiuo įrenginiu gali naudotis asmenys su ribotomis fizinėmis, jutiminėmis ar protinėmis galimybėmis, arba patirties ar žinių stoka, jei jie yra apmokyti saugiai naudotis įrenginiu ir supranta susijusius pavojus.
3. Įrenginį ir jo maitinimo laidą laikykite toliau nuo vaikų. **NELEISKITE** vaikams žaisti su įrenginiu arba naudotis juo. Naudojantis įrenginiu šalia vaikų, būtina juos atidžiai stebėti.
4. Išpildas maistas gali tapti rimtų nudegimų priežastimi. **NELEISKITE** laidui kaboti per stalą ar darbo paviršių kraštus, nestatykite įrenginio ant ar šalia karštų paviršių, ant dujinės ar elektrinės viryklės ar į kaitinamą orkaitę.
5. **NESTATYKITE** įrenginio ant ar šalia dujinės ar elektrinės viryklės ar į kaitinamą orkaitę.
6. Garai ir karštas maistas vidiniame puode gali sukelti rimtus nudegimus. **VISADA** laikykite rankas, veidą ir kitas kūno dalis toliau nuo išjungimo vožtuvo prieš ar išleidžiant orą, ir atidarydami dangtį po gaminimo pabaigos.
7. **NESINAUDOKITE** įrenginiu be maisto gaminimo puodo.
8. Prieš įdedami nuimamą maisto gaminimo puodą į jo pagrindą, patikrinkite, kad puodas ir maisto gaminimo pagrindas būtų švarūs ir sausi, nuvalydami juos minkšta šluoste.
9. Jei nuimamas maisto gaminimo puodas yra tuščias, **NEKAITINKITE** jo daugiau nei 10 minučių. Taip galite sugadinti kepimo paviršių.
10. **NENAUDOKITE** šio įrenginio gruzdinimui.
11. Atsargiai apkepinkite ir troškinkite mėsą. Rankas ir veidą laikykite toliau nuo nuimamo maisto gaminimo puodo, ypatingai kai pridėdami naujus ingredientus, nes karštas aliejus gali aptaškyti.
12. Šis įrenginys skirtas tik buitiniam naudojimui. **NENAUDOKITE** šio įrenginio jokiems kitiems tikslams, nei numatytas. **NENAUDOKITE** judančiose transporto priemonėse ar valtyse. **NENAUDOKITE** lauke. Neteisingas naudojimas gali tapti susižeidimų priežastimi.
13. Skirtas naudojimui tik ant stalviršio. Įsitinkite, kad paviršius yra lygus, švarus ir sausas. **NESTATYKITE** įrenginio ant stalviršio krašto.
14. Siekdami apsisaugoti nuo elektros smūgio, **NEMERKITE** laido, kištukų ar pagrindinio korpuso į vandenį ar kitus skysčius. Gaminkite tik pridėdamame krepšyje.
15. **NENAUDOKITE** ilginamųjų laidų. Trumpas maitinimo laidas skirtas sumažinti pavojų, kad vaikai nepagriebtų už laido ir neįsipainiotų jame, ir kad žmonės neužkliūtų už ilgesnio laido.
16. **NESINAUDOKITE** įrenginiu, jei apgadintas maitinimo laidas ar kištukas. Reguliariai tikrinkite įrenginį ir maitinimo laidą dėl pažeidimų. Jei įrenginys netinkamai veikia ar buvo apgadintas bet kokių būdu, nedeliant nustokite juo naudotis ir skambinkite į Klientų aptarnavimo tarnybą.
17. Įrenginys nėra skirtas naudojimui su išoriniu laikmačiu ar atskira nuotolinio valdymo sistema.
18. **VISADA** prieš naudojimą įsitinkinkite, kas įrenginys yra tinkamai surinktas.
19. **NEUŽDEINKITE** viršutinės oro įleidimo angos ar galinės oro išleidimo angos, kai dangtis yra uždarytas. Taip gali būti sutrukdytas tolygus gaminimas, įrenginys gali būti sugadintas arba perkaisti.
20. **NENAUDOKITE** kitokių nei "SharkNinja" rekomenduojami ir parduodami priedai. **NEDEKITE** priedų į mikrobangų krosnelę, skrudinimo orkaitę, konvekcinę ar įprastą orkaitę ar ant keraminės kaitlentės, elektrinio degiklio, dujų degiklio ar lauko grilio. Kitokių priedų naudojimas, nei rekomenduojami "SharkNinja", gali tapti gaisro, elektros smūgio ar susižeidimų priežastimi.
21. Naudojantis šiuo įrenginiu palikite mažiausiai 15,25 cm atstumą virš įrenginio ir iš visų jo pusių, kad užtikrintumėte pakankamą oro cirkuliaciją.
22. **VISADA** laikykitės mažiausių ir didžiausių skysčių kiekių, pateiktų instrukcijose ir receptuose.
23. Siekdami išvengti galimo apgadinimo garais, naudojimo metu statykite įrenginį toliau nuo sienų ir spintų.
24. **NIEKADA** nenaudokite **DAUGIAFUNKCINIO PUODO** funkcijų be vandens ir/ar ingredientų nuimame maisto gaminimo puode.
25. **NIEKADA** nenaudokite **LĖTO GAMINIMO** nustatymo be maisto ir skysčių nuimame maisto gaminimo puode.
26. **NEJUDINKIE** įrenginio naudojimo metu.
27. Neleiskite maistui liestis su kaitinimo elementais. **NEPERPILDYKITE** maisto gaminimo puodo ir neviršykite **MAX** maisto gaminimo puodo užpildymo lygio. Perpildymas gali kelti asmens sužalojimų ar materialinės žalos pavojų arba paveikti saugų įrenginio veikimą.
28. **NENAUDOKITE** šio įrenginio greitai gaminiams ryžiams gaminti.

29. Elektros lizdų įtampos gali skirtis, taip gali būti paveiktas jūsų gaminio našumas ir šilumos išeiga. Siekdami išvengti galimų ligų, naudokite matuoklį, kad patikrintumėte, ar jūsų maistas pagamintas iki rekomenduojamos temperatūros.
30. Jei įrenginys skleidžia juodus dūmus, nedelsdami jį išjunkite ir palaukite, kol dūmai išsiskaidys, prieš išimdami maisto gaminimo puodą ir "Cook & Crisp" padėklą.
- 31. NEPRISILIESKITE** prie karštų paviršių. Įrenginio paviršiai smarkiai įkaista gaminimo metu ir po jo. Siekdami išvengti nudegimų ar asmeninių susižalojimų, **VISADA** naudokite nuo karščio apsaugančias puodkeles arba virtuvines pirštines ir laikykite už rankenų.
32. Būkite ypatingai atsargūs, perkeldami įrenginį su karštu aliejumi ar kitais karštais skysčiais. Netinkamas naudojimas, įskaitant daugiafunkcinio puodo perkėlimas, gali sukelti asmeninių susižalojimų pavojų, pvz., rimtus nudegimus.
33. Naudojantis įrenginiu, per oro išleidimo angą išleidžiami karšti garai. Pastatykite įrenginį taip, kad karšti orai nebūtų nukreipti į maitinimo laidą, elektros lizdus, spintas ar kitus įrenginius. Laikykite rankas, veidą saugiu atstumu nuo oro angų.
34. Naudodami **LĒTO GAMINIMO** nustatymą, **VISADA** uždarykite dangtį.
35. Maisto gaminimo puodas ir "Cook & Crisp" padėklas gaminimo metu smarkiai įkaista. Išimdami maisto gaminimo puodą ir "Cook & Crisp" padėklą iš įrenginio, venkite karštų garų ir oro, ir **VISADA** padėkite juos ant karščiui atsparaus paviršiaus. **NEPRISILIESKITE** prie priedų gaminimo metu ar iš karto po gaminimo.
36. Dangtį pakelkite TIK paimdami už rankenos įrenginio priekyje. **NEKELKITE** dangčio iš šono, nes iš šono galite nusiplikyti garais.
37. Nuimamas maisto gaminimo puodas gali būti labai sunkus, jei pripildytas ingredientų. Ypatingai atsargiai kelkite puodą nuo maisto gaminimo pagrindo.
- 38. NEPRISILIESKITE** prie priedų gaminimo metu ar iš karto po to, nes gaminimo metu jie smarkiai įkaista. Norėdami išvengti nudegimų ar asmeninių susižalojimų **VISADA** labai atsargiai kelkite puodą. Naudokite įrankius ilga rankena ir apsaugines puodkeles arba virtuvines pirštines.
39. Vaikai neturi atlikti valymo ir priežiūros darbų.
40. Prieš atlikdami valymo darbus, įrenginio išardymą, dalių įdėjimą ar išėmimą, ir sandėliavimą, leiskite įrenginiui visiškai atvėsti.
41. Nesinaudodami įrenginiu ir prieš atlikdami valymo darbus, išjunkite įrenginį ir ištraukite kištuką iš elektros lizdo.
- 42. NEVALYKITE** metalo šveitimo kempinėmis. Metalinės dalelės gali atsiplėšti nuo kempinės ir prisiliesti prie elektrinių dalių, taip sukeldamos elektros smūgio pavojų.
43. Dėl reguliarios įrenginio priežiūros žiūrėkite Valymo ir priežiūros skyrių.



Nurodo, kad būtina perskaityti ir peržiūrėti instrukcijas, norint suprasti gaminio veikimą ir naudojimą.



Nurodo pavojų, kuris gali tapti asmeninių susižalojimų, mirties ar didelės turtinės žalos priežastimi, jei nepaisoma čia pateikiamo įspėjamojo simbolio.



Venkite kontakto su karštu paviršiumi. Visada naudokite rankų apsaugą, siekdami išvengti nudegimų.



Tik buitiniam naudojimui patalpoje.

## IŠSAUGOKITE ŠIĄ INSTRUKCIJĄ

## DALYS IR PRIEDAI

- A "Cook & Crisp" padėklas
- B 5,7l nuimamas maisto gaminimo indas
- C Dangčio rankena
- D Daugiafunkcinio puodo dangtis
- E Kaitinimo elementas
- F Valdymo panelis
- G Daugiafunkcinio puodo pagrindas
- H "SmartSwitch" jungiklis
- I Oro išleidimo anga
- J Kondensato rinktuvas

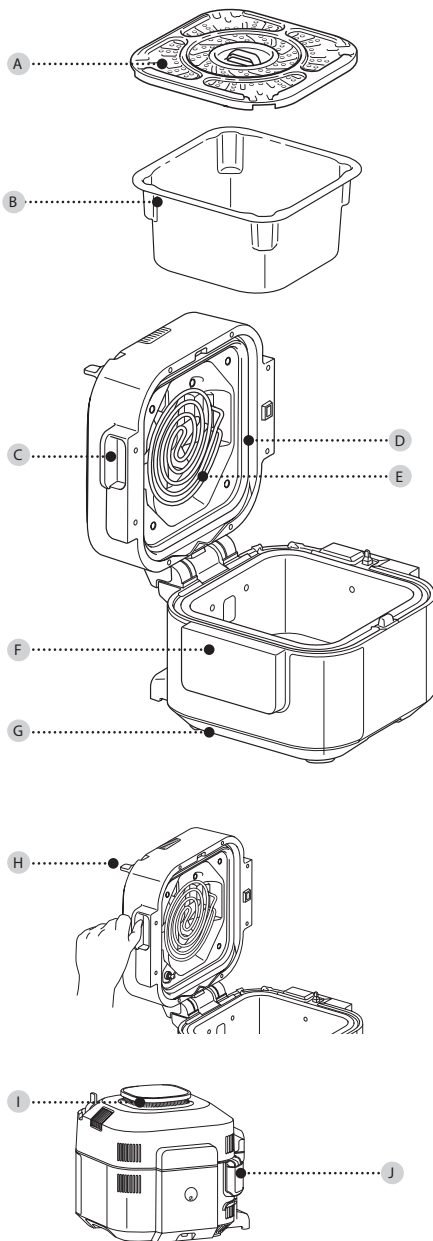

### PRIEŠ PIRMĄ NAUDOJIMĄ

1. Nuo įrenginio nuimkite ir pašalinkite visas pakavimo medžiagas ir lipnią juostą. Kai kurie lipdukai nenuimami nuo įrenginio, nuimkite **TIK** tuos lipdukus, ant kurių parašyta "nulupti čia".
2. Atkreipkite ypatingą dėmesį į naudojimo instrukcijas ir svarbias apsaugos priemones, siekdami išvengti susižalojimų ar materialinės žalos.
3. Išplaukite nuimamą puodą, "Cook & Crisp" padėklą ir kondensato rinktuvą šiltame, muiluotame vandenyje, tada nuskalaukite vandeniu ir kruopščiai nusausinkite.

Norėdami užsakyti papildomas ar atsargines dalis ir priedus, apsilankykite [ninjakitchen.eu](http://ninjakitchen.eu).

# PRIEDŲ MONTAVIMAS IR SMARTSWITCH JUNGIKLIS

## PRIEDŲ SURINKIMO INSTRUKCIJOS “COOK & CRISP” PADĖKLAS

### Viršutinė padėtis Apatinė padėtis

Naudokite viršutinę padėtį baltyminiam maistui ir daržovėms gaminti, laikantis recepto instrukcijų “Speedi” patiekalams ar naudojant grilį.

Naudokite apatinę padėtį tradiciniam kepiniai garuose ar kepiniai ore. Būtinai atsižvelkite į schemas ir receptus, kad gautumėte traškesnius rezultatus, laikantis padėklų rekomendacijų.



Norėdami įdėti “Cook & Crisp” padėklą viršutinėje padėtyje, pirma pasukite padėklo kojeles į išorę, kad jos užeitų už keturių padėklo kampečių. Kojelės turi atsistoti ant kiekvienos įdubos pagrindo pakraščiu, kad padėklas puode būtų iškeltas.

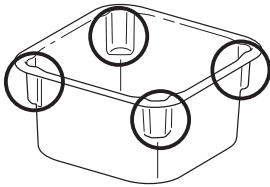

**PASTABA:** Prieš įdedami “Cook & Crisp” padėklą į viršutinę padėtį, nepamirškite pirma įdėti visus ingredientus į puodą.

**PASTABA:** Receptai, kuriuose naudojama “Speedi” patiekalų funkcija, reikalauja, kad “Cook & Crisp” padėklas būtų viršutinėje padėtyje.

Norėdami įdėti “Cook & Crisp” padėklą į apatinę padėtį, pasukite padėklo kojeles į vidų, kad jos būtų atsuktos prieš padėklo apatinę dalį. Taip “Cook & Crisp” padėklas atsirems į puodo apačią.

## SMARTSWITCH JUNGIKLIO NAUDOJIMAS

SmartSwitch jungiklis leidžia perjungti tarp dviejų gaminimo režimų, kurie pažymėti ant jungiklio jūsų patogumui:

- Daugiafunkcinis puodas
- Karšto oro gruzdintuvė/puodas

SmartSwitch jungiklio padėtis nustato, kokios gaminimo funkcijos galimos šiam pasirinkimui.

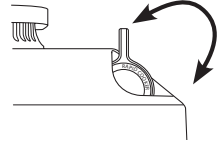

## KAIP ATIDARYTI IR UŽDARYTI DANGTĮ

Norėdami bet kuriuo metu atidaryti ar uždaryti dangtį, paimkite už rankenos įrenginio priekyje centre virš valdymo panelio. Dangtį galite atidaryti ir uždaryti, kai SmartSwitch yra GREITO KEPIMO ar KARŠTO ORO GRUZDINTUVĖS/PUODO padėtyje.

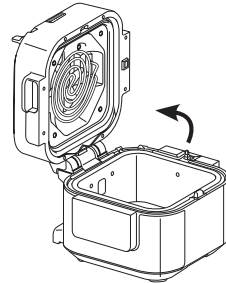

## KONDENSATO RINKTUVO IŠĖMIMAS IR ĮDĖJIMAS

Norėdami įstatyti kondensato rinktuvą, įstumkite jį į angą daugiafunkcinio puodo pagrinde. Norėdami išimti, išstumkite, išplaukite po kiekvieno naudojimo.

**PASTABA:** Nepamirškite po gaminimo išpilti vandens perteklių, susikaupusį kondensato rinktuve.

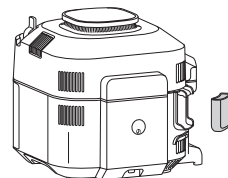

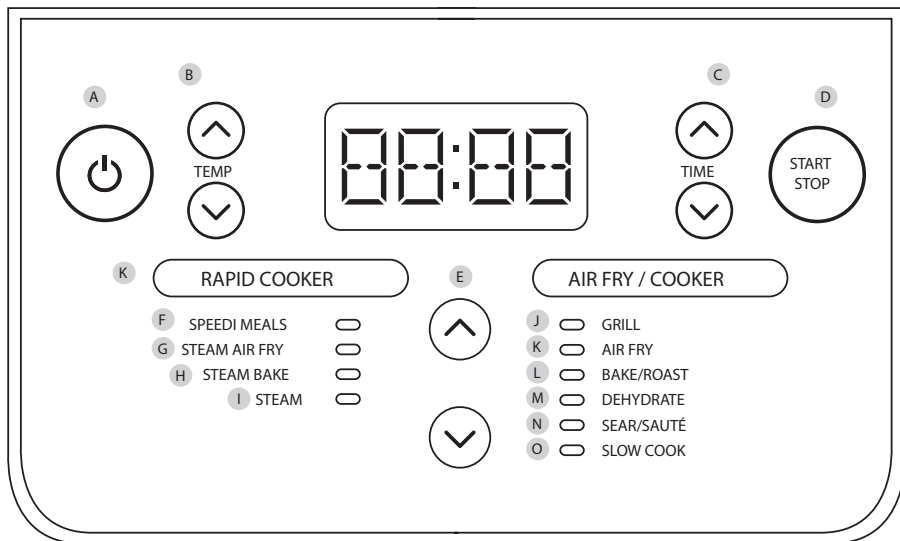

## VALDYMO MYGTUKAI

- A** Įjungimo mygtukas išjungia įrenginį ir sustabdo visas gaminimo funkcijas.
- B** **RODYKLĖS KAIRĖJE PUSĖJE:** Rodyklėmis aukštyn/žemyn ekrano kairėje pusėje reguliuokite gaminimo temperatūrą.
- C** **RODYKLĖS DEŠINĖJE PUSĖJE:** Rodyklėmis aukštyn/žemyn ekrano dešinėje pusėje reguliuokite gaminimo laiką.
- D** **START/STOP** mygtukas: Paspauskite, kad pradėtumėte gaminimą. Mygtuko paspaudimas gaminimo metu sustabdo dabartinę gaminimo funkciją.
- E** **CENTRINĖS RODYKLĖS:** Pasirinkus režimą su SmartSwitch, centrinėmis rodyklėmis peržiūrėkite galimas funkcijas, kol bus paryškinta norima funkcija.

## GAMINIMO FUNKCIJOS

### DAUGIAFUNKCINIS PUODAS

- F** **“SPEEDI” PATIEKALAI:** Naudokite, norėdami greitai pagaminti gardžius patiekalus mažiau nei už 30 minučių.
- G** **DRĖGNASIS KEPIMAS ORE:** Naudokite, norėdami išgauti sultingus ir traškius rezultatus.
- H** **KEPIMSS GARUOSE:** Kepkite purius pyragus ir sausainius.
- I** **GARAI:** Švelniai kepkite delikatesus patiekalus aukštoje temperatūroje.

### KARŠTO ORO GRUZDINTUVĖS/PUODO REŽIMAS

- J** **GRILIS:** Naudokite karštį iš viršaus, norėdami karamelizuoti ir paskrudinti jūsų maistą.
- K** **KEPIMAS KARŠTU ORU:** Suteikite maistui traškumo su nedideliu kiekiu aliejaus ar be jo.
- L** **KEPIMAS/SKRUDINIMAS:** Naudokite įrenginį kaip orkaitę su sausu karščiu švelniems patiekalams, keptiems skanėstams gaminti.
- M** **DEHIDRATAVIMAS:** Dehidratuokite mėsą, vaisius ir daržoves, pagamindami sveikus užkandžius.
- N** **APKEPIMAS/TROŠKINIMAS:** Naudokite įrenginį kaip daugiafunkcinį puodą mėsos apkepimui, daržovių troškinimui, padažų virimui ir kt.
- O** **LĖTAS GAMINIMAS:** Gaminkite jūsų maistą žemesnėje temperatūroje ilgesnį laiką.



# DAUGIAFUNKCINIO PUODO FUNKCIJŲ NAUDOJIMAS

Norėdami įjungti įrenginį, įkiškite kištuką į sieninį elektros lizdą, ir paspauskite  mygtuką. "Speedi" patiekalai

1. Prieš pradėdami, išimkite "Cook & Crisp" padėklą nuo puodo apačios.
2. Į puodą įpilkite skysčio ir įdėkite ingredientus pagal receptą.
3. Ištraukite "Cook & Crisp" padėklo kojeles ir padėkite jį viršutinėje indo padėtyje. Pridėkite ingredientus į padėklą laikydamiesi recepto instrukcijų.

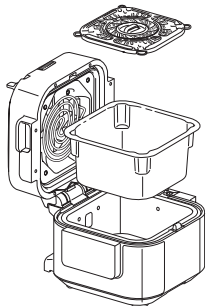

4. Perjunkite "SmartSwitch" jungiklį į DAUGIAFUNKCINIO PUODO padėtį, tada centrinėmis rodyklėmis pasirinkite "SPEEDI" PATIEKALAI. Rodomas numatytasis nustatymas. Rodyklėmis aukštyn/žemyn kairėje ekrano pusėje pasirinkite temperatūrą nuo 150°C iki 240°C žingsniais kas 5 laipsnius.

**PASTABA:** Temperatūroms virš 210°C didžiausias gaminimo laikas yra 30 minučių.

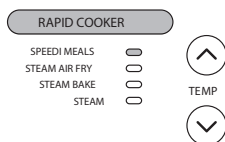

5. Rodyklėmis dešinėje ekrano pusėje pasirinkite gaminimo laiką iki 1 valandos žingsniais po 1 minutę.
6. Paspauskite START/STOP mygtuką, kad pradėtumėte gaminti.
7. Ekrane rodoma eigos juosta, nurodanti, kad įrenginys ruošia garus. Įrenginiui pasiekus reikiamą garų lygį, laikmatis pradės skaičiuoti laiką atgal.

8. Gaminimo laikui pasiekus nulį, įrenginys supypsės ir ekrane bus rodoma "End" (Pabaiga). Jei maistui pagaminti reikia daugiau laiko, rodykle aukštyn dešinėje ekrano pusėje pridėkite papildomą laiką. Įrenginys praleis išankstinio pašildymo etapą.

**PASTABA:** Pasibaigus gaminimui, išimkite baltyminius patiekalus ir/ar daržoves iš "Cook & Crisp" padėklo. Tada silikoninėmis žnyplėmis paimkite už centrinių rankenų ir išimkite padėklą iš įrenginio.

## Drėgnas kepimas ore

1. Įdėkite ingredientus kaip nurodyta recepte.
2. Pasukite SmartSwitch jungiklį į DAUGIAFUNKCINIO PUODO padėtį. Centrinėmis rodyklėmis pasirinkite DRĖGNAS KEPIMAS ORE. Rodomas numatytasis nustatymas. Rodyklėmis aukštyn/žemyn ekrano kairėje pusėje pasirinkite temperatūrą nuo 150°C iki 220°C žingsniais po 5 laipsnius.

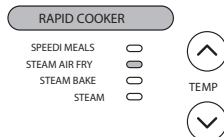

3. Rodyklėmis aukštyn/žemyn ekrano dešinėje pusėje sureguliuokite gaminimo laiką nuo 1 minutės iki 1 valandos žingsniais po 1 minutę, ir nuo 1 valandos iki 4 valandų žingsniais po 5 minutes.

**PASTABA:** Temperatūroms virš 210°C didžiausias gaminimo laikas yra 30 minučių.

4. Paspauskite START/STOP mygtuką, kad pradėtumėte gaminti.
5. Ekrane rodoma eigos juosta, nurodanti, kad įrenginys ruošia garus.
6. Įrenginiui pasiekus atitinkamą garų lygį, laikmatis pradės skaičiuoti laiką atgal.



7. Gaminimo laikui pasiekus nulį, įrenginys supypsės ir ekrane bus rodoma "End" (Pabaiga). Jei maistui pagaminti reikia daugiau laiko, rodykle aukštyn dešinėje ekrano pusėje pridėkite papildomą laiką. Įrenginys praleis išankstinio pašildymo etapą.

# RAPID COOKER FUNKCIJŲ NAUDOJIMAS – TĘSINYS

## Kepimas garuose

1. Įdėkite "Cook & Crisp" padėklą apatinėje padėtyje. Kepimo priedus padėkite ant padėklo.
2. Perjunkite SmartSwitch jungiklį į DAUGIAFUNKCINIO PUODO padėtį, tada centrinėmis rodyklėmis pasirinkite KEPI-MAS GARUOSE. Ekrane rodoma numatytoji temperatūra. Rodyklėmis aukštyn/žemyn ekrano kairėje pusėje pasirinkite temperatūrą nuo 120°C iki 210°C žingsniais kas 5 laipsnius.
3. Rodyklėmis aukštyn/žemyn ekrano dešinėje pusėje sureguliuokite gaminimo laiką nuo 1 minutės iki 1 valandos ir 15 minučių žingsniais po 1 minutę.
4. Paspauskite START/STOP mygtuką, kad pradėtumėte gaminti.
5. Ekrane rodoma eigos juosta, nurodanti, kad įrenginys ruošia garus.

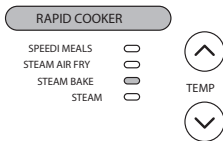

6. Pasibaigus išankstiniam pašildymui, laikmatis pradės skaičiuoti laiką atgal.
7. Gaminimo laikui pasiekus nulį, įrenginys supypsės ir ekrane bus rodoma "End" (Pabaiga). Jei maistui pagaminti reikia daugiau laiko, rodykle aukštyn dešinėje ekrano pusėje pridėkite papildomą laiką. Įrenginys praleis išankstinio pašildymo etapą.

## Garai

1. Norėdami pradėti, įpilkite vandens į indą. Padėkite "Cook & Crisp" padėklą apatinėje padėtyje ir sudėkite ingredientus.

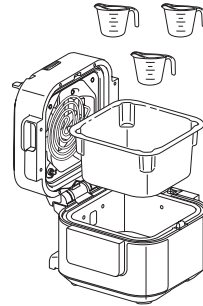

2. Perjunkite "SmartSwitch" jungiklį į DAUGIAFUNKCINIO PUODO padėtį, tada centrinėmis rodyklėmis pasirinkite GARAI.

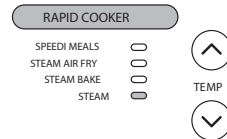

3. Rodyklėmis aukštyn/žemyn ekrano dešinėje pusėje sureguliuokite gaminimo laiką nuo 1 valandos žingsniais po 1 minutę.
4. Paspauskite START/STOP mygtuką, kad pradėtumėte gaminti.

**PASTABA:** Naudojant GARŲ funkciją, temperatūros nustatymo nėra.

5. Įrenginys pradeda išankstinį pašildymą, kad užvirtų skystis. Ekrane rodoma eigos juosta, nurodanti, kad įrenginys ruošia garus. Pasibaigus išankstiniam pašildymui, ekrane bus rodomas nustatyta temperatūra ir laikmatis pradės skaičiuoti laiką atgal. Išankstinio pašildymo animacija bus rodoma, kol įrenginys nepasieks nustatytos temperatūros, vėliau ekrane bus rodomas laikmatis, skaičiuojantis laiką atgal.



6. Gaminimo laikui pasiekus nulį, įrenginys supypsės ir ekrane bus rodoma "End" (Pabaiga).

# KARŠTO ORO GRUZDEINTUVĖS/PUODO FUNKCIJŲ NAUDOJIMAS

## Grilis

- Įdėkite "Cook & Crisp" padėklą į viršutinę padėtį.

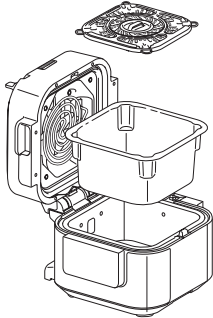

- Sudėkite ingredientus ant "Cook & Crisp" padėklo ir uždarykite dangtį.

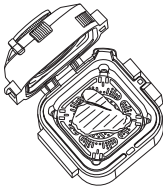

- Perjunkite SmartSwitch jungiklį į KARŠTO ORO GRUZDINTUVĖ/PUODAS padėtį. Tada centrinėmis rodyklėmis pasirinkite GRILIS. Ekrane bus rodoma numatytoji temperatūra. Rodyklėmis aukštyn/žemyn ekrano kairėje pusėje pasirinkite temperatūrą nuo 210°C iki 240°C.



- Rodyklėmis aukštyn/žemyn ekrano dešinėje pusėje pasirinkite gamtinimo laiką iki 30 minučių žingsniais po 1 minutę.
- Paspauskite START/STOP mygtuką, kad pradėtų gaminti.
- Gaminimo laikui pasiekus nulį, įrenginys supypsės ir ekrane bus rodoma "End" (Pabaiga).

**PASTABA:** Prieš naudodami Kepimo ore funkciją, leiskite įrenginiui 5 minutes įšilti, kaip įšyla įprasta orkaitė.

## Kepimas ore

- Įdėkite "Cook & Crisp" padėklą apatinėje padėtyje.
- Sudėkite ingredientus į puodą ir uždarykite dangtį.

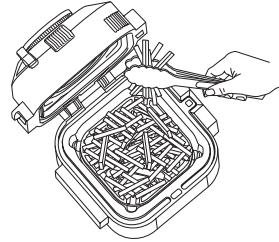

- Perjunkite "SmartSwitch" jungiklį į KARŠTO ORO GRUZDINTUVĖS/PUODO padėtį, numatytas nustatymas KEPIMAS ORE. Ekrane rodoma numatytoji temperatūra. Rodyklėmis aukštyn/žemyn ekrano kairėje pusėje pasirinkite temperatūrą nuo 150°C iki 210°C.

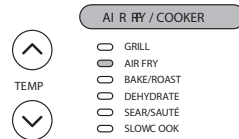

- Rodyklėmis aukštyn/žemyn ekrano dešinėje pusėje pasirinkite gamtinimo laiką iki 1 valandos žingsniais po 1 minutę.
- Paspauskite START/STOP mygtuką, kad pradėtų gaminimą.

**PASTABA:** Geriausiems rezultatams pasiekti rekomenduojama kartkartėmis pakratyti ingredientus kepinimo ore metu. Galite atidaryti dangtį ir ištraukti puodą, kad pakratytumėte ar pamaišytumėte ingredientus tolygesniam paskrudinimui. Taip padarę, grąžinkite puodą atgal į įrenginį ir uždarykite dangtį. Uždarius dangtį, gaminimas automatiškai tęsis.

- Gaminimo laikui pasiekus nulį, įrenginys supypsės ir ekrane bus rodoma "End" (Pabaiga).

# KARŠTO ORO GRUZDINTUVĖS/PUODO FUNKCIJŲ NAUDOJIMAS - TĘSINYS

**PASTABA:** Prieš naudojantis Kepimo/Skrudinimo funkcija, leiskite įrenginiui 5 minutes įšilti, kaip įšyla įprasta orkaitė.

## Kepimas/Skrudinimas

1. "Cook & Crisp" padėklą įdėkite apatinėje puodo padėtyje.
2. Perjunkite SmartSwitch jungiklį į KARŠTO ORO GRUZDINTUVĖS/PUODO padėtį. Tada centrinėmis rodyklėmis aukštyn/žemyn pasirinkite KEPIMAS/SKRUDINIMAS. Ekране rodoma numatytoji temperatūra. Rodyklėmis aukštyn/žemyn ekrano kairėje pusėje pasirinkite temperatūrą nuo 120°C iki 210°C.



3. Rodyklėmis aukštyn/žemyn ekrano dešinėje pusėje sureguliuokite gaminimo laiką iki 1 valandos žingsniais po 1 minutę ir nuo 1 iki 4 valandų žingsniais po 5 minutes.
4. Paspauskite START/STOP mygtuką, kad pradėtumėte gaminti.
5. Gaminimo laikui pasiekus nulį, įrenginys supypsės ir ekrane bus rodoma "End" (Pabaiga).

## Dehidratavimas

1. "Cook & Crisp" padėklą įdėkite apatinėje padėtyje.



2. Perjunkite SmartSwitch jungiklį į KARŠTO ORO GRUZDINTUVĖS/PUODO padėtį. Tada centrinėmis rodyklėmis pasirinkite DEHIDRATAVIMAS. Ekране rodoma numatytoji temperatūra. Rodyklėmis aukštyn/žemyn ekrano kairėje pusėje pasirinkite temperatūrą nuo 40°C iki 90°C.

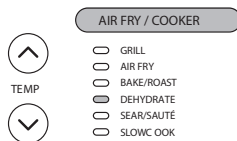

3. Rodyklėmis aukštyn/žemyn ekrano dešinėje pusėje sureguliuokite gaminimo laiką iki 1 iki 12 valandų žingsniais po 15 minučių.
4. Paspauskite START/STOP mygtuką, kad pradėtumėte gaminti.
5. Gaminimo laikui pasiekus nulį, įrenginys supypsės ir ekrane bus rodoma "End" (Pabaiga).

## Apkepimas/Troškinimas

1. Prieš pradėdami išimkite "Cook & Crisp" padėklą nuo puodo. Sudėkite ingredientus į puodą.
2. Perjunkite SmartSwitch jungiklį į KARŠTO ORO GRUZDINTUVĖS/PUODO padėtį. Tada centrinėmis rodyklėmis pasirinkite APKEPIMAS/TROŠKINIMAS. Ekrane rodoma numatytoji temperatūra. Rodyklėmis aukštyn/žemyn ekrano kairėje pusėje pasirinkite "Lo1", "2", "3", "4", ar "Hi5".



**PASTABA:** Apkepimo/Troškinimo funkcijai nėra laiko pasirinkimo.

3. Paspauskite START/STOP mygtuką, kad pradėtumėte gaminimą.
4. Paspauskite START/STOP, norėdami išjungti APKEPIMO/TROŠKINIMO funkciją. Norėdami perjungti į kitą gaminimo funkciją, paspauskite START/STOP mygtuką, kad užbaigtumėte gaminimo funkciją, tada SmartSwitch jungikliu ir centrinėmis rodyklėmis pasirinkite norimą funkciją.

**PASTABA:** Šią funkciją galite naudoti su atidarytu ar uždarytu dangčiu.

**PASTABA:** Su maisto gaminimo puodu **VISADA** naudokite nepridegančius įrankius. **NENAUDOKITE** metalinių įrankių, nes jie gali subraižyti nepridegančią puodo dangą.

**PASTABA:** APKEPIMAS/TROŠKINIMAS automatiškai išsijungs po 1 valandos "4" ir "Hi5" nustatymams, ir po 4 valandų "Lo1", "2" ir "3" nustatymams.

## Lėtas gaminimas

1. Prieš pradėdami išimkite "Cook & Crisp" padėklą ir sudėkite ingredientus į puodą apačią. NEVIRŠYKITE max puodo pripildymo linijos (nurodyta puodo viduje).
2. Perjunkite SmartSwitch jungiklį į KARŠTO ORO GRUZDINTUVĖS/PUODO padėtį. Tada centrinėmis rodyklėmis pasirinkite LĒTAS GAMINIMAS. Ekrane rodoma numatytoji temperatūra. Rodyklėmis aukštyn/žemyn ekrano kairėje pusėje pasirinkite "Hi", "Lo", ar "BUFFET".

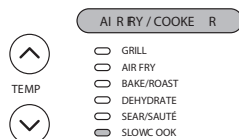

3. Rodyklėmis aukštyn/žemyn ekrano dešinėje pusėje sureguliuokite gaminimo laiką.

**PASTABA:** LĒTO GAMINIMO BUFFET laiko nustatymas gali būti pasirinktas tarp 2 ir 12 valandų; LĒTO GAMINIMO LO laiko nustatymas gali būti pasirinktas nuo 6 iki 12 valandų. LĒTO GAMINIMO HI laiko nustatymas gali būti pasirinktas nuo 4 iki 12 valandų.

4. Paspauskite START/STOP mygtuką, kad pradėtumėte gaminimą.
5. Gaminimo laikui pasiekus nulį, įrenginys supypsės, automatiškai persijungs į Palai-kymo šiltu režimą ir pradės skaičiuoti laiką į priekį.

# VALYMAS IR PRIEŽIŪRA

## Plovimas indaplovėje ir rankomis

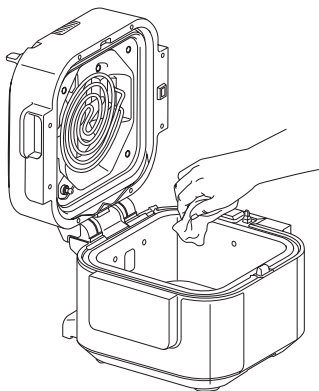

Įrenginį būtina kruopščiai išvalyti po kiekvieno naudojimo.

1. Ištraukite įrenginio kištuką iš sieninio elektros lizdo ir prieš valymą leiskite jam visiškai atvėsti.
2. Norėdami išvalyti daugiafunkcinio puodo pagrindą ir valdymo panelį, švariai juos nuvalykite drėgna šluoste.
3. Maisto gaminimo puodą, "Cook & Crisp" padėklą ir kondensato rinktuvą galima plauti indaplovėje.

**PASTABA: NIEKADA** neplaukite daugiafunkcinio puodo pagrindo indaplovėje ir nemerkite į vandenį ar kitus skysčius.

4. Jei ant puodo, "Cook & Crisp" padėklo prilipo maisto likučiai, pripildykite puodą vandeniu ir palikite mirkti. NENAUDOKITE šveitimo kempinių. Jei reikia nušveisti, naudokite neabrazyvinį valiklį ar plovimo priemonę ir nailono kempinę ar šepetį.
5. Po kiekvieno naudojimo palikite visas dalis išdžiūti.

## DANGČIO VALYMAS

Mes rekomenduojame apžiūrėti dangčio vidinę pusę prieš gaminant su "drėgnomis gaminių funkcijomis", kurios apima Lėtą gaminimą, Apkepimą/Troškinimą ir visas Daugiafunkcinio puodo funkcijas. Jei pastebėjote maisto likučius ar susikaupusį aliejų ant kaitinimo elementų ar ventiliatoriaus, mes rekomenduojame išvalyti įrenginį garais (žiūrėkite instrukcijas toliau), tada išvalyti dangčio vidų.

## VALYMO GARAIS INSTRUKCIJOS:

1. Pripildykite į puodą 700 ml vandens.

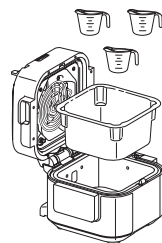

2. Perjunkite SmartSwitch jungiklį į DAUGIAFUNKCINIO PUODO padėtį.

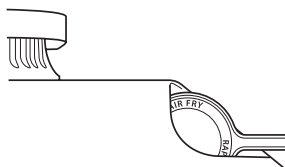

3. Pasirinkite GARAI ir nustatykite laiką iki 30 minučių. Paspauskite START/STOP mygtuką.
4. Laikui pasiekus nulį ir įrenginiui atvėsus, drėgna šluoste ar kempine nuvalykite dangčio išorinę pusę. ĮSPĖJIMAS: Valydami išorinę dangčio pusę, neprisilieskite prie ventiliatoriaus.
5. Jei reikia, kartokite žingsnius 3 ir 4, o atskiras vietas valykite pagal poreikį.
6. Išpilkite iš puodo vandenį ir praplaukite maisto gaminimo puodą ir "Cook & Crisp" padėklą, kad neliktų maisto likučių.

**PASTABA:** Nepamirškite išpilti vandens perteklių ir kondensato rinktuvo.

## TRIKČIŲ ŠALINIMAS

### Kaip naudotis slėginiu greitpuodžiu?

- Šiame įrenginyje nėra slėginio greitpuodžio funkcijos. Vietoj jos galite greitai gaminti maistą naudodami DAUGIAFUNKCINIO PUODO funkcijas. Įkvėpimui žiūrėkite receptų vadovą.

### Naudojant DAUGIAFUNKCINIO PUODO funkcijas, ekrane rodomos eigos juostos.

- Tai nurodo, kad įrenginys ruošia garus. Baigęs ruošti garus, jūsų nustatytas gaminimo laikas bus skaičiuojamas atgal.

### Naudojant DAUGIAFUNKCINIO PUODO funkcijas, iš įrenginio išsiveržia dideli garų kiekiai.

- Tai normalu, kad garai išsiveržia per angas gaminimo metu. Naudodami šį įrenginį, palikite pakankamai vietos aplink jį ir įsitikinkite, kad oro išleidimo anga nebūtų nukreipta į maitinimo laidą, elektrinį lizdą ar spintas.

### Įrenginys skaičiuoja laiką į priekį, o ne atgal.

- Gaminimo ciklas pasibaigė ir įrenginys palaiko maistą šiltu Palaikymo šiltu režime.

### Ekrane rodomas klaidos pranešimas "ĮDĖKITE PUODĄ".

- Maisto gaminimo puodas neįdėtas į daugiafunkcinio puodo pagrindą. gaminimo puodas turi būti įdėtas su visomis funkcijomis.

### Ekrane rodomas klaidos pranešimas "UŽDARYKITE DANGTĮ".

- Dangtis atidarytas ir turi būti uždarytas, kad būtų paleista pasirinkta funkcija.

### Ekrane rodomas klaidos pranešimas "ERR".

- Įrenginys funkcionuoja netinkamai. Kreipkitės į Klientų aptarnavimo tarnybą telefonu 0800 000 9063.

## NAUDINGI PATARIMAI

1. Naudodamiesi mūsų Patiekalų diagramomis Receptų knygoje didesniems mėsos gabalams pridėkite 3-5 minutes gaminimo laiko (bet toks nustatymas gali pervirti kruopas). Mes rekomenduojame laikytis nurodyto mėsos aukščio ir svorio.
2. Tolygiam apkepimui ingredientai turi būti išdėstyti lygiu sluoksniu maisto gaminimo puodo apačioje, nepersidengiant. Jei ingredientai persidengia, pakratykite juos praėjus pusei nustatyto gaminimo laiko.

# GAMINIO REGISTRAVIMAS

---

## DVEJŲ (2) METŲ RIBOTA GARANTIJA

Pirkdami prekę Vokietijoje kaip vartotojas, Jūs gaunate su produkto kokybe susijusias teises (Jūsų „įstatyminės teisės“). Šias įstatymų nustatytas teises galite panaudoti prieš savo pardavėją. Tačiau mes, „Ninja“, esame tokie įsitikinę savo produktų (toliau – „Produktai“) kokybe, todėl suteikiame Jums papildomą gamintojo garantiją iki dvejų metų. Ši garantija taikoma tik Produktui, jei jis įsigytas naujas ir nenaudotas. Šios sąlygos susijusios tik su mūsų garantijomis – Jūsų, kaip pirkėjo, įstatyminės teisės neturi įtakos. Atkreipkite dėmesį, kad dvejų metų garantija suteikiama visose ES šalyse.

Toliau pateiktose sąlygose aprašomos būtinos sąlygos ir mūsų garantijų, kurias išduoda „SharkNinja Germany GmbH“, Kurt-Blau-Platz 8, 63450 Hanau (Vokietija) („mes“, „mūsų“ arba „mes“), sąlygos. Jos neturi įtakos jūsų įstatyminėms teisėms ar pardavėjo įsipareigojimams arba Jūsų sutarčiai su juo. Tas pats pasakytina ir apie prekių pirkimą tiesiai iš „Ninja“.

### „Ninja®“ garantija.

Buitinė virtuvės technika – nemaža investicija. Jūsų naujasis aparatas turi tinkamai veikti kuo ilgiau. Suteikiama garantija yra svarbus veiksnys – ir parodo, kiek gamintojas pasitiki savo produktu ir gamybos kokybe.

Mūsų klientų aptarnavimo komanda (0800 000 9063) dirba nuo 9 iki 18 val. nuo pirmadienio iki penktadienio. Skambutis yra nemokamas, būsite tiesiogiai nukreipti į „Ninja“ atstovą. Taip pat pagalbą internetu rasite [www.ninjakitchen.eu](http://www.ninjakitchen.eu).

### Kaip užregistruoti garantiją?

Galite užregistruoti savo garantiją internetu per 28 dienas nuo pirkimo. Siekiant sutaupyti laiko, jums reikės šios informacijos apie jūsų įrenginį:

- Modelio numeris
- Serijos numeris (tik jei yra)
- Prekės įsigijimo data (čekis arba sąskaita faktūra) Norėdami užsiregistruoti internetu, apsilankykite [www.ninjakitchen.eu](http://www.ninjakitchen.eu)

### SVARBU

- Garantija Jūsų Produktui taikoma 2 metus nuo pirkimo datos.
- Visada saugokite kvitą. Jei Jums reikia pasinaudoti garantija, mes pareikalausime kvito, kad patikrintume, ar informacija, kurią mums pateikėte, yra teisinga. Jei nepateiksite galiojančio kvito, garantija netenka galios.

### Kokie garantijos registravimo privalumai?

Užregistravę garantiją, galite pasirinkti gauti mūsų naujienlaiškį su patarimais ir konkursais. Sužinokite paskutines naujienas apie naujas technologijas ir „Ninja“ pristatymus. Jei garantiją užregistruosite internetu, iškart gausite patvirtinimą, kad gavome jūsų duomenis. Norėdami gauti daugiau informacijos apie mūsų privatumo politiką, apsilankykite [www.ninjakitchen.eu](http://www.ninjakitchen.eu)



## **Kuriam laikui mūsų Produktams suteikiama garantija?**

Mūsų pasitikėjimas mūsų dizainu ir kokybės kontrole reiškia, kad Jūsų Produktui suteikiama dvejų metų garantija.

### **Kam taikoma garantija?**

Jūsų Produkto, įskaitant visas dalis ir darbą, taisymas arba keitimas (Ninja nuožiūra), atsiradus bet kokiam dizaino, medžiagų ir gamybos defektui (įskaitant transportavimo ir siuntimo išlaidas). Mūsų garantija papildo Jūsų, kaip vartotojo, įstatymines teises.

### **Kam netaikoma garantija?**

- Įprastas nusidėvėjimas.
- Atsitiktinė žala, gedimai, atsiradę dėl neatsargaus naudojimo ar priežiūros, netinkamo naudojimo, aplaidumo, neatsargaus naudojimo arba naudojimo su virtuvės prietaisu, kuris neatitinka „Ninja“<sup>®</sup> naudojimo vadovo, pateikto kartu su Jūsų aparatu, sąlygų.
- Virtuvės prietaiso naudojimas kitoms nei įprastoms buities reikmėms.
- Ne pagal naudojimo instrukciją surinktų arba sumontuotų dalių naudojimas.
- Dalių ir priedų, kurie nėra originalūs „Ninja“<sup>®</sup> komponentai, naudojimas.
- Netinkamas montavimas (išskyrus atvejus, kai montavo „Ninja“<sup>®</sup>).
- Remontas ar pakeitimai, kuriuos atliko kitos šalys, o ne „Ninja“ ar jos agentai, nebent galite įrodyti, kad kitų šalių atliktas remontas ar pakeitimai nėra susiję su defektu, kuriam suteikiama garantija.

### **Kas atsitiks, kai baigsis mano garantija?**

„Ninja“ nekuria produktų, kad jų tarnavimo laikas būtų ribotas. Suprantame, kad mūsų klientai gali norėti remontuoti virtuvės prietaisus pasibaigus garantijai. Tokiu atveju susisiekite su mūsų nemokamo klientų aptarnavimo komanda ir pasiteiraukite apie garantijos programą telefonu 0800 000 9063.

### **Kur galiu nusipirkti originalių „Ninja“ dalių ir priedų?**

„Ninja“ dalis ir priedus sukūrė tie patys inžinieriai, kurie sukūrė Jūsų „Ninja“ virtuvės prietaisą. Visą visų „Ninja“ įrenginių atsarginių dalių ir priedų asortimentą rasite [www.ninjakitchen.eu](http://www.ninjakitchen.eu) Atminkite, kad naudojant ne „Ninja“ atsargines dalis gali būti panaikinta gamintojo garantija. Tačiau Jūsų įstatymų nustatytos teisės nėra paveiktos.







Paveikslėliai gali skirtis nuo tikrojo gaminio.  
Nuolat stengiamės tobulinti savo gaminius,  
todėl šiame dokumente pateikiamos specifi-  
kacijos gali keistis be išankstinio įspėjimo.

„NINJA“ yra registruotas „SharkNinja Operating  
LLC“ prekės ženklas.

© 2023 SharkNinja Operating LLC.

**“SharkNinja Germany GmbH”  
c/o Regus Management GmbH  
Excellent Business Center 10  
+11/Stock Westhafenplatz 1  
60327 Frankfurtas prie Maino, Vokietija**

**ninjakitchen.eu**

ON400EU\_IB\_MP\_221121\_MV4