

NINJA Foodi

POSSIBLECOOKER

MC1001EU

INSTRUKCIJAS







ninjakitchen.eu



NINJA Foodi

TIKAI LIETOŠANAI MĀJSAIMNIECĪBĀ - PIRMS LIETOŠANAS IZLASIET VISUS NORĀDĪJUMUS

	Izlasiet un pārskatiet instrukcijas, lai izprastu produkta darbību un lietošanu.
	Norāda uz bīstamību, kas var izraisīt miesas bojājumus, nāvi vai būtiskus materiālos zaudējumus, ja tiek ignorēts kopā ar šo simbolu iekļautais brīdinājums.
	Izvairieties no saskares ar karstām virsmām. Lai izvairītos no apdegumiem, vienmēr izmantojiet roku aizsardzību.
	Tikai lietošanai iekštelpās un mājāsaimniecībā.

⚠BRĪDINĀJUMS

Lai samazinātu traumu, ugunsgrēka, elektriskās strāvas trieciena vai īpašuma bojājumu risku, vienmēr jāievēro drošības pamatpasākumi, tostarp šādi numurēti brīdinājumi un turpmākie norādījumi. Lietojiet ierīci tikai tās paredzētajam lietošanas veidam.

- Lai novērstu aizrīšanās risku maziem bērniem, pēc izsaņošanas nekavējoties izmetiet visus iepakojuma materiālus.
- Šo ierīci atļauts izmantot bērniem un personām ar ierobežotām fiziskajām, sensorajām vai garīgajām spējām, kā arī personām bez pieredzes un zināšanām, ja šīs personas uzrauga vai instruē par drošu ierīces lietošanu un tās apzinās ar ierīci saistīto bīstamību.
- NENOVIETOJIET** ierīci uz karstām virsmām, pie karstas gāzes vai elektriskās plīts, uzkarstētā cepeškrāsnī vai uz plīts.
- Glabājiet ierīci un tās vadu bērniem nepieejamā vietā. **Neļaujiet** bērniem spēlēties ar ierīci vai lietot to. Lietojot to bērnu tuvumā, ir nepieciešama cieša uzraudzība. Tīrīšanu un lietotāja apkopi nedrīkst veikt bērni.
- Izlijis ēdiens var izraisīt nopietnus apdegumus. **Neļaujiet** vadam karāties pāri galdu vai darba virsmu malām, kā arī **nenovietojiet** ierīci uz karstām virsmām vai to tuvumā, uz gāzes vai elektriskās plīts vai uzkarstētā cepeškrāsnī vai tās tuvumā.
- NEDARBINIET** multikatlu ūdenī vai zem tekoša ūdens.
- NEIZMANTOJIET** lietot ierīci bez uzstādīta gatavošanas katla.
- Lai pasargātu no elektriskās strāvas trieciena riska, **AIZLIEGTS** iegremdēt multikatla korpusu ūdenī vai citā šķidrumā. Ja korpusu iekrīt šķidrumā, nekavējoties atvienojiet vadu no kontaktligzdas. Nepieskarieties ūdenim!
- Pirms izņemamā katla ievietošanas ierīces korpusā pārliecinieties, ka katls un korpusa pamatne ir tīra un sausa, noslaukot to ar mikstu drānu.
- Ja izņemamais katls ir tukšs, **NEKARSĒJIET** to ilgāk par 10 minūtēm. Šādi rīkojoties, var sabojāt gatavošanas virsmu.
- NEIZMANTOJIET** šo ierīci fritēšanai ar eļļu.
- VIENMĒR** ievērojiet norādījumos un receptēs norādītos maksimālos un minimālos šķidruma daudzumus.
- Novērsiet pārtikas produktu saskari ar sildelementiem. **NEPĀRPILDIET** multikatlu. Pārildīšana var izraisīt miesas bojājumus vai īpašuma bojājumus vai ietekmēt ierīces drošu lietošanu.
- NEKAD** neizmantojiet **SLOW COOK** iestatījumu, ja izņemamajā gatavošanas traukā nav ūdens un sastāvdaļu.

SVARĪGI DROŠĪBAS NORĀDĪJUMI

TIKAI LIETOŠANAI MĀJSAIMNIECĪBĀ - PIRMS LIETOŠANAS IZLASIET VISUS NORĀDĪJUMUS

▲ BRĪDINĀJUMS

Lai samazinātu traumu, ugunsgrēka, elektriskās strāvas trieciena vai īpašuma bojājumu risku, vienmēr jāievēro drošības pamatpasākumi, tostarp šādi numurēti brīdinājumi un turpmākie norādījumi. Lietojiet ierīci tikai tās paredzētajam lietošanas veidam.

- 15 UZMANĪBU:** Uzkarstēts katls var sabojāt darba virsmas vai galdus. Izņemot karsto katlu no multikatla, **NELIECIET** to tieši uz atklātas virsmas. VIENMĒR novietojiet karsto katlu uz paliktņa.
- 16** Gatavošanas procesa laikā pamatnē, izņemamais gatavošanas katls un stikla vāks kļūst ļoti karsti. Nopņemot izņemamo gatavošanas trauku un stikla vāku no pamatnes, uzmanieties no karsta tvaika un gaisa. VIENMĒR novietojiet tos uz karstumizturīgas virsmas. Ēdiena gatavošanas laikā vai tūlīt pēc tam **NEPIESKARIETIES** piederumiem.
- 17 VIENMĒR** paceliet vāku aiz roktura ierīces priekšpusē. **AIZLIEGTS** paceliet vāku no sāniem, jo no ierīces izklūš karsts tvaiks.
- 18 UZMANĪBU:** Apcepšanas/sautēšanas režīmā ierīce sasniedz augstu temperatūru. Ja ēdiens gatavošanas laikā netiek pieskatīts, šajā režīmā tas var piedegt. Lai izvairītos no apdegumiem, ievērojiet piesardzību, pieskaroties karstām virsmām un izņemot ēdiena no trauka. Izmantojot Apcepšanas/sautēšanas režīmu, neizmantojiet vāku un neatstājiet ierīci bez uzraudzības.
- 19** Izvairieties no pēkšņām temperatūras izmaiņām, piemēram, pievienojot atdzesētus pārtikas produktus uzkarstētam katlam.
- 20 UZMANĪBU:** Izmantojot Sautēšanas režīmu, katls un vāks kļūst ļoti karsti. Lai izvairītos no apdegumiem, ievērojiet piesardzību, pieskaroties karstām virsmām un izņemot ēdiena no trauka.
- 21** Jāievēro piesardzība, apcepot gaļu un sautējot. Netuviniet rokas un seju izņemamajam gatavošanas traukam, jo īpaši, pievienojot jaunas sastāvdaļas, jo var izšļakstīties karsta eļļa.
- 22** Šī ierīce ir paredzēta tikai lietošanai mājsaimniecībā. Lietojiet ierīci **TIKAI** atbilstoši paredzētajam lietošanas veidam. **AIZLIEGTS** lietot kustīgā transportlīdzeklī vai laivā. **AIZLIEGTS** izmantot ārpus telpām. Tas var radīt ievainojumus.
- 23 UZMANĪBU:** Lai samazinātu elektriskās strāvas trieciena risku, gatavošanu veiciet tikai komplektā esošajā katlā vai traukos, kas novietoti uz gatavošanas paliktņa komplektā esošajā katlā.
- 24** Paredzēts tikai lietošanai uz darba virsmas. Pārlicinieties, ka virsma ir līdzena, tīra un sausa. Ierīces darbības laikā **NENOVIETOJIET** ierīci tuvu darba virsmas malai.
- 25** NEIZMANTOJIET ierīci, ja tās strāvas vads vai kontaktdakša ir bojāta. Regulāri pārbaudiet ierīci un strāvas vadu. Ja ierīce nedarbojas pareizi vai ir jebkāda veidā bojāta, nekavējoties pārtrauciet tās lietošanu un sazinieties ar klientu apkalpošanas dienestu.
- 26** Pirms lietošanas **VIENMĒR** pārlicinieties, ka ierīce ir pareizi samontēta.
- 27 AIZLIEGTS** izmantot piederumu papildierīces, kuras nav ieteicis vai pārdevis SharkNinja. **NELIECIET** piederumus mikroviļņu krāsnī, tosterī, konvekcijas krāsnī vai parastajā krāsnī, kā arī uz keramikās plīts virsmas, elektriskās plīts, gāzes plīts vai āra grila. Izmantojot piederumus, ko nav rekomendējis vai pārdevis SharkNinja, var rasties ugunsgrēks, elektriskās strāvas trieciens vai traumas.
- 28** Lietojot šo ierīci, jānodrošina vismaz 15 cm (6 collas) brīva telpa virs ierīces un no visām pusēm, lai nodrošinātu pietiekamu gaisa cirkulāciju.
- 29** Lai izvairītos no iespējamajiem tvaika radītiem bojājumiem, lietošanas laikā novietojiet ierīci tālāk no sienām un skapjiem.

- 30 UZMANĪBU: Gatavošanas laikā katls un vāks kļūst ļoti karsti. Lai izvairītos no apdegumiem, ievērojiet piesardzību, pieskaroties karstām virsmām un izņemot ēdienu no trauka.
- 31 **NEIZMANTOJIET** šo ierīci ātri pagatavojamu rīsu vārīšanai.
- 32 Elektriskās kontaktligzdas spriegums var atšķirties, ietekmējot jūsu izstrādājuma veiktspēju un siltuma izvadīšanu. Lai novērstu iespējamās saslimšanas, izmantojiet termometru, lai pārbaudītu, vai ēdiens ir pagatavots atbilstoši ieteicamajai temperatūrai.
- 33 Ja ierīce izdala melnus dūmus, nekavējoties atvienojiet to no tīkla un pirms gatavošanas trauka izņemšanas pagaidiet, līdz dūmi izkļiedžas.
- 34 **NEPIESKARIETIES** karstām virsmām. Ierīces virsmas darbības laikā un pēc darbības ir karstas. Lai izvairītos no apdegumiem vai miesas bojājumiem, **VIENMĒR** izmantojiet aizsargājošus paliktņus vai izolētus cepeškrāsns cimds un izmantojiet pieejamos rokturus un kloķus.
- 35 Pārvietojot ierīci, kas satur karstu šķidrumu, jāievēro īpaša piesardzība. Nepareiza lietošana, tostarp ierīces pārvietošana, var izraisīt miesas bojājumus, piemēram, nopietnus apdegumus.
- 36 Kad ierīce darbojas, karsts tvaiks var izdalīties caur tvaika atveri vāka augšdaļā. Novietojiet ierīci tā, lai tvaika atveres netiktu vērstas pret elektrības kontaktligzdām, skapjiem vai citām ierīcēm. Turiet rokas un seju drošā attālumā no tvaika atveres.
- 37 Izmantojot iestatījumu SLOW COOK, **VIENMĒR** turiet vāku aizvērtu.
- 38 Izņemamais katls var būt ļoti smags, ja tas ir pilns ar sastāvdaļām. Jāievēro piesardzība, paceļot katlu no ierīces pamatnes.
- 39 Pirms tīrīšanas, demontāžas, detaļu ievietošanas vai noņemšanas un uzglabāšanas ļaujiet ierīcei atdzist.
- 40 Ja ierīce netiek lietota un pirms tīrīšanas, izslēdziet to un atvienojiet no kontaktligzdas.
- 41 **NETĪRIET** ierīci ar metāliskiem mazgāšanas sūkļiem. No sūkļa var atdalīties gabaliņi un pieskarties elektriskajām daļām, tādējādi radot elektriskās strāvas trieciena risku.
- 42 Informāciju par regulāru ierīces apkopi skatiet sadaļā "Tīrīšana un apkope".

REĢISTRĒJIET SAVU PIRKUMU



ninjakitchen.eu



Noskenējiet QR kodu, izmantojot mobilo ierīci

REĢISTRĒJIET ŠO INFORMĀCIJU.

Modeļa numurs:

Sērijas numurs:

Iegādes datums

(Saglabājiet kvīti)

Iegādes datums

TEHNISKĀS SPECIFIKĀCIJAS

Spriegums: 220-240V~, 50-60Hz

Jauda: 1200W

PRODUKTU REĢISTRĀCIJA:

Lūdzu, apmeklējiet ninjakitchen.eu, lai 28 dienu laikā pēc iegādes reģistrētu savu jauno Ninja® produktu. Jums būs jānorāda veikala nosaukums, pirkuma datums un modeļa numurs, kā arī jūsu vārds, uzvārds un adrese.

Reģistrācija ļaus jums sazināties ar jums maz ticamajā gadījumā, ja tiks saņemts paziņojums par produkta drošību.

DETAĻAS

- A** Karote
- B** Gatavošanas katla vāks
- C** Vāka rokturis/Karotes balsts
- D** Tvaicēšanas plaukts
- E** Izņemams katls
- F** Izņemama katla sānu rokturi
- G** Katla pamatne
- H** Vadības panelis
- I** Katla pamatnes rokturi

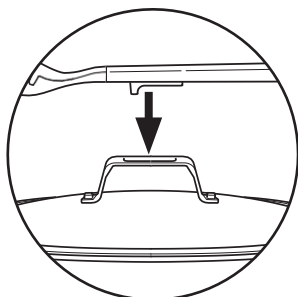

Piederumu paliktnis pasargā karoti no saskares ar darba virsmu un ļauj to ērti uzglabāt uz vāka.

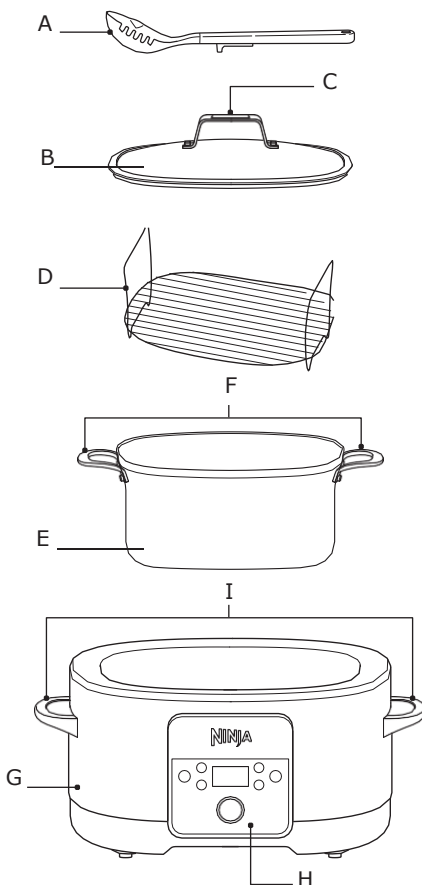

Lai pasūtītu papildu vai rezerves daļas un piederumus, apmeklējiet ninjakitchen.eu.

PIRMS PIRMĀS LIETOŠANAS

- 1 Noņemiet un izmetiet no ierīces visus iepakojuma materiālus un līmlentu. Dažas uzlīmes uz ierīces ir jāuzlīmē pastāvīgi, noņemiet **TIKAI** uzlīmes ar atzīmi "peel here".
- 2 Izņemiet visus piederumus no iepakojuma un uzmanīgi izlasiet šo rokasgrāmatu. Pievērsiet īpašu uzmanību lietošanas instrukcijām, brīdinājumiem un svarīgiem drošības pasākumiem, lai novērstu traumas vai īpašuma bojājumus.
- 3 Lietojot šo ierīci, jānodrošina vismaz 6 collas (15 cm) brīva telpa virs ierīces un no visām pusēm, lai nodrošinātu pietiekamu gaisa cirkulāciju.
- 4 Noslaukiet ierīces korpusu un vadības paneli ar mitru drānu. **NEKAD** neiegremdējiet ierīci ūdenī. Mazgājiet gatavošanas trauku, gatavošanas trauka vāku, karotes paliktni un tvaicēšanas režģi siltā ziepjūdenī, pēc tam rūpīgi nosusiniet.
- 5 Mēs iesakām ieslēgt ierīci un darbināt to 10 minūtes, nepievienojot ēdienu. Pārlicinieties, ka telpa ir labi vēdināma. Tādējādi tiek likvidēti iepakojuma atlikumi un iespējamās smakas. Tas ir pilnīgi droši un nekaitē ierīces darbībai.

IEPAZIŠANĀS AR KATLU

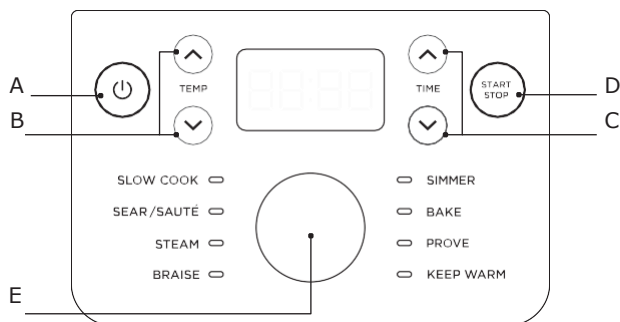

VADĪBAS POGAS

- A** (**BAROŠANA**): Šī poga izslēdz ierīci un aptur visus gatavošanas režīmus.
- B** **TEMPERATŪRAS BULTIŅAS**: Lai pielāgotu gatavošanas temperatūru, izmantojiet bultiņas uz augšu/ uz leju, kas atrodas displeja kreisajā pusē.
- C** **LAIKA BULTIŅAS**: Lai pielāgotu gatavošanas laiku, izmantojiet bultiņas uz augšu/ uz leju, kas atrodas ekrāna labajā pusē.
- D** **START/STOP POGA**: Nospiediet START, lai sāktu gatavošanu. Gatavošanas cikla laikā nospiežot START/STOP, gatavošanas funkcija tiek pārtraukta.
- E** **FUNKCIJU SLĒDZIS**: Izmantojiet slēdži, lai izvēlētos gatavošanas funkciju.

PIEZĪME: Ja nav izvēlēta neviena gatavošanas funkcija, ierīce izslēgsies pēc 10 minūtēm.

KATLA LIETOŠANA

Lēna gatavošana

- Izmantojiet slēdži, lai izvēlētos SLOW COOK.
- Nospiediet TEMP bultiņas, lai izvēlētos HI vai LO.
- Izvēlieties laiku no 3 līdz 12 stundām ar 15 minūšu intervālu.

PIEZĪME: SLOW COOK LO laika iestatījumu var regulēt no 6 līdz 12 stundām. SLOW COOK HI laika iestatījumu var regulēt no 3 līdz 12 stundām.
- Nospiediet START/STOP, lai sāktu gatavošanu.
- Kad gatavošanas laiks būs nulle, ierīcē atskanēs skaņas signāls, tā automātiski pārslēgsies uz KEEP WARM režīmu un sāks skaitīt sildīšanas laiku. Nospiediet START/STOP, lai izslēgtu KEEP WARM

PIEZĪME: Ierīce automātiski izslēdzas pēc 12 stundām un pāriet KEEP WARM režīmā.

GATAVOŠANAS FUNKCIJAS

LĒNĀ GATAVOŠANA: Gatavojiet ēdienu zemākā temperatūrā ilgāku laiku. Lieliski piemērota sautējumiem un čili.

APCEPŠANA/ SAUTĒŠANA: Izmantojiet ierīci kā plīti gaļas apcepšanai un dārzeņu sautēšanai.

TVAIKS: Saudzīgi pagatavojiet maigus ēdienus, piemēram, zivis un dārzeņus, izmantojot tvaiku, lai gatavošana būtu veselīgāka.

SAUTĒŠANA: Pagatavojiet cietākus gaļas gabalus, vispirms tos apcepiet lielā karstumā (ar nedaudz eļļas vai sviesta) un pēc tam uz lēnas uguns sautējot šķīdumā.

SUTINĀŠANA: Iepriekš iestatīta temperatūra, lai vārītu ūdeni vai uzturētu mērces nemainīgā temperatūrā.

CEPŠANA: Tikai apakšējais un sānu karstums (bez konvekcijas ventilatora) nozīmē, ka šī funkcija ir vispiemērotākā pudīgiem, sautētiem augļiem, ceptiem āboliem un olu krēmam.

RAUDZĒŠANA: Izveidojiet vidi, lai atpūtinātu un raudzētu mīklu.

SILDĪŠANAS REŽĪMS: Uzsildiet vai ilgāk uzglabājiēt pagatavoto ēdienu siltu.

Apcepšana/ sautēšana

- Izmantojiet slēdži, lai izvēlētos SEAR/SAUTĒ.
- Nospiediet TEMP bultiņas, lai izvēlētos HI vai LO temperatūru. Lai kontrolētu gatavošanas laiku, taimeris sāks skaitīt gatavošanas laiku.

PIEZĪME: Pirms sastāvdaļu pievienošanas ieteicams ļaut ierīcei uzkarst 5 minūtes.

- Nospiediet START/STOP, lai sāktu gatavošanu.
- Nospiediet START/STOP, lai izslēgtu SEAR/SAUTĒ funkciju.

PIEZĪME: NEIZMANTOJIET metāla piederumus, jo tie saskrāpēs nepielīpošo katla virsmu.

PIEZĪME: Šo funkciju var izmantot ar vai bez vāka, kas novietots uz katla.

KATLA LIETOŠANA - TURPINĀJUMS

Tvaiks

- 1 Pievienojiet katlā vismaz 250 ml ūdens vai buljona. Ievietojiet plauktiņu katlā un izvietojiet sastāvdaļas uz plauktiņa.
- 2 Izmantojiet slēdzi, lai izvēlētos STEAM.
- 3 Izmantojiet TIME bultiņas, lai iestatītu gatavošanas laiku ar 1 minūtes intervālu no 1 minūtes līdz 1 stundai. Iepriekš iestatītais laiks ir 10 minūtes.
- 4 Nospiediet START/STOP, lai sāktu gatavošanu.
- 5 Displejā parādīsies PrE, kas norāda, ka ierīce tiek uzsildīta līdz izvēlētajai temperatūrai.
- 6 Kad ierīce sasniegs atbilstošu tvaika līmeni, displejā parādīsies iestatītā temperatūra un taimeris sāks laika atskaiti.
- 7 Kad gatavošanas laiks sasniegs nulli, ierīce atskaņos skaņas signālu, un displejā divreiz mirgos END.

PIEZĪME: Tvaicējot izmantojiet 250 ml vai vairāk šķidruma.

Sautēšana

- 1 Apcepjiet sastāvdaļas katlā, izmantojot Sear/ Sauté režīma norādījumus.
- 2 Kad tas paveikts, deglazējiet katlu ar vīnu vai buljonu.

PIEZĪME: Lai to izdarītu, ielejiet katlā 125 ml šķidrums. Noskrāpējiet brūnos gabaliņus no katla dibena (izmantojot neilona, koka vai silikona piederumus, kas piemēroti nelīpošām virsmām) un samaisiet tos ar gatavošanas šķidrumu.

- 3 Pievienojiet katlā atlikušo gatavošanas šķidrumu un sastāvdaļas.
- 4 Izmantojiet slēdzi, lai izvēlētos BRAISE. Tiek parādīts noklusējuma laika iestatījums 06:00.

PIEZĪME: BRAISE funkcijai nav mainīgas temperatūras izvēles. Temperatūra ir iestatīta uz 99°C

- 5 Izmantojiet TIME bultiņas, lai iestatītu gatavošanas laiku ar 15 minūšu intervālu no 1 līdz 12 stundām.
- 6 Nospiediet START/STOP, lai sāktu gatavošanu. Kad gatavošanas laiks būs beidzies, ierīcē atskaņēs skaņas signāls un displejā 5 minūtes būs redzams END.

Sutināšana

- 1 Izmantojiet slēdzi, lai izvēlētos SIMMER.

PIEZĪME: SIMMER funkcijai nav mainīgas temperatūras un laika izvēles. Temperatūra ir iestatīta uz 99°C Taimeris sāks skaitīt gatavošanas laiku.

PIEZĪME: Pirms sastāvdaļu pievienošanas ieteicams ļaut ierīcei uzkarst 5 minūtes.

- 2 Pievienojiet sastāvdaļas.
- 3 Nospiediet START/STOP, lai sāktu gatavošanu.
- 4 Nospiediet START/STOP, lai izslēgtu SIMMER funkciju.

PIEZĪME: NEIZMANTOJIET metāla piederumus, jo tie saskrāpēs nepielīpošo katla virsmu.

PIEZĪME: Šo funkciju var izmantot ar vai bez vāka, kas novietots uz katla.

Cepšana

Šajā izstrādājumā netiek izmantots konvekcijas ventilators, tāpēc tas vislabāk piemērots apgrīzētu kūku vai pudīņu gatavošanai, gatavošanai ūdens peldē vai tvaicētu pudīņu un siera kūku pagatavošanai.

- 1 Ievietojiet katlā sastāvdaļas un visus nepieciešamos piederumus.
- 2 Izmantojiet slēdzi, lai izvēlētos BAKE. Tiks parādīts noklusējuma temperatūras iestatījums.
- 3 Izmantojiet TEMP bultiņas, lai iestatītu temperatūru no 120°C līdz 230°C.
- 4 Izmantojiet TIME bultiņas, lai pielāgotu gatavošanas laiku ar 1 minūtes intervālu līdz 1 stundai vai 10 minūšu intervālu līdz 6 stundām.
- 5 Nospiediet START/STOP, lai sāktu gatavošanu.
- 6 Kad gatavošanas laiks būs nulle, ierīcē atskaņēs skaņas signāls, tā automātiski pārslēgsies uz KEEP WARM režīmu un sāks skaitīt sildīšanas laiku. Nospiediet START/STOP, lai izslēgtu KEEP WARM funkciju.

Raudzēšana

- 1 Ielieciet mīklu katlā un uzlieciet virsū vāku.
- 2 Izmantojiet slēdzi, lai izvēlētos PROVE. Tiks parādīts noklusējuma temperatūras 35°C iestatījums.
- 3 Izmantojiet TEMP bultiņas, lai iestatītu temperatūru ar 5 grādu intervālu no 30°C līdz 40°C.
- 4 Nospiediet **TIME** un ar bultiņām iestatiet laiku ar 5 minūšu intervālu līdz 4 stundām.
- 5 Nospiediet START/STOP, lai sāktu gatavošanu.
- 6 Kad gatavošanas laiks sasniegs nulli, ierīce atskaņēs skaņas signālu, un displejā trīsreiz mirgos END.

Sildīšanas režīms

- 1 Izmantojiet slēdzi, lai izvēlētos KEEP WARM. Temperatūras vai laika izvēle nav iespējama. Laiks tiek skaitīts līdz nospiedīsiet START/ STOP, lai pabeigtu programmu.

TĪRĪŠANA & KOPŠANA

Mazgāšana trauku mazgājamā mašīnā un ar rokām

Pēc katras lietošanas reizes ierīce rūpīgi jāiztīra.

- 1 Pirms tīrīšanas atvienojiet ierīci no sienas kontaktligzdas.
- 2 Lai notīrītu ierīces pamatni un vadības paneli, notīriet tos ar mitru drānu.
- 3 Lai pagarinātu gatavošanas trauka kalpošanas laiku, ieteicams to mazgāt ar rokām. Ja uz gatavošanas trauka ir palikušas ēdiena atliekas, pirms tīrīšanas piepildiet trauku ar ūdeni un izmērcējiet to. **NEIZMANTOJIET** abrazīvus sūkļus. Ja nepieciešams, izmantojiet neabrazīvu tīrīšanas līdzekli vai mazgāšanas līdzekli ar neilona spilventiņu vai birstīti.
- 4 Ēdiena gatavošanas trauku, stikla vāku un karotes paliktņi var mazgāt trauku mazgājamā mašīnā. Ja uz šiem priekšmetiem ir palikušas ēdiena atliekas, izmantojiet neabrazīvu tīrīšanas līdzekli.
- 5 Pēc katras lietošanas reizes nožāvējiet visas detaļas.

PIEZĪME: NEKAD neielieciet ierīces pamatni trauku mazgājamā mašīnā un neiegremdējiet to ūdenī vai citā šķidrumā.

PROBLĒMU NOVĒRŠANA

Ierīci nevar ieslēgt.

- Pārlicinieties, ka strāvas vads ir droši pievienots kontaktligzdai.
- Mēģiniet iespraust vadu citā kontaktligzdā.
- Atiestatiet drošinātāju, ja nepieciešams.

Displeja ekrānā parādās "ADD POT" ziņojums un ierīce pikst.

- Gatavošanas trauks nav ievietots gatavošanas ierīcē. Visām funkcijām ir nepieciešams katls.

Displeja ekrānā parādās kļūdas ziņojums "ADD WATER".

- Ūdens līmenis ir pārāk zems. Lai turpinātu, ielejiet ierīcē vairāk ūdens.

Kāpēc laiks tiek skaitīts tik lēni?

- Iespējams iestatītas stundas, nevis minūtes. Iestatot laiku, displejā parādīsies SS:MM, un laiks palielināsies/samazināsies pa minūtēm.

Ierīce skaita laiku uz priekšu, nevis atpakaļ.

- Gatavošanas cikls ir pabeigts, un ierīce ir pārslēgta režīmā Keep Warm.

"E1", "E2"

- Ierīce nedarbojas pareizi. Lūdzu, sazinieties ar klientu servisu 0800 862 0453. Mēs lūdzam reģistrēt izstrādājumu tiešsaistē vietnē ninjakitchen.eu un turiet izstrādājumu pa rokai, kad zvanīsiet, lai mēs varētu jums labāk palīdzēt.

Kāpēc mana ierīce izslēdzās?

- Ja 10 minūšu laikā pēc ierīces ieslēgšanas netiek izvēlēta gatavošanas funkcija, tā automātiski izslēdzas.

NODERĪGI PADOMI

- 1 Izņemamais gatavošanas katls ir drošs lietošanai cepeškrāsnī līdz 240°C.
- 2 Izmantojiet KEEP WARM režīmu, lai pēc gatavošanas uzturētu ēdienu siltā, pārtikai drošā temperatūrā.
- 3 Gatavošanas cikla laikā nenovēpiet vāku.
- 4 Gatavošanas katls NAV piemērots lietošanai uz plīts.
- 5 Lai nodrošinātu ilgmūžību, mēs iesakām mazgāt katlu ar rokām.
- 6 Stikla vāku var mazgāt trauku mazgājamajā mašīnā.
- 7 Karoti var mazgāt trauku mazgājamā mašīnā.
- 8 Uzkarsēšanas laiks var atšķirties atkarībā no sastāvdaļu daudzuma un temperatūras.
- 9 VIENMĒR lietojiet virtuves cimdus, kad izņemat gatavošanas trauku no ierīces pamatnes..
- 10 VIENMĒR lietojiet virtuves cimdus, kad noņemat stikla vāku no gatavošanas trauka.
- 11 Uzglabājiet pārtiku noslēgtos, saldētavai piemērotos traukos.

RAŽOTĀJA GARANTIJA

DIVU (2) GADU IEROBEŽOTA GARANTIJA

Kad patērētājs iegādājas precī Eiropā, viņam ir likumīgas tiesības attiecībā uz preces kvalitāti ("likumā noteiktās tiesības"). Šīs tiesības varat īstenot pret mazumtirgotāju. Tomēr mēs, Shark®, esam tik pārliecināti par savu izstrādājumu kvalitāti, ka sniedzam jums papildu ražotāja garantiju uz diviem gadiem. Šie noteikumi un nosacījumi attiecas tikai uz mūsu ražotāja garantiju - jūsu likumā noteiktās tiesības netiek skartas.

Turpmāk izklāstītajos nosacījumos ir aprakstīti mūsu garantijas priekšnoteikumi un darbības joma. Tie neietekmē jūsu likumā noteiktās tiesības vai jūsu mazumtirgotāja pienākumus un līgumu ar to.

Ninja® garantijas

Jūsu Ninja ierīce ir ievērojams ieguldījums. Jaunajai ierīcei ir jādarbojas pareizi pēc iespējas ilgāk. Svarīgs apsvērums ir arī garantija, kas atspoguļo ražotāja pārliecību par sava produkta un ražošanas kvalitāti.

Katrai Ninja ierīcei ir bezmaksas detaļu un darba garantija. Tiešsaistes atbalsts ir pieejams arī vietnē **www.ninjakitchen.eu**.

Kā reģistrēt savu Ninja garantiju?

Garantiju var reģistrēt tiešsaistē 28 dienu laikā pēc iegādes. Lai ietaupītu laiku, jums būs nepieciešama šāda informācija par jūsu ierīci:

- ierīces iegādes datums (kvīts vai pavadzīme). Lai reģistrētos tiešsaistē, lūdzu, apmeklējiet ninjakitchen.eu.

SVARĪGI:

- Garantija attiecas tikai uz izstrādājumu no tā iegādes datuma.
- Lūdzu, vienmēr saglabājiet kvīti. Ja jums būs nepieciešams izmantot pagarināto garantiju, mums būs nepieciešama jūsu kvīts, lai pārliecinātos, ka jūsu sniegtā informācija ir pareiza. Nespēja uzrādīt derīgu kvīti var padarīt jūsu garantiju spēkā neesošu.

Kādas ir priekšrocības, reģistrējot savu bezmaksas Ninja garantiju?

Kad reģistrēsiet garantiju, mums būs pieejama jūsu informācija, ja mums kādreiz būs nepieciešams sazināties ar jums. Varat arī saņemt padomus un ieteikumus par to, kā vislabāk izmantot savu Ninja ierīci, un uzzināt jaunākās ziņas par jaunajām Ninja® tehnoloģijām un jaunumiem. Ja garantiju reģistrēsiet tiešsaistē, uzreiz saņemsiet apstiprinājumu, ka esam saņēmuši jūsu informāciju.

Cik ilga ir Ninja izstrādājumu garantija?

Mūsu pārliecība par mūsu dizainu un kvalitātes kontroli nozīmē, ka jūsu jaunajam Ninja izstrādājumam ir divu gadu garantija.

Uz ko attiecas bezmaksas Ninja garantija?

Ninja ierīces remonts vai nomaiņa (pēc Ninja ieskatiem), ieskaitot visas rezerves daļas un darbu. Mūsu garantija papildina jūsu kā patērētāja likumīgās tiesības.

Uz ko neattiecas bezmaksas Ninja garantija?

- Normāls nodilstošo daļu (piemēram, piederumu) nolietojums. Rezerves daļas var iegādāties **www.ninjakitchen.eu**
- Bojājumi, kas radušies nepareizas lietošanas, ļaunprātīgas izmantošanas, nevērīgas lietošanas, neveiktas nepieciešamās apkopes vai bojājumu dēļ, kas radušies nepareizas pārvietošanas laikā.
- Bojājumi, kas radušies, veicot apkopes, kuras nav atļāvuši veikt Ninja.

Kur var iegādāties oriģinālas Ninja rezerves daļas un piederumus?

Ninja rezerves daļas un piederumus ir izstrādājuši tie paši inženieri, kas izstrādāja jūsu Ninja izstrādājumu. Pilnu Ninja rezerves daļu, rezerves daļu un piederumu klāstu visām Ninja mašīnām atradīsiet vietnē **www.ninjakitchen.eu**.

Lūdzu, atcerieties, ka uz bojājumiem, kas radušies, lietojot rezerves daļas, kuras nav Ninja rezerves daļas, garantija var neattiekties.

APMEKLĒJIET MŪS TIEŠSAISTĒ:

ninjakitchen.eu

Vai arī sekojiet mums jebkurā no mūsu sociālo mediju lapām:



REGISTRĒJIET SAVU PIRKUMU

 ninjakitchen.eu

 Skenējiet QR kodu, izmantojot mobilo ierīci

PIEZĪME: Saglabājiet šo instrukciju. Saglabājiet lietošanai nākotnē.



Šis apzīmējums norāda, ka produktu aizliegts izmest kopā ar sadzīves atkritumiem. Lai novērstu iespējamu kaitējumu videi vai cilvēku veselībai, ko var radīt nekontrolēta atkritumu izmešana, pārstrādājiet to atbildīgi, lai veicinātu ilgtspējīgu materiālu atkārtotu izmantošanu. Lai atdotu lietotu ierīci, lūdzu, izmantojiet atgriešanas un savākšanas sistēmas vai sazinieties ar mazumtirgotāju, kurā šis produkts tika iegādāts. Viņi var pieņemt šo produktu videi drošai pārstrādei.