

NINJA

Foodi

POSSIBLE COOKER

MC1101EU

INSTRUKCIJAS



REGISTRĒJIET ŠO INFORMĀCIJU.

Modeļa numurs: _____

Sērijas numurs: _____

Iegādes datums
(Saglabājiet kvīti)_____

Iegādes vieta: _____

TEHNISKĀS SPECIFIKĀCIJAS

Spriegums: 220-240V~, 50-60Hz





Jauda: 1400 vati



Šis apzīmējums norāda, ka produktu aizliegts izmest kopā ar sadzīves atkritumiem. Lai novērstu iespējamu kaitējumu videi vai cilvēku veselībai, ko var radīt nekontrolēta atkritumu izmešana, pārstrādājiet to atbildīgi, lai veicinātu ilgtspējīgu materiālu atkārtotu izmantošanu. Lai atdotu lietotu ierīci, lūdzu, izmantojiet atgriešanas un savākšanas sistēmas vai sazinieties ar mazumtirgotāju, kurā šis produkts tika iegādāts. Viņi var pieņemt šo produktu videi drošai pārstrādei.

SVARĪGI DROŠĪBAS

TĪKAI LIETOŠANAI MĀJSAIMNIECĪBĀ - PIRMS LIETOŠANAS

	Izlasiet un pārskatiet instrukcijas, lai izprastu produkta darbību un lietošanu.
	Norāda uz bīstamību, kas var izraisīt miesas bojājumus, nāvi vai būtiskus materiālos zaudējumus, ja tiek ignorēts kopā ar šo simbolu iekļautais brīdinājums.
	Izvairieties no saskares ar karstām virsmām. Lai izvairītos no apdegumiem, vienmēr izmantojiet roku aizsardzību.
	Tikai lietošanai iekšējās un mājāsaimniecībā.

BRĪDINĀJUMS

Lai samazinātu traumu, ugunsgrēka, elektriskās strāvas trieciena vai īpašuma bojājumu risku, vienmēr jāievēro drošības pamatpasākumi, tostarp šādi numurēti brīdinājumi un turpmākie norādījumi.

Lietojiet ierīci tikai tās paredzētajam lietošanas veidam.

- Lai novērstu aizrīšanās risku maziem bērniem, pēc izsaiņošanas nekavējoties izmetiet visus iepakojuma materiālus.
- Šo ierīci atļauts izmantot bērniem un personām ar ierobežotām fiziskajām, sensorajām vai garīgajām spējām, kā arī personām bez pieredzes un zināšanām, ja šīs personas uzrauga vai instruē par drošu ierīces lietošanu un tās apzinās ar ierīci saistīto bīstamību.
- Glabājiet ierīci un tās vadu bērniem nepieejamā vietā. **Neļaujiet** bērniem spēlēties ar ierīci vai lietot to. Lietojot to bērnu tuvumā, ir nepieciešama cieša uzraudzība.
- Lai samazinātu risku, kas var rasties, bērniem to satverot, aizķeroties vai pakļūpot aiz garāka vada, ierīcei ir paredzēts īss vads. **NEIZMANTOJIET** pagarinātāju kopā ar šo ierīci.
- Izlijis ēdiens var izraisīt nopietnus apdegumus.
- Lai samazinātu ugunsgrēka risku, **AIZLIEGTS** novietot ierīci uz plīts vai citām karstām virsmām, kā arī ievietot uzkarsētā cepeškrāsnī.
- NEIZMANTOJIET** lietot ierīci bez uzstādīta gatavošanas katla.
- UZMANĪBU:** Uzkarsēts katls var sabojāt darba virsmas vai galdus. Izņemot karsto katlu no multikatla, **NELIECIET** to tieši uz atklātas virsmas. **VIENMĒR** novietojiet karsto katlu uz paliktņa.
- Lai pasargātu no elektriskās strāvas trieciena riska, **AIZLIEGTS** iegremdēt multikatla korpusu ūdenī vai citā šķidrumā. Ja korpuss iekrīt šķidrumā, nekavējoties atvienojiet vadu no kontaktligzdas. Nepieskarieties ūdenim!
- Pirms izņemamā katla ievietošanas ierīces korpusā pārlicinieties, ka katls un korpusa pamatne ir tīra un sausa, noslaukot to ar mikstu drānu.
- NEKARSĒJIET** tukšu katlu ilgāk kā 10 minūtes. Tiks sabojāta gatavošanas virsma.
- NEIZMANTOJIET** šo ierīci fritēšanai ar eļļu.
- UZMANĪBU:** Apcepšanas/sautēšanas režīmā ierīce sasniedz augstu temperatūru. Ja ēdiens gatavošanas laikā netiek pieskatīts, šajā režīmā tas var piedegt. Lai izvairītos no apdegumiem, ievērojiet piesardzību, pieskaroties karstām virsmām un izņemot ēdienu no trauka. Izmantojot Apcepšanas/sautēšanas režīmu, neizmantojiet vāku un neatstājiet ierīci bez uzraudzības.
- Izvairieties no pēkšņām temperatūras izmaiņām, piemēram, pievienojot atdzesētus pārtikas produktus uzkarsētam katlam.
- UZMANĪBU:** Izmantojot Sautēšanas režīmu, katls un vāks kļūst ļoti karsti. Lai izvairītos no apdegumiem, ievērojiet piesardzību, pieskaroties karstām virsmām un izņemot ēdienu no trauka.
- Jāievēro piesardzība, apcepot gaļu un sautējot. Netuviniet rokas un seju izņemamajam gatavošanas traukam, jo īpaši, pievienojot jaunas sastāvdaļas, jo var izšļakstīties karsta eļļa.
- Šī ierīce ir paredzēta tikai lietošanai mājāsaimniecībā. Lietojiet ierīci **TĪKAI** atbilstoši paredzētajam lietošanas veidam. **AIZLIEGTS** lietot kustīgā transportlīdzeklī vai laivā. **AIZLIEGTS** izmantot ārpus telpām. Tas var radīt ievainojumus.

SVARĪGI DROŠĪBAS NORĀDĪJUMI

TIKAI LIETOŠANAI MĀJSAIMNIECĪBĀ - PIRMS LIETOŠANAS IZLASIET VISUS NORĀDĪJUMUS

⚠ BRĪDINĀJUMS

Lai samazinātu traumu, ugunsgrēka, elektriskās strāvas trieciena vai īpašuma bojājumu risku, vienmēr jāievēro drošības pamatpasākumi, tostarp šādi numurēti brīdinājumi un turpmākie norādījumi.

Lietojiet ierīci tikai tās paredzētajam lietošanas veidam.

- Paredzēts tikai lietošanai uz darba virsmas. Pārlicinieties, ka virsma ir līdzena, tīra un sausa. Ierīces darbības laikā **NENOVIETOJIET** ierīci tuvu darba virsmas malai.
- NEIZMANTOJIET** ierīci, ja tās strāvas vads vai kontaktdakša ir bojāta. Regulāri pārbaudiet ierīci un strāvas vadu. Ja ierīce nedarbojas pareizi vai ir jebkāda veidā bojāta, nekavējoties pārtrauciet tās lietošanu un sazinieties ar klientu apkalpošanas dienestu.
- Šai ierīcei ir polarizēta kontaktdakša (viena spaiļe ir platāka par otru). Lai samazinātu elektriskās strāvas trieciena risku, šī kontaktdakša ir paredzēta ievietošanai polarizētā kontaktligzdā tikai vienā virzienā. Ja kontaktdakša nav pilnībā ievietota kontaktligzdā, apgrieziet kontaktdakšu. Ja tā joprojām neder, sazinieties ar kvalificētu elektriķi. Nekādā veidā nemēģiniet pārveidot kontaktdakšu.
- Pirms lietošanas **VIENMĒR** pārlicinieties, ka ierīce ir pareizi samontēta.
- AIZLIEGTS** izmantot piederumu papildierīces, kuras nav ieteicis vai pārdevis SharkNinja. **NELIETIET** piederumus mikroviļņu krāsnī, tosterī, konvekcijas krāsnī vai parastajā krāsnī, kā arī uz keramikās plīts virsmas, elektriskās plīts, gāzes plīts vai āra grila. Izmantojot piederumus, ko nav rekomendējis vai pārdevis SharkNinja, var rasties ugunsgrēks, elektriskās strāvas trieciens vai traumas.
- Lietojot šo ierīci, jānodrošina vismaz 6 collas (15.25 cm) brīva telpa virs ierīces un no visām pusēm, lai nodrošinātu pietiekamu gaisa cirkulāciju.
- NELIETOJIET** ierīci garāžā vai zem sienas skapiša. Uzglabājot ierīci garāžā, vienmēr atvienojiet ierīci no elektriskās rozetes. Pretējā gadījumā var rasties ugunsgrēka risks, jo īpaši, ja ierīce pieskaras garāžas sienām vai durvis aizveroties pieskaras ierīcei.
- VIENMĒR** ievērojiet norādījumus un receptēs norādītos maksimālos un minimālos šķidruma daudzumus.
- Lai izvairītos no iespējamiem tvaika radītiem bojājumiem, lietošanas laikā novietojiet ierīci tālāk no sienām un skapjiem.
- NEKAD** neizmantojiet **SLOW COOK** iestatījumu, ja izņemamajā gatavošanas traukā nav ūdens un sastāvdaļu.
- UZMANĪBU:** Izmantojot Lēnās gatavošanas un Sautēšanas režīmu, katls un vāks kļūst ļoti karsti. Lai izvairītos no apdegumiem, ievērojiet piesardzību, pieskaroties karstām virsmām un izņemot ēdiena no trauka.
- NEPĀRVIETOJIET** ierīci tās lietošanas laikā.
- Novērsiet pārtikas produktu saskari ar sildelementiem. **NEPĀRPILDIET** multikatlu. Pārpildīšana var izraisīt miesas bojājumus vai īpašuma bojājumus vai ietekmēt ierīces drošu lietošanu.
- NEIZMANTOJIET** šo ierīci ātri pagatavojamu rīsu vārīšanai.
- Elektriskās kontaktlīgšanas spriegums var atšķirties, ietekmējot jūsu izstrādājuma veiktspēju un siltuma izvadīšanu. Elektriskās kontaktlīgšanas spriegums var atšķirties, ietekmējot jūsu izstrādājuma veiktspēju un siltuma izvadīšanu.
- Ja ierīce izdala melnus dūmus, nekavējoties atvienojiet to no tīkla un pirms gatavošanas trauka izņemšanas pagaidiet, līdz dūmi izkļiedējas.
- NEPIESKARIETIES** karstām virsmām. Ierīces virsmas darbības laikā un pēc darbības ir karstas. Lai izvairītos no apdegumiem vai miesas bojājumiem, **VIENMĒR** izmantojiet aizsargājošus paliktņus vai izolētus cepeskrāsnis cimdus un izmantojiet pieejamos rokurtus un kloķus.
- Pārvietojot ierīci, kas satur karstu eļļu vai citu karstu šķidrumu, jāievēro īpaša piesardzība. Nepareiza lietošana, tostarp ierīces pārvietošana, var izraisīt miesas bojājumus, piemēram, nopietnus apdegumus.
- Kad ierīce darbojas, karsts tvaiks var izdalīties caur tvaika atveri vāka augšdaļā. Novietojiet ierīci tā, lai tvaika atveres netiktu vērstas pret elektrības kontaktlīgzdām, skapjiem vai citām ierīcēm. Turiet rokas un seju drošā attālumā no tvaika atveres.
- Izmantojot iestatījumu **SLOW COOK**, **VIENMĒR** turiet vāku aizvērtu.
- Gatavošanas procesa laikā pamatne, iekšējais gatavošanas katls un stikla vāks kļūst ļoti karsti. Noņemot iekšējo gatavošanas trauku un stikla vāku no pamatnes, uzmanieties no karsta tvaika un gaisa. **VIENMĒR** novietojiet tos uz karstumizturīgas virsmas. Ēdiena gatavošanas laikā vai tūlīt pēc tam **NEPIESKARIETIES** piederumiem.

- 39 **VIENMĒR** paceliet vāku aiz roktura ierīces priekšpusē. **AIZLIEGTS** paceliet vāku no sāniem, jo no ierīces izklūs karsts tvaiks.
- 40 Iekšējais katls var būt ļoti smags, ja tas ir pilns ar sastāvdaļām. Jāievēro piesardzība, paceļot katlu no ierīces pamatnes.
- 41 **AIZLIEGTS** pieskarties piederumiem, tostarp termometram (nav pieejams visiem modeļiem), gatavošanas laikā vai tūlīt pēc tās, jo gatavošanas laikā tie kļūst ļoti karsti. Lai izvairītos no apdegumiem vai miesas bojājumiem, **VIENMĒR** rīkojieties uzmanīgi ar ierīci. Lietojiet piederumus ar garu kātu un karstumizturīgus paliktņus vai izolētus cimdus.
- 42 Tīrīšanu un lietotāja apkopi nedrīkst veikt bērni.
- 43 Pirms tīrīšanas, demontāžas, detaļu ievietošanas vai noņemšanas un uzglabāšanas ļaujiet ierīcei atdzist.
- 44 Ja ierīce netiek lietota un pirms tīrīšanas, izslēdziet to un atvienojiet no kontaktligzdas.
- 45 **NETĪRIET** ierīci ar metāliskiem mazgāšanas sūkļiem. No sūkļa var atdalīties gabaliņi un pieskarties elektriskajām daļām, tādējādi radot elektriskās strāvas triecienu risku.
- 46 Informāciju par regulāru ierīces apkopi skatiet sadaļā "Tīrīšana un apkope".
- 47 **NEĻAUJIET** vadam karāties pār galda vai letes malu vai pieskarties karstām virsmām. **NEKAD** neizmantojiet kontaktligzdas, kas atrodas zem darba virsmas.
- 48 Ierīci nav paredzēts izmantot ar ārējo taimeru vai atsevišķu tālvadības sistēmu.

SAGLABĀJIET ŠO INSTRUKCIJU

DETAĻAS

- A** Rīsu karote
B Stikla vāks
C Katla sānu rokturi
D 6L gatavošanas katls
E Ierīces pamatnes rokturi
F Galvenais korpuss
G Vadības panelis
H Vadības panelis
H Tvaicēšanas plaukts
i Rīsu krūze

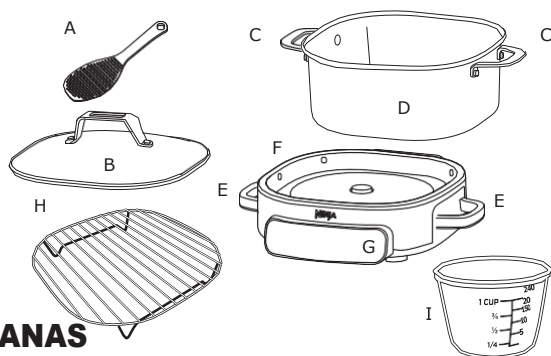

PIRMS PIRMĀS LIETOŠANAS

- 1 Noņemiet un izmetiet no ierīces visus iepakojuma materiālus, uzlīmes un līmlentu.
- 2 Izņemiet visus piederumus no iepakojuma un uzmanīgi izlasiet šo rokasgrāmatu. Pievērsiet īpašu uzmanību lietošanas instrukcijām, brīdinājumiem un svarīgiem drošības pasākumiem, lai novērstu traumas vai īpašuma bojājumus.
- 3 Mazgājiet galveno pamatni, iekšējo gatavošanas trauku, stikla vāku un karotes paliktņi ar mitru, ziepjainu drānu, pēc tam noskalojiet ar tīru, mitru drānu un kārtīgi nosusiniet. **NEKAD** neiegremdējiet ierīci ūdenī.
- 4 Mēs iesakām ieslēgt ierīci un darbināt to 10 minūtes, nepievienojot ēdienu. Pārlicinieties, ka telpa ir labi vēdināma. Tādējādi tiek likvidēti iepakojuma atlikumi un iespējamās smakas. Tas ir pilnīgi droši un nekaitē PossibleCooker™ Pro darbībai.

Brīdinājums: Lietojot šo ierīci, jānodrošina vismaz 15 cm brīva telpa virs ierīces un no visām pusēm, lai nodrošinātu pietiekamu gaisa cirkulāciju.

IEPAZĪŠANĀS AR THE NINJA FOOD POSSIBLECOOKER



GATAVOŠANAS FUNKCIJAS

LĒNA GATAVOŠANA Gatavojiet ēdienu zemākā temperatūrā ilgāku laiku.

TVAIKS: Sautējīgi pagatavojiet maigus ēdienus, piemēram, zivis un dārzeņus, izmantojot tvaiku.

APCEPŠANA/ SAUTĒŠANA Izmantojiet ierīci kā pannu gaļas apcepšanai, dārzeņu sautēšanai, mērču vārīšanai un daudz kam citam.

SILDĪŠANAS REŽĪMS: Uzsildiet vai ilgāk uzglabājiet pagatavoto ēdienu siltu.

BALTIE RĪSI: Pagatavojiet dažādus baltos rīsus - garengraudu, jasmīna, basmati, arborio u. c.

PIEZĪME: Ja nav izvēlēta neviena gatavošanas funkcija, ierīce izslēgsies pēc 10 minūtēm.

BRŪNIE RĪSI: Nevainojami pagatavojiet brūnos rīsus.

SAUTĒŠANA: Pagatavojiet cietākus gaļas gabalus, vispirms tos apcepot lielā karstumā (ar nedaudz eļļas) un pēc tam uz lēnas uguns sautējot šķidrumā.

PASTA: Pagatavojiet sausu pastu bez nepieciešamības noliet ūdeni.

VADĪBAS POGAS

(BAROŠANA): Iedarbināšanas poga izslēdz ierīci un aptur visas gatavošanas funkcijas.

FUNKCIJU bultiņas: Izmantojiet bultas uz augšu/ uz leju, lai izvēlētos gatavošanas funkciju.

TEMPERATŪRAS bultiņas: Lai pielāgotu gatavošanas temperatūru, izmantojiet bultiņas uz augšu/ uz leju, kas atrodas displeja kreisajā pusē.

LAIKA bultiņas: Lai pielāgotu gatavošanas laiku, izmantojiet bultiņas uz augšu/ uz leju, kas atrodas ekrāna labajā pusē.

START/STOP poga: Nospiediet šo pogu, lai sāktu gatavošanu. Gatavošanas cikla laikā nospiežot START/STOP, gatavošanas funkcija tiek pārtraukta.

NINJA FOODI POSSIBLECOOKER LIETOŠANA

Lēna gatavošana

- 1 Izmantojiet $\wedge \vee$ FUNCTION bultiņas, lai izvēlētos SLOW COOK.
- 2 Nospiediet $\wedge \vee$ TEMP bultiņas, lai izvēlētos HI vai LO.
- 3 Izvēlieties $\wedge \vee$ LAIKU no 3 līdz 12 stundām ar 15 minūšu intervālu.

PIEZĪME: SLOW COOK LO laika iestatījumu var regulēt no 6 līdz 12 stundām. SLOW COOK HI laika iestatījumu var regulēt no 2 līdz 12 stundām.

- 4 Nospiediet START/STOP, lai sāktu gatavošanu.
- 5 Kad gatavošanas laiks būs nulle, ierīcē atskanēs skaņas signāls, tā automātiski pārslēgsies uz KEEP WARM režīmu un sāks skaitīt sildīšanas laiku.

PIEZĪME: Ierīce automātiski izslēdzas pēc 12 stundām un pāriet KEEP WARM režīmā.

Sautēšana

- 1 Apcepjiet sastāvdaļas katlā, izmantojot SEAR/ SAUTE režīma norādījumus.
- 2 Kad tas paveikts, deglazējiet katlu ar vīnu vai buljonu.
- 3 Pievienojiet katlā atlikušo gatavošanas šķidrumu un sastāvdaļas.
- 4 Izmantojiet $\wedge \vee$ FUNCTION bultiņas, lai izvēlētos BRAISE. Tiks parādīts noklusējuma temperatūras iestatījums.
- 5 Izmantojiet $\wedge \vee$ TIME bultiņas, lai izvēlētos laiku 15 minūšu intervālos.
- 6 Nospiediet START/STOP, lai sāktu gatavošanu.

NINJA FOODI POSSIBLECOOKER LIETOŠANA - TURPINĀJUMS

Apcepšana/ sautēšana

- 1 Izmantojiet $\wedge \vee$ FUNCTION bultiņas, lai izvēlētos SEAR/SAUTÉ.
- 2 Izmantojiet $\wedge \vee$ TEMP bultiņas, lai izvēlētos HI, MED, vai LO.

PIEZĪME: Izmantojot funkciju Sear/ Sauté, laiks nav regulējams.

PIEZĪME: Pirms sastāvdaļu pievienošanas ieteicams ļaut ierīcei uzkarst 5 minūtes.

- 3 Nospiediet START/STOP, lai sāktu gatavošanu.
- 4 Nospiediet START/STOP, lai izslēgtu SEAR/SAUTÉ funkciju, kad gatavošana ir pabeigta.

PIEZĪME: NEIZMANTOJIET metāla piederumus, jo tie saskrāpēs nepielīpošo katla virsmu.

PIEZĪME: Šo funkciju var izmantot ar vai bez vāka, kas novietots uz katla.

Sildīšanas režīms

- 1 Izmantojiet $\wedge \vee$ FUNCTION bultiņas, lai izvēlētos KEEP WARM. Temperatūra tiks iestatīta pēc noklusējuma, un ierīce sāks skaitīt laiku.
- 2 Izmantojiet $\wedge \vee$ TIME bultiņas, lai izvēlētos laiku ar 1 minūtes intervālu līdz 1 stundai vai 5 minūšu intervālu līdz 6 stundām.

Baltie rīsi

- 1 Pievienojiet nepieciešamo rīsu daudzumu.
- 2 Pievienojiet ūdeni līdz atbilstošajai katla līnijai un uzlieciet katlam vāku.
- 3 Izmantojiet $\wedge \vee$ FUNCTION bultiņas, lai izvēlētos WHITE RICE.

PIEZĪME: Izmantojot Balto rīsu gatavošanas funkciju, laiks un temperatūra nav regulējami.

- 4 Nospiediet START/STOP, lai sāktu gatavošanu. Gatavošanas laikā tiks parādīta animācija.

PIEZĪME: Lai iegūtu labākos rezultātus, gatavošanas laikā turiet vāku aizvērtu.

- 5 Kad rīsi būs gatavi, ierīcē atskanēs skaņas signāls, tā automātiski pārslēgsies uz KEEP WARM režīmu un sāks skaitīt sildīšanas laiku.

PIEZĪME: Ierīce automātiski izslēdzas pēc 12 stundām un pāriet KEEP WARM režīmā.

Brūnie rīsi

- 1 Pievienojiet nepieciešamo rīsu daudzumu.
- 2 Pievienojiet ūdeni līdz atbilstošajai katla līnijai.

PIEZĪME: Izmantojot Brūno rīsu gatavošanas funkciju, laiks un temperatūra nav regulējami.

- 3 Izmantojiet $\wedge \vee$ FUNCTION bultiņas, lai izvēlētos BROWN RICE.
- 4 Nospiediet START/STOP, lai sāktu gatavošanu. Gatavošanas laikā tiks parādīta animācija.

PIEZĪME: Lai iegūtu labākos rezultātus, gatavošanas laikā turiet vāku aizvērtu.

- 5 Kad rīsi būs gatavi, ierīcē atskanēs skaņas signāls, tā automātiski pārslēgsies uz KEEP WARM režīmu un sāks skaitīt sildīšanas laiku.

PIEZĪME: Ierīce automātiski izslēdzas pēc 12 stundām un pāriet KEEP WARM režīmā.

Sautēšana

- 1 Apecepiet sastāvdaļas katlā, izmantojot SEAR/ SAUTÉ režīma norādījumus.
- 2 Kad tas paveikts, deglazējiet katlu ar vīnu vai buljona.

PIEZĪME: Lai to izdarītu, ielejiet katlā 1 glāzi šķidruma. No katla apakšas noskrāpējiet brūnos gabaliņus un samaisiet ar gatavošanas šķidrumu.

- 3 Pievienojiet katlā atlikušo gatavošanas šķidrumu un sastāvdaļas.
- 4 Izvēlieties FUNCTION bultiņas, lai izvēlētos BRAISE. Tiks parādīts noklusējuma temperatūras iestatījums.
- 5 Izmantojiet TIME bultiņas, lai izvēlētos laiku ar 15 minūšu intervālu.
- 6 Nospiediet START/STOP, lai sāktu gatavošanu.

Pasta

- 1 Pievienojiet gatavošanas katlā vajadzīgo daudzumu pastas.
- 2 Pievienojiet ieteicamo ūdens daudzumu.
- 3 Izmantojiet $\wedge \vee$ FUNCTION bultiņas, lai izvēlētos PASTA.

PIEZĪME: Izmantojot Pastas gatavošanas funkciju, laiks un temperatūra nav regulējami.

- 4 Nospiediet START/STOP, lai sāktu gatavošanu. Gatavošanas laikā tiks parādīta animācija.

PIEZĪME: Lai iegūtu labākos rezultātus, gatavošanas laikā turiet vāku aizvērtu.

- 5 Kad pasta būs gatava, ierīcē atskanēs skaņas signāls, tā automātiski pārslēgsies uz KEEP WARM režīmu un sāks skaitīt sildīšanas laiku.

PIEZĪME: Ierīce automātiski izslēdzas pēc 12 stundām un pāriet KEEP WARM režīmā.

TĪRĪŠANA & KOPŠANA

Tīrīšana: Mazgāšana trauku mašīnā un ar rokām Pēc katras lietošanas reizes ierīce rūpīgi jātīra.

- 1 Pirms tīrīšanas atvienojiet ierīci no sienas kontaktligzdas.
- 2 Lai notīrītu ierīces pamatni un vadības paneli, notīriet tos ar mitru drānu.
- 3 Ēdiena gatavošanas trauku un stikla vāku var mazgāt trauku mazgājamā mašīnā.
- 4 Ja uz gatavošanas trauka ir palikušas ēdiena atliekas, pirms tīrīšanas piepildiet trauku ar ūdeni un izmērcējiet to. Ja uz stikla vāka vai silikona karotes paliktņa ir palikušas ēdiena atliekas, izmantojiet neabrazīvu tīrīšanas līdzekli. **NEIZMANTOJIET** abrazīvus sūkļus. Ja nepieciešams, izmantojiet neabrazīvu tīrīšanas līdzekli vai mazgāšanas līdzekli ar neilona spilventiņu vai birstīti.
- 5 Pēc katras lietošanas reizes nožāvējiet visas detaļas.

PIEZĪME: NEKAD neielieciet ierīci trauku mazgājamā mašīnā un neiegremdējiet to ūdenī vai citā šķidrumā.

PROBLĒMU NOVĒRŠANA

Ierīci nevar ieslēgt.

- Pārļecinieties, ka strāvas vads ir droši pievienots kontaktligzdai.
- Mēģiniet iespraust vadu citā kontaktligzdā.
- Atiestatiet drošinātāju, ja nepieciešams.

Displeja ekrānā parādās kļūdas ziņojums "ADD POT".

- Gatavošanas trauks nav ievietots gatavošanas ierīcē. Visām funkcijām ir nepieciešams katls.

Kāpēc laiks tiek skaitīts tik lēni?

- Iespējams iestatītas stundas, nevis minūtes. Iestatot laiku, displejā parādīsies SS:MM, un laiks palielināsies/samazināsies pa minūtēm.

Ierīce skaita laiku uz priekšu, nevis atpakaļ.

- Gatavošanas cikls ir pabeigts, un ierīce ir pārslēgta režīmā Keep Warm.

"E1", "E2"

- Ierīce nedarbojas pareizi. Lūdzu, sazinieties ar Klientu servisu! Mēs lūdzam reģistrēt izstrādājumu tiešsaistē vietnē registryourinja.com un turiet izstrādājumu pa rokai, kad zvanīsiet, lai mēs varētu jums labāk palīdzēt.

Kāpēc mana ierīce izslēdzās?

- Ja 10 minūšu laikā pēc ierīces ieslēgšanas netiek izvēlēta gatavošanas funkcija, tā automātiski izslēdzas.

NODERĪGI PADOMI

- 1 Iekšējais gatavošanas katls ir drošs lietošanai cepeškrāsnī līdz 240°C.
- 2 Izmantojiet KEEP WARM režīmu, lai pēc gatavošanas uzturētu ēdianu siltā, pārtikai drošā temperatūrā.
- 3 Gatavošanas cikla laikā nenovēliet vāku.
- 4 Gatavošanas katls NAV piemērots lietošanai uz plīts.
- 5 Stikla vāku var mazgāt trauku mazgājamajā mašīnā.
- 6 Uzkaršanās laiks var atšķirties atkarībā no sastāvdaļu daudzuma un temperatūras.
- 7 VIENMĒR lietojiet virtuves cimdus, kad izņemat gatavošanas trauku no ierīces pamatnes.
- 8 Uzglabājiet pārtiku noslēgtos, saldētavai piemērotos traukos.

DIVU (2) GADU IEROBEŽOTA GARANTIJA

Kad patērētājs iegādājas preci Eiropā, viņam ir likumīgas tiesības attiecībā uz preces kvalitāti ("likumā noteiktās tiesības"). Šīs tiesības varat īstenot pret mazumtirgotāju. Tomēr mēs, Ninja®, esam tik pārliecināti par savu izstrādājumu kvalitāti, ka sniedzam jums papildu ražotāja garantiju uz diviem gadiem. Šie noteikumi un nosacījumi attiecas tikai uz mūsu ražotāja garantiju - jūsu likumā noteiktās tiesības netiek skartas.

Turpmāk izklāstītajos nosacījumos ir aprakstīti mūsu garantijas priekšnoteikumi un darbības joma. Tie neietekmē jūsu likumā noteiktās tiesības vai jūsu mazumtirgotāja pienākumus un līgumu ar to.

Ninja® garantijas

Jūsu Ninja ierīce ir ievērojams ieguldījums. Jaunajai ierīcei ir jādarbojas pareizi pēc iespējas ilgāk. Svarīgs apsvērums ir arī garantija, kas atspoguļo ražotāja pārliecību par sava produkta un ražošanas kvalitāti.

Katrai Ninja ierīcei ir bezmaksas detaļu un darba garantija. Tiešsaistes atbalsts ir pieejams arī vietnē www.ninjakitchen.eu.

Kā reģistrēt savu Ninja garantiju?

Garantiju var reģistrēt tiešsaistē 28 dienu laikā pēc iegādes. Lai ietaupītu laiku, jums būs nepieciešama šāda informācija par jūsu ierīci:

- ierīces iegādes datums (kvīts vai pavadzīme).

Lai reģistrētos tiešsaistē, lūdzu, apmeklējiet

[ninjakitchen.eu](http://www.ninjakitchen.eu). SVARĪGI:

- Garantija attiecas tikai uz izstrādājumu no tā iegādes datuma.
- Lūdzu, vienmēr saglabājiet kvīti. Ja jums būs nepieciešams izmantot pagarināto garantiju, jums būs nepieciešama jūsu kvīts, lai pārliecinātos, ka jūsu sniegtā informācija ir pareiza. Nespēja uzrādīt derīgu kvīti var padarīt jūsu garantiju spēkā neesošu.

Kādas ir priekšrocības, reģistrējot savu bezmaksas Ninja garantiju?

Kad reģistrēsiet garantiju, jums būs pieejama jūsu informācija, ja jums kādreiz būs nepieciešams sazināties ar jums. Varat arī saņemt padomus un ieteikumus par to, kā vislabāk izmantot savu Ninja ierīci, un uzzināt jaunākās ziņas par jaunajām Ninja® tehnoloģijām un jaunumiem. Ja garantiju reģistrēsiet tiešsaistē, uzreiz saņemsiet apstiprinājumu, ka esam saņēmuši jūsu informāciju.

Cik ilga ir Ninja izstrādājumu garantija?

Mūsu pārliecība par mūsu dizainu un kvalitātes kontroli nozīmē, ka jūsu jaunajam Ninja izstrādājumam ir divu gadu garantija.

Uz ko attiecas bezmaksas Ninja garantija?

Ninja ierīces remonts vai nomainīšana (pēc Ninja ieskatiem), ieskaitot visas rezerves daļas un darbu. Mūsu garantija papildina jūsu kā patērētāja likumīgās tiesības.

Uz ko neattiecas bezmaksas Ninja garantija?

- 1 Normāls nodilstošo daļu (piemēram, piederumu) nolietojums. Rezerves daļas var iegādāties www.ninjakitchen.eu
- 2 Bojājumi, kas radušies nepareizas lietošanas, ļaunprātīgas izmantošanas, nevērīgas lietošanas, neveiktas nepieciešamās apkopes vai bojājumu dēļ, kas radušies nepareizas pārvietošanas laikā.
- 3 Bojājumi, kas radušies, veicot apkopes, kuras nav atļāvušas veikt Ninja.

Kur var iegādāties oriģinālas Ninja rezerves daļas un piederumus?

Ninja rezerves daļas un piederumus ir izstrādājuši tie paši inženieri, kas izstrādāja jūsu Ninja izstrādājumu. Pilnu Ninja rezerves daļu, rezerves daļu un piederumu klāstu visām Ninja mašīnām atradīsiet vietnē www.ninjakitchen.eu.

Lūdzu, atcerieties, ka uz bojājumiem, kas radušies, lietojot rezerves daļas, kuras nav Ninja rezerves daļas, garantija var neattiekties.