

beurer

BF 405 + 915



LT Diagnostinės vonios svarstyklės

Naudojimo instrukcija

CE

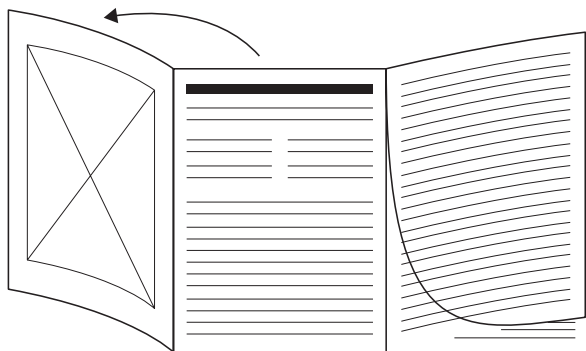

LT Prieš skaitydami naudojimo instrukcijas, atlenkite 3 puslapį.

BF 405

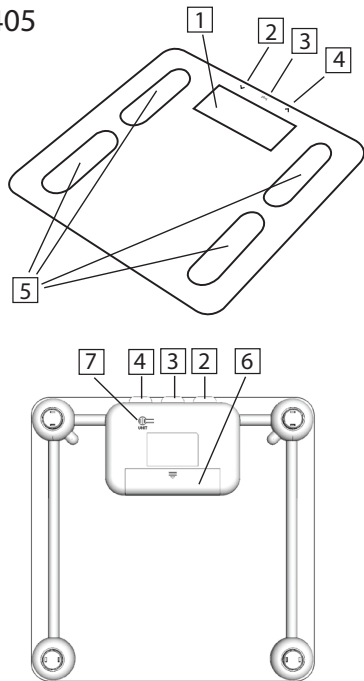

BF 915

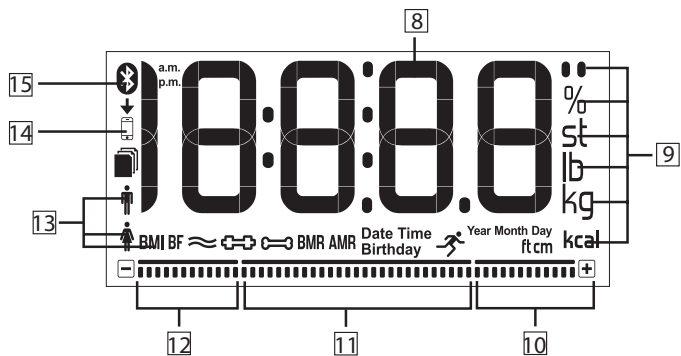
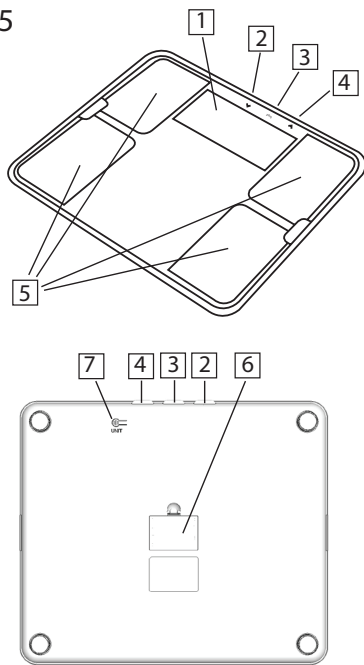

A

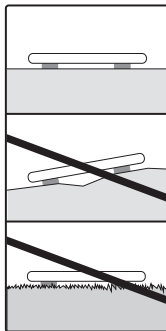

B

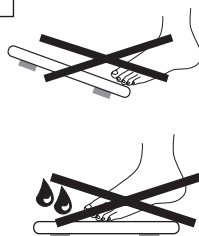







Atidžiai perskaitykite šias naudojimo instrukcijas. Laikykitės įspėjimų ir saugos nurodymų. Saugokite šias instrukcijas, kad galėtumėte jomis pasinaudoti ateityje. Įsitinkinkite, kad naudojimo instrukcijos yra prieinamos kitiems naudotojams. Jei prietaisas perduodamas kitam naudotojui, naudojimo instrukcijas perduokite kartu su prietaisu.









Turinys

1. ŽENKLAI IR SIMBOLIAI	4
2. SVARBŪS SAUGOS NURODYMAI	5
3. ĮTRAUKTA Į PRISTATYMĄ	6
4. PRIETAISO APRAŠYMAS	6
5. NAUDOJIMAS	7
5.1 Būtinios teisingo matavimo sąlygos.....	7
5.2 Svarstyklių naudotojų kūrimas programoje "beurer HealthManager Pro"	7
5.3 ALTERNATYVUS METODAS: svarstyklių naudotojų kūrimas be programėlės.....	7
5.4 Savęs svėrimas.....	8
5.5 Svarstyklių naudotojų pašalinimas	9
5.6 Svorio vieneto keitimas.....	9
6. VALYMAS IR PRIEŽIŪRA	9
7. KĄ DARYTI JEI KYLA PROBLEMŲ?	9
7.1 Svarstyklių gamyklinių nustatymų atkūrimas.....	9
7.2 Pranešimai ir klaidos.....	9
7.3 WIFI/"Bluetooth" [®] ryšio problemos.....	10
8. UTILIZACIJA	11
9. TECHNINIAI DUOMENYS	11
10. GARANTIJA	12

1. ŽENKLAI IR SIMBOLIAI



Ant prietaiso, šiose naudojimo instrukcijose, ant pakuotės ir prietaiso techninių duomenų lentelėje naudojami šie simboliai:

	ĮSPĖJIMAS Įspėjimas, nurodantis sužeidimo ar žalos sveikatai pavojų.
	SVARBU Įspėjimas, nurodantis galimą prietaiso pažeidimą.
	Prietaisu negali naudotis žmonės su medicininiais implantais (pvz., širdies stimulatoriais), nes tai gali turėti įtakos jų veikimui.
	CE ženklavimas Šis gaminytis atitinka Europos ir nacionalinių direktyvų taikomus reikalavimus.
	Produktai akivaizdžiai atitinka EAES techninių reglamentų reikalavimus.

	Šalinimas pagal EB direktyvą dėl elektros ir elektroninės įrangos atliekų - EEJA		
	Jungtinės Karalystės atitikties įvertinimo ženklas		
	Gamintojas		Pakuotę šalinkite aplinkai palankiu būdu
	Laikykitės naudojimo instrukcijų		Pavojus paslysti! Nesistokite ant šlapių svarstyklių.
	Pastatykite svarstykles ant tvirto, lygaus paviršiaus. Nestatykite svarstyklių ant kilimo.		Pavojus apvirsti! Nesistokite ant paties krašto.

2. SVARBŪS SAUGOS NURODYMAI

ĮSPĖJIMAS

- Numatoma paskirtis: prietaisas skirtas tik žmonėms sverti ir asmeniniams fizinės parengties duomenims įrašyti. Prietaisas skirtas tik asmeniniam naudojimui, o ne medicininiam ar komerciniam tikslams. Prietaisas turi būti naudojamas tik tam tikslui, kuriam jis buvo sukurtas, ir taip, kaip nurodyta šiose naudojimo instrukcijose.
- **Prietaisu negalima naudotis žmonėms, turintiems medicininių implantų (pvz., širdies stimuliatorių), nes tai gali turėti įtakos jų veikimui.**
- **Nesinaudokite prietaisu neštumo metu.**
- **Pasvirimo pavojus!** Niekada nestatykite svarstyklių ant nelygaus paviršiaus. Niekada nelipkite ant išorinio svarstyklių krašto tik iš vienos pusės (žr. pav. ).
- **Pavojus paslysti!** Nelipkite ant svarstyklių šlapiomis kojomis (žr. pav. ). Nelipkite ant svarstyklių, jei jų paviršius yra šlapias. Nelipkite ant svarstyklių mūvėdami kojines.
- Atkreipkite dėmesį, kad dėl techninių priežasčių galimi matavimo nuokrypiai, nes šios svarstyklės nėra kalibruotos naudoti profesionalioje medicinoje.
- Prieš imdamiesi bet kokio gydymo ar laikydamiesi dietos antsvorio ar per mažo svorio problemoms spręsti, kreipkitės dėl profesionalios konsultacijos pas atitinkamą kvalifikaciją turinčius darbuotojus (pvz., gydytoją). Sveikatos rodikliai, nustatyti naudojant svarstykles, gali padėti kvalifikuotam personalui nustatyti diagnozę.
- Netikslūs arba neįtikinami rezultatai gali būti gaunami nustatant riebalų kiekį vaikams, profesionaliems sportininkams ar žmonėms, turintiems medicininių ir/ar fizinių apribojimų (pvz., edemos simptomai, osteoporozė, žmonės, vartojantiems kardiovaskulinę sistemą veikiančius medikamentus, arba medikamentus, kurie pakeičia kraujagyslių sistemą, žmonės su anatomicinėmis kojų anomalijomis).
- Nustatant širdies susitraukimų dažnį gali būti gaunami netikslūs arba neįtikinami rezultatai, jei kojų kraujotaka nepakankama, yra didelis venų sąstingis, kraujagyslių susiaurėjimas arba didelės kojų edemos.
- Remontą gali atlikti tik "Beurer" klientų aptarnavimo tarnyba arba įgalioti pardavėjai. Niekada nemėginkite atidaryti svarstyklių patys.



Saugos nuorodos baterijų naudojimui

- Visada teisingai įdėkite baterijas, atsižvelgdami į poliškumą (+/-). Baterijos turi būti švarios ir sausos. Visada pasirinkite tinkamo tipo baterijas.
- Nesukelkite baterijų ir baterijų skyriaus gnybtų trumpojo jungimo.
- Nebandykite įkrauti ar iškrauti baterijų, nekaitinkite, neardykite, nedeformuokite, nesarinkite ir nemodifikuokite baterijų.
- Nebandykite suvirinti ir sulituoti baterijų.
- Nenaudokite skirtingų gamintojų, skirtingų talpų (naujų ir naudotų), dydžių ar tipų baterijų.
- **Sprogimo pavojus!** Nesilaikant šių nurodymų, galima susižeisti, baterijos gali perkaisti, iš jų gali ištekėti skystis, sulūžti, sprogti arba užsidegti.
- Jei iš baterijos išteka skystis, mūvėdami apsaugines pirštines, išvalykite baterijų skyrių sausa šluoste.
- Jei baterijos skysčio pateko ant odos ar į akis, nuplaukite tą vietą dideliu kiekiu vandens ir kreipkitės į gydytoją.
- **Pavojus praryti mažas dalis!** Baterijas laikykite vaikams nepasiekiamoje vietoje. Prarijus, nedelsdami kreipkitės į gydytoją.
- Niekada neleiskite vaikams keisti baterijų be suaugusiųjų priežiūros.
- Baterijas laikykite toliau nuo metalinių daiktų, gerai vėdinamoje, sausoje ir vėsioje patalpoje.
- Saugokite baterijas nuo tiesioginių saulės spindulių ir lietaus.
- Išimkite baterijas iš prietaiso, jei jo ilgą laiką nenaudosite.
- Išsikrovusias baterijas nedelsdami tinkamai utilizuokite.
- Nemeskite baterijų į ugnį.
- Utilizuodami baterijas laikykite jas atokiau nuo įvairių elektrocheminių sistemų.

3. ĮTRAUKTA Į PRISTATYMĄ

Patikrinkite, kad įrenginio pakuotė nėra sugadinta, ir įsitikinkite, kad pristatyti visi komponentai. Prieš naudojimą patikrinkite įrenginį ir priedus dėl vizualiai matomų apgadinimų, ir įsitikinkite, kad visos pakavimo medžiagos yra pašalintos. Jei abejojate, nesinaudokite įrenginiu ir kreipkitės į jūsų mažmenininką arba Klientų aptarnavimo tarnybos adresu.

- Diagnostinės vonios svarstyklės
- 3 x 1,5 V, AAA tipo baterijos
- Ši naudojimo instrukcijas
- 1 trumpa naudojimo instrukcija

4. PRIETAISO APRAŠYMAS

Susiję brėžiniai pateikti 3 puslapyje.

- | | | | |
|---|---------------------|----|---|
| 1 | Ekranas | 10 | Klasifikacija (išmatuota vertė = didelė) |
| 2 | Mygtukas ∨ | 11 | Klasifikacija (išmatuota vertė = normali) |
| 3 | Mygtukas SET | 12 | Klasifikacija (išmatuota vertė = maža) |
| 4 | Mygtukas ∧ | 13 | Kūno duomenys |
| 5 | Elektrodai | 12 | Matavimo duomenų perdavimas |
| 6 | Perkrovimo mygtukas | 13 | Prie debesų kompiuterijos/serverio prijungtos svarstyklės |
| 7 | Mygtukas UNIT | 14 | Prie WIFI prijungtos svarstyklės |
| 8 | Išmatuota vertė | 15 | Svarstyklės susietos per "Bluetooth"® |
| 9 | Matavimo vienetas | | |

5. NAUDOJIMAS

5.1 Būtinios teisingo matavimo sąlygos

- Pastatykite svarstyklės ant lygaus ir stabilaus paviršiaus.
- Jei įmanoma, sverkitės kasdien tuo pačiu metu (geriausiai ryte), nuėjus į tualetą, tuščiu skrandžiu ir be drabužių.
- Norint nustatyti kūno riebalų procentą ir širdies susitraukimų dažnį/pulsą, visada stovėkite basomis pėdomis ant svarstyklių elektrodų 4.
- Svorio matavimo metu ir iki širdies susitraukimų dažnio ir/ar pulso matavimo pabaigos stovėkite tiesiai ir ramiai. Įsitinkite, kad jūsų svoris pasiskirstęs tolygiai.

5.2 Svarstyklių naudotojų kūrimas programoje “beurer HealthManager Pro”

Svarstyklės turi 8 atminties pozicijas skirtingiems svarstyklių naudotojams, todėl galite išsaugoti, pavyzdžiui, skirtingus savo šeimos narius. Naudojant programėlę “beurer HealthManager Pro” galite patogiai nustatyti atskirus programėlės naudotojus ir jų atitinkamus svarstyklių naudotojus per savo išmanųjį telefoną. Tam padaryti, atlikite toliau nurodytus veiksmus:

1. Atsisiųskite nemokamą programėlę “beurer HealthManager Pro” iš “Apple App Store” (iOS) arba iš “Google Play” (Android™).



“Beurer HealthManager Pro” programėlę parsisiųsti galite čia

2. Paleiskite programėlę ir laikykitės nurodymų.
3. Instrukcijų pabaigoje naudotojas turi atsistoti ant svarstyklių ir atlikti pradinį matavimą (kad vėliau būtų galima automatiškai atpažinti naudotoją). Kai svarstyklių ekrane [1] atsiras naudotojo duomenys (pvz., „U: 1“) ir „0.0“, naudotojas turi atsistoti ant svarstyklių.

5.3 ALTERNATYVUS METODAS: svarstyklių naudotojų kūrimas be programėlės



Įrašyti naudotoją į svarstyklių atmintį galite ir nenaudodami mobiliosios programėlės. **Tokiu atveju naudotojo paskyra sukuriama pačiame prietaise, jei prieš tai nebuvo sukurta naudotojo paskyra pasinaudojus mobiliąja programėle.** To daryti nereikės, jei svarstyklės jau susietos su mobiliąja programėle.

1. Įdėkite baterijas ([1] ekrane mirksės USE APP).
2. Padėkite svarstyklės ant kieto paviršiaus.
3. Paspauskite SET mygtuką [3].
4. Nustatykite datą (metus, mėnesį, dieną) ir laiką. Nustatymus patvirtinkite paspausdami ir laikydami nuspaustą SET [3] mygtuką, kol ekrane [1] pasirodys „0.0“.
5. Paspauskite SET [3] mygtuką .
6. Mygtuku ^ [4] pasirinkite norimą svarstyklių naudotoją (galite rinktis nuo U: 1 iki 8). Pasirinkimą patvirtinkite mygtuku SET [3].
7. Ekrane mirksi 🧑🏻. Mygtukais ^ [4] nustatykite lytį. Patvirtinkite mygtuku SET [3].
8. Ekrane mirksi „170“. Naudotojo ūgį įveskite mygtuku ^ [4]. Patvirtinkite nustatymą paspausdami SET mygtuką [3].
9. Ekrane [1] mirksi „Year, then month, then day“ (metai, tada mėnuo, tada diena). Paspausdami mygtuką ^ [4] nustatykite naudotojo gimimo metus, mėnesį ir dieną. Patvirtinkite nustatymą paspausdami SET mygtuką [3].

10. Ekrane mirksi "Act3". Mygtukais \wedge / \vee [2] [4] nustatykite savo aktyvumo lygį, atsižvelgdami į jūsų fizinės veiklos lygį (vertinant ilgesnį laikotarpį). (Act1 = jokios fizinės veiklos, Act2 = žemas fizinės veiklos lygis, Act3 = vidutinis fizinės veiklos lygis, Act4 = aukštas fizinės veiklos lygis, Act5 = labai didelis fizinės veiklos lygis). Patvirtinkite mygtuku SET [3].
11. Ekrane [1] rodoma "0.0" ir naudotojo simbolis. Atlikite pradinį matavimą.

5.4 Savęs svėrimas

- Užlipkite ant svarstyklių basomis. Stovėkite ramiai ant elektrodų [5] abiem kojomis, stengdamiesi tolygiai paskirstyti jūsų svorį. Svarstyklės įsijungia automatiškai.
- Ekrane [1] rodomas jūsų kūno svoris. Atpažintas svarstyklių naudotojas (pvz., "U: 1" - svarstyklių naudotojas 1) Jei prietaise jau sukurtos kelios naudotojo paskyros, pasirinkite norimą naudotoją paspausdami mygtuką \wedge [4] ir palaikydami nuspaustą 3 sekundes. Nulipkite nuo svarstyklių.
- Tada viena po kitos bus rodomos šios reikšmės.

BMI	Kūno masės indeksas (sveika vertė yra 18,5-25)
BF	Kūno riebalų procentinė dalis (sveika vertė yra 16-28 % moterims ir 11-23 % vyrams).
	Skysčių procentas audiniuose (sveika vertė: moterims > 45%, vyrams > 50%).
	Raumenų procentinė dalis (sveika vertė yra 27-43 % moterims ir 37-57 % vyrams)
	Mineralinių medžiagų dalis kaulų masėje kg (nėra visuotinai pripažintų rekomendacijų; nustatant mineralinių medžiagų dalį kauluose, neatsižvelgiama į organines medžiagas, tokias kaip baltymai ar ląstelės; gali kisti priklausomai nuo tokių veiksnių kaip svoris, ūgis, amžius ir lytis).
BMR	Bazinė medžiagų apykaita = dienos bazinė medžiagų apykaitos sparta: energijos kiekis (kcal) nejudant.
AMR	Aktyvioji medžiagų apykaita = dienos medžiagų apykaitos sparta sportuojant: energijos kiekis (kcal) esant fiziniam aktyvumui (pagal įvestą aktyvumo lygį).
kg/ BMI	kg / kūno masės indeksas (pagal KMI klasifikaciją).

Pastaba: Daugiau informacijos apie vertes rasite programėlėje arba DUK adresu: www.beurer.com.

- Jei buvo sėkmingai prisijungta prie "Bluetooth"® arba WIFI ryšio ir naudotojo matavimai buvo sėkmingai atlikti (pvz., U: 1), vertės bus perduotos į "beurer HealthManager Pro" programą. Tai rodo matavimo duomenų perdavimo simbolis [14]. Jei duomenų perkelti nepavyksta, vienam naudotojui bus išsaugota iki 30 verčių. Atsistačius ryšiui, jos bus perduotos su kitais matavimais.
- Svarstyklės išsijungia automatiškai.

Pastaba: Jei automatinė naudotojo nustatymo funkcija neveikia, kartus paspauskite mygtuką \wedge [4], kol bus parodomas svarstyklių naudotojas, ir palaukite 3 sekundes. Tada atlikite diagnostinį matavimą.



Pastaba: Norint parodyti jūsų paskutinį diagnostinį matavimą, lengvai paspauskite viena koja ant svarstyklių, kelis kartus paspauskite mygtuką \wedge [4], kol bus parodomas jūsų naudotojas, ir palaukite 3 sekundes. Tada paspauskite mygtuką \vee [2], kad būtų parodytas paskutinis diagnostinis matavimas. Kad būtų rodomi tolimesni diagnostiniai matavimai, ir vėl paspauskite mygtuką \vee [2]. Ekrane [1] gali būti rodoma iki 30 matavimų.

Pastaba: Jei matavimas atliekamas su batais arba kojineėmis, rodomas tik svoris (kai atpažįstamas svarstyklių naudotojas, rodomas ir išsaugomas svoris ir KMI).

5.5 Svarstyklių naudotojų pašalinimas

Atskirus svarstyklių naudotojus galite pašalinti programėlėje “beurer HealthManager Pro”.

Taip pat galite pašalinti svarstyklių naudotojus tik svarstyklėse. Tam padaryti, atlikite toliau nurodytus veiksmus:

1. Mygtuku   pasirinkite norimą naudotoją.
2. Nuspauskite ir 4 s palaikykite nuspaustą prietaiso nugarėlėje esantį mygtuką UNIT , kol ekrane atsiras užrašas dEL.

5.6 Svorio vieneto keitimas

Svorio vienetą galite pakeisti programėlėje “beurer HealthManager Pro” arba tik svarstyklėse:

Ijunkite svarstykles ir paspauskite prietaiso nugarėlėje esantį mygtuką UNIT .

6. VALYMAS IR PRIEŽIŪRA

Kartkartėmis nuvalykite svarstyklių paviršių šiek tiek drėgna šluoste. Nesinaudokite svarstyklėmis, kol jų paviršius visiškai neišdžius.



SVARBU

- Nenaudokite jokių šiurkščių valymo priemonių.
- Niekada nemerkite svarstyklių į vandenį. Niekada neplaukite svarstyklių po tekančiu vandeniu.
- Ant nenaudojamų svarstyklių nedėkite jokių daiktų.
- Saugokite svarstykles nuo smūgių, drėgmės, dulkių, cheminių medžiagų, staigių temperatūros pokyčių ir netoliese esančių šilumos šaltinių (orkaičių, šildytuvų).

7. KĄ DARYTI JEI KYLA PROBLEMŲ?

7.1 Svarstyklių gamyklinių nustatymų atkūrimas



Norėdami atstatyti gamyklinius svarstyklių nustatymus, įjunkite svarstykles ir 5 s spauskite nugarėlėje esantį mygtuką UNIT , kol ekrane pasirodys CLR.

7.2 Pranešimai ir klaidos

Ekranas	Priežastis ir/ar taisymo priemonė
Svorio neatitikimas	Neteisingas nulinis taškas (pvz., pasikeitus vietai arba esant temperatūros svyravimams): lengvai paspauskite ant svarstyklių, kol bus parodytas dabartinis svoris, tada nuimkite pėdą, kad žybsėtų “0,0”.
PAir	“Bluetooth”® turi būti suporuotas: paleiskite/leiskite suporavimą/susiejimą jūsų išmaniajame telefone (atkreipkite dėmesį į pranešimus, kurie gali būti būsenos/pranešimų juostoje) ir patvirtinkite 6 skaitmenų suporavimo kodą, paspausdami mygtuką SET  jūsų prietaise ir išmaniajame telefone.
"USE APP"	Svarstyklės gali būti prijungtos prie programėlės: neprijunkite jų per “Bluetooth”® nustatymus jūsų išmaniajame telefone. Naudokitės tik mobiliąja programėle.

U: -	Svarstyklėms nepavyko priskirti matavimo naudotojui: jei neveikia automatinė svarstyklių naudotojo nustatymo funkcija, trumpai paspauskite ant svarstyklių pėda, kelis kartus paspauskite mygtuką  , kol bus rodomas jūsų svarstyklių naudotojas, ir palaukite 3 sek. Pasisverkite dar kartą.
BF-- Err	Kūno riebalų procentinė dalis yra už matavimo diapazono ribų (mažiau nei 3 % arba daugiau nei 65 %): patikrinkite naudotojo duomenis arba pakeiskite aktyvumo lygį.
BF--	Diagnostinis matavimas negali būti atliktas (pvz., bandoma matuoti avint batus): Pakartokite matavimą basomis pėdomis. Priešingu atveju bus rodomos ir perkliamos tik svorio vertės.
Err	Viršytas didžiausias leistinas svoris - 200 kg: svoris neturi viršyti 200 kg.
Lo	Svarstyklių baterijos išsikrovė: pakeiskite baterijas.

7.3 WIFI/Bluetooth® ryšio problemos

Problema	Priežastis ir/ar taisymo priemonė
Nėra „Bluetooth®“ ryšio  Simbolis  nerodomas	<p>Prietaisai yra už „Bluetooth®“ diapazono ribų. Mažiausias atstumas lauke yra apie 10 m. Sienos ir lubos sumažina diapazoną. Perdavimą gali trikdyti kitos radijo bangos. Todėl nestatykite svarstyklių šalia tokių prietaisų, kaip mikrobangų krosnelės ar indukcinės kaitlentės. Geriausia būtų išjungti kitus „Bluetooth®“ prietaisus, esančius pasiekiamumo zonoje.</p> <p>Nėra „Bluetooth®“ ryšio su programėle.</p> <ol style="list-style-type: none"> 1. Įjunkite svarstykles. 2. Išmaniajame telefone išjunkite ir vėl įjunkite „Bluetooth®“. Atkreipkite dėmesį, kad svarstyklės neprijungiamos per išmaniojo telefono operacinės sistemos „Bluetooth®“ nustatymus. Jei reikia, pašalinkite svarstykles iš „Bluetooth®“ nustatymuose esančio prijungtų įrenginių sąrašo ir tada naudokite „Bluetooth®“ nustatymus. Jei reikia, pašalinkite svarstykles iš prijungtų prietaisų sąrašo Bluetooth® nustatymuose ir tada naudokite mobiliąją programėlę beurer Health-Manager Pro. 3. Visiškai uždarykite programėlę (taip pat ir fone). Išjunkite ir vėl įjunkite jūsų išmanųjį telefoną. 4. Trumpam išimkite baterijas iš svarstyklių ir vėl jas įdėkite. Įjunkite mobiliąją programėlę. 5. Prijungdami svarstykles, patikrinkite būsenos juostą išmaniajame telefone, kad pradėtumėte poravimą/susiejimą.
Matavimo rezultatai neperduodami (nera simbolio )	Nėra naudotojo matavimo rezultatų arba nėra „Bluetooth®“ ryšio. Naudotojo atminties langelis (pvz., U: 1), kuris rodomas svarstyklių ekrane, turi būti priskirtas svarstyklėms jūsų naudojamam mobiliosios programos nustatymuose. Galima perkelti tik šiuos matavimo rezultatus. Todėl sverdamiesi patikrinkite, ar pačiame prietaise ir mobiliosios programėlės nustatymuose nurodytas teisingas naudotojas.

8. UTILIZACIJA

Aplinkosaugos sumetimais pasibaigus prietaiso naudojimo laikui, neišmeskite jo kartu su buitinėmis atliekomis. Išmeskite prietaisą atitinkamame jūsų šalies vietos atliekų surinkimo arba perdirbimo punkte. Laikykitės vietinių medžiagų šalinimo taisyklių. Prietaisą utilizuokite vadovaudamiesi EB direktyva - EEA (dėl elektros ir elektroninės įrangos atliekų). Jei turite klausimų, kreipkitės į vietos valdžios instituciją, atsakingą už atliekų šalinimą. Senų prietaisų surinkimo punktų adresus galite sužinoti, pavyzdžiui, iš vietos ar savivaldybių institucijų, vietinių šalinimo įmonių arba iš savo mažmenininko.



9. TECHNINIAI DUOMENYS

Modelis:	BF 405	BF915
Matmenys:	310 x 310 x 28 mm	350 x 300 x 28 mm
Svoris:	2100 g	2460 g
Matavimo diapazonas:	200 kg / 440 lbs / 31 st	
Svarstyklių intervalas d:	kg: 0,1 kg/lb; 0,2 lb/st; nuo 0 iki 19 st = 0,2 lb; nuo 20 iki 28 st = 1 lb/0,1 %/1 bpm	
Pakartojimo tikslumas:	maks. +/- 0,4 kg	
Absolūtus tikslumas:	maks. +/- (0,5 % + 0,1 kg), pvz., 80 kg: maks. +/- 0,5 kg	
Baterija:	3 x 1,5 AAA tipo baterijos	
Baterijos įkrovimas:	Duomenų perdavimas: „Bluetooth® low energy“ technologija Dažnių diapazonas: 2402-2480 MHz, didžiausia perdavimo galia: +4 dBm	
Suderinamų prietaisų sąrašas:	Suderinamų išmaniųjų telefonų sąrašas, informacija apie programinę įrangą ir išsamią informaciją apie prietaisą rasite šioje nuorodoje: connect.beurer.com  Palaikomi įrenginiai	
Programėlės "beurer HealthManager Pro" sistemos reikalavimai *	"iOS" ≥ 12.0 "Android™" ≥ 8,0 "Bluetooth®" ≥ 4.2	

Gali būti atliekami techniniai pakeitimai.

*Šis gaminys atitinka taikomų Europos direktyvų reikalavimus.

CE ženklas suteiktas pagal šias Europos direktyvas:

Direktyva 2014/53/ES (Radijo įrangos direktyva - RED)

Šio gaminio atitikties deklaraciją galima rasti šiuo adresu: <https://www.beurer.com/web/we-landingpages/de/cedeclarationofconformity.php>

10. GARANTIJA

Daugiau informacijos apie garantiją ir garantijos sąlygas rasite pridedamame garantijos lapelyje.

„Bluetooth“[®] žodinis prekių ženklas ir logotipai yra registruoti prekių ženklai, priklausantys bendrovei «Bluetooth SIG, Inc.», ir bet koks „Beurer GmbH“ šių ženklų naudojimas yra licencijuotas. Kiti Prekių ženklai ir prekių pavadinimai priklauso atitinkamiems savininkams. „Apple“ ir „Apple“ logotipas yra „Apple Inc.“ prekiniai ženklai, registruoti JAV ir kitose šalyse. „App Store“ yra „Apple Inc.“ paslaugų ženklas, registruotas JAV ir kitose šalyse. „Google Play“ ir „Google Play“ logotipas yra „Google LLC“ prekių ženklai. „Android“ yra „Google LLC“ prekių ženklas.
„Beurer GmbH“ – Söflinger g. 218 - 89077 Ulmas, Vokietija



www.beurer.com, www.beurer.healthguide.com
www.beurer-gesundheitsratgeber.com



BF405-BF915_2021-11-30_02_IM1_BEU