

beurer

MG 99LE24



LT Raumenų masažuoklis „Compact“

Naudojimo instrukcija

CE

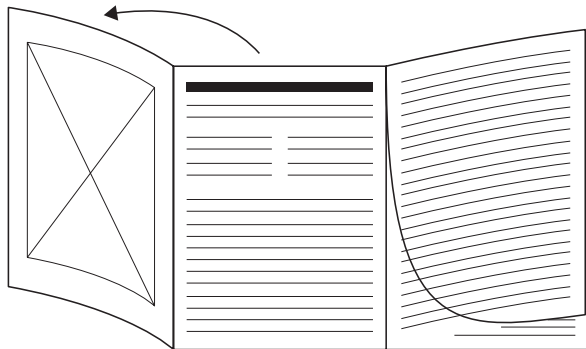

LT Prieš pradėdami skaityti naudojimo instrukcijas, atverskite 3 puslapį.

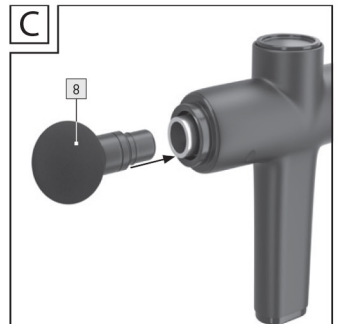
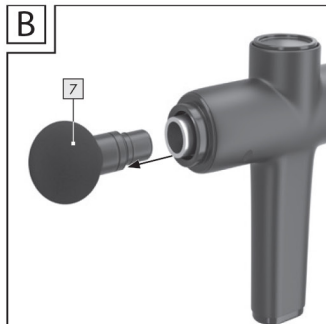
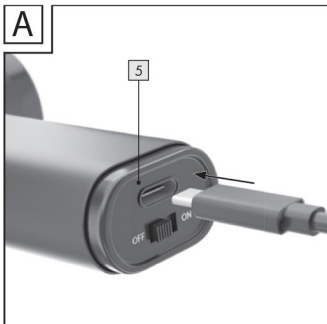
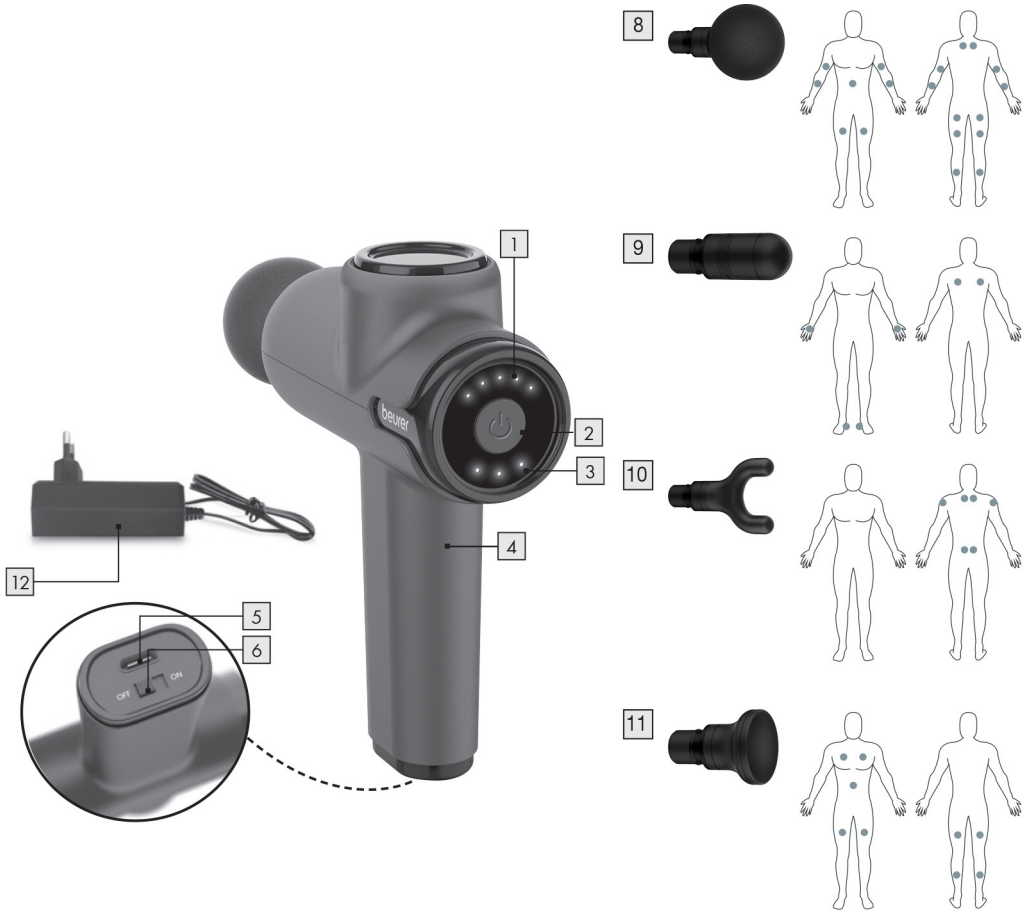



Atidžiai perskaitykite šias naudojimo instrukcijas ir išsaugokite jas vėlesniam naudojimui, pasirūpinkite, kad jos būtų prieinamos kitiems paslaugų teikėjams ir atkreipkite dėmesį į jose pateiktą informaciją.

Turinys

1. PAKUOTĖS TURINYS.....	4
2. ĮSPĖJIMAI IR SAUGOS NUORODOS.....	5
3. SIMBOLIŲ PAAIŠKINIMAS.....	7
4. PRIETAISO APRAŠYMAS.....	8
5. NAUDOJIMAS.....	9
6. VALYMAS IR PRIEŽIŪRA.....	10
7. KĄ DARYTI IŠKILUS PROBLEMAI?.....	10
8. UTILIZAVIMAS.....	10
9. TECHNINIAI DUOMENYS.....	11
10. GARANTIJA / APTARNAVIMAS.....	11

1. PAKUOTĖS TURINYS

Patikrinkite, ar nepažeista kartoninė pakuotė. Prieš naudodami patikrinkite, ar nėra matomų prietaiso ir jo priedų pažeidimų.

- 1 x raumenų masažuoklis
- 4 x priedai
- 1 x maitinimo adapteris
- 1 x naudojimo instrukcija
- 1 x garantijos lapas

2. ĮSPĖJIMAI IR SAUGOS NUORODOS

ĮSPĖJIMAS

- Prietaisas skirtas tik buitiniam/ asmeniniam, o ne komerciniam naudojimui.
- Šiuo prietaisu gali naudotis vyresni nei 8 metų vaikai ir žmonės su susilpnėjusiais fiziniiais, jutimo ar protiniais gebėjimais, jei jie yra prižiūrimi arba yra instruktuoti, kaip saugiai naudoti prietaisą.
- Neleiskite vaikams žaisti su prietaisu.
- Neleiskite vaikams valyti prietaisą ir atlikti priežiūros darbus, nebent jie yra prižiūrimi.
- Jei prietaiso maitinimo kabelis pažeistas, reikia išmesti kabelį. Jei kabelio negalima nuimti ir pakeisti, reikia išmesti prietaisą.
- Jokiu būdu neardykite prietaiso, nbandykite jo taisyti savarankiškai, nes tokiu atveju negarantuojamas nepriekaištingas prietaiso veikimas. Jei nesilaikysite šio reikalavimo, galite prarasti teisę į garantinį aptarnavimą.
- Nekiškite jokių daiktų į prietaiso angas ar besisukančias dalis. Užtikrinkite, kad nestacionarios dalys visada galėtų laisvai judėti.
- Nekiškite kūno dalių, ypač pirštų, tarp judančių prietaiso dalių.

NAUDOJIMAS PAGAL PASKIRTĮ

ĮSPĖJIMAS

Raumenų masažuoklį naudokite tik su komplekte esančiais priedais. Raumenų masažuoklis ir jo priedai nėra medicinos prietaisai, o masažo įrankis. Raumenų masažuoklis skirtas tik asmeniniam naudojimui, o ne komerciniams tikslams ar naudojimui medicinos įstaigose. Prietaisą galima naudoti tik pagal paskirtį ir taip, kaip nurodyta naudojimo instrukcijoje. Bet koks netinkamas naudojimas gali būti pavojingas. Gamintojas neatsako už žalą, atsiradusią dėl netinkamo ar neatsargaus naudojimo. Nenaudokite raumenų masažuoklio, jei jums tinka vienas ar keli iš išvardytų įspėjimų ir saugos nurodymų. Jei nesate tikri, ar masažuoklis jums tinka, kreipkitės į gydytoją.

Nesinaudokite prietaisu:

- Jei turite sveikatos sutrikimų arba sužalojimų masažuojamoje vietoje (pvz., pasislinkęs stuburo diskas, neužgijusios žaizdos).
- Nenaudokite prietaiso, jei turite implantuotą širdies stimuliatorių.
- Draudžiama prietaisu masažuoti širdies plotą.
- Draudžiama naudoti prietaisą ant patinusios, nudegusios, sudirgusios ar pažeistos odos ir kitų kūno dalių.
- Nenaudokite prietaiso jei esate įsijpovę, sergate venų varikoze, kuperoze, pūsleline, įsiplėtę kapiliarai, oda yra spuoguota arba sergate kitomis odos ligomis.

- Nenaudokite prietaiso nėštumo metu.
- Prietaisu nemasažuokite galvos ar veido (pvz., akių), galima masažuoti tik žandikaulio rau-
menis (jei neturite dantų implantų ar dantų protezų).
- Prietaisu nemasažuokite veido (akių), gerklų ar kitų ypač jautrių kūno dalių.
- Prietaisu nemasažuokite stuburo ar nesinaudokite masažuokliu tiesiogiai ant kaulo.
- Nenaudokite prietaiso miegodami.
- Nenaudokite prietaiso gyvūnams.
- Nesinaudokite prietaisu išgėrę vaistų ar alkoholio (sulėtėjusi reakcija!).
- Nenaudokite prietaiso transporto priemonėje.

Prieš naudodami prietaisą pasitarkite su gydytoju:

- jeigu sergate sunkia liga;
- jei turite implantuotą širdies stimuliatorių, kitą medicininį prietaisą ar implantą;
- jeigu sergate tromboze;
- jeigu sergate cukriniu diabetu;
- jeigu kenčiate nuo skausmo, kurio priežastis nežinoma.



⚠️ ĮSPĖJIMAS

- Pavojus uždusti! Pakavimo medžiagas laikykite vaikams nepasiekiamoje vietoje.
- Pavojus uždusti! Priedus laikykite vaikams nepasiekiamoje vietoje.
- Elektros iškvos pavojus! Stebėkite, kad prietaisas nesiliestų su vandeniu ar kitais skysčiais.
- Elektros iškvos pavojus! Niekada neimkite į vandenį įkritusio prietaiso.
- Vaikai gali naudotis prietaisu tik prižiūrimi atsakingo asmens.
- Jei prietaisas naudojamas netinkamai arba nepaisoma naudojimo instrukcijų, gali kilti gaisro pavojus.
- Niekada nepalikite veikiančio prietaiso be priežiūros, ypač, jei šalia yra vaikų.

Todėl:

- Niekada nenaudokite prietaiso užsidengę, pavyzdžiui, antklode, pagalve ir pan.
- Niekada nenaudokite prietaiso šalia benzino ar kitų labai degių medžiagų.
- Prietaisą naudokite tik sausoje patalpoje.
- Niekada nenaudokite prietaiso vonioje ar saunoje.

⚠️ DĖMESIO

- Niekada nenaudokite prietaiso, jei ant jo ar jo priedų yra matomi pažeidimai. Jei turite kokių nors abejonių, nesinaudokite prietaisu ir susisiekite su pardavėju arba nurodyta klientų aptar-
navimo tarnyba.
- Draudžiama ardyti prietaisą.
- Stenkitės prietaiso nesubraižyti smailiais ar aštriais daiktais.
- Jei prietaisas buvo numestas arba kitaip sugadintas, juo daugiau nebesinaudokite.
- Išjunkite prietaisą po kiekvieno naudojimo ar prieš valymą.
- Niekada nenaudokite prietaiso ilgiau nei 15 minučių (perkaitimo pavojus). Leiskite prietaisui atvėsti bent 15 minučių ir tik tuomet vėl naudokite.
- Prietaisą naudokite tik su komplekte esančiais priedais.
- Saugokite prietaisą ir priedus nuo smūgių, dulkių, cheminių medžiagų, drastiškų temperatūros pokyčių, elektromagnetinių laukų ir netoliese esančių šilumos šaltinių (krosnių, šildytuvų).

⚠️ ĮSPĖJIMAS

Remontas

- Niekada nebandykite prietaiso taisyti savarankiškai!
- Elektros prietaisus remontuoti gali tik specialistai. Draudžiama ardyti prietaisą ar bandyti

patiems jį taisyti, nes tokiu atveju negarantuojamas nepriekaištingas prietaiso veikimas. Nektinkamai atliktas remontas gali sukelti pavojų naudotojams. Jei prietaisui reikalingas remontas, susisiekite su mūsų klientų aptarnavimo tarnyba arba įgaliotuoju pardavėju.







ĮSPĖJIMAS

Baterijų naudojimas







- Jei ant odos ar į akis pateko baterijų skysčio, nuplaukite paveiktas vietas dideliu kiekiu vandens ir kreipkitės medicininės pagalbos.
- **Užspringimo pavojus!** Maži vaikai gali baterijas nuryti ir užspringti. Baterijas laikykite mažiems vaikams nepasiekiamoje vietoje.
- Jei iš baterijų ištekėjo skystis, įrenginį išmeskite mūvėdami apsaugines pirštines.
- Saugokite baterijas nuo perteklinio karščio.
- **Sprogimo pavojus!** Niekada nemeskite baterijų į ugnį.
- Neardykite, nedeformuokite baterijų.
- Naudokite tik naudojimo instrukcijoje nurodytus įkroviklius.
- Įkraukite prietaisą tik naudodami pridedamą kintamosios srovės adapterį.
- Kad baterija tarnautų kuo ilgiau, pilnai ją įkraukite bent 2 kartus per metus.
- Prieš įkraudami prietaisą, visada jį išjunkite.
- Prieš naudojant baterijas, reikia jas tinkamai įkrauti. Laikytės gamintojo nurodymų ir šioje naudojimo instrukcijoje pateiktų nurodymų.



3. SIMBOLIŲ PAAIŠKINIMAS

Šioje naudojimo instrukcijoje, ant pakuotės ar tipinėje prietaiso (bei jo priedų) lentelėje naudojami šie simboliai:

	Įspėjimas Saugos informacija apie sužalojimo pavojų ar pavojų jūsų sveikatai.
	Dėmesio Įspėja apie galimą prietaiso ir (arba) priedų sugadinimą.
	Informacija apie gaminį Pateikiama svarbi informacija.
	Naudoti tik uždarose patalpose.
	Perskaitykite naudojimosi instrukciją.
	Nenaudokite raumenų masažuoklio, jei turite implantuotą elektros prietaisą (pavyzdžiui, širdies stimuliatorių).
	Pašalinkite pakuotės elementus ir išmeskite laikydamiesi vietinių atliekų tvarkymo taisyklių.

	Išmeskite pakuotę aplinkai nekenksmingu būdu.
	Gamintojas
	CE ženklas užtikrina, kad šis gaminytis atitinka ES ir nacionalines direktyvas.
	Atitiktis įvertinimo žymėjimas Jungtinėje Karalystėje.
	Gaminiai atitinka visus Eurazijos ekonominės sąjungos (EAEU) suderintų techninių reglamentų reikalavimus.
	Energijos vartojimo efektyvumo lygis – 6
	Nuolatinės srovės maitinimo jungties poliškumas.

IP 20	Apsaugotas nuo 12,5 mm skersmens ir didesnių svetimkūnių patekimo į prietaiso vidų.
	Impulsinis maitinimo blokas
	2 apsaugos klasė voltas
	Nebenaudojamą prietaisą išmeskite vadovaudamiesi ES direktyva – WEEE (elektros ir elektroninės įrangos atliekų tvarkymo direktyva).
	Baterijų, kuriose yra pavojingų medžiagų, neišmeskite kartu su buitinėmis atliekomis.
V	Voltais
	Nuolatinė srovė Prietaisas tinkamas naudoti tik nuo nuolatinės srovės šaltinio.
	Dėmesio! Sprogimo pavojus!

	Dėvėkite apsaugines pirštines.
	Saugokitės galimo elektros šoko! Pavojus gyvybei!
	Transformatorius su apsauga nuo trumpojo jungimo.
ta=40°C	Nominali aplinkos temperatūra. Maksimali darbinė temperatūra.
Hz	Hercai
W	Watai
A	Amperai
	Ženklinimas pakavimo medžiagai identifikuoti. A = medžiagos santrumpa, B = medžiagos numeris: 1–7 = plastikas, 20–22 = popierius ir kartonas
	Nenaudokite maitinimo adapterio, jei pažeistas jo kištukas.

4. PRIETAISO APRAŠYMAS

4.1 Giliųjų raumenų masažuoklis

Susiję piešiniai pateikti 3 puslapyje.

- 1 Priedas
5 keičiami priedai
- 2 **JUNGIMO/ĮJUNGIMO mygtukas / intensyvumo lygis**
- 3 **Baterijos įkrovos lygio indikatorius (3 šviesos diodai)**
3 šviesos diodai = baterijos įkrovos lygis 100 %
2 šviesos diodai = baterijos įkrovos lygis 70 %.
1 šviesos diodas = baterijos įkrovos lygis 30 %
- 4 **Rankena**
- 5 **Maitinimo adapterio lizdas**
- 6 **ON/ OFF jungiklis**
- 7 **Intensyvumo lygio ekranas**
5 šviesos diodai, iš kairės š dešinę

4.2 Priedai

- 8 **Apvali galvutė**
Geriausiai tinka didelėms kūno sritims, didelėms raumenų grupėms (pvz., pečių, blauzdų ir kt.).
- 9 **Spiralinė galvutė**
Geriausiai tinka giliųjų raumenų masažui ir tiksliniam taškiniam masažui (pvz., pėdų).

10 U formos galvutė

Optimaliai tinka intensyviai apatinės nugaros dalies raumenų masažui (išskyrus stuburą) arba Achilo sausgyslės masažui.

11 Plokščia galvutė

Geriausiai tinka didelėms viso kūno vietoms (pvz., šlaunims).

12 Maitinimo adapteris

5. NAUDOJIMAS

5.1 Pasiruošimas darbui



Naudojimas

Masažas turi būti malonus ir atpalaiduojantis. Pradžioje pasirinkite žemiausią intensyvumo lygį ir, jei reikia, padidinkite jį pagal savo poreikius. Po masažo gali atsirasti nedidelės hematomos – tai teigiamo terapinio poveikio požymis, nes prietaisas tikslingai stimuliuoja kraujotaką. Pavieniais atvejais gali atsirasti paraudimų tam tikrose odos vietose. Jei jaučiate pernelyg didelį odos sudirginimą, prietaisu nesinaudokite ir pasikonsultuokite su gydytoju. Rekomenduojama masažo trukmė yra maždaug 10 minučių, priklausomai nuo raumenų įtampos atitinkamoje kūno srityje (kaklo, pečių, nugaros, rankų, sėdmenų ar kojų).

Prieš naudodami giliųjų raumenų masažuoklį pirmą kartą, turite jį įkrauti mažiausiai 3,5 valandos. Atlikite šiuos veiksmus:

1. Pašalinkite visas pakavimo medžiagas.
2. Prietaiso komplekte esantį adapterį prijunkite prie raumenų masažuoklio. Adapterio prijungimo lizdas įrengtas masažuoklio rankenos apačioje **A**.
3. Maitinimo adapterį įstatykite į elektros lizdą. Baterijos indikatorius *3 rodo esamą baterijos įkrovos lygį.
4. Kol baterija yra įkraunama, žibsi baterijos įkrovos lygio indikatorius. Kai masažuoklis pilnai įkraunamas, visi trys šviesos diodai pradeda šviesti pastoviai šviesa. Prietaisas su pilnai įkrauta baterija veikia 4 valandas. Kai tik baterijos būsenos indikatorius kairysis šviesos diodas pradeda žybsėti, prietaisą turite įkrauti priešingu atveju, jis išsijungs automatiškai.

5.2 Priedo pasirinkimas/keitimas

Prieš pradėdami masažą, pasirinkite tinkamą priedą. Norėdami pakeisti priedą, atlikite šiuos veiksmus:

1. Horizontaliu judesiu ištraukite priedą iš masažuoklio **B**.
2. Įstatykite ir užfiksuokite norimą priedą į masažuoklį **C**.



5.3 Prietaiso įjungimas/intensyvumo lygio pasirinkimas



Naudojimas

Giliųjų raumenų masažuoklis turi automatinio išsijungimo funkciją. Tai reiškia, kad raumenų masažuoklis automatiškai išsijungs po 10 minučių veikimo.

1. ON/OFF jungiklį **6**, esantį rankenėlės **4** apačioje, pastumkite į padėtį ON (įjungta). Pradės šviesti baterijos įkrovos indikatorius **3** šviesos diodai.
2. Norėdami įjungti prietaisą, paspauskite ĮJUNG./IŠJUNG. mygtuką **2**. Pradės šviesti intensyvumo lygio indikatorius **1** kairysis šviesos diodas. Masažas pradedamas nuo 1 intensyvumo lygio.

- Norėdami perjungti intensyvumo lygį, trumpai paspauskite ĮJUNG./IŠJUNG. mygtuką  **2**.
 - 1 intensyvumo lygis: apie 1800 aps./min./30 Hz,
 - 2 intensyvumo lygis: apie 2100 aps./min./35 Hz,
 - 3 intensyvumo lygis: apie 2400 aps./min./40 Hz,
 - 4 intensyvumo lygis: apie 2700 aps./min./45 Hz,
 - intensyvumo lygis: apie 3000 aps./min./50 Hz.
 - Prietaisą galite išjungti bet kuriuo metu, paspausdami ir palaikydami nuspaustą ĮJUNG./IŠJUNG. mygtuką (apie 2 sekundes). Jei prietaisui veikiant penktuoju intensyvumo lygiu dar kartą paspausite ĮJUNG./IŠJUNG. mygtuką  **2**, prietaisas išsijungs ir persijungs į budėjimo režimą.
 - Pasinaudoję prietaisu, ON/OFF jungiklį **6**, esantį rankenėlės **4** apačioje, pastumkite į padėtį OFF (išjungta). Prietaisas yra išjungtas.
- Pastaba:** Jei masažo metu prietaisas sustoja veikęs, vadinasi, jį spaudžiate pernelyg stipriai. Įsitikinkite, kad naudodami masažuoklį pernelyg jo nespaudžiate.

6. VALYMAS IR PRIEŽIŪRA

Valymas

ĮSPĖJIMAS

- Kiekvieną kartą prieš valydami prietaisą, atjunkite jį nuo elektros tinklo.
- Neplaukite prietaiso indaplovėje.
- Prietaisą valykite tik šiek tiek drėgna šluoste su trupučiu švelnaus valiklio. Higienos sumetimais antgalius **7** / **8** / **9** / **10** nuplaukite vandeniu su švelnia valymo priemone.
- Prietaisą valykite tik nurodytu būdu. Į prietaisą niekada neturi patekti skysčių.
- Naudodami masažo aliejus (rekomenduojama tik su **10** / **11** / **13** priedais), kruopščiai nuvalykite aliejaus likučius.
- Nesinaudokite prietaisu ar priedais, kol visos dalys neišdžius.
- Jei neplanuojate prietaisu naudotis ilgesnį laiką, rekomenduojame jį laikyti originalioje pakuotėje, sausoje vietoje.

Priežiūra

Jei neplanuojate prietaisu naudotis ilgesnį laiką, rekomenduojame jį laikyti specialiame krepšyje, sausoje vietoje ir neapkraunant kitais daiktais.

7. KĄ DARYTI IŠKILUS PROBLEMAI?

Problema	Sprendimas
Raumenų masažuoklis sustoja naudojimo metu.	Įsitikinkite, kad masažuoklio per daug nespaudžiate. Jei apkrova bus per didelė, prietaisas trumpam sustos.

8. UTILIZAVIMAS

Panaudotas, visiškai išsikrovusias baterijas reikia išmesti į specialiai pažymėtus konteinerius, perduoti į specializuotus surinkimo punktus arba į elektros prietaisų parduotuvę. Teisės aktuose gamintojams ir vartotojams yra numatyta pareiga baterijas utilizuoti aplinkai nekenksmingu būdu.

Atkepkite dėmesį į baterijos ženklavinimą, įspėjantį apie kenksmingas medžiagas:

Pb = baterijoje yra švino,

Cd = baterijoje yra kadmio,



Hg = baterijoje yra gyvsidabrio.

Nebenaudojamą įrenginį neišmeskite kartu su buitinėmis atliekomis. Įrenginį perduokite į buitinės technikos

surinkimo arba perdirbimo punktą. Nebenaudojamą įrenginį išmeskite vadovaudamiesi ES direktyva – WEEE (elektros ir elektroninės įrangos atliekų tvarkymo direktyva). Jei turite klausimų, kreipkitės į vietos komunalinę tarnybą, atsakingą už atliekų tvarkymą.



9. TECHNINIAI DUOMENYS

Maitinimas Įvestis Išvestis	100 – 240 V, ~50/60 Hz, 0.4 A 5.0 V *** 2.0 A, 10.0 W
Vidutinis darbo našumas	≥ 83,13 %
Našumas esat žemai apkrovai	≥ 75,32 %
Matmenys	apytikriai 16,4 x 5,8 x 18,4 cm (be priedų)
Svoris	apytikriai 620 g (be priedų ir USB-C kabelio)
Baterija: Talpa Nominali įtampa Tipas	2400 mAh 7,2 V Ličio jonų baterija

10. GARANTIJA / APTARNAVIMAS

Išsamią informaciją apie garantiją ir garantines sąlygas rasite pridedamame garantiniame lapelyje.

650.03_MG99_2021-10-28_03_IM1_BEU



“Beurer GmbH” • Söflinger g. 218 • 89077 Ulmas, Vokietija • www.beurer.com
www.beurer-gesundheitstratgeber.com • www.beurer-healthguide.com

