

# NINJA® Foodi®

OL750EU

INSTRUKCIJA

Daugiafunkcinis puodas su “SmartLid” dangčiu



# AČIŪ,

kad įsigijote daugiafunkcinį puodą su "SmartLid" dangčiu

---



## REGISTRUOKITE PREKĘ



ninjakitchen.eu



Nuskaitykite QR kodą savo mobiliuoju įrenginiu.

## ĮRAŠYKITE ŠIĄ INFORMACIJĄ

Modelio numeris:

Serijos numeris:

Pirkimo data:

(Išsaugokite kvitą)

Parduotuvė, kurioje pirktą:

## TECHNINĖS SPECIFIKACIJOS

Įtampa: 230V-, 50Hz

Galia: 1760 W

Tūris: 7,5L

Skysčių grupė: 2

Darbinis slėgis: 40 kPa

Maksimalus slėgis (PS): 90 kPa

**PATARIMAS:** Modelį ir serijos numerius rasite QR kodo etiketėje, esančioje įrenginio galinėje pusėje, už maitinimo kabelio.



Šis ženklas reiškia, kad šio gaminio negalima išmesti kartu su kitomis buitinėmis atliekomis visoje ES.

Siekiant išvengti galimos žalos aplinkai ar žmonių sveikatai dėl nekontroliuojamo atliekų šalinimo, perdirbkite atsakingai, kad skatintumėte tvarų pakartotinį medžiagų šaltinių naudojimą. Norėdami grąžinti naudotą įrenginį, naudokite grąžinimo ir surinkimo sistemas arba susisiekite su pardavėju, iš kurio įsigijote gaminį. Jie gali paimti šį gaminį aplinkai nekenksmingam perdirbimui.

<b>SVARBŪS SAUGOS NURODYMAI</b> .....	<b>4</b>
<b>IŠSAUGOKITE ŠIĄ INSTRUKCIJĄ</b> .....	<b>6</b>
<b>DALYS IR PRIEDAI</b> .....	<b>7</b>
<b>PRIEDŲ SURINKIMAS</b> .....	<b>9</b>
“SMARTLID” DANGČIO SLANKIKLIO NAUDOJIMAS .....	9
<b>VALDYMO PANELIO NAUDOJIMAS</b> .....	<b>10</b>
KEPIMO FUNKCIJOS.....	10
VALDYMO MYGTUKAI .....	10
<b>PRIEŠ PIRMĄ NAUDOJIMĄ</b> .....	<b>11</b>
KONDENSATO KOLEKTORIAUS MONTAVIMAS .....	11
APSAUGANČIO NUO UŽSIKIMŠIMO DANGTELIO IŠĖMIMAS IR ĮDĖJIMAS.....	11
<b>NINJA FOODI SKAITMENINIO KEPIMO ZONDO NAUDOJIMAS</b> .....	<b>12</b>
<b>USING YOUR NINJA® FOODI®</b> .....	<b>14</b>
<b>MAX SMARTLID MULTI-COOKER</b> .....	<b>14</b>
<b>SLĖGINIO GAMINIMO FUNKCIJŲ NAUDOJIMAS</b> .....	<b>15</b>
VANDENS TESTAS: SLĖGINIO MAISTO GAMINIMO PRADŽIA.....	15
AUTOMATINIS SLĖGIO SUMAŽINIMAS.....	16
SLĖGIO DIDINIMAS.....	16
SLĖGINIO GAMINIMO FUNKCIJŲ NAUDOJIMAS .....	16
<b>KOMBINUOTŲJŲ GARŲ REŽIMO FUNKCIJŲ NAUDOJIMAS</b> .....	<b>18</b>
Patiekalai garuose .....	18
Kepimas oru garuose .....	19
Kepimas karštuose garuose.....	19
Duonos kepimas garuose.....	20
<b>KEPIMO KARŠTU ORU/VIRYKLĖS FUNKCIJŲ NAUDOJIMAS</b> .....	<b>21</b>
Kepimas karštu oru .....	21
Grilis.....	22
Kepimas .....	23
Dehidratavimas.....	23
Tešlos kildinimas.....	24
Apkepimas/Troškkinimas.....	24
Garai .....	25
Lėtas gaminimas.....	25
Jogurtas .....	26
<b>VALYMAS IR PRIEŽIŪRA</b> .....	<b>27</b>
Valymas: Plovimas indaplovėje ir rankinis plovimas .....	27
Silikoninio žiedo nuėmimas ir uždėjimas .....	27
Pasirūpinkite silikoninio žiedo švara, kad išvengtumėte nemalonių kvapų.....	27
<b>DANGČIO VALYMAS</b> .....	<b>28</b>
<b>GEDIMŲ ŠALINIMO VADOVAS</b> .....	<b>29</b>
<b>NAUDINGI PATARIMAI</b> .....	<b>30</b>
<b>GAMINIO REGISTRAVIMAS</b> .....	<b>31</b>

# SVARBŪS SAUGOS NURODYMAI

ATIDŽIAI PERSKAITYKITE PRIEŠ NAUDOJIMĄ • TIK BUITINIAM NAUDOJIMUI

## ⚠ ĮSPĖJIMAS:

1. Siekdami išvengti mažų vaikų uždusimo pavojaus, išmeskite visas pakavimo medžiagas iš karto po išpakavimo.
2. Šiuo įrenginiu gali naudotis asmenys su ribotomis fizinėmis, jutiminėmis ar protinėmis galimybėmis, arba patirties ar žinių stoka, jei jie yra apmokyti saugiai naudotis įrenginiu ir supranta susijusius pavojus.
3. **NESTATYKITE** įrenginio ant ar šalia dujinės ar elektrinės viryklės ar į kaitinamą orkaitę.
4. Naudojantis šiuo įrenginiu palikite mažiausiai 15,25 cm atstumą virš įrenginio ir iš visų jo pusių, kad užtikrintumėte pakankamą oro cirkuliaciją.
5. Dangtį kelkite **TIK** už rankenos įrenginio priekinėje pusėje. **NEKELKITE** dangčio iš šono, nes taip išsiverš garai, kurie gali nuplikyti.

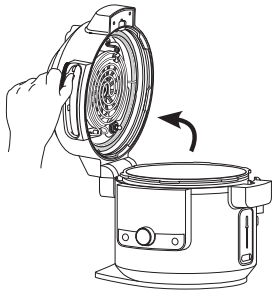

6. **NEMĖGINKITE** atidaryti dangčio slėginio gaminimo metu arba po jo, kol vidinis suslėgtas oras nebus išleistas per slėgio mažinimo vožtuvą ir įrenginys neatvės. Iš karto atidarykite dangtį, kad išvengtumėte pakartotino slėgio didinimo vidiniame puode.
7. Jei dangtis yra užrakintas ir neatsidaro, tai reiškia, kad įrenginyje vis dar yra slėgis. Įrenginyje likęs slėgis gali būti pavojingas. Leiskite įrenginiui natūraliai sumažinti slėgį arba paspauskite Garų išleidimo mygtuką, kad išleistumėte garus. Būkite atidūs ir venkite kontakto su išleidžiamais garais, kad išvengtumėte nusiplikymo ar susižeidimo. Išleidęs garus, įrenginys valdymo panelyje rodys OPN LID (ATIDARYKITE DANGTĮ), kas nurodo,

- kad galite atidaryti dangtį. Jei atidarius slėgio sumažinimo vožtuvą garai neišsina, atjunkite įrenginį nuo elektros tinklo ir leiskite jam natūraliai sumažinti slėgį.
8. Įrenginį ir jo maitinimo laidą laikykite toliau nuo vaikų. **NELEISKITE** vaikams žaisti su įrenginiu arba naudotis juo. Naudojantis įrenginiu šalia vaikų, būtina juos atidžiai stebėti.
9. Išpiltas maistas gali tapti rimtų nudegimų priežastimi. **NELEISKITE** laidui kaboti per stalų ar darbo paviršių kraštus, nestatykite įrenginio ant ar šalia karštų paviršių, ant dujinės ar elektrinės viryklės ar į kaitinamą orkaitę.
10. **NESINAUDOKITE** įrenginiu be maisto gaminimo puodo.
11. **NIEKADA** neprijunkite šio įrenginio prie išorinio laikmačio jungiklio ar atskiros nuotolinio valdymo sistemos.
12. Prieš įdedami nuimamą maisto gaminimo puodą į jo pagrindą, patikrinkite, kad puodas ir maisto gaminimo pagrindas būtų švarūs ir sausi, nuvalydami juos minkšta šluoste.
13. Jei nuimamas maisto gaminimo puodas yra tuščias, **NEKAITINKITE** jo daugiau nei 10 minučių. Taip galite sugadinti kepimo paviršių.
14. **NENAUDOKITE** šio įrenginio gruzdinimui.
15. **NEUŽDENKITE** slėginių vožtuvų.
16. Pasirinkus slėginį gaminimą, **NETROŠKINKITE** ir **NEKEPKITE** maisto su aliejumi.
17. Atsargiai apkepinkite ir troškinkite mėsą. Rankas ir veidą laikykite toliau nuo nuimamo maisto gaminimo puodo, ypač kai pridėdami naujus ingredientus, nes karštas aliejus gali aptaškyti.
18. Šis įrenginys skirtas tik buitiniam naudojimui. **NENAUDOKITE** šio įrenginio jokiems kitiems tikslams, nei numatytas. **NENAUDOKITE** judančiose transporto priemonėse ar valtyse. **NENAUDOKITE** lauke. Neteisingas naudojimas gali tapti susižeidimų priežastimi.
19. Skirtas naudojimui tik ant stalviršio. Įsitikinkite, kad paviršius yra lygus, švarus ir sausas. **NESTATYKTE** įrenginio ant elektrinės viryklės.
20. **NESINAUDOKITE** įrenginiu, jei apgadintas maitinimo laidas ar kištukas. Reguliariai tikrinkite įrenginį ir maitinimo laidą dėl pažeidimų. Jei įrenginys netinkamai veikia ar buvo apgadintas bet koku būdu, nedelsiant nustokite juo naudotis ir skambinkite į Klientų aptarnavimo tarnybą.
21. **VISADA** prieš naudojimą įsitikinkite, kas įrenginys yra tinkamai surinktas.

22. Prieš naudojimą **VISADA** patikrinkite slėgio sumažinimo vožtuvą ir plūdinį vožtuvą, kad jie nebūtų užkimšti ir juose nebūtų kliūčių, ir jei reikia, išvalykite juos. Toks maistas kaip obuolių tyrė, spanguolės, perlinės kruopos, avižiniai dribsniai ar kitos kruopos, skaldyti žirniai, makaronai, rabarbarai ar spagečiai slėginio gaminimo metu gali pūtuoti, sudaryti pusrus, taip užkimšdami slėgio sumažinimo vožtuvą. Toks ir panašus išsiplečiantis maistas (kaip džiovintos daržovės, pupelės, kruopos ir ryžiai) neturi būti gaminamas slėginiame puode, išskyrus atvejus, kaip tai nurodoma "Ninja Foodi" receptuose.
23. Gamindami išsiplečiantį maistą (tokį kaip džiovintos daržovės, pupelės, kruopos ir ryžiai) slėginiame puode, **NEPRIPILDYKITE** jo daugiau nei per pusę, arba kaip nurodyta "Ninja Foodi" recepte.
24. **NEUŽDENKITE** viršutinės oro išleidimo angos ar galinės oro išleidimo angos, kai dangtis yra uždarytas. Taip gali būti sutrukdytas tolygus gaminimas, įrenginys gali būti sugadintas arba perkaisti.
25. Siekdami išvengti sprogo ir susižeidimų pavojaus, naudokite tik "Foodi" daugiafunkcinio puodo "SmartLid" dangčio silikoninį žiedą. Prieš naudojimą patikrinkite, kad silikoninis žiedas yra uždėtas ir dangtis tinkamai uždarytas. **NENAUDOKITE** silikoninio žiedo, jei pastebėjote įtrūkimų ar pažeidimų. Prieš naudojimą tokį silikoninį žiedą pakeiskite nauju.
26. **NENAUDOKITE** kitokių nei "SharkNinja" rekomenduojami ir parduodami priedai. **NEDEKITE** priedų į mikrobangų krosnelę, skrudinimo orkaitę, konvekcinę ar įprastą orkaitę ar ant keraminės kaitlentės, elektrinio degiklio, dujų degiklio ar lauko grilio. Kitokių priedų naudojimas, nei rekomenduojami "SharkNinja", gali tapti gaisro, elektros smūgio ar susižeidimų priežastimi.
27. **VISADA** laikykitės mažiausių ir didžiausių skysčių kiekių, pateiktų instrukcijoje ir receptuose.
28. Siekdami išvengti galimo apgadinimo garais, naudojimo metu statykite įrenginį toliau nuo sienų ir spintų.
29. **NEKADA** nenaudokite **LĒTO GAMINIMO** nustatymo be maisto ir skysčių nuimame maisto gaminimo puode.
30. **NEJUDINKITE** veikiančio įrenginio. Įrenginį galite perkelti tik perjungę slankiklį į **PRESSURE (SLĒGIS)** padėtį, kad dangtis netyčia neatsidarytų.
31. Neleiskite maistui liestis su kaitinimo elementais. **NEPERPILDYKITE** maisto gaminimo puodo ir neviršykite **MAX** maisto gaminimo puodo užpildymo lygio. Perpildymas gali kelti asmenis sužalojimų ar materialinės žalos pavojų arba paveikti saugų įrenginio veikimą.
32. **NENAUDOKITE** šio įrenginio greitai gaminiams ryžiams gaminti.
33. Elektros lizdų įtampas gali skirtis, taip gali būti paveiktas jūsų gaminio našumas ir šilumos išėiga. Siekdami išvengti galimų ligų, naudokite matuoklį, kad patikrintumėte, ar jūsų maistas pagamintas iki rekomenduojamos temperatūros.
34. Jei įrenginys skleidžia juodus dūmus, nedelsdami jį išjunkite ir palaukite, kol dūmai išsiskaidys, prieš išimdami maisto gaminimo puodą ir "Cook & Crisp" padėklą.
35. **NEPRISILIESKITE** prie karštų paviršių. Įrenginio paviršiai smarkiai įkaista gaminimo metu ir po jo. Siekdami išvengti nudegimų ar asmeninių sužalojimų, **VISADA** naudokite nuo karščio apsaugančias puodkeles arba virtuvines pirštines ir paimkite už rankenų.
36. Būkite ypatingai atsargūs, perkeldami įrenginį su karštu aliejumi ar kitais karštais skysčiais. Netinkamas naudojimas, įskaitant daugiafunkcinio puodo perkėlimas, gali sukelti asmeninių sužalojimų pavojų, pvz., rimtus nudegimus. Naudodami šį įrenginį slėginiame maisto gaminiui, prieš naudojimą įsitikinkite, kad dangtis tinkamai uždarytas ir užrakintas. Slėginio gaminimo metu maistas yra veikiamas labai aukšto slėgio. Tinkamo gaminio naudojimo instrukcijų nesilaikymas gali tapti netyčinio prisilietimo prie karšto maisto ar skysčio po slėgiu priežastimi ir sukelti rimtus nudegimus.
37. Naudojantis įrenginiu, per oro išleidimo angą išleidžiami karšti garai. Pastatykite įrenginį taip, kad karšti orai nebūtų nukreipti į maitinimo laidą, elektros lizdus, spintas ar kitus įrenginius. Laikykite rankas, veidą saugiu atstumu nuo oro angų.
38. **NEPAŽEISKITE, NEARDYKITE** ir kitaip **NENUIMKITE** plūdinio ar slėgio sumažinimo vožtuvo.

- 
39. Naudodami **LĒTO GAMINIMO** nustatymą, **VISADA** uždarykite dangtį.
40. Garai ir karštas maistas vidiniame puode gali sukelti rimtus nudegimus. **VISADA** laikykite rankas, veidą ir kitas kūno dalis toliau nuo išjungimo vožtuvo prieš ar išleidžiant orą, ir atidarydami dangtį po gaminimo pabaigos.
41. Maisto gaminimo puodas, "Cook & Crisp" krepšys ar padėklas ir pasukamos grotelės gaminimo metu smarkiai įkaista. Išimdami iš įrenginio gaminimo puodą, "Cook & Crisp" krepšį ar padėklą būkite itin atidūs ir venkite karštų garų ir oro ir **VISADA** padėkite juos ant karščiui atsparaus paviršiaus. **NEPRISILIESKITE** prie priedų gaminimo metu ar iš karto po gaminimo.
42. Nuimamas maisto gaminimo puodas gali būti labai sunkus, jei pripildytas ingredientų. Ypatingai atsargiai kelkite puodą nuo maisto gaminimo pagrindo.
43. **NEPRISILIESKITE** prie priedų gaminimo metu ar iš karto po to, nes gaminimo metu jie smarkiai įkaista. Norėdami išvengti nudegimų ar asmeninių susižalojimų **VISADA** labai atsargiai kelkite puodą. Naudokite įrankius ilga rankena ir apsaugines puodkeles arba virtuvines pirštines.
44. Vaikai neturi atlikti valymo ir priežiūros darbų.
45. Prieš atlikdami valymo darbus, įrenginio išardymą, dalių įdėjimą ar išėmimą, ir sandėliavimą, leiskite įrenginiui visiškai atvėsti.
46. Norėdami atjungti, išjunkite įrenginį, ir ištraukite kištuką iš lizdo, jei įrenginys nenaudojamas ir prieš valymo darbus.
47. **NEVALYKITE** metalo šveitimo kempinėmis. Metalinės dalelės gali atsiplėšti nuo kempinės ir prisiliesti prie elektrinių dalių, taip sukeldamos elektros smūgio pavojų.
48. Dėl reguliarios įrenginio priežiūros žiūrėkite Valymo ir priežiūros skyrių.
49. **NIEKADA** neplaukite indaplovėje daugiafunkcinio puodo pagrindo, skaitmeninio zondo ar jo dangtelio (jei įtrauktas į komplektą šiam modeliui) ir nemerkite jų į vandenį at kitus skysčius.



Nurodo, kad būtina perskaityti ir peržiūrėti instrukcijas, norint suprasti gaminio veikimą ir naudojimą.



Nurodo pavojų, kuris gali tapti asmeninių susižalojimų, mirties ar didelės turtinės žalos priežastimi, jei nepaisoma čia pateikiamo įspėjamojo simbolio.



Venkite kontakto su karštu paviršiumi. Visada naudokite rankų apsaugą, siekdami išvengti nudegimų.



Tik buitiniam naudojimui patalpoje.

---

## IŠSAUGOKITE ŠIĄ INSTRUKCIJĄ

# DALYS IR PRIEDAI

## Pridedami priedai

2 pakopų grotelės

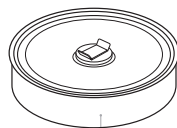
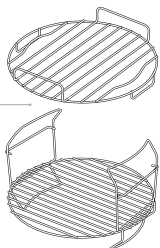

Daugiafunkcinė  
kepimo forma

“Cook & Crisp” krepšys

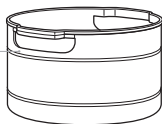

Skaitmeninis  
kepimo zondas

Nuimamas difuzorius

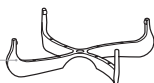

7,5L nuimamas gamini-  
mo puodas

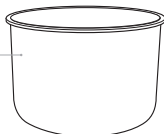

“SmartLid” dang-  
čio slankiklis

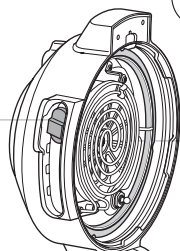

Daugiafunkcinio  
puodo dangtis

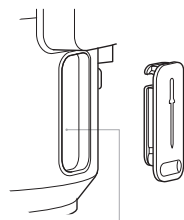

Zondo laikymo skyrelis

Valdymo  
ekranas

Daugiafunk-  
cinio puodo  
pagrindas

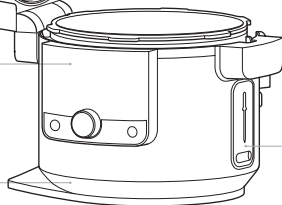

Zondo laikymo skyrelis

Dangčio  
rankena

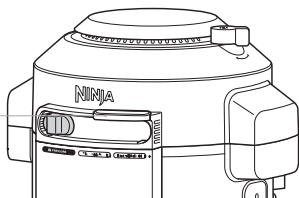

## DALYS IR PRIEDAI

PASTABA: Su šiuo įrenginiu galima naudoti tik silikoninį žiedą, skirtą daugiavfunkciniams puodams su "SmartLid" dangčiu.

Įrenginio dangtis

Apsaugos nuo užsikimšimo dangtelis

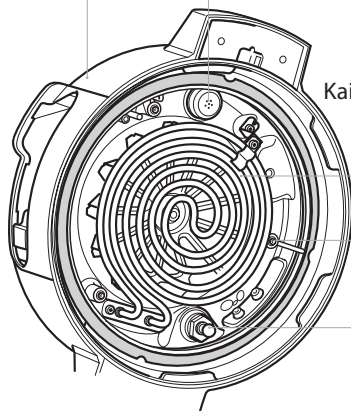

Kaitinimo elementas

Metaliniai kaiščiai

Zondo dangtelis

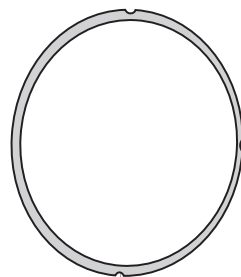

Silikoninis žiedas

Oro išleidimo anga

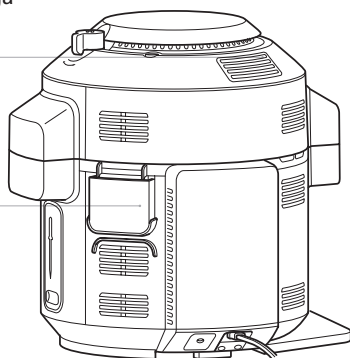

Kondensato kolektorius

Slėgio sumažinimo vožtuvas

Daugiavfunkcinio puodo dangtis

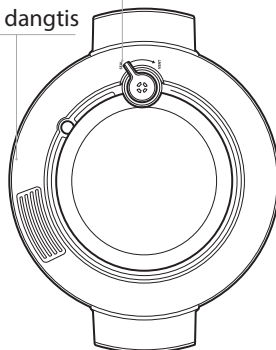

Norėdami užsakyti papildomas dalis, apsilankykite [ninjakitchen.eu](http://ninjakitchen.eu)



# PRIEDŲ SURINKIMAS INSTRUKCIJOS

## “COOK & CRISP” KREPŠYS

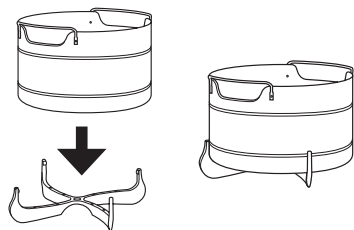

1. Norėdami nuimti difuzorių valymui, išimkite 2 difuzoriaus briaunas iš griovelio ant krepšio, tada stipriai patraukite difuzorių žemyn.

**PASTABA:** Difuzorius padeda tolygiai paskirstyti oro srautą, todėl visuomet sumontuokite jį ant krepšio prieš naudojimą.

2. Norėdami surinkti “Cook & Crisp” krepšį, padėkite jį ant difuzoriaus ir stipriai įstumkite.

## 2-PAKOPŲ GROTELĖS

### Aukštesnė padėtis

Kepkite vištieną, kepsnius, žuvį ir kt.

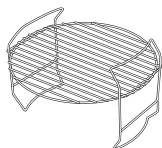

### Žemesnė padėtis

Gaminkite daržoves garuose.

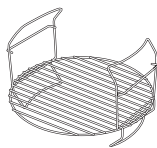

### 2-pakopų surinkimas

Padidinkite gamavimo pajėgumą, gamindami maistą dviejuose lygiuose.

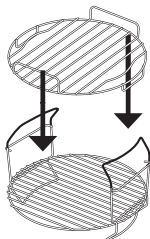

1. Naudodami grotelės apatinėje padėtyje (pavaizduota aukščiau), įdėkite jas į daugiafunkcinį puodą. Tada sudėkite ingredientus ant apatinio lygio.
2. Jei jums prireiktų papildomos pakopos, uždėkite viršutines grotelės ant apatinių grotelių rankenų, kaip pavaizduota aukščiau. Likusius ingredientus sudėkite ant viršutinio lygio.

## “SMARTLID” DANGČIO SLANKIKLIO NAUDOJIMAS

Slankiklis leidžia perjungti tarp gamavimo režimų ir perduoda dangčius, kurių funkciją jūs pasirinkote.

- Slėgis
- Kombinuotųjų garų režimas
- Kepimas karštu oru/Greitpuodis

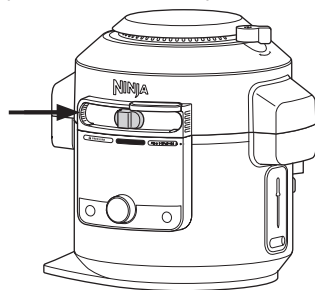

## KAIP ATIDAYTI IR UŽDARYTI DANGTĮ

Norėdami atidaryti ar uždaryti dangtį visada paimkite už rankenos virš slankiklio.

Dangtį galite atidaryti ir uždaryti slankikliui esant KOMBINUOTŲJŲ GARŲ ir KEPIMO KARŠTU ORU/GREITPUODŽIO padėtyje. Slankikliui esant SLĖGIO padėtyje, dangčio atidaryti negalima. Jei įrenginyje nėra slėgio, pastumkite slankiklį į KOMBINUOTŲJŲ GARŲ režimą ar KEPIMO KARŠTU ORU/GREITPUODŽIO padėtį, kad atidarytumėte dangtį.

**PASTABA:** Dangtis neatsirakins, kol įrenginyje visiškai nesumažins slėgio. Slankiklio nebus galima pastumti į dešinę, kol įrenginys visiškai nesumažins slėgio. Sumažinę slėgį, įrenginys parodys “OPN LID” (ATIDARYTI DANGTĮ).

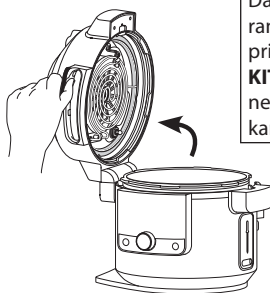

Dangtį kelkite **TIK** už rankenos iš įrenginio priekinės pusės. **NEKELKITE** dangčio iš šono, nes taip gali išsiveržti karšti garai.

# VALDYMO PANELIO NAUDOJIMAS

## KEPIMO FUNKCIJOS

**SLĖGIS:** Greitai iškepkite maistą, išsaugodami jo minkštumą.

**PASTABA:** Informacija apie 3 būdus, kaip automatiškai sumažinti slėgį, pateikiama puslapyje 80.

**PATIEKALAI GARUOSE:** Pagaminkite visą patiekalą vienu mygtuku paspaudimu.

**KEPIMAS KARŠTUOSE GARUOSE:** Sultingi viduje, traškus išorėje. Idealiai tinka dideliems mėsos ar žuvies kepsniams ir šviežioms daržovėms.

**KEPIMAS GARUOSE:** Kepkite purius pyragus ir saldžius skanėstus.

**DUONOS KEPIMAS GARUOSE:** Kildinkite ir kepkite duoną viename puode. Traški iš išorės ir minkšta viduje.

**KEPIMAS KARŠTU ORU:** Suteikite maistui traškumo su nedideliu aliejaus kiekiu ar be aliejaus.

**GRILINIMAS:** Naudokite aukštas temperatūras jūsų maistui karamelizuoti ir paskrudinti.

**KEPIMAS:** Naudokite įrenginį kaip orkaitę kepiniam ir daugiau.

**DEHIDRATAVIMAS:** Dehidratuokite mėsą, vaisius ir daržoves, pagamindami sveikus užkandžius.

**TEŠLOS KILDINIMAS:** Sukurkite palankias sąlygas tešlai kilti.

**APKEPIMAS/TROŠKINIMAS:** Naudokite įrenginį kaip viryklę mėsai apkepti, daržovėms troškinti, padažams pagaminti ir daugiau.

**GARAI:** Švelniai gaminkite maistą aukštoje temperatūroje.

**LĖTAS GAMINIMAS:** Gaminkite maistą žemesnėje temperatūroje ilgesnį laiką.

**JOGURTAS:** Pasterizuokite ir fermentuokite pieną naminiam jogurtui pagaminti.

**ŠILUMOS PALAIKYMAS:** Naudojant garų, lėto gaminimo ir slėginio gaminimo funkcijas, ciklo pabaigoje įrenginys persijungs į KEEP WARM (Šilumos palaikymas) režimą. Norėdami išjungti šį automatinį perjungimą, prasidėjus funkcijai paspauskite KEEP WARM mygtuką.

**PASTABA:** Jei nustatytas laikas yra 1 valanda ar mažiau, laikrodis skaičiuos laiką minutėmis ir sekundėmis. Jei laikas yra didesnis, nei 1 valanda, laikrodis skaičiuos laiką tik minutėmis. Ši funkcija pasibaigs po 12 valandų.

## VALDYMO MYGTUKAI

**“SMARTLID” DANGČIO SLANKIKLIS:** Stumdydami slankiklį, užsieds galimos funkcijos kiekvienam režimui.

**RATUKAS:** Pasirinkę režimą, ratuku peržiūrėkite galimas funkcijas, kol bus paryškinta norima funkcija.

**RODYKLĖS KAIRĖJE EKRANO PUSĖJE:** Šiomis rodyklėmis pasirinkite gaminimo temperatūrą. Taip pat rodyklėmis kairėje ekrano pusėje pasirinkite vidinį rezultatą, naudodami PRESET (IŠ ANKSTO NUSTATYTOS), ir MANUAL (RANKINIS) mygtukus.

**RODYKLĖS DEŠINĖJE EKRANO PUSĖJE:** Šiomis rodyklėmis pasirinkite gaminimo laiką. Taip pat šiomis rodyklėmis nustatykite maisto rūšį, naudodami PRESET (IŠ ANKSTO NUSTATYTOS).

**PRESET (IŠ ANKSTO NUSTATYTOS):** Perjungia ekraną, kad jūs galėtumėte pasirinkti zondą, maisto rūšį ir vidinį rezultatą, pagal IŠ ANKSTO NUSTATYTAS temperatūras. Iš anksto nustatytų temperatūrų rezultatas negalimas su Dehidratavimo, Kildinimo, Garų, Lėto gaminimo, Jogurto, Kepimo garuose ir Duonos kepimo garuose funkcijomis.

**MANUAL (RANKINIS):** Perjungia ekraną, kad jūs galėtumėte rankiniu būdu pasirinkti zondo vidinį rezultatą. RANKINIS rezultatas negalimas su Dehidratavimo, Kildinimo, Garų, Lėto gaminimo, Jogurto, Kepimo garuose ir Duonos kepimo garuose funkcijomis.

**START/STOP mygtukas:** Paspauskite, norėdami pradėti gaminti maistą. Mygtuko paspaudimas gaminimo metu sustabdo dabartinę gaminimo funkciją.

⏏ (**JUNGIMAS**): Įjungimo mygtukas išjungia įrenginį ir sustabdo visus gaminimo režimus.

## PRIEŠ PIRMĄ NAUDOJIMĄ

1. Nuo įrenginio nuimkite ir pašalinkite visas pakavimo medžiagas, lipdukus ir lipnią juostą.
2. Siekdami išvengti susižeidimų arba turtinės žalos, skirkite ypatingą dėmesį naudojimo instrukcijoms, įspėjimams ir svarbiems saugos nurodymams.
3. Silikoninį žiedą, nuimamą gaminimo puodą, "Cook & Crisp" krepšį, groteles, daugiafunkcinę kepimo formą ir kondensato kolektorių išplaukite šiltame muiliniame vandenyje, tada kruopščiai praplaukite švari vandeniu ir nusausinkite. **NIEKADA** neplaukite indaplovėje daugiafunkcinio puodo pagrindo, skaitmeninio kepimo zondo ar jo dangtelio (jei yra).
4. Silikoninis žiedas yra dvipusis ir gali būti uždėtas bet kuria kryptimi. Uždėkite silikoninį žiedą ant išorinio silikoninio žiedo rėmo apatinėje dangčio pusėje. Patikrinkite, kad jis būtų įdėtas iki galo ir priglustų po silikoninio žiedo rėmo.
5. Išimdami maistą iš daugiafunkcinio puodo, naudokite virtuvinius įrankius ilgą rankena ir apsaugines pagalvėles nuo karščio arba virtuvines pirštines.

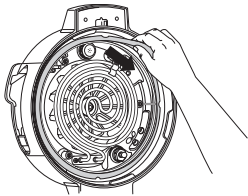

## KONDENSATO KOLEKTORIAUS MONTAVIMAS

Norėdami sumontuoti kondensato kolektorių, įstumkite jį į angą daugiafunkcinio puodo pagrindė. Išstumkite jį, kad išimtumėte, ir išplaukite rankomis po kiekvieno naudojimo.

**PASTABA:** Po gaminimo nepamirškite išpilti vandenį, susikaupusį kondensato kolektoriuje.

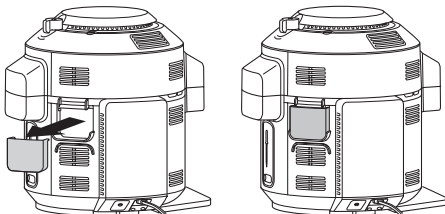

## APSAUGANČIO NUO UŽSIKIMŠIMO DANGTELIO IŠĖMIMAS IR ĮDĖJIMAS

Apsaugantis nuo užsikimšimo dangtelis apsaugo vidinį slėginio dangčio vožtuvą nuo užsikimšimo ir apsaugo naudotojus nuo galimo apsauskymo maistu. Valykite jį valymo šepečiu po kiekvieno naudojimo.

Norėdami nuimti dangtelį, laikykite jį tarp nykščio ir sulenкто rodomojo piršto, tada sukite riešą pagal laikrodžio rodyklę. Norėdami grąžinti dangtelį atgal, įdėkite jį į savo vietą ir įspauskite. Prieš naudojantis įrenginiu, įsitinkinkite, kad apsaugantis nuo užsikimšimo dangtelis sumontuotas savo vietoje.

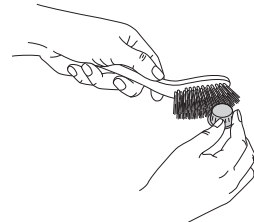
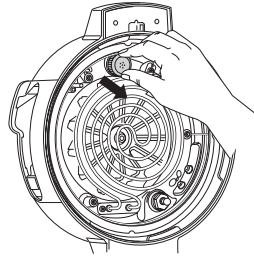

**PASTABA:** Prieš kiekvieną naudojimą patikrinkite, ar silikoninis žiedas tvirtai laikosi ant rėmo ir apsaugantis nuo užsikimšimo dangtelis yra teisingai sumontuotas ant slėgio sumažinimo vožtuvo.

# NINJA FOODI SKAITMENINIO KEPIMO ZONDO NAUDOJIMAS

**SVARBU:** Skaitmeninis kepimo zondas ir laidas jkaista gaminimo metu ir po jo. Išimdami zondą iš maisto, būkite atsargūs.

## Prieš naudojimą

Prieš jungdami į elektros lizdą, patikrinkite, kad zondo lizdas būtų švarus nuo likučių ir laidas būtų be mazgų.

1. Paspauskite ant zondo laikymo skyrelio apačios įrenginio dešinėje pusėje, kad jis atsidarytų. Tada iš skyrelio išvyniokite laidą ir išimkite zondą.
2. Nuimkite dangtelį nuo lizdo dangčio viduje dešinėje apatinėje pusėje, tada įkiškite zondą į lizdą. Stipriai paspauskite ant zondo, kol jis iki galo užsifiksuos vietoje. Įdėkite dangtelį į laikymo skyrelį ir laikymo skyrelį grąžinkite atgal ant įrenginio šono.

**NEPAMESKITE zondo dangtelio; įrenginys be jo neveiks.**

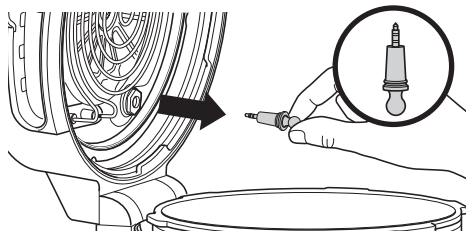

3. Kai zondas yra prijungtas, jis aktyvuosis ir užsidegs "PRESET" ir "MANUAL" zondo mygtukai, jei galimi pasirinkti funkcijai. Pasirinkite norimą gaminimo funkciją ir temperatūrą.

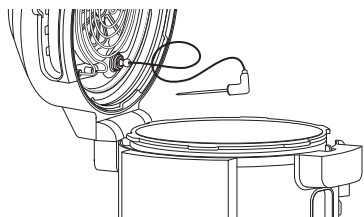

**PASTABA:** Gaminimo laiko nustatyti nereikia, nes įrenginys automatiškai išjungs kaitinimo elementą ir perspės jus apie maisto gaminimo pabaigą.

4. Naudodami Preset funkciją, paspauskite PRESET ir rodyklėmis dešinėje ekrano pusėje pasirinkite reikiamą maisto rūšį, o tada rodyklės kairėje ekrano pusėje nustatykite vidinį jūsų maisto rezultatą (nuo kepsnio su krauju iki iškepto).

**PASTABA:** Skirtingos ar tokios pat mėsos kepimas, gaunant skirtingą rezultatą? Žiūrėkite kitą puslapį dėl programavimo informacijos.

**PASTABA:** Slėginio kepimo režime galite nustatyti tik "Well" ir "Shred" kaip išankstinių nustatymų. Rodyklėmis kairėje ekrano pusėje parjunkite tarp šių dviejų nustatymų.

Naudojantis Rankiniu režimu, paspauskite MANUAL ir naudokite rekomenduojamas vidines gaminimo temperatūras, pateiktas žemiau, kitoms funkcijoms, išskyrus Slėginį maisto gaminimą.

MAISTO RŪŠIS:	NUSTATYTAS REZULTATAS:
<b>Žuvis</b>	Vidutiniško žalumo (50 °C)
	Vidutiniškai (55 °C)
	Vidutiniškai iškepta (60 °C)
	Iškepta (65 °C)
<b>Vištiena/ Kalakutiena</b>	Vidutiniškai iškepta (75 °C)
	Smulkinta (107 °C)
<b>Kiauliena</b>	Vidutiniškai (55 °C)
	Vidutiniškai iškepta (65 °C)
	Iškepta (70 °C)
<b>Jautiena/Ėriena</b>	Su krauju (50 °C)
	Vidutiniško žalumo (55 °C)
	Vidutiniškai (60 °C)
	Vidutiniškai iškepta (65 °C)
	Iškepta (70 °C)
<b>Jautiena/ Kiauliena</b>	Smulkinta (113 °C)

**PASTABA:** Nustatytas rezultatas JAUTIENAI, ŽUVIAI ir KIAULIENAI yra mažesnis, nei įprastos rekomendacijos, nes dar prisidės papildomi 5 °C tolimesnio kepimo.

5. Į įrenginį įdėkite priedus, reikalingus jūsų pasirinktai gaminimo funkcijai.

# NINJA FOODI SKAITMENINIO KEPIMO ZONDO NAUDOJIMAS -TĘSINYS

6. Zondą įstatykite horizontaliai į baltyminio maisto storiausios dalies centrą. Dėl papildomų zondo naudojimo instrukcijų žiūrėkite lentelę kitame puslapyje.
7. Įdėkite maistą su zondų į įrenginį ir uždarykite dangtį.

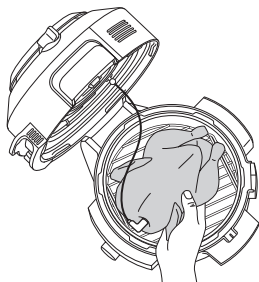

**PASTABA:** Patikrinkite, kad zondo laidas nekabėtų iš įrenginio/dangčio.

8. Įrenginys automatiškai sustos, kai bus beveik pasiektas norimas rezultatas, nes jis numato ir tolimesnį kepimą. Iš karto išimkite maistą iš įrenginio, kad jis neperkeptų.
9. Baltyminis maistas ir toliau keps iki jūsų nustatyto rezultato, tai truks dar apie 3-5 minutes. Tai svarbus žingsnis, jei jį pralesite, tai gali privesti prie „ne iki galo iškeptų“ rezultatų. Tolimesnio kepimo gaminimo laikas skirsis priklausomai nuo baltyminio maisto dydžio, kepsnio ir rūšies.

## KEPIMO ZONDO NAUDOJIMAS SKIRTINGAIS KEPIMO ATVEJAIS: Dviejų ar daugiau vienodo dydžio kepsnių kepimas, norint gauti skirtingus kepimo rezultatus:

- Nustatykite Preset funkciją į aukščiausią norimą rezultato lygį.
- Įstatykite zondą į baltyminį maistą su didžiausiu norimu rezultato lygiu.
- Sudėkite baltyminį maistą į įrenginį ir paleiskite gaminimo programą. Pasiekus žemiausią norimą rezultato lygį - tai bus parodyta ekrane - išimkite baltyminį maistą be zondo.

**PASTABA:** Norėdami patikrinti vidinę kitų kepsnių temperatūrą, paspauskite ir palaukykite MANUAL ir įdėkite zondą į kiekvieną mėsos gabalą.

**PASTABA:** Zondas yra KARŠTAS. Norėdami išimti zondą iš maisto, naudokite virtuvines pirštines arba žnyples.

- Toliau gaminkite likusį baltyminį maistą, kol pasieksite kitą norimą rezultato lygį.

## Dviejų ar daugiau skirtingų dydžių kepsnių kepimas:

- Įstatykite zondą į mažesnį kepsnį ir naudokite Preset funkciją, kas pasirinktumėte rezultato lygį.
- Iškepus tam kepsniui, išimkite jį iš įrenginio.
- Orkaitės pirštinėmis perkeltkite zondą į didesnį kepsnį ir rodyklėmis kairėje ekrano pusėje pasirinkite jo rezultato lygį.





## Dviejų ar daugiau skirtingų rūšių kepsnių kepimas:

- Įstatykite zondą į kepsnį su mažesniu rezultato lygiu.
- Naudokite Manual funkciją ir pasirinkite norimą vidinę temperatūrą.
- Iškepus tam kepsniui, išimkite jį iš įrenginio.
- Orkaitės pirštinėmis perkeltkite zondą į kitą kepsnį ir naudokite Manual funkciją, kad pasirinktumėte norimą vidinę temperatūrą.

# USING YOUR NINJA® FOODI® MAX SMARTLID MULTI-COOKER

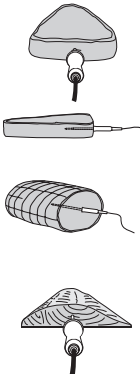
## KAIP TEISINGAI ĮSTATYTI ZONDĄ

**PASTABA: NENAUDOKITE** zondo su šaldytais baltymais arba plonesniais nei 1,5 cm mėsos gabalėliams

PRODUKTAS:	TALPINIMAS	TEISINGAI	NETEISINGAI
<p><b>Kepsniai</b>  <b>Kiaulienos žlėgtainis</b>  <b>Ėrienos kotletai</b>  <b>Vištienos krūtinėlės</b>  <b>Mėsainiai</b>  <b>Nugarinės išpjova</b>  <b>Žuvies filė</b></p>	<ul style="list-style-type: none"> <li>Įkiškite zondą horizontaliai į storiausios mėsos dalies centrą.</li> <li>Įsitikinkite, kad zondas yra arti kaulo (bet neliečia) ir toliau nuo riebalų ar kremzlių.</li> <li>Įsitikinkite, kad zondo galiukas įkištas tiesiai į mėsos centrą, o ne kampu į apačią ar viršų.</li> </ul> <p><b>PASTABA:</b> Storiausia filė dalis gali būti ne centre. Svarbu, kad zondo galas pasiektų šią sritį, kad būtų pasiekti norimi rezultatai.</p>		
<p><b>Visa višta</b></p>	<ul style="list-style-type: none"> <li>Įkiškite zondą horizontaliai į storiausią krūtinėlės vietą lygiagrečiai su kaulu (bet neliesdami jo).</li> <li>Įsitikinkite, kad galiukas pasiekia storiausios krūtinėlės dalies centrą ir nepereina per krūtinėlę iki pat erdmės.</li> </ul>		

# SLĖGINIO GAMINIMO FUNKCIJŲ NAUDOJIMAS

## VANDENS TESTAS: SLĖGINIO MAISTO GAMINIMO PRADŽIA

Pirmą kartą naudojantiems asmenims rekomenduojama atlikti vandens testą, kad susipažinti su slėgine maisto gamyba.

1. Padėkite puodą ant daugiafunkcinio puodo pagrindo ir pripilkite į puodą 750 ml kambario temperatūros vandens.

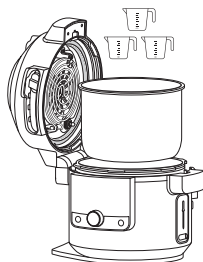

2. Uždarykite dangtį ir pastumkite slankiklį į SLĖGIS padėtį.

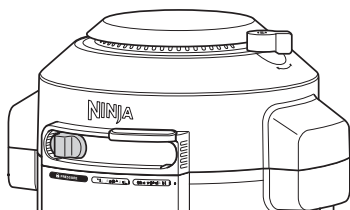

3. Patikrinkite, kad slėgio sumažinimo vožtuvus būtų SEAL (Užrakinta) padėtyje.



### SEAL

Slėginės maisto gamybos funkcijoms



### VENT

visoms kitoms funkcijoms ir visoms kitoms slankiklio padėtimis

**PASTABA:** Visiškai sumontuotas vožtuvus bus laisvas. Nespauskite vožtuvą per kraštą jėga.

4. Ratuku pasirinkite QUICK RELEASE (Greitas išleidimas). Įrenginys persijungs į numatytąjį nustatymą – Aukštas (Hi) slėgis. Dešiniąją apatinę rodyklę nustatykite laiką iki 2 minučių. Paspauskite START/STOP, kad pradėtumėte.

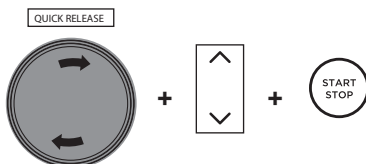

5. Ekrane bus rodoma "PrE" ir eigos juosta, nurodanti, kad įrenginys didina slėgį. Įrenginiui pasiekus padidintą vidinį slėgį, laikmatis pradės skaičiuoti laiką atgal.



**PASTABA:** Slėgio didinimo laikas priklausys nuo ingredientų kiekio ir temperatūros, taip pat nuo pasirinkto slėgio lygio.

6. Gaminimo laikui pasiekus nulį, įrenginys pyptelės ir parodys "End" (Pabaiga) prieš automatiškai išleidžiant suslėgtus garus. Pasigirs įspėjamasis garsas, nurodantis, kad netrukus bus atidarytas slėgio sumažinimo vožtuvus. Atsidarius slėgio sumažinimo vožtuvui, per jį bus išleisti garai. Kai įrenginyje bus rodoma "OPN Lid", pastumkite slankiklį į dešinę, kad atrakintumėte dangtį. Tada atidarykite dangtį.



**PASTABA:** Įrenginys persijungs į ŠILUMOS PALAIKYMO režimą, o kaitinimo elementas liks įjungtas.

## AUTOMATINIS SLĖGIO SUMAŽINIMAS

**SAVAIMINIS:** Savaiminis slėgio sumažinimas yra geriausia išeitis keptam dideliu kepsniui, kuriems reikia papildomo laiko iškepti. Karštis bus išjungtas, bet maistas viduje dar kepsis toliau. Pasibaigus gaminimo laikui įrenginys savaime sumažins slėgį, tada įrenginys pradės vėsti.

**GREITAS:** Greitas slėgio sumažinimas naudojamas mažesniems patiekalams ar jautriems perkepimui ingredientams. Gamindami krakmolingą ar pūtuojantį maistą, **NENAUDOKITE** greito slėgio sumažinimo. Norėdami greitai sumažinti slėgį, ratuku pasirinkite šią opciją prieš pradėdami slėginį maisto gaminimą.

**UŽDELSTAS:** Uždelstas slėgio sumažinimas tinkamas receptams, kurie reikalauja daugiau laiko po slėgiu, pasibaigus gaminimo laikui (pavyzdžiui, ryžiai ir kruopos). Norėdami įjungti uždelstą slėgio sumažinimą, ratuku pasirinkite šią opciją. Numatytais uždelstas slėgio sumažinimo nustatymas - po 10 minučių. Paspauskite Slėgio sumažinimo piktogramą, kad pakeistumėte uždelstą slėgio sumažinimo laiką. Paspaudę dar kartą, galėsite pakeisti laiką ir slėgį. Pasibaigus gaminimo laikui, įrenginys greitai sumažins slėgį po nustatyto uždeltimo laiko.



**PASTABA:** Didesniems maisto kiekiams, kurie reikalauja daugiau slėgio sumažinimo laiko, galite rankiniu būdu sumažinti slėgį, perjungdami vožtuvą į **VENT** padėtį.

Jei pasirinkite rankinį slėgio sumažinimą, perjunkite slėgio sumažinimo vožtuvą iš **SEAL** į **VENT** padėtį arba palaikykite **RELEASE PRESSURE** (Sumažinti slėgį) piktogramą.

## SLĖGIO DIDINIMAS

Įrenginyje didėjus slėgiui valdymo panelyje bus rodoma "PrE" ir eigos juostos. Slėgio didinimo laikas priklauso nuo ingredientų kiekio ir temperatūros, taip pat skysčio puode. Saugumo tikslais įrenginiui didinant slėgį dangtis užsirakins ir neatsirakins, kol slėgis nebus sumažintas. Įrenginiui pasiekus didžiausią slėgį, prasidės gaminimas ir laikmatis pradės skaičiuoti laiką atgal.

## SLĖGINIO GAMINIMO FUNKCIJŲ NAUDOJIMAS

Norėdami įjungti įrenginį, įkiškite maitinimo laidą į sienos lizdą, tada paspauskite įjungimo mygtuką. Slėgis

1. Sudėkite ingredientus į puodą ir įpilkite bent 250ml skysčio, taip pat įdėkite reikiamą priedą. **NEPRIPILDYKITE** puodo virš **PRESSURE MAX** linijos.

**PASTABA:** Įrenginys nepradės didinti slėgį, jei jame yra nepakankamas skysčio kiekis.

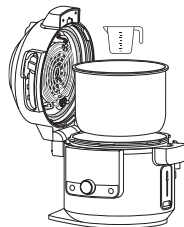

**PASTABA:** Gamindami ryžius, pupelas ar kitus ingredientus, kurie išsiplečia, **NEPRIPILDYKITE** puodo daugiau nei per pusę.

2. Uždarykite dangtį, tada pasukite slėgio sumažinimo vožtuvą į **SEAL** padėtį.

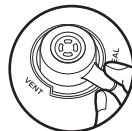

3. Pastumkite slankiklį į **PRESSURE** (Slėgis). Numatytasis įrenginio nustatymas yra **SAVAIMINIS SLĖGIO SUMAŽINIMAS**. Ratuku pasirinkite **SAVAIMINIS SLĖGIO SUMAŽINIMAS**, **GREITAS SLĖGIO SUMAŽINIMAS** arba **UŽDELSTAS SLĖGIO SUMAŽINIMAS**. Rodomas numatytasis slėgio lygis ir laiko nustatymai. Rodyklėmis aukštyn ir žemyn kairėje ekrano pusėje ir pasirinkite **Hi** ar **LO**.

**PASTABA:** Uždelsto slėgio sumažinimo numatytasis nustatymas yra 10 minučių. Jei naudojate Uždelstą slėgio sumažinimą ir norite sureguliuoti laiką, paspauskite **RELEASE PRESSURE** mygtuką ir pasirinkite norimą laiką.

4. Rodyklėmis aukštyn ir žemyn dešinėje ekrano pusėje pasirinkite gaminimo laiką žingsniais po 1 minutę iki 1 valandos ir žingsniais po 5 minutes nuo 1 iki 4 valandų.

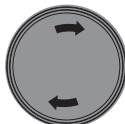

NATURAL RELEASE  
QUICK RELEASE  
DELAYED RELEASE

+





## SLĖGINIO GAMINIMO FUNKCIJŲ NAUDOJIMAS - TĘSINYS

**PASTABA:** Jei nustatytas laikas 1 valanda ar mažiau, laikrodis skaičiuos laiką minutėmis ir sekundėmis. Jei nustatytas laikas daugiau nei 1 valandą, laikrodis skaičiuos laiką tik minutėmis.

5. Paspauskite START/STOP, kad pradėtumėte gaminimą. Įrenginys pradeda didinti slėgį. Ekrane rodoma "PrE" ir eigos juosta. Įrenginiui padidinus vidinį slėgį, laikmatis pradės skaičiuoti laiką atgal.



**PASTABA:** Slėgio didinimo laikas priklauso nuo pasirinkto slėgio, dabartinės slėginio puodo temperatūros ir ingredientų temperatūros/kiekio.

6. Gaminimo laikui pasiekus nulį, įrenginys sumažins slėgį savaime, greitai arba su uždelsimu, priklausomai nuo jūsų pasirinkimo. Jei pasirinksite sumažinti slėgį rankiniu būdu, pasukite slėgio sumažinimo vožtuvą į VENT padėtį ir išleiskite garus.

**PASTABA:** Išsamesnę informaciją apie 3 būdus automatiškai sumažinti slėgį rasite puslapyje 80.

7. Įrenginys pyptelės, automatiškai persijungs į ŠILUMOS PALAIKYMO režimą, o laikmatis pradės skaičiuoti laiką į priekį.

**PASTABA:** Pasibaigus gaminimui, jūs galėsite paspausti ŠILUMOS PALAIKYMO mygtuką, norėdami įjungti ŠILUMOS PALAIKYMO režimą. Arba paspauskite START/STOP mygtuką.

8. Pasirinkus greito ar uždelsto slėgio sumažinimo funkciją, įrenginys sumažins slėgį ir tada persijungs į šilumos palaikymo režimą. Pasirinkus savaiminį slėgio sumažinimą, pasibaigus gaminimo ciklui įrenginys persijungs į šilumos palaikymo režimą. Įrenginys pyptelės, automatiškai persijungs į ŠILUMOS PALAIKYMO režimą ir laikmatis pradės skaičiuoti laiką į priekį.

9. Kai įrenginys rodo "OPN Lid", tai reiškia, kad jis sumažino slėgį ir jūs galite pastumti slankiklį į dešinę ir atidaryti dangtį.

# KOMBINUOTŲJŲ GARŲ REŽIMO FUNKCIJŲ NAUDOJIMAS

Norėdami įjungti įrenginį, įkiškite maitinimo laidą į sienos lizdą, ir paspauskite įjungimo  mygtuką.

**PASTABA:** Slėgio sumažinimo vožtuvo padėtis nėra svarbi. Gali būti SEAL ar VENT padėtis.

## Patiekalai garuose

1. Į "Ninja" daugiafunkcinę kepimo formą sudėkite ingredientus pagal receptą. Padėkite kepimo formą ant grotelių (kaip pavaizduota apatinėje padėtyje). Patikrinkite, kad puode būtų skysčio garams susidaryti, tada įdėkite grotėles ir kepimo formą į puodą. Uždarykite dangtį.

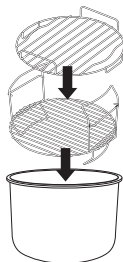

**PASTABA:** Papildomam pajėgumui naudokite viršutinį lygį. Žiūrėkite puslapį 73 dėl pasukamų 2-pakopų grotelių surinkimo.

2. Pastumkite slankiklį į KOMBINUOTŲJŲ GARŲ režimą. Numatytasis funkcijos pasirinkimas nustatytas – PATIEKALAI GARUOSE. Parodomi numatytieji temperatūros ir laiko nustatymai. Rodyklėmis aukštyn ir žemyn kairėje ekrano pusėje pasirinkite temperatūrą tarp 150° ir 240° žingsniais po 5°.

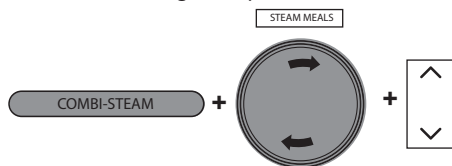

3. Rodyklėmis aukštyn ir žemyn dešinėje ekrano pusėje pasirinkite gamtinimo laiką žingsniais po 1 minutę iki 1 valandos.
4. Paspauskite START/STOP mygtuką, kad pradėtumėte gaminti.

5. Ekране rodoma "PrE" ir eigos juosta, nurodanti, kad įrenginys gamina garus. Garų gamtinimo laikas priklauso nuo įdėtų į puodą ingredientų kiekio.



6. Įrenginiui pasiekus atitinkamą garų lygį, ekrane bus rodoma nustatyta temperatūra ir laikmatis pradės skaičiuoti laiką atgal.
7. Gaminimo laikui pasiekus nulį, įrenginys pypelės ir 5 minutes rodytų "End" (Pabaiga).

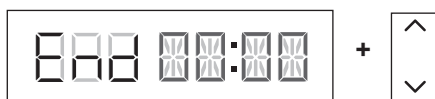

**PASTABA:** Jei jūsų maistui pagaminti reikia daugiau laiko, rodyklėmis aukštyn dešinėje ekrano pusėje pridėkite papildomą laiką. Įrenginys praleis išankstinį pašildymą.

# KOMBINUOTŲJŲ GARŲ REŽIMO FUNKCIJŲ NAUDOJIMAS - TĘSINYS

## Kepimas oru garuose

1. Naudokite „Cook & Crisp“ krepšį arba groteles, sudėkite ingredientus pagal receptą ir įdėkite į puodą. Patikrinkite, kad puode būtų skysčio garams pagaminti. Uždarykite dangtį.
2. Pastumkite slankiklį į KOMBINUOTŲJŲ GARŲ režimą, tada ratuku pasirinkite KEPIMAS ORU GARUOSE. Parodomi numatytieji temperatūros ir laiko nustatymai. Rodyklėmis aukštyn ir žemyn kairėje ekrano pusėje pasirinkite temperatūra tarp 150° ir 240° žingsniais po 5°.

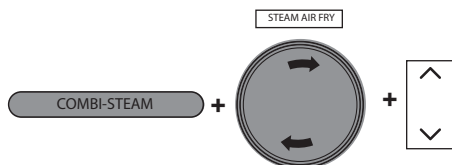

3. Rodyklėmis aukštyn ir žemyn dešinėje ekrano pusėje pasirinkite gaminimo laiką iki 1 valandos žingsniais po 1 minutę.
4. Paspauskite START/STOP mygtuką, kad pradėtumėte gaminti.
5. Ekrane rodoma „PrE“ ir eigos juosta, nurodantys, kad įrenginys gamina garus. Garų gamybos laikas priklauso nuo įdėto į puodą ingredientų kiekio.



6. Įrenginiui pasiekus atitinkamą garų lygį, ekrane bus rodoma nustatyta temperatūra ir laikmatis pradės skaičiuoti laiką atgal.
7. Gaminimo laikui pasiekus nulį, įrenginys pypTELės ir 5 minutes rodyS „End“ (Pa-baiga).

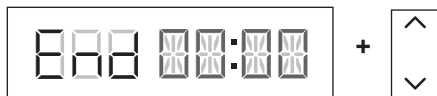

**PASTABA:** Jei jūsų maistas reikalauja daugiau laiko iškepti, rodyklėmis aukštyn dešinėje ekrano pusėje pridėkite papildomą laiką. Įrenginys praleidžia išankstinį pašildymą.

## Kepimas karštuose garuose

1. Naudojant „Ninja“ daugiafunkcinę kepimo formą sudėkite ingredientus pagal receptą. Padėkite kepimo formą ant grotelių (kaip pavaizduota apatinėje padėtyje). Patikrinkite, kad puode būtų skysčio garams pagaminti, tada įdėkite groteles ir kepimo formą į puodą. Uždarykite dangtį.

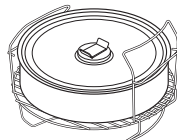

2. Pastumkite slankiklį į KOMBINUOTŲJŲ GARŲ režimą, tada ratuku pasirinkite KEPIMAS KARŠTUOSE GARUOSE. Rodomas numatytasis temperatūros nustatymas. Rodyklėmis aukštyn ir žemyn kairėje ekrano pusėje pasirinkite temperatūrą tarp 105° ir 210° žingsniais po 5°.

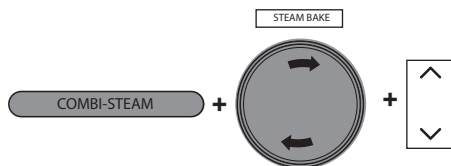

3. Rodyklėmis aukštyn ir žemyn dešinėje ekrano pusėje pasirinkite gaminimo laiką nuo 1 valandos iki 15 minučių žingsniais po 1 minutę.
4. Paspauskite START/STOP mygtuką, kad pradėtumėte gaminti.
5. Ekrane rodoma „PrE“ ir eigos juosta, nurodantys, kad įrenginys gamina garus. Garų gamybos laikas yra 20 minučių.



6. Pasibaigus išankstiniam pašildymui, ekrane bus rodoma nustatyta temperatūra ir laikmatis pradės skaičiuoti laiką atgal.

7. Gaminimo laikui pasiekus nulį, įrenginys pyptelės ir ekrane 5 minutes bus rodoma "End" (Pabaiga).

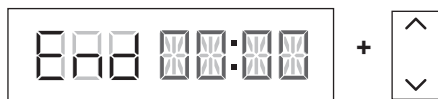

**PASTABA:** Jei jūsų maistui iškepti reikia daugiau laiko, rodyklėmis aukštyn ir žemyn pridėkite papildomą laiką. Įrenginys praleis išankstinį pašildymą.

### Duonos kepimas garuose

1. Sudėkite ingredientus su reikiamu priedu į puodą. Patikrinkite, kad puode būtų skysčio garams pagaminti. Uždarykite dangtį.



2. Slankiklį pastumkite į KOMBINUOTŲJŲ GARŲ režimą, tada ratuku pasirinkite DUONOS KEPIMAS GARUOSE. Rodomas numatytasis temperatūros nustatymas. Rodyklėmis aukštyn ir žemyn kairėje ekrano pusėje pasirinkite temperatūrą tarp 150° ir 240° žingsniais po 5°.

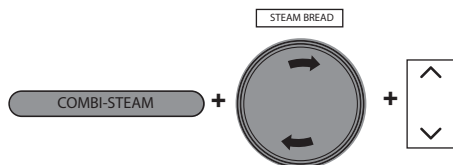

3. Rodyklėmis aukštyn ir žemyn dešinėje ekrano pusėje sureguliuokite gaminimo laiką iki 1 valandos žingsniais po 1 minutę.  
4. Paspauskite START/STOP mygtuką, kad pradėtumėte gaminimą.

5. Ekrane bus rodoma "PrE" ir eigos juosta, nurodantys, kad įrenginys gamina garus. Tai užtruks apie 15 minučių.



6. Pasibaigus išankstiniam pašildymui ekrane bus rodoma nustatyta temperatūra ir laikmatis pradės skaičiuoti laiką atgal.  
7. Gaminimo laikui pasiekus nulį, įrenginys pyptelės ir ekrane 2 minutes bus rodoma "End" (Pabaiga).

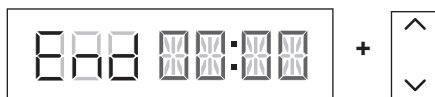

**PASTABA:** Jei jūsų maistui iškepti reikia daugiau laiko, rodyklėmis aukštyn ir žemyn dešinėje ekrano pusėje pridėkite papildomą laiką. Įrenginys praleis išankstinį pašildymą.

# KEPIMO KARŠTU ORU/VIRYKLĖS FUNKCIJŲ NAUDOJIMAS

Norėdami įjungti įrenginį, įkiškite maitinimo laidą į sienos lizdą, tada paspauskite įjungimo mygtuką.

**PASTABA:** Dangčio atidarymas, naudojant Kepimo karštu oru, Kepimo, Grilio ar Tešlos kildinimo režimus sustabdys gamtinimo laiką. Norėdami tęsti, uždarykite dangtį.

## Kepimas karštu oru

1. Įdėkite į puodą "Crisp & Cook" krepšį arba groteles. Krepšys turi būti dedamas su difuzoriumi.

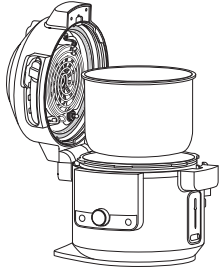

2. Sudėkite ingredientus į "Crisp & Cook" krepšį arba ant grotelių. Uždarykite dangtį.

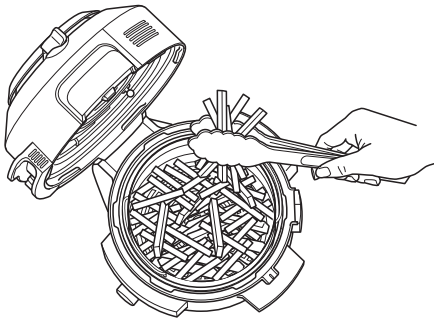

3. Slankiklį pastumkite į KEPIMO KARŠTU ORU/VIRYKLĖS režimą, tada ratuku pasirinkite KEPIMĄ KARŠTU ORU. Ekrane rodomas numatytasis temperatūros nustatymas. Rodyklėmis aukštyn ir žemyn kairėje ekrano pusėje pasirinkite temperatūrą tarp 150° ir 210° žingsniais po 5°.

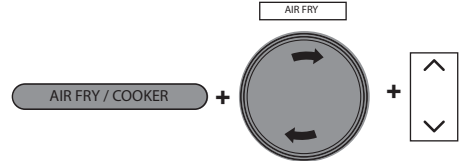

4. Rodyklėmis aukštyn ir žemyn dešinėje ekrano pusėje pasirinkite gamtinimo laiką iki 1 valandos žingsniais po 1 minutę.
5. Paspauskite START/STOP mygtuką, kad pradėtumėte gamtinimą.
6. Gaminimo metu galite atidaryti dangtį ir ištraukti krepšį, kad pakratyti ar pamaišyti ingredientus tolygiai paskrudinimui gauti, jei reikia. Baigę, nuleiskite krepšį į puodą ir uždarykite dangtį. Uždarius dangtį, gaminimas automatiškai tęsis.

**PASTABA:** Geresniems rezultatams gauti, rekomenduojama kartkartėmis sukratyti ingredientus kepimo karštu oru metu. Galite atidaryti dangtį ir ištraukti krepšį, kad sukratytumėte ar pamaišytumėte ingredientus tolygiai paskrudinimui. Baigę, nuleiskite krepšį į puodą ir tvirtai uždarykite dangtį. Uždarius dangtį, gaminimas automatiškai tęsis.

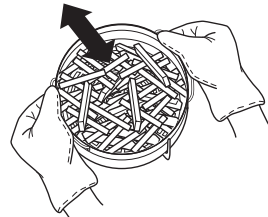

7. Gaminimo laikui pasiekus nulį, įrenginys pyptelės ir ekrane 3 kartus sumirksės "End" (Pabaiga).



## Grilis

- Įdėkite grotelės į puodą ant aukštesnės grilio padėties arba laikykite nurodymų jūsų recepte.

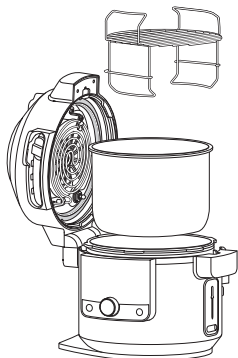

- Sudėkite ingredientus ant grotelių ir uždarykite dangtį.

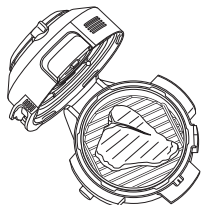

- Slankiklį pastumkite į **KEPIMO KARŠTU ORU/VIRYKLĖS** režimą, tada ratuku pasirinkite **GRILJ**.

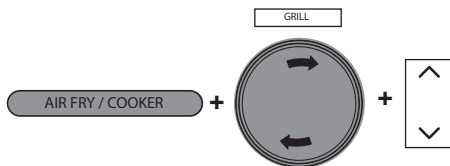

**PASTABA:** Naudojant Grilio funkciją temperatūros nustatyti nereikia ir negalima.

- Rodyklėmis aukštyn ir žemyn dešinėje ekrano pusėje pasirinkite gaminimo laiką iki 30 minučių žingsniais po 1 minutę.
- Paspauskite **START/STOP** mygtuką, kad pradėtumėte gaminti.
- Gaminimo laikui pasiekus nulį, įrenginys pyptelės ir ekrane 3 kartus sumirksės "End" (Pabaiga).

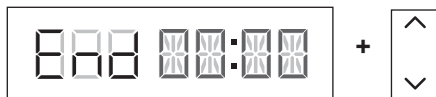

# KEPIMO KARŠTU ORU/VIRYKLĖS FUNKCIJŲ NAUDOJIMAS - TĘSINYS

## Kepimas

1. Sudėkite reikiamus priedus ir ingredientus į puodą. Uždarykite dangtį.
2. Slankiklį pastumkite į KEPIMO KARŠTU ORU/VIRYKLĖS režimą, tada ratuku pasirinkite KEPIMĄ. Rodomas numatytasis temperatūros nustatymas. Rodyklėmis aukštyn ir žemyn ekrane pusėje pasirinkite temperatūrą tarp 120° ir 210° žingsniais po 5°.

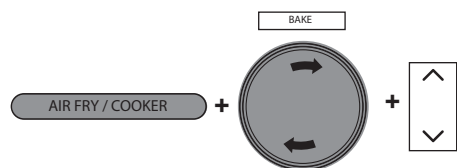

3. Rodyklėmis aukštyn ir žemyn dešinėje ekrano pusėje pasirinkite gaminimo laiką iki 1 valandos žingsniais po 1 minutę ir nuo 1 iki 4 valandų žingsniais po 5 minutes.
4. Paspauskite START/STOP mygtuką, kad pradėtų gaminti.
5. Gaminimui pasiekus nulį, įrenginys pyptelės ir ekrane 3 kartus sumirksės "End" (Pabaiga).

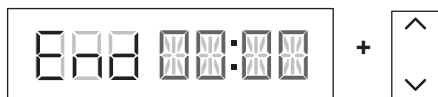

## Dehidratavimas

1. Į puodą įdėkite grotėles ant apatinės padėties, tada ant grotelių sudėkite ingredientų sluoksnį.

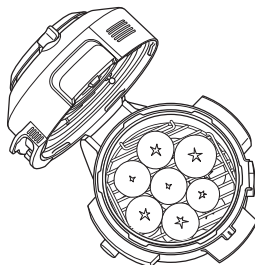

2. Laikydami viršutinį sluoksnį už rankenų, padėkite jį ant grotelių padėtyje, kaip pavaizduota žemiau. Tada sudėkite ingredientų sluoksnį ant viršutinės pakuos ir uždarykite dangtį.

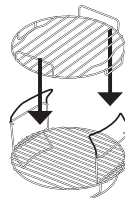

**PASTABA:** Norėdami turėti 5 lygius, naudokite dehidratavimo stovą (parduodamas atskirai) tiesiogiai įstatydami jį į gamtinimo puodą.

3. Slankiklį pastumkite į KEPIMO KARŠTU ORU/VIRYKLĖS režimą, tada ratuku pasirinkite DEHIDRATAVIMAS. Ekrane rodomas numatytasis temperatūros nustatymas. Rodyklėmis aukštyn ir žemyn kairėje ekrano pusėje ir pasirinkite temperatūrą tarp 40° ir 90° žingsniais po 5°.

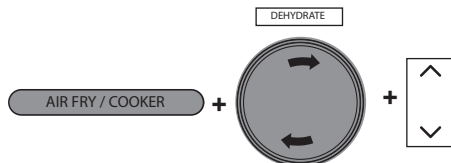

- Rodyklėmis aukštyn ir žemyn dešinėje ekrano pusėje pasirinkite gaminimo laiką nuo 1 iki 12 valandų žingsniais po 15 minučių.
- Paspauskite START/STOP mygtuką, kad pradėtumėte gaminti.
- Gaminimo laikui pasiekus nulį, įrenginys pypitelės ir ekrane 3 kartus sumirksės "End" (Pabaiga).

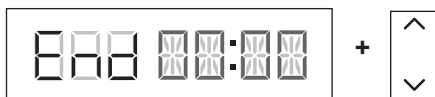

### Tešlos kildinimas

- Įdėkite tešlą į puodą ar "Cook & Crisp" krepšį ir uždarykite dangtį.
- Slankiklį pastumkite į KEPIMĄ KARŠTU ORU/VIRYKLĖS režimą. Ekrane rodomas numatytasis temperatūros nustatymas. Rodyklėmis aukštyn ir žemyn kairėje ekrano pusėje pasirinkite temperatūrą tarp 25° ir 35° žingsniais po 5°.

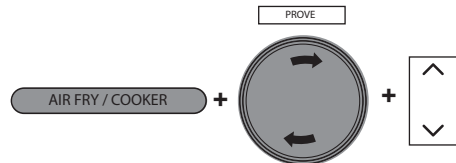

- 3 Rodyklėmis aukštyn ir žemyn dešinėje ekrano pusėje sureguliuokite tešlos kildinimo laiką tarp 20 minučių ir 2 valandų žingsniais po 5 minutes.
- Paspauskite START/STOP mygtuką, kad pradėtumėte gaminimą.
- Gaminimo laikui pasiekus nulį, įrenginys pypitelės ir ekrane 3 kartus sumirksės "End" (Pabaiga).

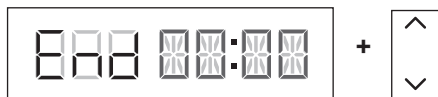

### Apkepimas/Troškinimas

- Sudėkite ingredientus į puodą.
- Slankiklį pastumkite į KEPIMĄ KARŠTU ORY/VIRYKLĖS režimą ar atidarykite dangtį, tada ratuku pasirinkite APKEPIMĄ/TROŠKINIMĄ. Ekrane rodomas numatytasis temperatūros nustatymas. Rodyklėmis aukštyn ir žemyn kairėje ekrano pusėje pasirinkite "LO1", "2", "3", "4" ar "Hi 5".

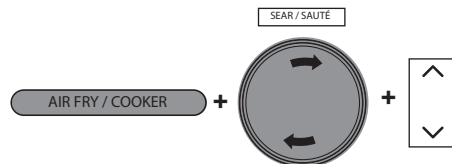

**PASTABA:** Naudojant Apkepimo/Troškinimo funkciją laiko pasirinkti negalima.

- Paspauskite START/STOP mygtuką, kad pradėtumėte gaminimą.
- Paspauskite START/STOP mygtuką, kad įjungtumėte ar išjungtumėte APKEPIMO/TROŠKINIMO funkciją. Norėdami persijungti į kitą gaminimo funkciją, paspauskite START/STOP mygtuką, kad baigtumėte gaminimo funkciją, tada slankikliu ir ratuku pasirinkite norimą funkciją.

**PASTABA:** Šią funkciją galite naudoti su atidarytu arba uždarytu dangčiu.

**PASTABA:** Su daugiaviečių puodu **VISADA** naudokite neprilimpančius įrankius. **NENAUDOKITE** metalinių įrankių, nes jie gali subraižyti nepridegančią puodo dangą.

**PASTABA:** APKEPIMAS/TROŠKINIMAS automatiškai išsijungs po 1 valandos "4" ir "Hi 5" nustatymams ir po 4 valandų "Lo 1", "2" ir "3" nustatymams.



# KEPIMO KARŠTU ORU/VIRYKLĖS FUNKCIJŲ NAUDOJIMAS - TĘŠINYS

## Garai

- Į puodą pripilkite 250ml skysčio (arba recepte nurodytą kiekį), tada į puodą įdėkite groteles ar "Cook & Crisp" krepšį su ingredientais.

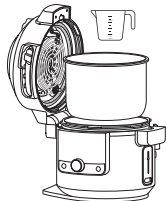

- Slankiklį pastumkite į KEPIMĄ KARŠTU ORU/VIRYKLĖS režimą, tada ratuku pasirinkite GARUS.

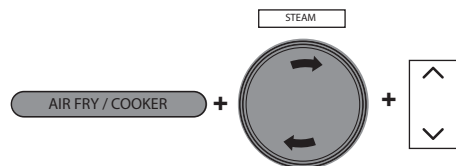

- Rodyklėmis aukštyn ir žemyn dešinėje ekrano pusėje pasirinkite gaminimo laiką iki 30 minučių žingsniais po 5 minutes.
- Paspauskite START/STOP mygtuką, kad pradėtumėte gaminimą.

**PASTABA:** Naudojant GARŲ funkciją temperatūros pasirinkti negalima.

- Įrenginys paleis išankstinį pašildymą, kad užvirtų skystis. Ekrane bus rodoma "PrE". Išankstinio pašildymo animacija bus rodoma, kol įrenginys pasieks reikiamos temperatūros, o tada ekrane bus rodomas laikmatis, skaičiuojantis laiką atgal.

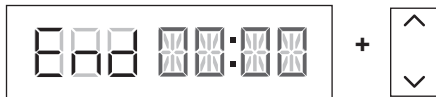

- Gaminimo laikui pasiekus nulį, įrenginys pyptelės ir ekrane 3 kartus sumirksės "End" (Pabaiga).

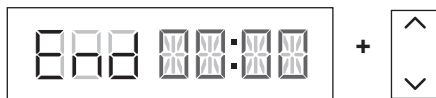

## Lėtas gaminimas

- Sudėkite ingredientus į puodą. **NEPRIPILDYKITE** puodo virš MAX linijos.
- Slankiklį pastumkite į KEPIMĄ KARŠTU ORU/VIRYKLĖS režimą, tada ratuku pasirinkite LĖTĄ GAMINIMĄ. Ekrane rodomas numatytasis temperatūros nustatymas. Rodyklėmis aukštyn ir žemyn kairėje ekrano pusėje pasirinkite "Hi", "LO" ar "bUFFEt".

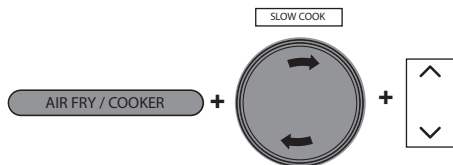

- Rodyklėmis aukštyn ir žemyn dešinėje ekrano pusėje pasirinkite gaminimo laiką iki 12 valandų žingsniais po 15 minučių.
- Paspauskite START/STOP mygtuką, kad pradėtumėte gaminti.

**PASTABA:** LĖTO GAMINIMO bUFFEt laiko nustatymas gali būti reguliuojamas tarp 2 iki 12 valandų; LĖTO GAMINIMO HI laiko nustatymas gali būti reguliuojamas nuo 4 iki 12 valandų.

- Gaminimo laikui pasiekus nulį, įrenginys pyptelės, automatiškai persijungs į ŠILUMOS PALAIKYMĄ ir pradės skaičiuoti laiką į priekį.

**PASTABA:** Pasibaigus gaminimui galite paspausti ŠILUMOS PALAIKYMĄ, kad išjungtumėte ŠILUMOS PALAIKYMO režimą.

## Jogurtas

1. Įpilkite reikiamą pieno kiekį į puodą.

**PASTABA:** Jei norite pasterizuoti, atvėsinkite pieną ir pridėkite bakterijų nenaudojant įrenginio, praleiskite žingsnius 1-9. Vietoj to paspauskite TEMP, pasirinkite "FEr", paspauskite TIME, pasirinkite norimą inkubavimo laiką, tada paspauskite START/STOP mygtuką, kad pradėtumėte.

2. Uždarykite dangtį.
3. Slankiklį pastumkite į KEPIMĄ KARŠTU ORU/VIRYKLĖS REŽIMĄ, tada ratuku pasirinkite JORUGRTĄ. Ekrane rodomas numatytasis temperatūros nustatymas. Rodyklėmis aukštyn ir žemyn kairėje ekrano pusėje pasirinkite "YGT" ar "FEr".

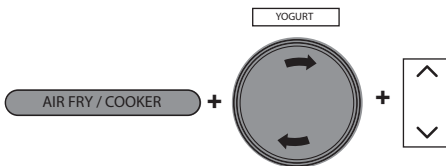

4. Rodyklėmis aukštyn ir žemyn dešinėje ekrano pusėje pasirinkite inkubavimo laiką tarp 6 ir 12 valandų žingsniais po 30 minučių.

**PASTABA:** Ilgesnio laiko pasirinkimas gali nulemti aštresnį jogurto skonį ir tirštesnę konsistenciją. Norėdami pagaminti graikišką jogurtą, rinkitės 12 valandų nustatymą.

5. Paspauskite START/STOP mygtuką, kad pradėtumėte pasterizavimą.
6. Pasterizavimo metu įrenginio ekrane bus rodoma "boil". Pasiekus pasterizavimo temperatūrą, įrenginys pyptelės ir ekrane bus rodoma "COOL".



7. Pieniui atvėsus, įrenginys iš eilės parodys ADD (Pridėti) ir STIR (Pamaišyti) ir inkubavimo laiką.

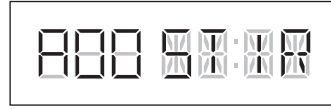

8. Atidarykite dangtį ir nugriebkite pieno paviršių.
9. Į pieną pridėkite jogurto bakterijų ir gerai išmaišykite. Uždarykite dangtį ir paspauskite START/STOP mygtuką, kad pradėtumėte inkubavimo procesą.
10. Ekrane bus rodoma "FEr" ir prasidės laiko skaičiavimas atgal. Pasibaigus inkubavimo laikui, įrenginys pyptelės ir ekrane 3 kartus sumirksės END (Pabaiga). Įrenginys pyptelės kas minutę 4 valandas arba kol bus išjungtas.

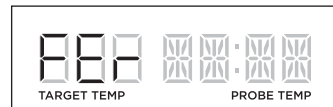

11. Prieš pateikiant atvėsinkite jogurtą iki 12 valandų.

# VALYMAS IR PRIEŽIŪRA

## Valymas: Plovimas indaplovėje ir rankinis plovimas

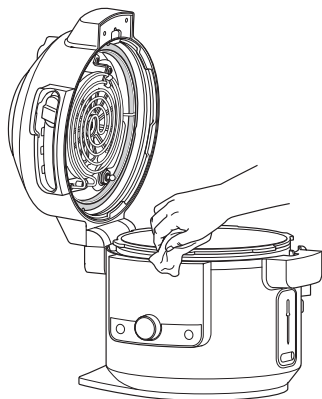

Po kiekvieno naudojimo įrenginį reikia kruopščiai išvalyti.

1. Prieš valymą ištraukite kištuką iš sienos lizdo.
2. Norėdami išvalyti daugiafunkcinio puodo pagrindą ir valdymo panelį, švariai nušluostykite juos drėgna šluoste.
3. Gaminimo puodą, daugiafunkcinį dangtį, silikoninį žiedą, grotėles, „Cook & Crisp“ krepšį ir nuimamą difuzorių galima plauti indaplovėje.

**PASTABA: NIEKADA** neplaukite daugiafunkcinio puodo pagrindo, skaitmeninio kepimo zondo ar jo dangtelio indaplovėje ir nemerki- te juos į vandenį ar kitus skysčius.

4. Slėgio sumažinimo vožtuvą ir nuo užsikimšimų apsaugantį dangtelį galima plauti vandeniu su indų plovimo priemone.
5. Jei maisto likučiai prilipo prie gaminimo puodo, grotelių ar „Cook & Crisp“ krepšio, prieš plovimą pripildykite puodą vandeniu ir palikite mirkti. **NENAUDOKITE** šveitimo kempinių. Jei reikalingas šveitimas, naudokite neabrazyvinį valiklį arba skystą plovimo priemonę ir nailoninę kempinę ar šepetį.
6. Po kiekvieno naudojimo visas dalis išdžiovinkite ore.

## Silikoninio žiedo nuėmimas ir uždėjimas

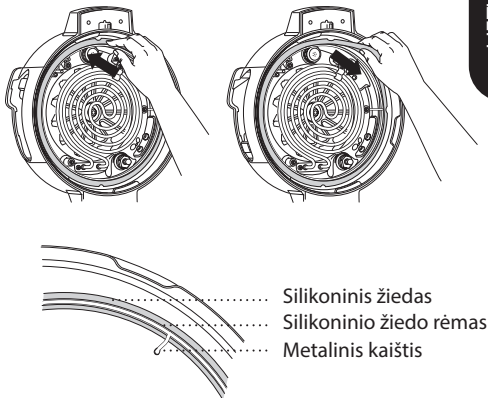

Norėdami nuimti silikoninį žiedą, lengvai dalimis patraukite jį nuo silikoninio žiedo rėmo ir nuimkite. Žiedą galima uždėti bet kuria puse. Norėdami ir vėl uždėti žiedą, atsargiai įdėkite silikoninį žiedą po rėmu. Pradėkite nuo vienos dalies ir tęskite pagal ir prieš laikrodžio rodyklę abejomis kryptimis, kol uždėsite paskutinę silikoninio žiedo dalį po rėmu. Paskutinę silikono žiedo dalį uždėti lengviausia tarp dviejų metalinių kaiščių (žr. paveikslą aukščiau). Po naudojimo nuo silikoninio žiedo ir nuo užsikimšimo apsaugančio dangtelio pašalinkite visus maisto likučius.

## Pasirūpinkite silikoninio žiedo švara, kad išvengtumėte nemalonių kvapų

Silikoninį žiedą plaukite šiltame muiluotame vandenyje arba indaplovėje, taip pašalinsite nemalonus kvapus. Tačiau, tai yra normalu, kad jis gali sugerti tam tikrų rūgščių maisto produktų kvapus. Rekomenduojama turėti daugiau nei vieną silikoninį žiedą. Papildomus silikoninius žiedus galite įsigyti [ninjakitchen.eu](http://ninjakitchen.eu). **NIEKADA** netraukite silikoninio žiedo su per didele jėga, nes taip galite jį deformuoti ir kartu ir jo rėmą, kas gali paveikti slėgio sandarinimo funkciją. Silikoninį žiedą su įtrūkimais, įpjovimais ir kitais apgadinimais būtina nedelsiant pakeisti.

**PASTABA:** Silikoninis žiedas turi būti pakeistas tik tinkamu daugiafunkciniam „Foodi SmartLid“ puodui.

# DANGČIO VALYMAS

Mes rekomenduojame prieš gaminimą apžiūrėti dangčio vidų ir kaitinimo elementus, naudojant „drėgno gaminimo funkcijas“, kurias apima Lėtą gaminimą, Garus, Apkepimą/Troškinimą, Slėginį ir visus KONBINUOTŲJŲ GARŲ režimus. Jei pastebėsite maisto likučius ar aliejaus susikaupimus, mes rekomenduojame išvalyti įrenginį garais (žiūrėkite instrukcijas žemiau), tada nušluostyti dangčio išorę.

## VALYMO GARAIS INSTRUKCIJOS

1. Į puodą įpilkite 750ml vandens.

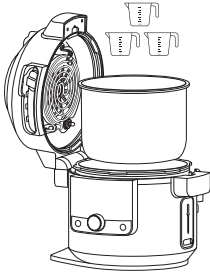

2. "SmartLid" slankiklį pastumkite į KEPIMO KARŠTU ORU/VIRYKLĖS režimą.

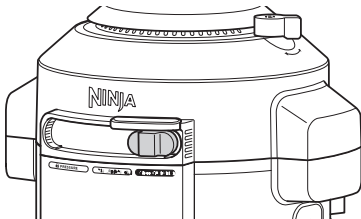

3. Pasirinkite GARUS, nustatykite laiką 30 minučių. Paspauskite START/STOP mygtuką.

4. Laikui pasiekus nulį ir įrenginiui atvėsus, drėgna šluoste arba kempine nušluostykite dangčio išorę ir kaitinimo elementus.

**ĮSPĖJIMAS:** Valydami dangčio vidų neprisilieskite prie ventiliatoriaus.

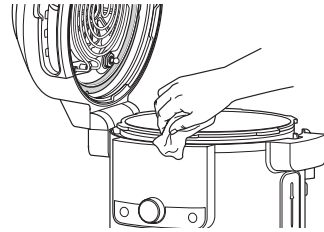

5. Pakartokite žingsnius 3 ir 4 kai reikia, ir pagal poreikį nuvalykite dėmes.

**PASTABA:** Jei pasibaigus ciklui įrenginys nebuvo atidarytas, įrenginys pereis į numatytąjį ŠILUMOS PALAIKYMO režimą ir kaitinimo elementas liks įjungtas.

## **Kodėl mano įrenginys taip ilgai didina slėgį? Kiek laiko užima slėgio padidinimas?**

- Gaminimo laikas skiriasi priklausomai nuo pasirinktos temperatūros, dabartinės puodo temperatūros ir ingredientų temperatūros ir kiekio.
- Patikrinkite, ar silikoninis žiedas tvirtai dėtas ir išlygintas su dangčiu. Jei žiedas sumontuotas teisingai, jūs galėsite jį lengvai patraukti ir pasukti.
- Patikrinkite, kad slėginis dangtis būtų pilnai užrakintas ir slėgio sumažinimo vožtuvas būtų SEAL padėtyje slėginio gaminimo metu.
- Jei įrenginyje nepakanka skysčio, jis nepradės didinti slėgį.

## **Kodėl laikas atgal skaičiuojamas taip lėtai?**

- Galimai jūs nustatėte valandas, o ne minutes. Nustatydami laiką, ekrane bus rodomas HH:MM ir laikas didės/mažės minutėmis.

## **Kaip suprasiu, kad įrenginys didina slėgį?**

- Įrenginiui didinant slėgį, ekrane bus rodoma eigos juosta, kraunanti animaciją.

## **Naudojant Slėgio ar Garų funkcijas ar bet kuriuos Kombinuotųjų garų režimus, ekrane rodoma "PrE" ir judančios šviesos.**

- Tai nurodo, kad įrenginys didina slėgį arba atlieka išankstinį pašildymą, naudojant GARŲ ar SLĖGIO funkcijas. Įrenginiui baigus didinti slėgį, prasidės jūsų gaminimo laiko skaičiavimas atgal.

## **Naudojant Garų funkciją, iš įrenginio išsiveržia didelis garų kiekis.**

- Tai normalu, kad gaminimo metu garai išeina per slėgio sumažinimo vožtuvą.

## **Kodėl po slėgio sumažinimo negaliu atidaryti dangčio?**

- Kaip saugos priemonė dangčio nebus galima atrakinti tol, tol įrenginys visiškai nesumažins slėgį. Pasukite slėgio sumažinimo vožtuvą į VENT padėtį, kad greitai išleistumėte suslėgtus garus. Per slėgio sumažinimo vožtuvą išspruks greitas garų srautas. Garams pilnai išėjus, įrenginį bus galima atidaryti.

## **Ar slėgio sumažinimo vožtuvas turi būti laisvas?**

- Taip. Slėgio sumažinimo vožtuvo laisvas sumontavimas yra tyčinis; jis įgalina greitą ir paprastą perjungimą tarp SEAL ir VENT padėčių ir padeda sureguliuoti slėgį, gaminimo metu išleidžiamas nedidelius garų kiekius, siekiant užtikrinti puikius rezultatus. Įsitikinkite, kad slėginio gaminimo metu jis įjungtas kuo arčiau SEAL padėties, ir kuo arčiau VENT padėties greito garų išleidimo metu.

## **Įrenginys šnypščia ir nedidina slėgį.**

- Patikrinkite, kad slėgio mažinimo vožtuvas būtų įjungtas į SEAL padėtį. Jei taip padarėte ir vis vien girdite šnypščiojimo garsą, tai gali reikšti, kad silikoninis žiedas uždėtas netinkamai. Paspauskite START/STOP mygtuką, kad baigtumėte gaminimą, jei reikia VENT ir atidarykite dangtį. Paspauskite ant silikoninio žiedo, įsitikinkite, kas jis tinkamai uždėtas ir guli plokščiai po žiedo rėmu. Jei uždėtas tinkamai, jūs galėsite jį lengvai patempti ir pasukti.

## **Įrenginys skaičiuoja laiką į priekį, o ne atgal.**

- Gaminimo laikas pasibaigė ir įrenginys yra ŠILUMOS PALAIKYMO režime.

## **Kiek laiko užima įrenginiui slėgio sumažinimas?**

- Slėgio sumažinimo laikas priklausomai nuo įdėto į įrenginį maisto kiekio ir gali skirtis priklausomai nuo recepto. Prieš mėgindami nuimti dangtį, visada patikrinkite, ar plūdinis vožtuvas nusileido. Jei įrenginys mažina slėgį ilgiau, nei įprastai, ištraukite kištuką iš elektros lizdo ir prieš atidarydami dangtį palaukite, kol plūdinis vožtuvas nusileis.

# GEDIMŲ ŠALINIMO VADOVAS - TĘSINYS

---

## **Ekrane rodomas klaidos pranešimas “ADD POT” (UŽDĖKITE PUODĄ).**

- Gaminimo puodas neuždėtas ant daugiafunkcinio puodo pagrindo. Puodas reikalingas su visomis funkcijomis.

## **Ekrane rodomas klaidos pranešimas “SHUT LID” (UŽDARYKITE DANGTĮ).**

- Dangtis atidarytas ir turi būti uždarytas, kad būtų paleista pasirinkta funkcija.

## **Naudojant Garų ir Slėgio funkcijas, ekrane rodomas klaidos pranešimas “ADD WATER” (PRIPILKITE VANDENS).**

- Vandens kiekis pernelyg mažas. Pripilkite daugiau vandens į įrenginį, kad būtų galima tęsti šią funkciją.

## **Naudojant Slėgio funkcijas, ekrane rodomas klaidos pranešimas “NO PRESSURE” (NĖRA SLĖGIO).**

- Prieš ir vėl paleisdami slėginio gaminimo ciklą, į gaminimo puodą pripilkite daugiau skysčio.
- Patikrinkite, kad slėgio sumažinimo vožtuvus būtų SEAL padėtyje.
- Patikrinkite, kad silikoninis žiedas būtų teisingai sumontuotas.

## **Rodomas “ERR” pranešimas.**

- Įrenginys neveikia tinkamai. Kreipkitės į Klientų aptarnavimo tarnybą telefonu 0800 000 9063.

## **Ekrane rodomas klaidos pranešimas “PLUG IN” (ĮKIŠKITE KIŠTUKĄ).**

- Norėdami pradėti gaminimą, įkiškite kepimo zondo dangtelį ar skaitmeninį kepimo zondą į lizdą.

## **Ekrane rodomas klaidos pranešimas “PROBE ERROR” (ZONDO KLAIDA).**

- Įrenginys pasiekė didžiausią pasirinktos funkcijos laiką, prieš zondui pasiekus nustatytą temperatūrą.

## **Ekrane rodomas klaidos pranešimas “SLIDE” (SLANKIKLIS).**

- Prieš pasirinkdami gaminimo funkciją, pastumkite slankiklį į norimą padėtį.

## **Ekrane rodomas klaidos pranešimas “LOCK LID” (UŽRAKINKITE DANGTĮ).**

- Norėdami užrakinti dangtį, pastumkite slankiklį į SLĖGIO padėtį.

## **NAUDINGI PATARIMAI**

1. Norėdami užtikrinti tolygų paskrudinimą, ingredientai turi būti sudėti lygiu sluoksniu gaminimo puodo apačioje be persidengimo. Jei ingredientai persidengia, nepamirškite juos pamaišyti praėjus pusei nustatyto gaminimo laiko.
2. Mažesniems ingredientams, kurie gali išršksti per groteles, mes rekomenduojame pirma įvynioti juos į pergamentinį popierių ar folijos maišelį.
3. Norėdami po pasibaigus gaminimui palaikyti maistą šiltu saugioje temperatūroje, naudokite ŠILUMOS PALAIKymo režimą. Kad maistas neišdžiūtų, mes rekomenduojame laikyti dangtį uždarytu ir naudoti šią funkciją, tik prieš pateikimą.
4. Norėdami pašildyti maistą, naudokite KĖPIMO KARŠTU ORU funkciją.

## DVEJŲ (2) METŲ RIBOTA GARANTIJA

Pirkdami prekę Vokietijoje kaip vartotojas, Jūs gaunate su produkto kokybe susijusias teises (Jūsų „įstatyminės teisės“). Šias įstatymų nustatytas teises galite panaudoti prieš savo pardavėją. Tačiau mes, „Ninja“, esame tokie įsitikinę savo produktų (toliau – „Produktai“) kokybe, todėl suteikiame Jums papildomą gamintojo garantiją iki dvejų metų. Ši garantija taikoma tik Produktui, jei jis įsigytas naujas ir nenaudotas. Šios sąlygos susijusios tik su mūsų garantijomis – Jūsų, kaip pirkėjo, įstatyminės teisės neturi įtakos. Atkreipkite dėmesį, kad dvejų metų garantija suteikiama visose ES šalyse.

Toliau pateiktose sąlygose aprašomos būtinos sąlygos ir mūsų garantijų, kurias išduoda „SharkNinja Germany GmbH“, Kurt-Blaum-Platz 8, 63450 Hanau (Vokietija) („mes“, „mūsų“ arba „mes“), sąlygos. Jos neturi įtakos jūsų įstatyminėms teisėms ar pardavėjo įsipareigojimams arba Jūsų sutarčiai su juo. Tas pats pasakytina ir apie prekių pirmąjį tiesiai iš „Ninja“.

### „Ninja®“ garantija.

Buitinė virtuvės technika – nemaža investicija. Jūsų naujasis aparatas turi tinkamai veikti kuo ilgiau. Suteikiama garantija yra svarbus veiksnys – ir parodo, kiek gamintojas pasitiki savo produktu ir gamybos kokybe.

Pagalbą internetu rasite [www.ninjakitchen.eu](http://www.ninjakitchen.eu).

### Kaip užregistruoti garantiją?

Galite užregistruoti savo garantiją internetu per 28 dienas nuo pirkimo. Siekiant sutaupyti laiko, jums reikės šios informacijos apie jūsų įrenginį:

- Modelio numeris
- Serijos numeris (tik jei yra)
- Prekės įsigijimo data (čekis arba sąskaita faktūra) Norėdami užsiregistruoti internetu, apsilankykite [www.ninjakitchen.eu](http://www.ninjakitchen.eu)

### SVARBU

- Garantija Jūsų Produktui taikoma 2 metus nuo pirkimo datos.
- Visada saugokite kvitą. Jei Jums reikia pasinaudoti garantija, mes pareiklausime kvito, kad patikrintume, ar informacija, kurią mums pateikėte, yra teisinga. Jei nepateiksite galiojančio kvito, garantija netenka galios.

### Kokie garantijos registravimo privalumai?

Užregistravę garantiją, galite pasirinkti gauti mūsų naujienlaiškį su patarimais ir konkursais. Sužinokite paskutines naujienas apie naujas technologijas ir „Ninja“ pristatymus. Jei garantiją užregistruosite internetu, iškart gausite patvirtinimą, kad gavome jūsų duomenis. Norėdami gauti daugiau informacijos apie mūsų privatumo politiką, apsilankykite [www.ninjakitchen.eu](http://www.ninjakitchen.eu)

---

### **Kuriam laikui mūsų Produktams suteikiama garantija?**

Mūsų pasitikėjimas mūsų dizainu ir kokybės kontrole reiškia, kad Jūsų Produktui suteikiama dveju metų garantija.

### **Kam taikoma garantija?**

Jūsų Produkto, įskaitant visas dalis ir darbą, taisymas arba keitimas (Ninja nuožiūra), atsiradus bet kokiam dizaino, medžiagų ir gamybos defektui (įskaitant transportavimo ir siuntimo išlaidas). Mūsų garantija papildo Jūsų, kaip vartotojo, įstatymines teises.

### **Kam netaikoma garantija?**

- Įprastas nusidėvėjimas.
- Atsitiktinė žala, gedimai, atsiradę dėl neatsargaus naudojimo ar priežiūros, netinkamo naudojimo, aplaidumo, neatsargaus naudojimo arba naudojimo su virtuvės prietaisu, kuris neatitinka „Ninja“™ naudojimo vadovo, pateikto kartu su Jūsų aparatu, sąlygų.
- Virtuvės prietaiso naudojimas kitoms nei įprastoms buities reikmėms.
- Ne pagal naudojimo instrukciją surinktų arba sumontuotų dalių naudojimas.
- Dalių ir priedų, kurie nėra originalūs „Ninja“™ komponentai, naudojimas.
- Netinkamas montavimas (išskyrus atvejus, kai montavo „Ninja“™).
- Remontas ar pakeitimai, kuriuos atliko kitos šalys, o ne „Ninja“ ar jos agentai, nebent galite įrodyti, kad kitų šalių atliktas remontas ar pakeitimai nėra susiję su defektu, kuriam suteikiama garantija.

### **Kur galiu nusipirkti originalių „Ninja“ dalių ir priedų?**

„Ninja“ dalis ir priedus sukūrė tie patys inžinieriai, kurie sukūrė Jūsų „Ninja“ virtuvės prietaisą. Visą visų „Ninja“ įrenginių atsarginių dalių ir priedų asortimentą rasite [www.ninjakitchen.eu](http://www.ninjakitchen.eu). Atminkite, kad naudojant ne „Ninja“ atsargines dalis gali būti panaikinta gamintojo garantija. Tačiau Jūsų įstatymų nustatytos teisės nėra paveiktos.











Paveikslėliai gali skirtis nuo tikrojo gaminio.  
Nuolat stengiamės tobulinti savo gaminius,  
todėl šiame dokumente pateikiamos specifi-  
kacijos gali keistis be išankstinio įspėjimo.  
"FOODI" ir „NINJA“ yra registruotas „SharkNinja  
Operating LLC“ prekės ženklas.  
© 2023 SharkNinja Operating LLC.

**“SharkNinja Germany GmbH”  
c/o Regus Management GmbH  
Excellent Business Center 10  
+11/Stock Westhafenplatz 1  
60327 Frankfurtas prie Maino, Vokietija**

**“SharkNinja Europe Limited”  
3150 Century Way  
Thorpe Park  
Lidsa  
LS15 8ZB, JK**

**ninjakitchen.eu**

OL750EU\_IB\_MP\_221202\_MV1

**Distributorius:**

**"Sandmani Grupi AS", Laki pōik 6,  
12919 Talinas, Estija ; [www.sandman.ee](http://www.sandman.ee)**