

# NINJA

# Foodi

POSSIBLECOOKER

MC1001EU

INSTRUKCIJA





## SVARBŪS SAUGOS NURODYMAI

ATIDŽIAI PERSKAITYKITE PRIEŠ NAUDOJIMĄ • TIK BUITINIAM NAUDOJIMUI



Nurodo, kad būtina perskaityti ir peržiūrėti instrukcijas, norint suprasti gaminio veikimą ir naudojimą.



Nurodo pavojų, kuris gali tapti asmeninių susižalojimų, mirties ar didelės turčinės žalos priežastimi, jei nepaisoma čia pateikiamo įspėjamojo simbolio.



Venkite kontakto su karštu paviršiumi. Visada naudokite rankų apsaugą, siekdami išvengti nudegimų.



Tik buitiniam naudojimui patalpoje.

**⚠ ĮSPĖJIMAS:** Jei nesilaikysite šių nurodymų, gali kilti elektros smūgio, gaisro arba nudegimo pavojus, dėl kurio gali būti sugadintas turtas, sužaloti asmenys arba baigtis mirtimi. Naudojant elektros prietaisus visada reikia laikytis pagrindinių saugos priemonių, įskaitant:

1. Siekdami išvengti mažų vaikų uždusimo pavojaus, išmeskite visas pakavimo medžiagas iš karto po išpakavimo.
2. Šiuo įrenginiu gali naudotis asmenys su ribotomis fizinėmis, jutiminėmis ar protinėmis galimybėmis, arba patirties ar žinių stoka, jei jie yra apmokyti saugiai naudotis įrenginiu ir supranta susijusius pavojus.
3. **NESTATYKITE** įrenginio ant ar šalia dujinės ar elektrinės viryklės ar į kaitinamą orkaitę.
4. Įrenginį ir jo maitinimo laidą laikykite toliau nuo vaikų. **NELEISKITE** vaikams žaisti su įrenginiu arba naudotis juo. Naudojantis įrenginiu šalia vaikų, būtina juos atidžiai stebėti.
5. Išpiltas maistas gali tapti rimtų nudegimų priežastimi. **NELEISKITE** laidui kaboti per stalų ar darbo paviršių kraštus, nestatykite įrenginio ant ar šalia karštų paviršių, ant dujinės ar elektrinės viryklės ar į kaitinamą orkaitę.
6. **NESINAUDOKITE** daugiafunkcinio puodu vandenyje arba po tekančiu vandeniu.
7. **NESINAUDOKITE** įrenginiu be maisto gaminimo puodo.
8. Siekdami apsaugoti nuo elektros smūgio pavojaus, nemerkite daugiafunkcinio puodo korpuso į vandenį ar kitus skysčius. Jei korpusas įkristų į skystį, nedelsdami ištraukite maitinimo kištuką iš elektros lizdo. **NEKIŠKITE** rankų į skystį.
9. Prieš įdedami nuimamą maisto gaminimo puodą į jo pagrindą, patikrinkite, kad puodas ir maisto gaminimo pagrindas būtų švarūs ir sausi, nuvalydami juos minkšta šluoste.
10. Jei nuimamas maisto gaminimo puodas yra tuščias, **NEKAITINKITE** jo daugiau nei 10 minučių. Taip galite sugadinti kepimo paviršių.
11. **NENAUDOKITE** šio įrenginio gruzdinimui.
12. **VISADA** laikykites mažiausių ir didžiausių skysčių kiekių, pateiktų instrukcijose ir receptuose.
13. Neleiskite maistui liestis su kaitinimo elementais. **NEPERPILDYKITE** maisto gaminimo puodo ir neviršykite **MAX** maisto gaminimo puodo užpildymo lygio. Perpildymas gali kelti asmens sužalojimų ar materialinės žalos pavojų arba paveikti saugų įrenginio veikimą.
14. **NIEKADA** nenaudokite **LĒTO GAMINIMO** nustatymo be maisto ir skysčių nuimame maisto gaminimo puode.
15. **ATSARGIAI:** Įkaitęs puodas gali apgadinti darbinius paviršius ar stalus. Nuimdami karštą puodą nuo daugiafunkcinio puodo pagrindo, **NESTATYKITE** jo ant neapsaugoto paviršiaus.

- Kaštą puodą VISADA statykite tik ant apsauginio padėkliuko ar įdėklo.
16. Gaminimo metu prietaiso pagrindas, nuimamas puodas ir stiklinis dangtis smarkiai įkaista. Nuimdami puodą ir stiklinį dangtį nuo prietaiso pagrindo, venkite karštų garų ir oro. Nuėmę, **VISADA** padėkite juos ant karščiui atsparaus paviršiaus. **NEPRISILIESKITE** prie priedų gaminimo metu arba iš karto po jo.
  17. Dangtį kelkite **TIK** už rankenos įrenginio priekinėje pusėje. **NEKELKITE** dangčio iš šono, nes taip išsiverš garai, kurie gali nuplikyti.
  18. **ATSARGIAI:** Apkepimo/Pakepimo metu pasiekiamos aukštos temperatūros. Su šiuo nustatymu maistas gali sudegti, jei neprižiūrima. Siekdami išvengti nudegimų, būkite itin atsargūs prisiliedami prie karštų paviršių ir nuimdami maistą. Pasirinkdami Apkepimo/Pakepimo funkciją, nenaudokite dangčio ir nepalikite daugiafunkcinio puodo be priežiūros.
  19. Venkite staigių temperatūros pokyčių, pavyzdžiui, nepridėkite šaldytų maisto produktų į karštą puodą.
  20. **ATSARGIAI:** Naudojant Troškino funkciją, puodas ir dangtis smarkiai įkaista. Siekdami išvengti nudegimų, itin atsargiai lieskite karštus paviršius ir išimkite maistą.
  21. Atsargiai apkepinkite ir troškinkite mėsą. Rankas ir veidą laikykite toliau nuo nuimamo maisto gaminimo puodo, ypatingai kai pridėdami naujus ingredientus, nes karštas aliejus gali aptaškyti.
  22. Šis įrenginys skirtas tik buitiniam naudojimui. **NENAUDOKITE** šio įrenginio jokiems kitiems tikslams, nei numatytas. **NENAUDOKITE** judančiose transporto priemonėse ar valtyse. **NENAUDOKITE** lauke. Neteisingas naudojimas gali tapti susižeidimų priežastimi.
  23. **ATSARGIAI:** Siekdami sumažinti elektros smūgio pavojų, gaminkite tik pridedamame puode arba induose, kuriuos galima dėti ant gaminimo grotelių į pridedamą puodą.
  24. Skirtas naudojimui tik ant stalviršio. Įsitikinkite, kad paviršius yra lygus, švarus ir sausas. **NESTATYKTE** įrenginio ant elektrinės viryklės.
  25. **NESINAUDOKITE** įrenginiu, jei apgadintas maitinimo laidas ar kištukas. Reguliariai tikrinkite įrenginį ir maitinimo laidą dėl pažeidimų. Jei įrenginys netinkamai veikia ar buvo apgadintas bet koku būdu, nedelsiant nustokite juo naudotis ir skambinkite į Klientų aptarnavimo tarnybą.
  26. **VISADA** prieš naudojimą įsitikinkite, kas įrenginys yra tinkamai surinktas.
  27. **NENAUDOKITE** kitokių nei "SharkNinja" rekomenduojami ir parduodami priedai. **NEDEKITE** priedų į mikrobangų krosnelę, skrudinimo orkaitę, konvekcinę ar įprastą orkaitę ar ant keraminės kaitlentės, elektrinio degiklio, dujų degiklio ar lauko grilio. Kitokių priedų naudojimas, nei rekomenduojami "SharkNinja", gali tapti gaisro, elektros smūgio ar susižeidimų priežastimi.
  28. Naudojantis šiuo įrenginiu palikite mažiausiai 15 cm atstumą virš įrenginio ir iš visų jo pusių, kad užtikrintumėte pakankamą oro cirkuliaciją.
  29. Siekdami išvengti galimo apgadino garais, naudojimo metu statykite įrenginį toliau nuo sienų ir spintų.
  30. **ATSARGIAI:** Lėto kepimo ir Troškino režimuose virimo puodas ir dangtis smarkiai įkaista. Norėdami išvengti nudegimų, būkite itin atsargūs prisiliedami prie karštų paviršių arba išimdami maistą.
  31. **NENAUDOKITE** šio įrenginio greitai gaminamiems ryžiams gaminti.
  32. Elektros lizdų įtampos gali skirtis, taip gali būti paveiktas jūsų gaminio našumas ir šilumos išėiga. Siekdami išvengti galimų ligų, naudokite matuoklį, kad patikrintumėte, ar jūsų maistas pagamintas iki rekomenduojamos temperatūros.
  33. Jei įrenginys skleidžia juodus dūmus, nedelsdami jį išjunkite ir palaukite, kol dūmai išsiskaidys, prieš išimdami maisto gaminimo puodą ir "Cooking Pot" padėklą.
  34. **NEPRISILIESKITE** prie karštų paviršių. Įrenginio paviršiai smarkiai įkaista gaminimo metu ir po jo. Siekdami išvengti nudegimų ar asmeninių susižalojimų, **VISADA** naudokite nuo karščio apsaugančias puodkeles arba virtuvesines pirštines ir paimekite už rankenų.
  35. Būkite ypatingai atsargūs, perkeldami įrenginį su karštu aliejumi ar kitais karštais skysčiais. Netinkamas naudojimas, įskaitant daugiafunkcinio puodo perkėlimas, gali sukelti asmeninių susižalojimų pavojų.

- 
36. Naudojantis įrenginiu, per oro išleidimo angą išleidžiami karšti garai. Pastatykite įrenginį taip, kad karšti orai nebūtų nukreipti į maitinimo laidą, elektros lizdus, spintas ar kitus įrenginius. Laikykite rankas, veidą saugiu atstumu nuo oro angų.
  37. Naudodami **LĒTO GAMINIMO** nustatymą, **VISADA** uždarykite dangtį.
  38. Nuimamas maisto gaminimo puodas gali būti labai sunkus, jei pripildytas ingredientų. Ypatingai atsargiai kelkite puodą nuo maisto gaminimo pagrindo.
  39. Prieš atlikdami valymo darbus, įrenginio išardymą, dalių įdėjimą ar išėmimą, ir sandėliavimą, leiskite įrenginiui visiškai atvėsti.
  40. Norėdami atjungti, išjunkite įrenginį, ir ištraukite kištuką iš lizdo, jei įrenginys nenaudojamas ir prieš valymo darbus.
  41. **NEVALYKITE** metalo šveitimo kempinėmis. Metalinės dalelės gali atsiplėšti nuo kempinės ir prisiliesti prie elektrinių dalių, taip sukeldamos elektros smūgio pavojų.
  42. Dėl reguliarios įrenginio priežiūros žiūrėkite Valymo ir priežiūros skyrių.
- 

## REGISTRUOKITE PREKĘ



ninjakitchen.eu



Nuskaitykite QR kodą savo mobiliuoju įrenginiu.

## ĮRAŠYKITE ŠIĄ INFORMACIJĄ

Modelio numeris:

Serijos numeris:

Pirkimo data:

(Išsaugokite kvitą)

Parduotuvė, kurioje pirka:

## TECHNINĖS SPECIFIKACIJOS

Įtampa: 220-240V~, 50-60Hz

Galia: 1200W

## GAMINIO REGISTRAVIMAS:

Apsilankykite adresu [ninjakitchen.co.uk/register](http://ninjakitchen.co.uk/register) ir užregistruokite savo naują Ninja® gaminį per dešimt (10) dienų nuo įsigijimo. Jūsų bus paprašyta nurodyti parduotuvės pavadinimą, pirkimo datą ir modelio numerį kartu su vardu ir adresu.

Registracija leis mums leis susisiekti su jumis, mažai tikėtino pranešimo apie gaminio saugą, atveju.

## DALYS

- A Šaukštas-samtis
- B Puodo dangtis
- C Dangčio rankena/Šaukšto-samčio laikiklis
- D Garinimo grotelės
- E Nuimamas puodas
- F Nuimamo puodo šoninės rankenos
- G Daugiafunkcinio puodo pagrindas
- H Valdymo panelis
- I Daugiafunkcinio puodo pagrindo rankenos

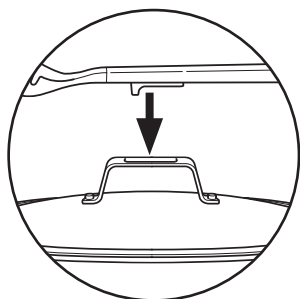

Naudojant įrankių laikiklį, šaukštas-samtis tvarkingai padedamas ant dangčio ir nesiliečia su darbiniais paviršiais.

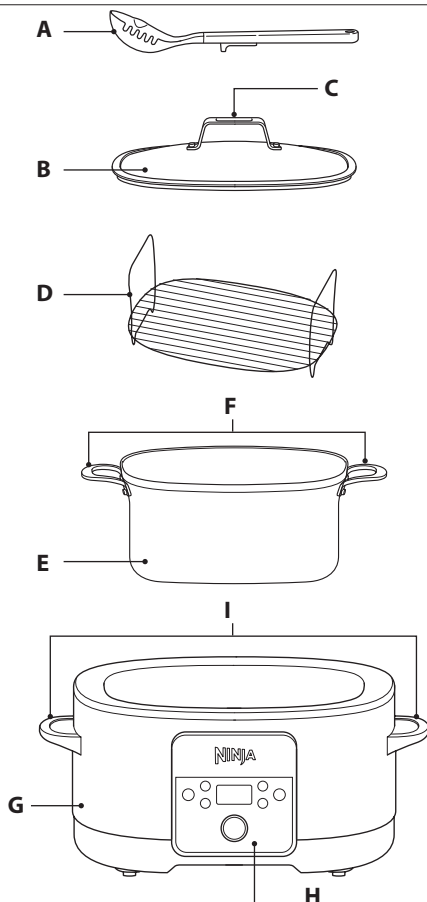

Norėdami užsakyti papildomas ar atsargines dalis ir priedus, apsilankykite [ninjakitchen.eu](http://ninjakitchen.eu).

## PRIEŠ PIRMĄ NAUDOJIMĄ

1. Nuo prietaiso nuimkite ir pašalinkite visas pakavimo medžiagas ir lipnią juostą. Kai kurių lipdukų nereikia nuimti nuo prietaiso, nuimkite **TIK** tuos lipdukus, ant kurių parašyta „peel here“ (nulupkite čia).
2. Iš pakuotės išimkite visus priedus ir atidžiai perskaitykite šį vadovą. Ypatingą dėmesį skirkite naudojimo instrukcijoms, įspėjimams ir svarbiems saugos nurodymams, siekdami išvengti susižeidimų ar materialinės žalos.
3. Naudojantis prietaisu, palikite mažiausiai 15 cm atstumą virš jo ir iš visų pusių, kad būtų užtikrintas tinkamas vėdinimas.
4. Pagrindinį korpusą ir valdymo panelį nuvalykite drėgna šluoste. **NIKADA** nemerkite pagrindinio korpuso į vandenį. Puodą, dangtį, šaukštą-samtį ir garinimo grotelės plaukite šiltame muiluotame vandenyje ir kruopščiai nusausinkite.

5. Mes rekomenduojame įjungti prietaisą ir paleisti jį 10 minučių be maisto. Įsitinkite, kad gamavimo vietoje užtikrinta gera ventilacija. Taip pašalinsite pakuotės likučius ir nemalonius kvapus. Tai visiškai saugu ir nekenkia prietaiso veikimui.

## SUSIPAŽINIMAS SU JŪSŲ DAUGIAFUNKCINIU PUODU

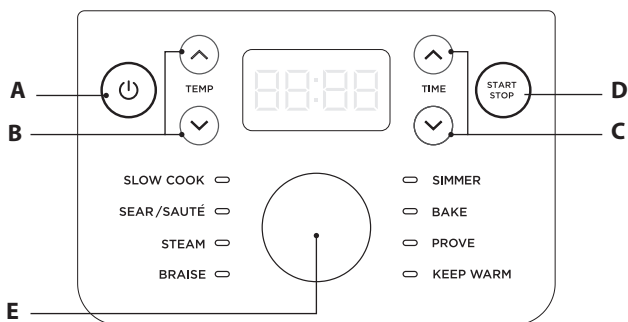

### VALDYMO MYGTUKAI

**A**  **(MAITINIMAS):** Šis mygtukas išjungia prietaisą ir sustabdo visus maisto gamavimo režimus.

**B TEMPERATŪROS RODYKLĖS:** Rodyklėmis aukštyn/žemyn kairėje ekrano pusėje pasirinkite kepimo temperatūrą.

**C LAIKO RODYKLĖS:** Rodyklėmis aukštyn/žemyn dešinėje ekrano pusėje pasirinkite kepimo laiką.

**D START/STOP MYGTUKAS:** Paspauskite START, norėdami pradėti gaminti. START/STOP mygtuko paspaudimas gamavimo ciklo metu sustabdys kepimo funkciją.

**E FUNKCIJŲ RATUKAS:** Ratuku pasirinkite kepimo funkciją.

**PASTABA:** Jei kepimo funkcija nepasirinkta, prietaisas išsijungs po 10 minučių.

### KEPIMO FUNKCIJOS

**LĒTAS KEPIMAS:** Kepkite maistą žemesnėje temperatūroje, bet ilgesnį laiką. Puikiai tinka troškiniams, aštriems padažams ir apkepams gaminti.

**APKEPIMAS/PAKEPIMAS:** Naudokite prietaisą kaip kaitlentę mėsei paskrudinti ir daržovėms pakepinti.

**GARAI:** Delikačiai kepkite švelnius maisto produktus, tokius kaip žuvis ir daržovės, naudodami garus sveikesniam patiekalui gauti.

**TROŠKINIMAS:** Kietesnius mėsos gabalėlius pirma paskrudinkite dideliame karštyje (su nedideliu aliejaus ar sviesto kiekiu), o tada troškinkite skystyje, pasirinkus mažą karštį.

**LĒTAS VIRIMAS:** Iš anksto nustatytoje temperatūroje švelniai virkite vandenyje arba padaže nuolatinėje temperatūroje.

**KEPIMAS:** Kaitinimas tik iš apačios ir šonų (be konvekcinio ventilatoriaus) reiškia, kad ši funkcija labiausiai tinka kepti apverstus puodingus, virti vaisius, kepti obuolius ir gaminti kiaušinių kremus.

**TEŠLOS KILDINIMAS:** Sukurkite palankią terpę tešlai kilti.

**ŠILUMOS PALAIKYMAS:** Pašildykite arba palaikykite pagaminto maisto temperatūrą ilgesnį laiką.

# DAUGIAFUNKCINIO PUODO NAUDOJIMAS

## Lėtas kepimas

1. Ratuku pasirinkite SLOW COOK.
2. TEMP rodyklėmis pasirinkite HI ar LO.
3. Pasirinkite laiką 15 minučių žingsniais tarp 3 ir 12 valandų.

**PASTABA:** SLOW COOK LO laiką galima pasirinkti tarp 6 ir 12 valandų. SLOW COOK HI laiką galima pasirinkti tarp 3 ir 12 valandų.

4. Paspauskite START/STOP mygtuką, kad pradėtumėte gaminti.
5. Gaminimo laikui pasiekus nulį, prietaisas pyptelės, automatiškai persijungs į KEEP WARM (Šilumos palaikymas) režimą ir pradės skaičiuoti laiką. Paspauskite START/STOP, norėdami išjungti KEEP WARM funkciją.

**PASTABA:** Prietaisas automatiškai išsijungs po 12 Šilumos palaikymo valandų.

## Garai

1. Į puodą pripilkite mažiausiai 250ml vandens arba sultinio. Įdėkite grotelės į puodą ir sudėkite ingredientus ant grotelių.
2. Ratuku pasirinkite STEAM (Garai).
3. TIME rodyklėmis pasirinkite kepimo laiką 1 minutės žingsniais tarp 1 minutės 1 valandos. Iš anksto nustatytas laikas yra 10 minučių.
4. Paspauskite START/STOP mygtuką, kad pradėtumėte gaminti.
5. Ekrane bus rodoma PrE, nurodant, kad prietaisas įkaitinamas iki pasirinktos temperatūros.
6. Prietaisui pasiekus atitinkamą garų lygį, ekrane bus rodoma nustatyta temperatūra ir laikmatis pradės skaičiuoti laiką atgal.
7. Gaminimo laikui pasiekus nulį, prietaisas pyptelės ir ekrane dukart sumirksės END (Pabaiga).

**PASTABA:** Pasirinkę Garų funkciją, naudokite 250ml skysčio ar daugiau.

## Apkepimas/Pakepimas

1. Ratuku pasirinkite Apkepimą/Pakepimą.
2. TEMP rodyklėmis pasirinkite HI ar LO temperatūrą. Laikmatis pradės skaičiuoti gaminimo laiką.

**PASTABA:** Rekomenduojama leisti prietaisui įšilti apie 5 minutes prieš pridėdant ingredientų.

3. Paspauskite START/STOP mygtuką, kad pradėtumėte gaminti.
4. Paspauskite START/STOP mygtuką, norėdami išjungti Apkepimo/Pakepimo funkciją.

**PASTABA: NENAUDOKITE** metalinių įrankių, jie gali subraižyti nepridegančią puodo dangą.

**PASTABA:** Su šia funkcija galite naudoti puodą su dangčiu ar be jo.

## Troškinimas

1. Troškinkite ingredientus puode, laikydamiesi Apkepimo/Pakepimo instrukcijų.
2. Baigę, glazūruokite vynu arba sultiniu.

**PASTABA:** Glazūravimui į puodą įpilkite 125ml skysčio. Nuo puodo dugno nubraukite rudas daleles (neilono, mediniu arba silikoniiniu įrankiu, tinkamu nepridegiančioms dangoms) ir sumaišykite su patiekalo skysčiu.

3. Įpilkite likusį patiekalo skystį ir sudėkite ingredientus į puodą.
4. Pasukite ratuką į BRAISE (Troškinimas). Ekrane rodomas numatytasis nustatymas 06:00.

**PASTABA:** Troškinimo funkcijai nėra galiybės pasirinkti temperatūrą. Nustatyta temperatūra yra 99°C.

5. TIME rodyklėmis pasirinkite kepimo laiką 15 minučių žingsniais nuo 1 iki 12 valandų.
6. Paspauskite START/STOP mygtuką, kad pradėtumėte gaminti. Gaminimo laikui pasiekus nulį, prietaisas pyptelės ir 5 minutes ekrane rodytės END (Pabaiga).

## Lėtas virimas

1. Ratuku pasirinkite SIMMER (Lėtas virimas).

**PASTABA:** Lėto virimo funkcijai negalima pasirinkti temperatūros ar laiko. Nustatytas temperatūra yra 99°C. Laikmatis pradės skaičiuoti laiką atgal.

**PASTABA:** Rekomenduojama leisti prietaisui įšilti apie 5 minutes prieš pridendant ingredientus.

2. Sudėkite ingredientus.
3. Paspauskite START/STOP mygtuką, kad pradėtumėte gaminimą.
4. Paspauskite START/STOP, norėdami išjungti Lėto virimo funkciją.

**PASTABA: NENAUDOKITE** metalinių įrankių, nes jie gali subraižyti nepridegiančią puodo dangą.

**PASTABA:** Su šia funkcija galite naudoti puodą su dangčiu ar be jo.

## Kepimas

Ši funkcija nenaudoja konvekcinio ventiliatoriaus, todėl puikiai tinka apverstiems pyragams ir pudingams kepti, naudojant jį kaip garų vonelę arba kepti garuose pudingus ir sūrio pyragus.

1. Į puodą sudėkite ingredientus ir rekomenduojamą priedą (jei reikia).
2. Ratuką pasukite į BAKE (Kepimas). Ekrane bus parodyta numatytoji temperatūra.
3. TEMP rodyklėmis pasirinkite norimą temperatūrą tarp 120°C ir 230°C.
4. TIME rodyklėmis pasirinkite kepimo laiką 1 minutės žingsniais iki 1 valandos ir 10 minučių žingsniais iki 6 valandų.
5. Paspauskite START/STOP mygtuką, kad pradėtumėte gaminti.
6. Gaminimo laikui pasiekus nulį, prietaisas pyptelės, automatiškai persijungs į KEEP WARM (Šilumos palaikymas) režimą ir pradės skaičiuoti laiką į priekį. Paspauskite START/STOP mygtuką, kad išjungtumėte KEEP WARM funkciją.

## Tešlos kildinimas

1. Įdėkite tešlą į puodą ir uždenkite dangčiu.
2. Ratuką pasukite į PROVE (Tešlos kildinimas). Ekrane bus parodyta numatytoji temperatūra 35°C.
3. TEMP rodyklėmis pasirinkite temperatūrą 5 laipsnių žingsniais tarp 30°C ir 40°C.
4. TIME rodyklėmis pasirinkite tešlos kildinimo laiką 5 minučių žingsniais iki 4 valandų.
5. Paspauskite START/STOP mygtuką, kad pradėtumėte tešlos kildinimą.
6. Gaminimo laikui pasiekus nulį, prietaisas pyptelės, ir ekrane 3 kartus sumirksės END (Pabaiga).

## Šilumos palaikymas

1. Ratuku pasirinkite KEEP WARM (Šilumos palaikymas). Šiai funkcijai negalima pasirinkti laiko ar temperatūros. Laikas bus skaičiuojamas, kol nepaspausite START/STOP mygtuko, kad baigtumėte programą.



## VALYMAS IR PRIEŽIŪRA

### Valymas: Plovimas indaplovėje ir rankinis plovimas

Po kiekvieno naudojimo įrenginį reikia kruopščiai išvalyti.

1. Prieš valymą ištraukite kištuką iš sienos lizdo.
2. Norėdami išvalyti daugiafunkcinio puodo pagrindą ir valdymo panelį, švariai nušluostykite juos drėgna šluoste.
3. Jei maisto likučiai prilipo prie gaminimo puodo, grotelių ar "Cook & Crisp" krepšio, prieš plovimą pripildykite puodą vandeniu ir palikite mirkti. **NENAUDOKITE** šveitimo kempinių. Jei reikalingas šveitimas, naudokite neabrazyvinį valiklį arba skystą plovimo priemonę ir nailoninę kempinę ar šepetį.
4. Virimo puodą, stiklinį dangtį ir šaukštą-samtį galima plauti indaplovėje. Prie šių dalių prilipusius maisto likučius nuplaukite neabrazyviniu plovikliu.
5. Po kiekvieno naudojimo visas dalis išdžiovinkite ore.

**PASTABA: NIEKADA** neplaukite daugiafunkcinio puodo pagrindo, skaitmeninio kepimo zondo ar jo dangtelio indaplovėje ir nemerkitė juos į vandenį ar kitus skysčius.

## GEDIMŲ ŠALINIMO VADOVAS

### Kodėl įrenginys neįsijungia?

- Patikrinkite, ar maitinimo kabelis yra saugiai įkištas į elektros lizdą.
- Pabandykite įkišti kabelio kištuką į kitą elektros lizdą.
- Jei reikia, perjunkite saugiklį.

### Ekране rodomas klaidos pranešimas "ADD POT" įrenginys pypsi.

- Gaminimo puodas neuždėtas ant daugiafunkcinio puodo pagrindo. Puodas reikalingas su visomis funkcijomis.

### Ekране rodomas klaidos pranešimas "ADD WATER".

- Dangtis atidarytas ir turi būti uždarytas, kad būtų paleista pasirinkta funkcija.

### Kodėl laikas atgal skaičiuojamas taip lėtai?

- Galimai jūs nustatėte valandas, o ne minutes. Nustatydami laiką, ekrane bus rodomas HH:MM ir laikas didės/mažės minutėmis.

### Įrenginys skaičiuoja laiką į priekį, o ne atgal.

- Gaminimo laikas pasibaigė ir įrenginys yra ŠILUMOS PALAIKYMO režime.

### "E1", "E2"

- Prietaisas funkcionuoja netinkamai. Prašome kreiptis į Klientų aptarnavimo tarnybą telefonu 0800 862 0453. Mes paprašysime jus užregistruoti jūsų gaminį internete ninjakitchen.eu, o skambindami mums, turėkite gaminį po ranką, kad mes galėtumėme greičiau ir kokybiškiau suteikti jums pagalbą.

### Kodėl mano prietaisas išsijungė?

- Jei įjungę prietaisą per 10 minučių jūs nepasirinkote gaminimo funkcijos, jis automatiškai išsijungs.

## NAUDINGI PATARIMAI

---

1. Nuimamas puodas gali būti naudojamas orkaitėje iki 240°C.
2. Naudokite KEEP WARM funkciją, norėdami pasibaigus gaminimo ciklui palaikyti maistą šiltą, maistui saugioje temperatūroje.
3. Gaminimo ciklo metu stenkitės nenuimti dangčio.
4. Puodo **NEGALIMA** naudoti ant viryklių kaitlentės.
5. Norėdami prailginti jūsų prietaiso tarnavimo laiką, mes rekomenduojame puodą plauti rankomis.
6. Stiklinį dangtį galima plauti indaplovėje.
7. Šaukštą-samtį galima plauti indaplovėje.
8. Išankstinio pašildymo laikas priklauso nuo ingredientų kiekio ir temperatūros.
9. Nuimdami puodą nuo daugiafunkcinio puodo pagrindo, **VISADA** naudokite orkaitės puodkeles.
10. Nuimdami stiklinį dangtį nuo puodo, **VISADA** naudokite orkaitės puodkeles.
11. Likusį maistą laikykite sandariuose induose, skirtuose naudojimui šaldiklyje.

## DVEJŲ (2) METŲ RIBOTA GARANTIJA

Pirkdami prekę Vokietijoje kaip vartotojas, Jūs gaunate su produkto kokybe susijusias teises (Jūsų „įstatyminės teisės“). Šias įstatymų nustatytas teises galite panaudoti prieš savo pardavėją. Tačiau mes, „Ninja“, esame tokie įsitikinę savo produktų (toliau – „Produktai“) kokybe, todėl suteikiame Jums papildomą gamintojo garantiją iki dvejų metų. Ši garantija taikoma tik Produktui, jei jis įsigytas naujas ir nenaudotas. Šios sąlygos susijusios tik su mūsų garantijomis – Jūsų, kaip pirkėjo, įstatyminės teisės neturi įtakos. Atkreipkite dėmesį, kad dvejų metų garantija suteikiama visose ES šalyse.

Toliau pateiktose sąlygose aprašomos būtinos sąlygos ir mūsų garantijų, kurias išduoda „SharkNinja Germany GmbH“, Kurt-Blaum-Platz 8, 63450 Hanau (Vokietija) („mes“, „mūsų“ arba „mes“), sąlygos. Jos neturi įtakos jūsų įstatyminėms teisėms ar pardavėjo įsipareigojimams arba Jūsų sutarčiai su juo. Tas pats pasakytina ir apie prekių pirkimą tiesiai iš „Ninja“.

### „Ninja®“ garantija.

Buitinė virtuvės technika – nemaža investicija. Jūsų naujasis aparatas turi tinkamai veikti kuo ilgiau. Suteikiama garantija yra svarbus veiksnys – ir parodo, kiek gamintojas pasitiki savo produktu ir gamybos kokybe.

Pagalbą internetu rasite [www.ninjakitchen.eu](http://www.ninjakitchen.eu).

### Kaip užregistruoti garantiją?

Galite užregistruoti savo garantiją internetu per 28 dienas nuo pirkimo. Siekiant sutaupyti laiko, jums reikės šios informacijos apie jūsų įrenginį:

- Prekės įsigijimo data (čekis arba sąskaita faktūra)

Norėdami užsiregistruoti internetu, apsilankykite [www.ninjakitchen.eu](http://www.ninjakitchen.eu)

### SVARBU

- Garantija Jūsų Produktui taikoma 2 metus nuo pirkimo datos.
- Visada saugokite kvitą. Jei Jums reikia pasinaudoti garantija, mes pareikalausime kvito, kad patikrintume, ar informacija, kurią mums pateikėte, yra teisinga. Jei nepateiksite galiojančio kvito, garantija netenka galios.

### Kokie garantijos registravimo privalumai?

Užregistravę garantiją, galite pasirinkti gauti mūsų naujienlaiškį su patarimais ir konkursais. Sužinokite paskutines naujienas apie naujas technologijas ir „Ninja“ pristatymus. Jei garantiją užregistruosite internetu, iškart gausite patvirtinimą, kad gavome jūsų duomenis. Norėdami gauti daugiau informacijos apie mūsų privatumo politiką, apsilankykite [www.ninjakitchen.eu](http://www.ninjakitchen.eu)

---

### **Kuriam laikui mūsų Produktams suteikiama garantija?**

Mūsų pasitikėjimas mūsų dizainu ir kokybės kontrole reiškia, kad Jūsų Produktui suteikiama dveju metų garantija.

### **Kam taikoma garantija?**

Jūsų Produkto, įskaitant visas dalis ir darbą, taisymas arba keitimas (Ninja nuožiūra), atsiradus bet kokiam dizaino, medžiagų ir gamybos defektui (įskaitant transportavimo ir siuntimo išlaidas). Mūsų garantija papildo Jūsų, kaip vartotojo, įstatymines teises.

### **Kam netaikoma garantija?**

- Įprastas atsarginių dalių (pvz., priedų) susidėvėjimas. Atsarginių dalių galite įsigyti **www.ninjakitchen.eu**
- Žala, atsiradusi dėl netinkamo naudojimo, piktnaudžiavimo, aplaidumo, reikalingos priežiūros neatlikimo arba dėl netinkamo transportavimo.
- Žala kilusią dėl remonto darbų atliktų ne "Ninja" autorizuotame aptarnavimo skyriuje.

### **Kur galiu nusipirkti originalių „Ninja“ dalių ir priedų?**

„Ninja“ dalis ir priedus sukūrė tie patys inžinieriai, kurie sukūrė Jūsų „Ninja“ virtuvės prietaisą. Visą visų „Ninja“ įrenginių atsarginių dalių ir priedų asortimentą rasite [www.ninjakitchen.eu](http://www.ninjakitchen.eu)  
Atminkite, kad naudojant ne „Ninja“ atsargines dalis gali būti panaikinta gamintojo garantija. Tačiau Jūsų įstatymų nustatytos teisės nėra paveiktos.

APSIANKYKITE INTERNETE:  
ninjakitchen.eu



## REGISTRUOKITE PREKĘ

 ninjakitchen.eu

 Nuskaitykite QR kodą savo mobiliuoju įrenginiu.

**PASTABA:** Išsaugokite šias instrukcijas. Išsaugokite ateičiai.



Šis ženklas reiškia, kad šio gaminio negalima išmesti kartu su kitomis buitinėmis atliekomis visoje ES. Siekiant išvengti galimos žalos aplinkai ar žmonių sveikatai dėl nekontroliuojamo atliekų šalinimo, perdirbkite atsakingai, kad skatintumėte tvarų pakartotinį medžiagų šaltinių naudojimą. Norėdami grąžinti naudotą įrenginį, naudokite grąžinimo ir surinkimo sistemas arba susisiekite su pardavėju, iš kurio įsigijote gaminį. Jie gali paimti šį gaminį aplinkai nekenksmingam perdirbimui.







Paveikslėliai gali skirtis nuo tikrojo gaminio.  
Nuolat stengiamės tobulinti savo gaminius,  
todėl šiame dokumente pateikiamos specifikacijos gali keistis be išankstinio įspėjimo.  
"FOODI" ir „NINJA“ yra registruotas „SharkNinja Operating LLC“ prekės ženklas.  
© 2023 SharkNinja Operating LLC.

**“SharkNinja Germany GmbH”  
c/o Regus Management GmbH  
Excellent Business Center 10  
+11/Stock Westhafenplatz 1  
60327 Frankfurtas prie Maino, Vokietija**

**“SharkNinja Europe Limited”  
3150 Century Way  
Thorpe Park  
Lidsa  
LS15 8ZB, JK**

**ninjakitchen.eu**

**Distributorius:  
"Sandmani Grupi AS", Laki pōik 6,  
12919 Talinas, Estija ; [www.sandman.ee](http://www.sandman.ee)**