

NINJA

Foodi

POSSIBLE COOKER

MC1101EU

INSTRUKCIJA



AČIŪ, kad įsigijote „Ninja Foodi PossibleCooker“.

ĮRAŠYKITE ŠIĄ INFORMACIJĄ

Modelio numeris:

Serijos numeris:

Pirkimo data:

(Išsaugokite kvitą)

Parduotuvė, kurioje pirқта:

TECHNINĖS SPECIFIKACIJOS

Įtampa: 220-240V~, 50-60Hz

Galia: 1400W



Šis ženklas reiškia, kad šio gaminio negalima išmesti kartu su kitomis buitinėmis atliekomis visoje ES. Siekiant išvengti galimos žalos aplinkai ar žmonių sveikatai dėl nekontroliuojamo atliekų šalinimo, perdirbkite atsakingai, kad skatintumėte tvarų pakartotinį medžiagų šaltinių naudojimą. Norėdami grąžinti naudotą įrenginį, naudokite grąžinimo ir surinkimo sistemas arba susisiekite su pardavėju, iš kurio įsigijote gaminį. Jie gali paimti šį gaminį aplinkai nekenksmingam perdirbimui.

SVARBŪS SAUGOS NURODYMAI

ATIDŽIAI PERSKAITYKITE PRIEŠ NAUDOJIMĄ • TIK BUITINIAM NAUDOJIMUI



Nurodo, kad būtina perskaityti ir peržiūrėti instrukcijas, norint suprasti gaminio veikimą ir naudojimą.



Nurodo pavojų, kuris gali tapti asmeninių susižalojimų, mirties ar didelės turtinės žalos priežastimi, jei nepaisoma čia pateikiamo įspėjamojo simbolio.



Venkite kontakto su karštu paviršiumi. Visada naudokite rankų apsaugą, siekdami išvengti nudegimų.



Tik buitiniam naudojimui patalpoje.

⚠ ĮSPĖJIMAS: Jei nesilaikysite šių nurodymų, gali kilti elektros smūgio, gaisro arba nudegimo pavojus, dėl kurio gali būti sugadintas turtas, sužaloti asmenys arba baigtis mirtimi. Naudojant elektros prietaisus visada reikia laikytis pagrindinių saugos priemonių, įskaitant:

1. Siekdami išvengti mažų vaikų uždusimo pavojaus, išmeskite visas pakavimo medžiagas iš karto po išpakavimo.
2. Šiuo įrenginiu gali naudotis asmenys su ribotomis fizinėmis, jutiminėmis ar protinėmis galimybėmis, arba patirties ar žinių stoka, jei jie yra apmokyti saugiai naudotis įrenginiu ir supranta susijusius pavojus.
3. Įrenginį ir jo maitinimo laidą laikykite toliau nuo vaikų. **NELEISKITE** vaikams žaisti su įrenginiu arba naudotis juo. Naudojantis įrenginiu šalia vaikų, būtina juos atidžiai stebėti.
4. Trumpas maitinimo kabelis naudojamas tam, kad būtų sumažinta rizika, kylanti dėl to, kad vaikai gali jį pasiekti, įsipainioti į ilgesnį kabelį arba už jo tempti. Prietaisui prijungti **NENAUDOKITE** ilgintuvo.
5. Išpildtas maistas gali tapti rimtų nudegimų priežastimi.
6. Siekdami išvengti gaisro pavojaus, **NESTATYKITE** prietaiso ant kaitlenčių ar kitų karštų paviršių, ar į įkaitintą orkaitę.
7. **NESINAUDOKITE** įrenginiu be maisto gaminimo puodo.
8. **ATSARGIAI:** Įkaitęs puodas gali apgadinti darbinius paviršius ar stalus. Nuimdami karštą puodą nuo daugiafunkcinio puodo pagrindo, **NESTATYKITE** jo ant neapsaugoto paviršiaus.
9. Siekdami išvengti elektros smūgio pavojaus, nemerkite daugiafunkcinio puodo į vandenį ar kitus skysčius. Jei korpusas įkrito į skystį, nedelsdami ištraukite maitinimo kištuką iš elektros lizdo. **NEKİŠKITE** rankų į skystį.
10. Prieš įdedami nuimamą maisto gaminimo puodą į jo pagrindą, patikrinkite, kad puodas ir maisto gamtinimo pagrindas būtų švarūs ir sausi, nuvalydami juos minkšta šluoste.
11. **NEKAITINKITE** su tuščiu puodu ilgiau nei 10 minučių. Taip galite sugadinti virimo paviršių.
12. **NENAUDOKITE** šio įrenginio gruzdinimui.
13. **ATSARGIAI:** Apkepimo/Pakepimo metu pasiekiamos aukštos temperatūros. Su šiuo nustatymu maistas gali sudegti, jei neprižiūrima. Siekdami išvengti nudegimų, būkite itin atsargūs prisiliedami prie karštų paviršių ir nuimdami maistą. Pasirinkdami Apkepimo/Pakepimo funkciją, nenaudokite dangčio ir nepalikite daugiafunkcinio puodo be priežiūros.
14. Venkite staigių temperatūros pokyčių, pavyzdžiui, nepridėkite šaldytų maisto produktų į karštą puodą.
15. **ATSARGIAI:** Naudojant Troškinimo funkciją, puodas ir dangtis smarkiai įkaista. Siekdami išvengti nudegimų, itin atsargiai lieskite karštus paviršius ir išimkite maistą.
16. Atsargiai apkepinkite ir troškinkite mėsą. Rankas ir veidą laikykite toliau nuo nuimamo maisto gaminimo puodo, ypač kai pridėdami naujus ingredientus, nes karštas aliejus gali aptaškyti.
17. Šis įrenginys skirtas tik buitiniam naudojimui. **NENAUDOKITE** šio įrenginio jokiems kitiems tikslams, nei numatytas. **NENAUDOKITE** judančiose transporto priemonėse ar valtyse. **NENAUDOKITE** lauke. Neteisingas naudojimas gali tapti susižeidimų priežastimi.
18. Skirtas naudojimui tik ant stalviršio. Įsitikinkite, kad paviršius yra lygus, švarus ir sausas. **NESTATYKTE** įrenginio ant elektrinės viryklės.

19. **NESINAUDOKITE** įrenginiu, jei apgadintas maitinimo laidas ar kištukas. Reguliariai tikrinkite įrenginį ir maitinimo laidą dėl pažeidimų. Jei įrenginys netinkamai veikia ar buvo apgadintas bet koku būdu, nedelsiant nustokite jį naudoti ir skambinkite į Klientų aptarnavimo tarnybą.
20. Šis prietaisas turi poliarizuotą kištuką (vienas kištuko galas yra platesnis už kitą). Siekiant sumažinti elektros smūgio pavojų, šis kištukas skirtas naudoti su poliarizuotu elektros lizdu tik vienu būdu. Jei kištukas pilnai netelpa į elektros lizdą, apverskite kištuką. Jei vis dar jis netelpa, kreipkitės pas kvalifikuotą techniką. **NEMĖGINKITE** niekaip modifikuoti kištuko.
21. **VISADA** prieš naudojimą įsitikinkite, kas įrenginys yra tinkamai surinktas.
22. **NENAUDOKITE** kitokių nei "SharkNinja" rekomenduojami ir parduodami priedai. **NEDEKITE** priedų į mikrobangų krosnelę, skrudinimo orkaitę, konvekcinę ar įprastą orkaitę ar ant keraminės kaitlentės, elektrinio degiklio, dujų degiklio ar lauko grilio. Kitokių priedų naudojimas, nei rekomenduojami "SharkNinja", gali tapti gaisro, elektros smūgio ar susižeidimų priežastimi.
23. Naudojantis šiuo įrenginiu palikite mažiausiai 15 cm atstumą virš įrenginio ir iš visų jo pusių, kad užtikrintumėte pakankamą oro cirkuliaciją.
24. **NESINAUDOKITE** jūsų prietaisu garaže arba po sienine spintele. Laikydami prietaisą garaže, visada atjunkite jį nuo elektros lizdo. Kitaip gali kilti gaisro pavojus, ypačiai jei prietaisas liečiasi su garažo sienomis arba atidaromos durys prisiliečia prie prietaiso.
25. **VISADA** laikykitės mažiausių ir didžiausių skysčių kiekių, pateiktų instrukcijose ir receptuose.
26. Siekdami išvengti galimo apgadinimo garais, naudojimo metu statykite įrenginį toliau nuo sienų ir spintų.
27. **NEKADA** nenaudokite **LĒTO GAMINIMO** nustatymo be maisto ir skysčių nuimame maisto gaminimo puode.
28. **ATSARGIAI:** Lėto kepimo ir Troškimo režimuose virimo puodas ir dangtis smarkiai įkaista. Norėdami išvengti nudegimų, būkite itin atsargūs prisiliesdami prie karštų paviršių arba išimdami maistą.
29. Naudojantis prietaisu, **NEPERKELKITE** jo.
30. Neleiskite maistui liestis su kaitinimo elementais. **NEPERPILDYKITE** maisto gaminimo puodo ir neviršykite **MAX** maisto gaminimo puodo užpildymo lygio. Perpildymas gali kelti asmens sužalojimų ar materialinės žalos pavojų arba paveikti saugų įrenginio veikimą.
31. **NENAUDOKITE** šio įrenginio greitai gaminamiems ryžiams gaminti.
32. Elektros lizdų įtampos gali skirtis, taip gali būti paveiktas jūsų gaminio našumas ir šilumos išėiga. Siekdami išvengti galimų ligų, naudokite matuoklį, kad patikrintumėte, ar jūsų maistas pagamintas iki rekomenduojamos temperatūros.
33. Jei įrenginys skleidžia juodus dūmus, nedelsdami jį išjunkite ir palaukite, kol dūmai išsiskaidys, prieš išimdami maisto gaminimo puodą ir "Cooking Pot" padėklą.
34. **NEPRISILIESKITE** prie karštų paviršių. Įrenginio paviršiai smarkiai įkaista gaminimo metu ir po jo. Siekdami išvengti nudegimų ar asmeninių susižalojimų, **VISADA** naudokite nuo karščio apsaugančias puodkeles arba virtuvines pirštines ir paimekite už rankenų.
35. Būkite ypatingai atsargūs, perkeldami įrenginį su karštu aliejumi ar kitais karštais skysčiais. Netinkamas naudojimas, įskaitant daugiafunkcinio puodo perkėlimas, gali sukelti asmeninių susižalojimų pavojų.
36. Naudojantis įrenginiu, per oro išleidimo angą išleidžiami karšti garai. Pastatykite įrenginį taip, kad karšti orai nebūtų nukreipti į maitinimo laidą, elektros lizdus, spintas ar kitus įrenginius. Laikykite rankas, veidą saugiu atstumu nuo oro angų.
37. Naudodami **LĒTO GAMINIMO** nustatymą, **VISADA** uždarykite dangtį.
38. Gaminimo metu prietaiso pagrindas, nuimamas puodas ir stiklinis dangtis smarkiai įkaista. Nuimdami puodą ir stiklinį dangtį nuo prietaiso pagrindo, venkite karštų garų ir oro. Nuėmę, **VISADA** padėkite juos ant karščiui atsparaus paviršiaus. **NEPRISILIESKITE** prie priedų gaminimo metu arba iš karto po jo.
39. Dangtį kelkite **TIK** už rankenos įrenginio priekinėje pusėje. **NEKELKITE** dangčio iš šono, nes taip išsiverš garai, kurie gali nuplikyti.
40. Nuimamas maisto gaminimo puodas gali būti labai sunkus, jei pripildytas ingredientų. Ypačiai atsargiai kelkite puodą nuo maisto gaminimo pagrindo.
41. Gaminimo metu ar iš karto po jo **NEPRISILIESKITE** prie priedų, įskaitant termometrą (ne su visais modeliais), nes jie smarkiai įkaista gaminimo metu. Siekdami išvengti nudegimų ar sužalojimų, **VISADA** atsargiai elkitės su prietaisu. Naudokite ilgus įrankius ir apsaugines puodkeles arba orkaitės pirštines.

42. Vaikai neturi atlikti valymo ir priežiūros darbų.
43. Prieš atlikdami valymo darbus, įrenginio išardymą, dalių įdėjimą ar išėmimą, ir sandėliavimą, leiskite įrenginiui visiškai atvėsti.
44. Norėdami atjungti, išjunkite įrenginį, ir ištraukite kištuką iš lizdo, jei įrenginys nenaudojamas ir prieš valymo darbus.
45. **NEVALYKITE** metalo šveitimo kempinėmis. Metalinės dalelės gali atspalvinti nuo kempinės ir prisiliesti prie elektrinių dalių, taip sukeldamos elektros smūgio pavojų.
46. Dėl reguliarios įrenginio priežiūros žiūrėkite Valymo ir priežiūros skyrių.
47. **NELEISKITE** laidui kaboti per stalų ar stalviršių kraštus arba liestis prie karštų paviršių. **NIEKADA** nenaudokite po stalviršių esančių elektros lizdų.
48. Prietaisas nėra skirtas darbui su išoriniu laikmačiu arba atskira nuotolinio valdymo sistema.

ĮŠSAUGOKITE ŠIĄ INSTRUKCIJĄ

DALYS

- A Šaukštas ryžiams
- B Stiklinis dangtis
- C Puodo šoninės rankenos
- D 6 l virimo puodas
- E Pagrindinės įrenginio rankenos
- F Pagrindinis įrenginys
- G Valdymo panelis
- H Garinimo grotelės
- I Puodelis ryžiams

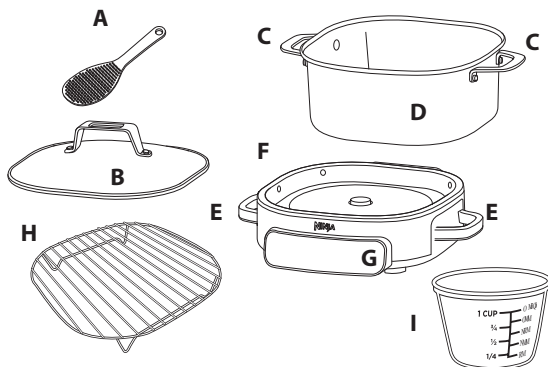

PRIEŠ PIRMĄ NAUDOJIMĄ

1. Nuo prietaiso nuimkite ir pašalinkite visas pakavimo medžiagas ir lipnią juostą.
2. Iš pakuotės išimkite visus priedus ir atidžiai perskaitykite šį vadovą. Ypatingą dėmesį skirkite naudojimo instrukcijoms, įspėjimams ir svarbiems saugos nurodymams, siekdami išvengti susižeidimų ar materialinės žalos.
3. Pagrindinį korpusą, vidinį virimo puodą, stiklinį dangtį ir šaukštą-samtį plaukite šiltu, muiluotu vandeniu su šluoste, tada nuplaukite švari vandeniu ir kruopščiai nusausinkite. **NIEKADA** nemerkite pagrindinio korpuso į vandenį.
4. Pagrindinį korpusą ir valdymo panelį nuvalykite drėgna šluoste. **NIEKADA** nemerkite pagrindinio korpuso į vandenį. Puodą, dangtį, šaukštą-samtį ir garinimo grotelės plaukite šiltame muiluotame vandenyje ir kruopščiai nusausinkite.

Įspėjimas: Naudojantis prietaisu, palikite mažiausiai 15 cm atstumą virš jo ir iš visų pusių, kad užtikrintumėte pakankamą oro cirkuliaciją.

SUSIPAŽINIMAS SU JŪSŲ DAUGIAFUNKCINIŲ PUODU

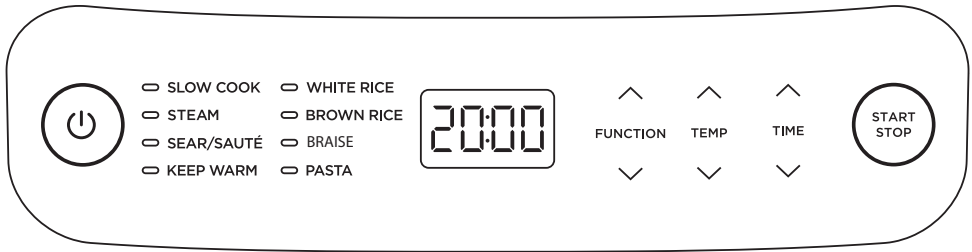

KEPIMO FUNKCIJOS

LĒTAS KEPIMAS: Kepkite maistą žemesnėje temperatūroje, bet ilgesnį laiką.

GARAI: Delikatai kepkite švelnius maisto produktus, tokius kaip žuvis ir daržovės, naudojant garus sveikesniam patiekalui gauti.

APKEPIMAS/PAKEPIMAS: Naudokite prietaisą kaip kaitlentę mėsai paskrudinti ir daržovėms pakepinti virimui, padažams ir daugiau.

ŠILUMOS PALAIKYMAS: Pašildykite arba palaikykite pagaminto maisto temperatūrą ilgesnį laiką.

BALTI RYZIAI: Išvirkite įvairių rūšių baltus ryžius – ilgagrūdžius, jazminų, basmati, arborio, kt.

PASTABA: Nepasirinkus jokios gamtinimo funkcijos per 10 minučių, prietaisas išsijungs.

RUDI RYZIAI: Išvirkite puikius rudus ryžius.

TROŠKINIMAS: Kietesnius mėsos gabalėlius pirma paskrudinkite dideliame karštyje (su

nedideliu aliejaus ar sviesto kiekiu), o tada troškinkite skystyje, pasirinkus mažą karštį.

MAKARONAI: Išvirkite sausus makaronus, neišpildami vandens.

VALDYMO MYGTUKAI

Ⓞ (MAITINIMAS): Šis mygtukas išjungia prietaisą ir sustabdo visus maisto gamtinimo režimus.

B TEMPERATŪROS RODYKLĖS: Rodyklėmis aukštyn/žemyn kairėje ekrano pusėje pasirinkite kepimo temperatūrą.

C LAIKO RODYKLĖS: Rodyklėmis aukštyn/žemyn dešinėje ekrano pusėje pasirinkite kepimo laiką.

D START/STOP MYGTUKAS: Paspauskite START, norėdami pradėti gaminti. START/STOP mygtuko paspaudimas gamtinimo ciklo metu sustabdys kepimo funkciją.

FUNKCIJŲ rodyklė: Pasirinkite rodyklės aukštyn/žemyn

DAUGIAFUNKCINIO PUODO NAUDOJIMAS

Lėtas kepimas

1. Pasirinkite $\wedge \vee$ FUNCTION (Funkcijų) rodyklėmis SLOW COOK.
2. Pasirinkite $\wedge \vee$ TEMP rodyklėmis pasirinkite HI ar LO.
3. Pasirinkite $\wedge \vee$ TIME (Laikas) rodyklėmis laiką 15 minučių žingsniais tarp 3 ir 12 valandų.

PASTABA: SLOW COOK LO laiką galima pasirinkti tarp 6 ir 12 valandų. SLOW COOK HI laiką galima pasirinkti tarp 3 ir 12 valandų.

4. Paspauskite START/STOP mygtuką, kad pradėtumėte gaminti.
5. Gaminimo laikui pasiekus nulį, prietaisas pyptelės, automatiškai persijungs į KEEP WARM (Šilumos palaikymas) režimą ir pradės skaičiuoti laiką.

PASTABA: Prietaisas automatiškai išsijungs po 12 šilumos palaikymo valandų.

Troškimas

1. Troškinkite ingredientus puode, laikydamiesi Apkepimo/Pakepimo instrukcijų.
2. Baigę, glazūruokite vynu arba sultiniu.
3. Įpilkite likusį patiekalo skystį ir sudėkite ingredientus į puodą.
4. Pasirinkite $\wedge \vee$ FUNCTION (Funkcijų) rodyklėmis į BRAISE (Troškimas). Ekране rodomas numatytasis nustatymas 06:00.
5. TIME rodyklėmis pasirinkite kepimo laiką 15 minučių žingsniais nuo 1 iki 12 valandų.
6. Paspauskite START/STOP mygtuką, kad pradėtumėte gaminti.

Apkepimas/Pakepimas

1. Pasirinkite $\wedge \vee$ FUNCTION (Funkcijų) rodyklėmis SLOW COOK.
2. Pasirinkite $\wedge \vee$ TEMP rodyklėmis pasirinkite HI, MED ar LO.

PASTABA: Naudojant Apkepimo/Pakepimo funkciją laiko nustatymas negalimas.

PASTABA: Rekomenduojama leisti prietaisui įšilti apie 5 minutes prieš pridedant ingredientų.

3. Paspauskite START/STOP mygtuką, kad pradėtumėte gaminti.
4. Paspauskite START/STOP mygtuką, norėdami išjungti Apkepimo/Pakepimo funkciją.

PASTABA: NENAUDOKITE metalinių įrankių, jie gali subraižyti nepridegančią puodo dangą.

PASTABA: Su šia funkcija galite naudoti puodą su dangčiu ar be jo.

Šilumos palaikymas

1. FUNCTION rodyklėmis $\wedge \vee$ pasirinkite KEEP WARM (Šilumos palaikymas). Temperatūra bus pasirinkta numatytoji ir prietaisas pradės skaičiuoti laiką į priekį.
2. TIME rodyklėmis $\wedge \vee$ pasirinkite laiką žingsniais po 1 minutę iki 1 valandos ir žingsniais po 5 minutes iki 6 valandų.

Balti ryžiai

1. Pridėkite reikiamą ryžių kiekį.
2. Įpilkite vandens iki atitinkamos linijos ant puodo ir uždenkite puodą dangčiu.
3. FUNCTION rodyklėmis pasirinkite WHITE RICE (Balti ryžiai).

PASTABA: Naudojant White Rice (Balti ryžiai) funkciją, laiko ir temperatūros nustatyti negalima.

4. Paspauskite START/STOP mygtuką, kad pradėtumėte gaminimą. Gaminimo metu bus rodoma animacija.

PASTABA: Geresniems rezultatams pasiekti, laikykite dangtį uždarytą.

5. Baigęs virti ryžius, prietaisas pyptelės, automatiškai persijungs į KEEP WARM (Šilumos palaikymas) režimą ir pradės skaičiuoti laiką į priekį.

PASTABA: Prietaisas automatiškai išsijungs po 12 šilumos palaikymo valandų.

Rudi ryžiai

1. Pridėkite norimą ryžių kiekį.
2. Įpilkite vandens iki atitinkamos linijos ant puodo.

PASTABA: Naudojant White Rice (Balti ryžiai) funkciją, laiko ir temperatūros nustatyti negalima.

3. FUNCTION rodyklėmis $\wedge \vee$ pasirinkite BROWN RICE (Rudi ryžiai).
4. Paspauskite START/STOP mygtuką, kad pradėtumėte gaminimą.

PASTABA: Geresniems rezultatams pasiekti, laikykite dangtį uždarytą.

5. Baigęs virti ryžius, prietaisas pyptelės, automatiškai persijungs į KEEP WARM (Šilumos palaikymas) ir pradės skaičiuoti laiką į priekį.

PASTABA: Prietaisas automatiškai išsijungs po 12 šilumos palaikymo valandų.

Troškinimas

1. Troškinkite ingredientus puode, laikydamiesi Apkepimo/Pakepimo instrukcijų.
2. Baigę, glazūruokite vynu arba sultiniu.

PASTABA: Glazūravimui į puodą įpilkite 1 puodelį. Nuo puodo dugno nubraukite rudas daleles ir sumaišykite su patiekalo skysčiu.

3. Įpilkite likusį patiekalo skystį ir sudėkite ingredientus į puodą.
4. FUNCTION rodyklėmis pasirinkite BRAISE (Troškinimas). Ekrane bus rodomas numatytasis temperatūros nustatymas.
5. TIME rodyklėmis pasirinkite kepimo laiką 15 minučių žingsniais nuo 1 iki 12 valandų.
6. Paspauskite START/STOP mygtuką, kad pradėtumėte gaminti.

Makaronai

1. Į puodą pridėkite norimą sausų makaronų kiekį.
2. Įpilkite rekomenduojamą vandens kiekį.
3. FUNCTION rodyklėmis ^ v pasirinkite PASTA (Makaronai).

PASTABA: Naudojant White Rice (Balti ryžiai) funkciją, laiko ir temperatūros nustatyti negalima.

4. Paspauskite START/STOP mygtuką, kad pradėtumėte gaminti.

PASTABA: Geresniems rezultatams pasiekti, laikykite dangtį uždarytą.

5. Baigęs virti makaronus, prietaisas pyptelės, automatiškai persijungs į KEEP WARM režimą ir pradės skaičiuoti laiką į priekį.

PASTABA: Prietaisas automatiškai išsijungs po 12 šilumos palaikymo valandų.

VALYMAS IR PRIEŽIŪRA

Valymas: Plovimas indaplovėje ir rankinis plovimas

Po kiekvieno naudojimo įrenginį reikia kruopščiai išvalyti.

1. Prieš valymą ištraukite kištuką iš sienos lizdo.
2. Norėdami išvalyti daugiafunkcinio puodo pagrindą ir valdymo panelį, švariai nušluostykite juos drėgna šluoste.
3. Virimo puodą ir stiklinį dangtį galima plauti indaplovėje.

PASTABA: NIEKADA neplaukite daugiafunkcinio puodo pagrindo, skaitmeninio kepimo zondo ar jo dangtelio indaplovėje ir nemerkite juos į vandenį ar kitus skysčius.

4. Virimo puodą, stiklinį dangtį ir šaukštą-samtį galima plauti indaplovėje. Prie stiklinio dangčio ir šaukšto-samčio prilipusius maisto likučius nuplaukite neabrazyviniu plovikliu. Prie šių dalių prilipusius maisto likučius nuplaukite neabrazyviniu plovikliu.
5. Po kiekvieno naudojimo visas dalis išdžiovinkite ore.

GEDIMŲ ŠALINIMO VADOVAS

Kodėl įrenginys neįsijungia?

- Patikrinkite, ar maitinimo kabelis yra saugiai įkištas į elektros lizdą.
- Pabandykite įkišti kabelį į kitą elektros lizdą.
- Jei reikia, perkraukite saugiklį.

Ekране rodomas klaidos pranešimas "ADD POT".

- Gaminimo puodas neuždėtas ant daugiafunkcinio puodo pagrindo. Puodas reikalingas su visomis funkcijomis.

Ekране rodomas klaidos pranešimas.

- Dangtis atidarytas ir turi būti uždarytas, kad būtų paleista pasirinkta funkcija.

Kodėl laikas atgal skaičiuojamas taip lėtai?

- Galimai jūs nustatėte valandas, o ne minutes. Nustatydami laiką, ekrane bus rodomas HH:MM ir laikas didės/mažės minutėmis.

Įrenginys skaičiuoja laiką į priekį, o ne atgal.

- Gaminimo laikas pasibaigė ir įrenginys yra ŠILUMOS PALAIKYMO režime.

"E1", "E2"

- Prietaisas funkcionuoja netinkamai. Prašome kreiptis į Klientų aptarnavimo tarnybą telefonu 0800 862 0453. Mes paprašysime jūs užregistruoti jūsų gaminį internete ninjakitchen.eu, o skambindami mums, turėkite gaminį po ranką, kad mes galėtumėme greičiau ir kokybiškiau suteikti jums pagalbą.

Kodėl mano prietaisas išsijungė?

- Jei įjungę prietaisą per 10 minučių jūs nepasirinkote gaminimo funkcijos, jis automatiškai išsijungs.

NAUDINGI PATARIMAI

1. Nuimamas puodas gali būti naudojamas orkaitėje iki 240°C.
2. Naudokite KEEP WARM funkciją, norėdami pasibaigus gaminimo ciklui palaikyti maistą šiltą, maistui saugioje temperatūroje.
3. Gaminimo ciklo metu stenkitės nenuimti dangčio.
4. Puodo **NEGALIMA** naudoti ant viryklių kaitlentės.
5. Stiklinį dangtį galima plauti indaplovėje.
6. Išankstinio pašildymo laikas priklauso nuo ingredientų kiekio ir temperatūros.
7. Nuimdami puodą nuo daugiafunkcinio puodo pagrindo, **VISADA** naudokite orkaitės puodkeles.
8. Likusį maistą laikykite sandariuose induose, skirtuose naudojimui šaldiklyje.

GAMINIO REGISTRAVIMAS

DVEJŲ (2) METŲ RIBOTA GARANTIJA

Pirkdami prekę Vokietijoje kaip vartotojas, Jūs gaunate su produkto kokybe susijusias teises (Jūsų „įstatyminės teisės“). Šias įstatymų nustatytas teises galite panaudoti prieš savo pardavėją. Tačiau mes, „Ninja“, esame tokie įsitikinę savo produktų (toliau – „Produktai“) kokybe, todėl suteikiame Jums papildomą gamintojo garantiją iki dvejų metų. Ši garantija taikoma tik Produktui, jei jis įsigytas naujas ir nenaudotas. Šios sąlygos susijusios tik su mūsų garantijomis – Jūsų, kaip pirkėjo, įstatyminės teisės neturi įtakos. Atkreipkite dėmesį, kad dvejų metų garantija suteikiama visose ES šalyse.

Toliau pateiktose sąlygose aprašomos būtinos sąlygos ir mūsų garantijų, kurias išduoda „SharkNinja Germany GmbH“, Kurt-Blaum-Platz 8, 63450 Hanau (Vokietija) („mes“, „mūsų“ arba „mes“), sąlygos. Jos neturi įtakos jūsų įstatyminėms teisėms ar pardavėjo įsipareigojimams arba Jūsų sutarčiai su juo. Tas pats pasakytina ir apie prekių pirkimą tiesiai iš „Ninja“.

„Ninja“ garantija.

Buitinė virtuvės technika – nemaža investicija. Jūsų naujasis aparatas turi tinkamai veikti kuo ilgiau. Suteikiama garantija yra svarbus veiksnys – ir parodo, kiek gamintojas pasitiki savo produktu ir gamybos kokybe.

Pagalbą internetu rasite www.ninjakitchen.eu.

Kaip užregistruoti garantiją?

Galite užregistruoti savo garantiją internetu per 28 dienas nuo pirkimo. Siekiant sutaupyti laiko, jums reikės šios informacijos apie jūsų įrenginį:

- Prekės įsigijimo data (čekis arba sąskaita faktūra)

Norėdami užsiregistruoti internetu, apsilankykite www.ninjakitchen.eu

SVARBU

- Garantija Jūsų Produktui taikoma 2 metus nuo pirkimo datos.
- Visada saugokite kvitą. Jei Jums reikia pasinaudoti garantija, mes pareiklausime kvito, kad patikrintume, ar informacija, kurią mums pateikėte, yra teisinga. Jei nepateiksite galiojančio kvito, garantija netenka galios.

Kokie garantijos registravimo privalumai?

Užregistravę garantiją, galite pasirinkti gauti mūsų naujienlaiškį su patarimais ir konkursais. Sužinokite paskutines naujienas apie naujas technologijas ir „Ninja“ pristatymus. Jei garantiją užregistruosite internetu, iškart gausite patvirtinimą, kad gavome jūsų duomenis. Norėdami gauti daugiau informacijos apie mūsų privatumo politiką, apsilankykite www.ninjakitchen.eu

Kuriam laikui mūsų Produktams suteikiama garantija?

Mūsų pasitikėjimas mūsų dizainu ir kokybės kontrole reiškia, kad Jūsų Produktui suteikiama dvejų metų garantija.

Kam taikoma garantija?

Jūsų Produkto, įskaitant visas dalis ir darbą, taisymas arba keitimas (Ninja nuožiūra), atsiradus bet kokiam dizaino, medžiagų ir gamybos defektui (įskaitant transportavimo ir siuntimo išlaidas). Mūsų garantija papildo Jūsų, kaip vartotojo, įstatymines teises.

Kam netaikoma garantija?

1. Įprastas atsarginių dalių (pvz., priedų) susidėvėjimas. Atsarginių dalių galite įsigyti **www.ninjakitchen.eu**
2. Žala, atsiradusi dėl netinkamo naudojimo, piktnaudžiavimo, aplaidumo, reikalingos priežiūros neatlikimo arba dėl netinkamo transportavimo.
3. Žala kilusią dėl remonto darbų atliktų ne "Ninja" autorizuotame aptarnavimo skyriuje.

Kur galiu nusipirkti originalių „Ninja“ dalių ir priedų?

„Ninja“ dalis ir priedus sukūrė tie patys inžinieriai, kurie sukūrė Jūsų „Ninja“ virtuvės prietaisą. Visą visų „Ninja“ įrenginių atsarginių dalių ir priedų asortimentą rasite www.ninjakitchen.eu
Atminkite, kad naudojant ne „Ninja“ atsargines dalis gali būti panaikinta gamintojo garantija. Tačiau Jūsų įstatymų nustatytos teisės nėra paveiktos.



Paveikslėliai gali skirtis nuo tikrojo gaminio.
Nuolat stengiamės tobulinti savo gaminius,
todėl šiame dokumente pateikiamos specifikacijos gali keistis be išankstinio įspėjimo.
"FOODI" ir „NINJA“ yra registruotas „SharkNinja Operating LLC“ prekės ženklas.
© 2023 SharkNinja Operating LLC.

**“SharkNinja Germany GmbH”
c/o Regus Management GmbH
Excellent Business Center 10
+11/Stock Westhafenplatz 1
60327 Frankfurtas prie Maino, Vokietija**

**“SharkNinja Europe Limited”
3150 Century Way
Thorpe Park
Lidsa
LS15 8ZB, JK**

ninjakitchen.eu

MC1101EU_IB_MP_240628_Mv1

Distributorius:

**"Sandmani Grupi AS", Laki pōik 6,
12919 Talinas, Estija ; www.sandman.ee**