

# MUSE

ÄRATUSKELL-RAADIO

M-150 CR









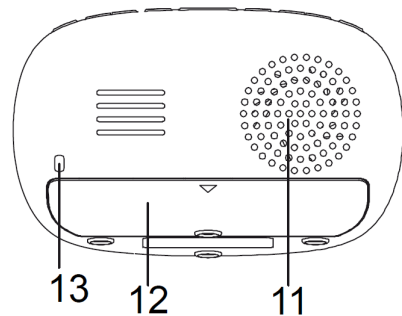
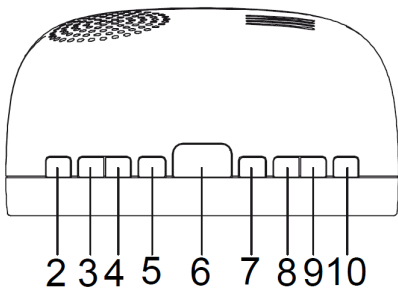
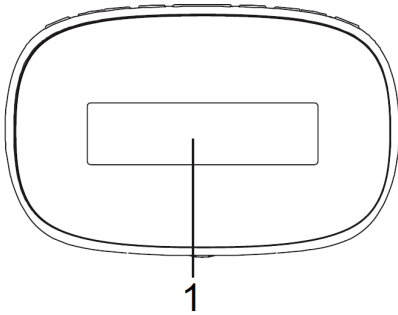



KASUTUSJUHEND



PALUN LUGEGE SEE KASUTUSJUHEND ENNE SEADME KASUTAMIST LÄBI.

# JUHTSEADISTE ASUKOHT JA FUNKTSIOONID



1. LED-ekraan
2.  Ooterežiim/stopp
3.  Radio sisse/välja lülitamine
4.  alarm 2 / -▶ helitugevus väiksemaks
5.  alarm 1 / ▶+ helitugevus suuremaks
6.  Tukkumine
7.  radio saatel magamajäämine
8.  Hämmard, ekraani valgustustugevus UINAKU vahemiku ja alarmi korduse vahemiku pikkus
9.  Kellaja seadistamine
10.  Mällu salvestamine
11. HR (tunnid) Tundide seadistamine
12.  Väiksemaks seadistamine
13. MIN (minutid) Minutite seadistamine
14.  Suuremaks seadistamine
15.  radiojaamade automaatne otsing ja eelseadistamine
16. Kõlar
17. Patareipesa
18. Vahelduvvoolu toitejuhe ja FM-antenn

# KELL-RAADIO KASUTAMINE

## TOITEALLIKAS

Vahelduvvool: 230 V, 50 Hz (EL)

Alalisvool: 2 1,5 V varunduspatareid, tüüp AAA/R03/UM4 (ei ole komplektis).



Optimaalse talitlusvõime tagamiseks soovitage kasutada leelisipatareid. Need patareid tuleb iga kuue kuu tagant vahetada.

1. Sisestage toitejuhtme pistik sobivasse seinakontakti.
2. Paigaldage varupatareid patareipessa. Kasutage ainult spetsifikatsioonis lubatud suuruse ja tüübiga patareid. Järgige patareipessa graveeritud polaarsuse märgistust. Valesti paigaldatud patarei võib seadme kahjustada. Ärge püüdke tavalisi patareid taaslaadida. Need võivad süttida põlema või plahvatada.

## SÜSTEEMI VARUNDAMINE

Kuigi kõik sätted salvestatakse mällu, peate aeg-ajalt kellaaega häälestama. Toitekatkestuse ajal, (juhul kui varunduspatareid pole sisestatud), hakkab ekraan vilkuma, tähistades elektrikatkestust ja vajadust seade ümberseadistada.

## KELLAAJA SEADISTAMINE







1. Vajutage ja hoidke ooterežiimis all nuppu , ekraan hakkab vilkuma, seadistage kellaaeg, tunnid (HR) ja/või minutid (MIN).
2. Kinnituseks vajutage uuesti nuppu .

## MÄRKUS:





Kui te pole seadistamise ajal 9 sekundi jooksul ühtki nuppu vajutanud, salvestatakse automaatselt praegune ekraanikuva.

## RAADIO KUULAMINE

### Käsitsiotsing:

1. Raadio sisselülitamiseks vajutage nuppu .
2. Parema vastuvõtu tagamiseks tõmmake FM-traatantenn välja.
3. Häälestage helitugevus nuppudega  või  soovitud tasemele.
4. Valige nuppudega  või  soovitud raadiojaam.
5. Raadio kuulamise peatamiseks vajutage uuesti nuppu .

### Automaatne otsing





Vajutage ja hoidke mõne sekundi jooksul all nuppe  või . Automasel otsingul leitakse üles tugevama signaaliga raadiojaamad. Nõrgema signaaliga raadiojaamade leidmiseks kasutage käsitsiotsingut. Selleks vajutage korduvalt nuppe  või .

## MÄRKUS:

Jaamade otsingu ajal summutatakse automaatselt helitugevus. Jaamade eelseadistamine See seade võib salvestada mällu kuni 20 jaama.

# KELL-RAADIO KASUTAMINE



## Käsitsisalvestamine:

1. Valige raadiojaam kas käsitsi või automaatse otsingu teel.
2. Vajutage nupule . Ekraanil hakkab vilkuma „P 01“.
3. Jaama valikuks vajutage nuppu  või .
4. Salvestamiseks vajutage nuppu .
5. Teiste jaamade salvestamiseks korrake samme 1 kuni -4.







## Automaatne salvestamine:

Vajutage ja oidke mõne sekundi jooksul all nuppu . Seade salvestab automaatselt tugevama signaaliga esimesed 20 FM-jaama. Kui peaksite salvestama juba eelseadistatud jaama, tühistatakse eelnevalt salvestatud jaama säte ja asendatakse uue sättega.





## Eelseadistatud jaamade kuulamine

Vajutage nuppu  ja korrake toimingut nii mitu korda, kui on vaja soovitud jaama valikuks. Helitugevuse seadistamiseks vajutage nuppe  või .

## ALARMREŽIIM JA ALARMI SEADISTAMINE



1. Vajutage ja hoidke ooterežiimis mõne sekundi jooksul all nuppu , ekraan hakkab vilkuma.
2. Äratusaja seadistamiseks vajutage nuppe HR. ja/või MIN.
3. Vajutage nuppu , seejärel vajutage helisignaali allika valimiseks nuppe  või . kas sumisti, nupp  või FM-raadio, nupp F.
4. Kinnituseks vajutage nuppu , alarminäidik hakkab põlema. Märkus: Samasuguse toiminguga saate seadistada Alarm 2. Selleks kasutage ainult nuppu .

## Märkus:

Eelmise keelamise helitugevuse tase salvestatakse, alarm hakkab helisema sama helitugevusega. Kui valisite heliallikaks raadio, siis ärge unustage häälestada helitugevuse tase. Selleks vajutage nuppe  ja  või . Seejärel vajutage kinnituseks uuesti nuppu . Kui soovite väikese helitugevusega äratamisrežiimi, peaksite äratamise heliallkana kasutama sumistit.

# KELL-RAADIO KASUTAMINE





## ALARMI PEATAMINE

1. Alarmi kordamine  
Vajutage nuppu SNOOZE (uinak); Alarm peatatakse ja hakkab uuesti helisema 9 minuti pärast.
2. Alarmi peatamine  
Vajutage nuppe  või . Alarm 1 hakkab uuesti toimima järgmisel päeval samal ajal.
3. Alarmi tühistamine
4. Alarm 1 alaliseks tühistamiseks vajutage ooterežiimis nuppu . Alarmi näidik kustutatakse.

## Märkus:





Samasuguse toiminguga saate seadistada Alarm 2. Selleks kasutage ainult nuppu .

## UNETAIMER

Raadio saatel uinumiseks vajutage nuppu , seejärel valige nupuga  kuulamisaeg 120-90-60-30-15-10 või 5 minutit. Näidik hakkab põlema. Seade lülitatakse automaatselt valitud aja pärast välja. Unetaimeri funktsiooni tühistamiseks vajutage nuppe  või , kuni ekraanile kuvatakse „OFF“ (väljas).

## TUKKUMISE (NAP) FUNKTSIOON

See funktsioon äratab teid üles lühikese ajavahemiku tagant. Selles režiimis võite valida heliallikaks ainult sumisti.

1. Ooterežiimis. Vajutage nuppu  ja valige tukkumiseks 120-90-60-30-15-10 või 5 minutit. Ekraanile kuvatakse tukkumise näidik.
2. Alarmi peatamiseks vajutage nuppu  või .
3. Selle funktsiooni väljalülitamiseks vajutage korduvalt nuppu , kuni ekraanile kuvatakse „OFF“ (väljas).

## HÄMARDI

Ekraani heleduse seadistamiseks vajutage nuppu: . HIGH (hele), LOW (tume) või OFF (väljas).

# TEHNILINE SPETSIFIKATSIOON JA LISATEAVET

TOITEALLIKAS	Vahelduvvool 230 V, 50 Hz, energiatarve 4 W Alalisvool 3 V, 2, 1,5 V varunduspatareid, patarei tüüp AAA/R03/UM4 (ei ole komplektis).
RAADIO:	FM 87,5 – 108 MHz
MÕÖTMED:	120 (P) x 67 (L) x 77 (K) mm

## LISATEAVE



### ETTEVAATUST:

Elektrilöögi ohu tõttu ärge avage seadme korpust. Sisemuses pole ühtki hooldatavat osa. Usaldage seadme hooldus õppinud personali kättesse.



Kolmnurgas asuv välgunoole kujutis hoiatab kasutajaid seadme korpuse isoleerimata, ohtliku elektrilöögi jaoks piisava pingega kohtadest.



Kolmnurgas asuva hüüumärgiga tähistatakse tähtsaid toiminguid või juhiseid seadme kaasasolevas kasutusjuhendis.

### TÄHTIS!

- ◆ Nimiaandmed on seadme põhjal asuval sildil.
- ◆ Veenduge selles, et seadme ümber oleks min 5 cm ulatuses vaba ruumi piisava ventilatsiooni jaoks.
- ◆ Ärge katke ventilatsiooniavasid esemetega nagu ajalehed, laudlinad, eesriided jne.
- ◆ Ärge pange seadmele lahtise tulega esemeid, nagu küünlaid jms.
- ◆ Ärge jätke seadet pritsmete või piiskade kätte.
- ◆ Ärge pange seadmele mingeid vedelikega esemeid nagu vaase.
- ◆ Ärge visake patareid tulle! Kõrvaldage kõlbmatud patareid kasutusest keskkonda säästval viisil.
- ◆ Vältige seadme sattumist suure kuumuse kätte (nt päikesepaiste, tuli vms).
- ◆ Toitejuhtme pistikut kasutatakse seadme elektrivõrgust eraldamiseks ja seinakontakt peab olema kergesti ligipääsetav. Elektrivõrgu toitest täielikuks eraldamiseks peate võtma pistiku pistikupesast välja. Toitepistik peab olema vaba juurdepääsuga, seda ei tohi tõkestada kõrvaliste esemetega.
- ◆ Kiirete siirdprotsesside ja elektrostaatiliste laengute mõjul võivad tekkida talitushäired ja pärast neid peab kasutaja seadme lähtestama.



Kui tulevikus soovite seadme ära visata, siis ei tohi seda koos tavaliste majapidamisheitmetega ära visata. Kasutusest kõrvaldamiseks viige käitlusjaama. Pöörduge kohaliku omavalitsusse või küsige müügiesindajalt lähima käitlusjaama asukohta. (Direktiiv elektriliste ja elektrooniliste seadmete käitluse kohta.)



Maaletooja: Sandman Grupi  
AS Tammsaare tee 134B, 12918  
Tallinn [www.sandman.ee](http://www.sandman.ee)

**SANDMAN**  
G R O U P