

ZACO

User Manual

Robotic vacuum cleaner

Model: V5s Pro



English

Deutsch

Español

Français

Italiano

Português

www.zacorobot.eu

Dear Customer,

Thank you for purchasing ZACO V5s Pro robot vacuum cleaner! You have joined the millions of people who clean with robots - the smarter way to get it done.

Please take a few moments to read this manual and get acquainted with your robot, to get the best performance from your robot. If you have any problem when you use it, please don't worry, you are supposed to contact our customer service firstly, we will support you during this process.

ZACO Customer Service

Customer Service Number:

00800-42377961 (European Free call)

0209-513038-383 (Direct Line DE)

Email: support@zacorobot.eu

Important Tips

How to use

- Before using the robot, please ensure the power switch is on. Take a few moments to survey the area to be cleaned and remove any obstacles.
- The robot will pass over the same area of the floor multiple times to ensure thoroughly clean.
- The spinning brushes may flick small granule (dog food, cat litter) here and there, but finally the robot will vacuum them all in.
- Before replacing side brushes, check and match “L” “R” mark on both side brush and bottom of robot.
- When you set the clock time or schedule, the final operation will be confirmed by beep from robot. If no tone received, your setting is unsuccessful.
- Empty the dustbin. You could notice the robot vacuum less, even spits out. when the dustbin is full, though there is no any warning beep sound.

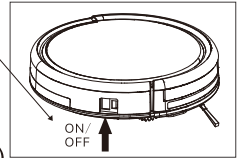

For Best Performance

- Empty V5s Pro's dustbin and clean its filter after every use.
- Filter could not be washed by water.
- Replace new Filter when you notice V5s Pro vacuum gets weaker and pick up less than before.
- Put charging dock against the wall and remove obstacles about 1 meter at two sides and about 2 meters forward.
- Fully charge robot's battery before each cleaning cycle.

Battery Life

To extend V5s Pro's battery life and keep its cleaning at peak performance:

- Charge the robot overnight before first time use.
- If the robot is not used for a long time, please turn off the power switch.
- Recharge the robot as soon as possible. Waiting several days to recharge may damage the battery.
- Use the robot frequently.

Warning: The product contains electronic parts. DO NOT submerge V5s Pro or spray it with water, clean with a dry cloth only.

Table of Contents

- Safety Instructions** 1
- Product Parts** 2
 - Main body and accessories 2
 - Robot anatomy 3
 - Charging dock and Remote control 4
 - CLEAN button status 5
 - Remote control operation 6
- Product Operating** 7
 - How to get started 7
 - Start up/Pause/Sleeping 8
 - Scheduling 8
 - Cleaning modes 9
- Product Maintaining** 10
 - Cleaning side brushes 10
 - Cleaning dustbin and filters 10
 - Cleaning sensors 10
 - Front wheel clean up 11
- Trouble Shooting** 12
 - Error code sheet 12
 - Error appearance 13
- Product Specifications** 14
- Annex-Operation manual** 15

Safety Instructions

Before using the robot, please read and follow the below safety instructions and precautions.

- Read through this user manual carefully before using the robot.
- Retain this user manual.
- Any operation that is not described in this user manual may injure the users and cause product damage.

WARNINGS

1. Only certified technicians may disassemble the robot. Users must not disassemble or repair the robot.
2. Use factory authorized adapter only. Using nonspecific adapter may cause electric shock, fire or robot damage.
3. Do not touch the power cord, plug or adapter with wet hands.
4. Do not allow clothes or any part of your body to be drawn into the robot's wheels.
5. Do not place the robot near cigarette, lighter, matches or other flammables.
6. Clean the robot after charging finishes.
7. Do not over-bend the power cord or pressure the power cord with heavy or sharp objects.
8. Do not use the robot outdoor.
9. Do not sit on the robot or attach any object on it.
10. Do not use the robot on the floor.
11. Before using the robot, remove all fragile objects (textile, glass, lighting, etc) and other objects that could get caught in the brushes or suction opening (cords, clothing, papers, drapes, blind, etc) on the floor.
12. Do not place the robot where it could easily fall off (tables, chairs, etc).
13. Turn off the power switch during transportation or when the robot will not be used for a long time.
14. To avoid battery damage, check if the adapter and outlet are properly connected before using the robot.
15. To avoid tripping, make sure everyone in the house knows the robot is working.
16. Use the robot in environment between -10° and 40° Celsius.
17. Do not place the robot in high-temperature environment.
18. Before scrapping the battery, remove it from the robot.
19. Disconnect electricity supply before removing the battery.
20. The battery is to be disposed of safety according to local regulations.

NOTE: This robot should not be used by children, mentally challenged people or people who lack related experience and backspace knowledge (unless they are under proper supervision).

Product Parts

Main body and accessories

NO.	Description	Qty
1	Main Body	1
2	Charging Dock	1
3	Remote Control (battery not included)	1
4	Adapter	1
5	Cleaning Tool	1
6	User Manual	1
7	Extra Side Brushes	2
8	High Performance Filters	2
9	Mop Cloth	1
10	Water Tank	1

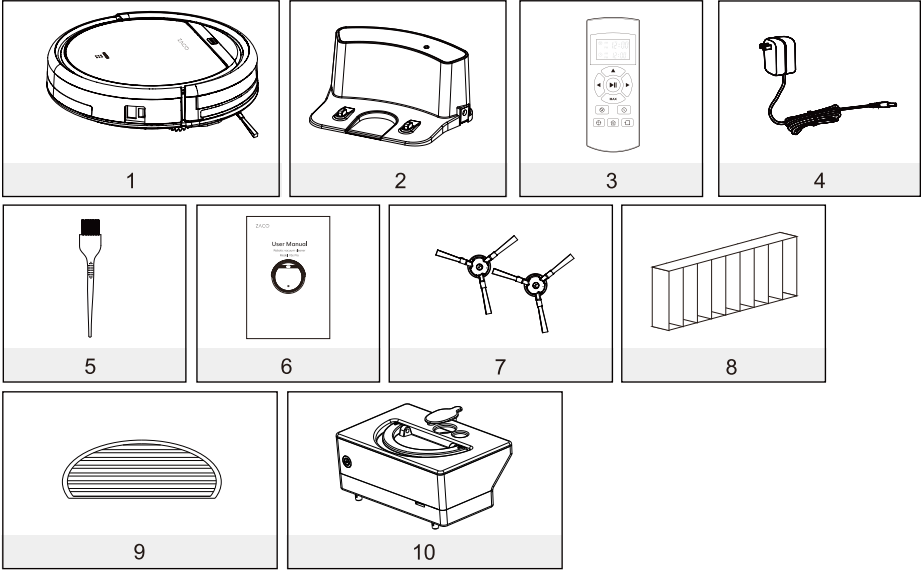

Product Parts

Robot anatomy

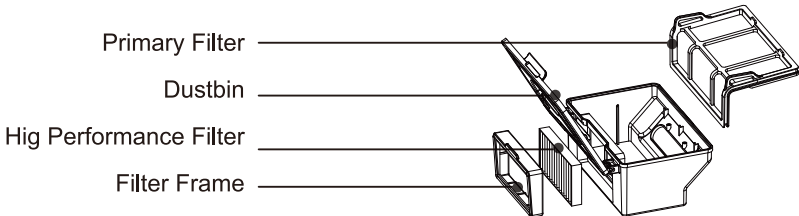
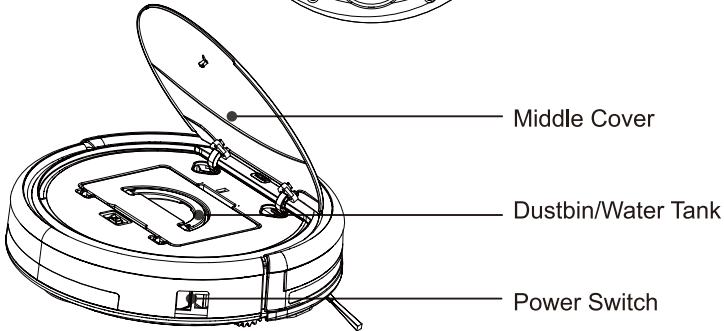
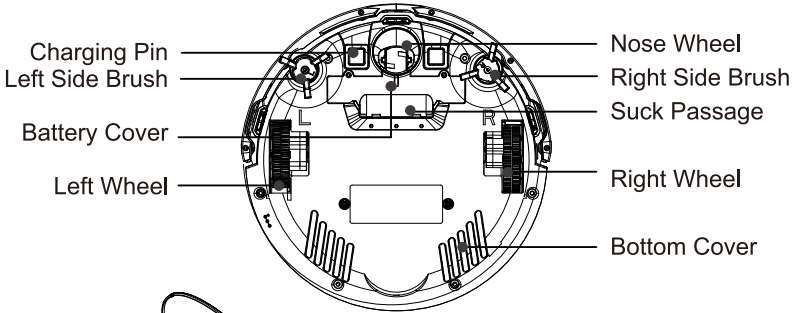
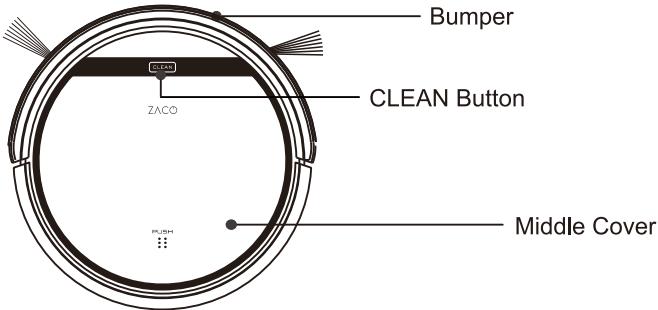

Product Parts

Charging Dock

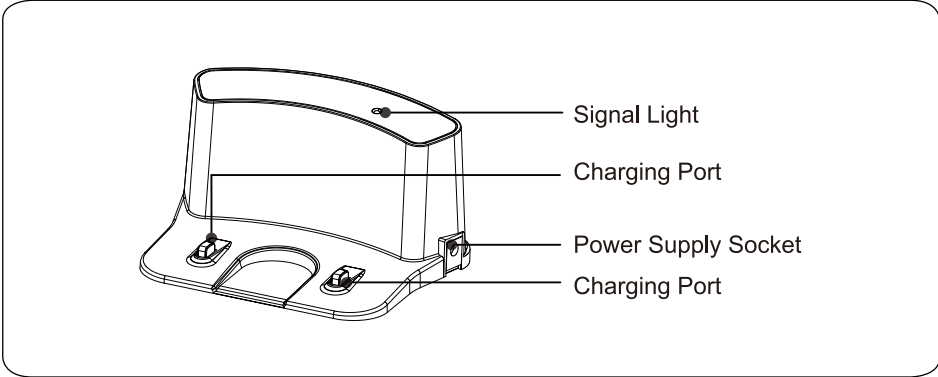

Remote Control

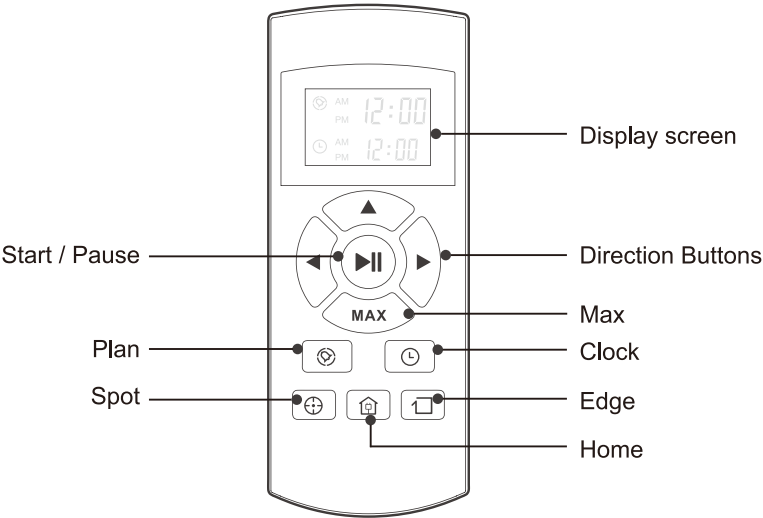

Product Parts

CLEAN button status

Robot Status	Light status
Charging	All lights flash gradually
Charging finished	All lights turn off
In selected mode	All lights flash slowly
When robot in error	All lights flash
Low battery	Middle lights flash
In home mode	Middle lights flash slowly
In cleaning mode	Middle lights turns solid
In edge mode	Middle lights turn solid, lower lights flash
In spot mode	Middle lights turn solid, upper lights flash

Product Parts

Remote control operating

1. “▶||” Starting up/Pause

- To start cleaning in selected mode.
- To stop current cleaning cycle.
- To change from sleep mode to selected mode.

2. Direction Buttons

A. “▲” Button:

- To increase minute and hour setting in schedule or clock mode.
- To move robot forward in selected mode.
- To stop the robot when it hits against objects.

B. “MAX” Button:

- To decrease minute and hour setting in schedule or clock mode.
- To move robot backward in selected mode.
- To maximize vacuuming power.

C. “◀” Button:

- To change from minute to hour in schedule or clock mode.
- To turn the robot left.

D. “▶” Button:

- To change from minute to hour in schedule or clock mode.
- To turn the robot right.

3. “☉” Plan

- To enter schedule mode when robot is in selected mode.
- To confirm cleaning schedule.

4. “🕒” Clock

- To enter clock mode when robot is in selected mode.
- To confirm time setting.

5. “🏠” Home

To return robot to charging home base.

6. “□” Edge

To clean along the edge of the walls.

7. “⊕” Spot

To clean specific areas.

8. ☉^{AM}/_{PM} 12:00 To display scheduled time.

9. 🕒^{AM}/_{PM} 12:00 To display clock.

Note:

1. Place two AAA batteries into the remote control.
2. Remove batteries if the remote control will not be used for a long time.

How to Use

1. Getting started

1>. **Place charging dock on the floor and plug in adapter. Signal light on charging dock will turn solid.**

Note: Put charging dock against a wall and remove obstacles about 1 meter on both sides and about 2 meters in front.

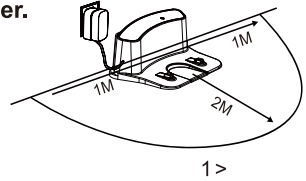

2>. **Display panel will flash after the power switch (near the power socket) is turned on.**

(If no command is received, the robot will switch to sleep mode after 45 seconds)

Note:

- A. Always keep the power switch on, otherwise the robot will not work.
- B. If power switch is turned off, all scheduled cleaning will be lost.

Caution: Before charging the robot, make sure the power switch is turned on, otherwise the robot will not be charged.

3>. **Robot can be recharged by :**

- A. plugging into an electrical outlet;
- B. pressing (HOME) button on remote control – the robot will return to charging dock for auto recharge.

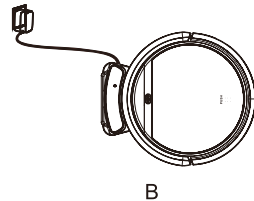
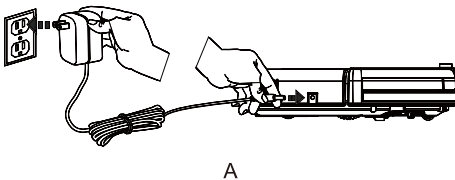

Extending battery life:

- A. Before first use, charge the robot overnight. When charging finishes, light at AUTO button will turn off.
- B. Always place the robot on the charging dock that is connected to power.
- C. If the robot will not be used for a long time, fully recharge it and turn off the power switch before storing it in a cool, dry place.

4>. **Auto charging**

The robot will automatically return to charging dock when battery runs low.

How to Use

2. Start/Pause/Sleep

Sleep mode: robot is not working, light at CLEAN button is off and power switch is on.

Selected mode: robot is not working, green light at CLEAN button flashes.

Cleaning mode: robot is working, green light at CLEAN button turns solid.

1>. Starting up

A. Make sure the power switch is on.

B. Press CLEAN button on robot or remote control to start cleaning.

Note: If robot is in sleep mode, press CLEAN button to recover it from sleep mode.
Press CLEAN button again to start the cleaning cycle.

2>. Pause

Press CLEAN button on robot or remote control to change from Clean mode to selected mode.

Note: When robot is paused, press CLEAN button to resume the cleaning cycle.

3>. Sleep

Change from selected mode to sleep mode:

A. Press and hold CLEAN button on robot for 3 seconds.

B. Robot automatically enters sleep mode if no command is received after 15 seconds.

3. Schedule

You can schedule to let the robot start cleaning from a certain time.

Note: Remember to set the clock time and schedule once replace the remote control battery. Once the clock time is set, any scheduling you have set will make robot work on the scheduled time.

Setting the clock time

1. Point the remote control at robot (make sure the power switch is on).

2. Press CLOCK and then use directional buttons to set the correct time.

3. Press CLOCK to save the setting. To cancel the schedule, please turn off the robot.

Setting a schedule

The robot will always work at the scheduled time unless power switch of the robot is turned off.

1. Point the remote towards the robot.

2. Press PLAN and then use directional buttons to set the schedule.

3. Press PLAN to save the setting. To cancel the schedule, please turn off the robot.

Note: When you set the clock time or schedule, the final operation will be confirmed by beep from robot; If no tone received, your setting is unsuccessful.

How to Use

2. Cleaning mode

1>. Auto cleaning

The robot will clean a room automatically and adjust its cleaning according to the situation.

Note: Press CLEAN button on robot or remote control to start Auto Cleaning.

2>. Spot cleaning

A. Press Spot on the remote toward the robot when the robot is working. The robot will circle around and turn into Auto clean mode after Spot clean is finished.

B. Press Spot on the remote toward the robot when the robot is in selected mode and the robot will begin to circle around. The robot will turn into selected mode after Spot clean is finished.

3>. Edge cleaning

Put the robot near the edge (wall) and press EDGE on remote control to start edge cleaning .

Note: Edge cleaning will automatically stop when robot could not detect any edges. or you could manually press CLEAN to stop edge cleaning.

Maintenance

1. Cleaning side brushes

Clean the side brushes when it gets dirty and replace if it's are damaged.

Note: Before replacing side brushes, check and match "L" "R" marks on both and bottom of robot.

2. Cleaning dustbin and filter

Clean and empty dustbin after each use, steps are as shown in below figures.

- After taking dustbin, check whether there is foreign matter stuck in suck passage and clean it.
- Clean Filter after 15-30 days' use. And replace it after use for 6 months at maximum.
- Install both Filter and primary filters when they are dry.
- Filter and primary filter could be replaced if needed.

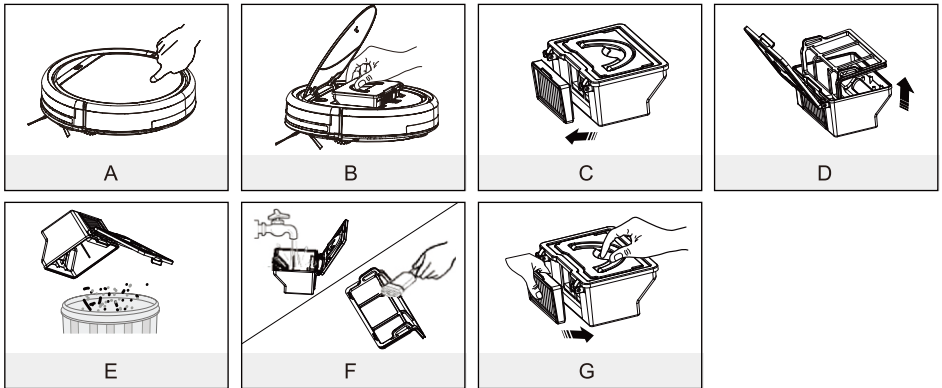

3. Cleaning cliff sensors and auto charging pins

Slightly clean the sensor window and auto charging pins with a soft dry cloth.

Note: Charging pins on charging dock need to clean if dirty.

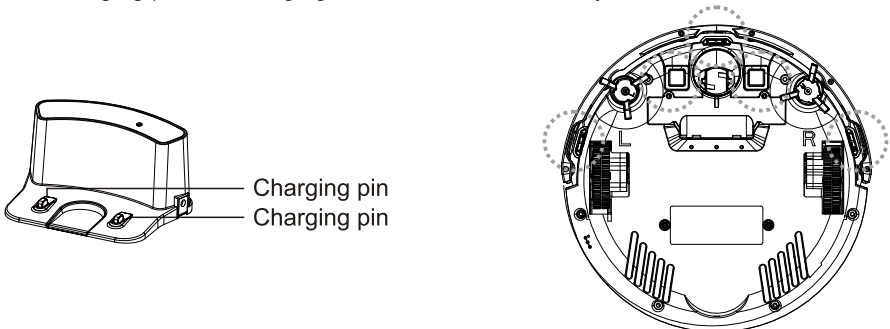

Maintenance

4. Front wheel clean up

When there is foreign matter in front wheel, it will affect the cleaning performance, please clean it follow the way below:

- (1) Pull the wheel up vertically and clean it. Please note whether the gasket is off.
- (2) It should be noted that whether the gasket is installed well after clean the front wheel.

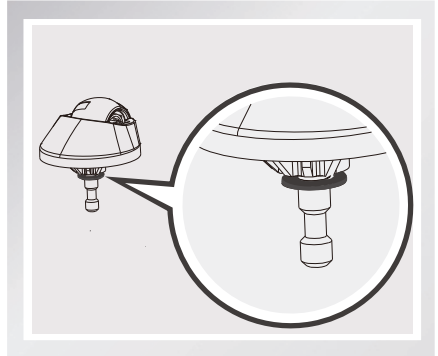
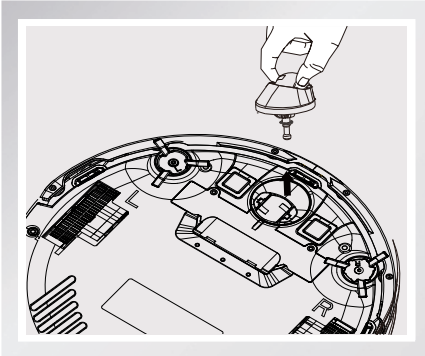

Trouble shooting

1. Error code sheet

When the robot meets with some routine troubles, it will remind you by beep.

- Short tone

NO.	Tone	Cause	Solution
01	•	Wheels or side brushes no work	Check wheels or side brushes
02	• •	Cliff sensor or bumper sensor failure	Clean cliff sensor and shake bumper slightly, check whether there is foreign matter
03	• • •	Main body gets stuck	Move main body and start again

Note: If all above solutions don't work, please take below actions.

1. Re-set the robot by re-turning on the power switch.
2. If re-set action doesn't work, please contact support@zacorobot.eu

Trouble shooting

1. Error appearance

Error appearance	Likely Cause	Solution
Circle around a small area	Side wheels are jammed	<ul style="list-style-type: none"> - Remove hair and debris from side wheels. - While reinstalling, push the wheels in and out to make sure they can rotate freely. - Restart robot in another spot.
Keep moving backward	Cliff sensor is dirty or broken	Check cliff sensor lens. Clean or replace it if needed.
Bump into obstacles repeatedly	The bumper is stuck	<ul style="list-style-type: none"> - Tap the bumper 10-20 times to remove debris lodged in it. - Loosen the screw of the bumper.
Working time shortened	<ul style="list-style-type: none"> - Battery capacity dropped - Robot is not fully charged 	<ul style="list-style-type: none"> - Replace battery - Recharge robot
CLEAN button light is off while charging	<ul style="list-style-type: none"> - Hair or small debris stuck in charging pins. - Robot is not properly connected to charging pins. 	<ul style="list-style-type: none"> - Clean charging pins - Check if robot is connected to charging pins
Pick up less dirt and debris	Filter is dirty or wet	Clean or replace filter
Spit out litter	Dustbin is full	Empty the dustbin
Robot doesn't start at scheduled time	<ul style="list-style-type: none"> - Schedule was not saved successfully - Schedule was canceled after you restarted robot - Power Switch is off - Battery is low - Debris jammed in components 	<ul style="list-style-type: none"> - Reset schedule. Wait for a beep to confirm completion of scheduling. - Turn on power switch on robot - Keep the robot's power switch on and put it on charging dock to make sure robot is fully charged for the next job - Turn off the power switch on robot and empty the dustbin - Clean side brushes and main brushes

Product Specifications

Classification	Item	Detail
Mechanical Specifications	Diameter	300mm
	Height	81mm
	Weight	2.24kg
Electrical Specifications	Voltage/Power	14.4V-14.8V/22W
	Battery type	Lithium ion 2600mAh
Cleaning Specifications	Dustbin capacity	0.3L
	Charging type	Auto Charging / Manual Charging
	Cleaning mode	Auto, Spot, Edge, DailySchedule
	Charging time	About 280 mins
	Cleaning time	About 90 mins
Main Body Button Type		Touch button

Remark: The storage temperature of this product is between -10°C and 40°C.

Annex-Operation manual

(For model with water tank only)

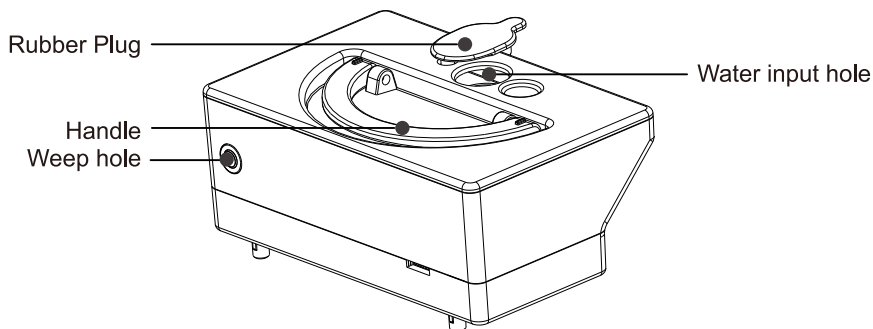

1. Dry clean is made with dustbin, and wet clean is made with water tank
2. The mop bracket with mop should be on the robot when the water tank is used.
3. Pouring the water into the water tank.
4. Open the robot lid and put the water tank onto the body, the weep hole of the water tank should be **aligned with** the weep hold on the robot body.
5. Close the robot lid, press CLEAN button to start the wet cleaning, There is no vacuum suction function during the wet cleaning.
6. It is suggest to make the suction (dry clean) before wet clean for a better cleaning result.
7. The water in the water tank is flow out automatically. so **it is prohibited to let water tank be still inside or outside of the robot when there is still water in the tank.** This will cause the water logging on floor.
8. **Please take out the water tank when you charge the robot vacuum cleaner.**

ZACO

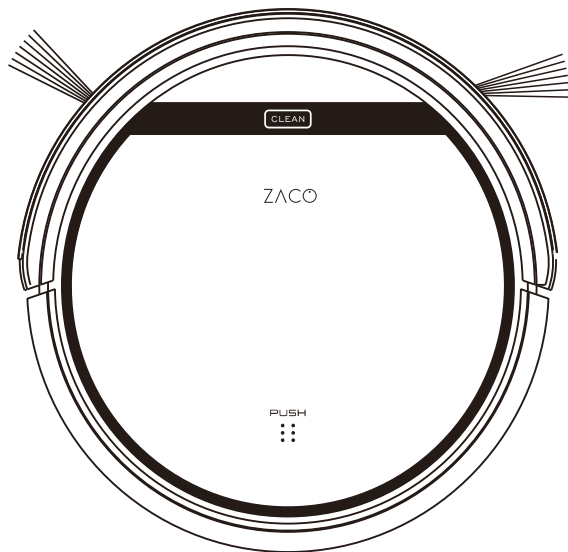

Saugroboter
Benutzerhandbuch
Deutsch

Lieber Kunde,

Wir bedanken uns, dass Sie den ZACO V5s Pro Saugroboter gekauft haben. Sie gehören damit zu den Millionen von Menschen, die Ihren Hausputz auf intelligente Weise mit Robotern erledigen.

Nehmen Sie sich bitte einige Minuten Zeit, dieses Handbuch zu lesen und sich mit Ihrem Roboter vertraut zu machen. So werden Sie die optimalen Ergebnisse mit dem Gerät erzielen.

Falls bei der Benutzung Schwierigkeiten auftreten sollten, dann wenden Sie sich bitte an unseren Kundendienst. Wir stehen Ihnen gerne zur Verfügung.

ZACO Kundendienst

Kundenservicenummer:

00800-42377961 (European Free call)

0209-513038-383 (Direct Line DE)

E-Mail: support@zacorobot.eu

Wichtige Hinweise

Benutzung

- Vor der Benutzung des Roboters, stellen Sie bitte sicher, dass der Stromschalter eingeschaltet ist und entfernen Sie alle Hindernisse, insbesondere Kabel, in der Umgebung.
- Der Roboter wird dieselbe Bodenfläche mehrmals bearbeiten, um ein gründliches Säubern sicherzustellen.
- Die drehenden Bürsten können gelegentlich kleinere Körner (Hundefutter, Katzenstreu) auswerfen. Der Roboter wird sie aber **alle** aufsaugen.
- Leeren Sie den Staubbehälter. Der Saugroboter kann weniger Leistung haben oder sogar Gegenstände auswerfen, wenn der Staubbehälter voll ist. Es gibt dafür kein Warnsignal.

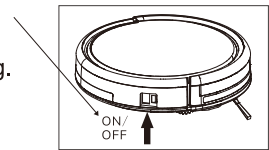

Für die optimale Leistung

- Leeren Sie den Staubbehälter und den Filter des V5s Pro nach jedem Gebrauch.
- Der Filter darf nicht mit Wasser gesäubert werden.
- Ersetzen Sie den Filter, wenn die Saugleistung des V5s Pro geringer wird und e weniger Schmutz als vorher entfernt.

Batterie-Nutzungsdauer

Zur Verlängerung der Nutzungsdauer des Akkus des V5s Pro und zum Erhalt seiner optimalen Saugleistung:

- Laden Sie den Roboter vor dem Erstgebrauch über Nacht auf.
- Falls der Roboter längere Zeit nicht benutzt wird, schalten Sie den Stromschalter aus.
- Laden Sie den Roboter schnellstmöglich auf, ein tagelanges Warten kann die Batterie beschädigen.
- Benutzen Sie den Roboter häufig.

Warnung: Das Produkt enthält elektronische Teile. Tauchen Sie den V5s Pro NICHT in Wasser und besprühen Sie ihn nicht mit Wasser. Säubern Sie ihn nur mit einem trockenen Tuch.

Inhaltsverzeichnis

- Sicherheitshinweise** 1
- Bestandteile** 2
 - Bestandteile und Zubehör 2
 - Roboter-Konstruktion 3
 - Ladestation 4
 - Fernbedienung 4
 - CLEAN-Taste-Status 5
 - Handhabung der Fernbedienung 6
- Bedienung** 8
 - So starten Sie die Reinigung 8
 - Start / Pause / Schlafen 9
 - Planung 9
 - Reinigungsmodus 10
- Wartung und Pflege** 11
 - Reinigung der seitlichen Bürsten 11
 - Reinigung des Staubbehälters und des Filters 11
 - Reinigung der Cliff-Sensoren und Ladkontakte 11
 - Vorderradreinigung 12
- Störungsbehebung** 13
 - Fehlerkodeliste 13
 - Fehlermeldung 14
- Spezifikationen** 15
- Anhang – Benutzerhandbuch** 16

Sicherheitshinweise

Bitte lesen Sie die folgenden Sicherheitshinweise und befolgen Sie alle allgemeinen Sicherheitsregelungen, bevor Sie das Gerät in Betrieb nehmen.

- Bitte stellen Sie vor der Inbetriebnahme sicher, dass das Gerät eingeschaltet ist.
- Bitte schalten Sie den Schalter auf der rechten Seite des Gerätes aus, wenn das Gerät für längere Zeit nicht verwendet wird.

WARNUNG

1. Nur autorisierte Techniker dürfen das Gerät zerlegen. Benutzer dürfen es nicht zerlegen oder reparieren.
2. Verwenden Sie bitte nur den vom Hersteller gelieferten Adapter. Die Verwendung von anderen unpassenden Adapter kann einen elektrischen Schlag oder Brand verursachen und das Gerät beschädigen.
3. Berühren Sie den Stecker oder Adapter nicht, wenn Ihre Hände nass sind.
4. Achten Sie darauf, dass sich keine Kleidung oder Körperteile in die Räder des Geräts verwickeln.
5. Halten Sie bitte das Gerät fern von Zigaretten, Feuerzeug, Streichholz oder anderen entzündlichen Stoffen.
6. Reinigen Sie bitte das Gerät erst dann, nachdem der Ladevorgang beendet wird.
7. Knicken Sie bitte das Netzkabel nicht oder quetschen es mit schweren oder scharfen Gegenständen.
8. Das Gerät darf nur in geschlossenen Räumen verwendet werden. Bitte verwenden Sie es nicht im Freien.
9. Setzen Sie sich bitte auf das Gerät; stellen Sie bitte keine Objekte darauf. 10. Verwenden Sie das Gerät bitte nicht in einer nassen oder feuchten Umgebung.
11. Räumen Sie bitte vor dem Gebrauch die Umgebung auf (Entfernen Sie alle zerbrechlichen Gegenstände und Leitungen, Kleidung, Papiere und Gardinen usw., da sie in das Gerät erwischt werden können).
12. Stellen Sie das Gerät bitte nicht auf der Stelle, wo es einfacher herunterfallen könnte (Tische, Stühle usw.).
13. Schalten Sie bitte die Stromversorgung, wenn das Gerät für eine lange Zeit nicht in Gebrauch ist.
14. Überprüfen Sie bitte vor dem Gebrauch, ob Adapter und Steckdose korrekt angeschlossen sind.
15. Informieren Sie bitte alle Leute im Haus oder der Wohnung wenn das Gerät arbeitet, um ein Stolpern zu vermeiden.
16. Das Gerät kann die Stufen und Hindernisse von mehr als 10 mm nicht überfahren.
17. Verwenden Sie bitte das Gerät in einem Temperaturbereich von -10°C bis 40°C und setzen Sie das Gerät nicht hohen Temperaturen aus.
18. Die Batterie muss aus dem Gerät entfernt werden, bevor es verschrottet wird.
19. Das Gerät muss von dem Stromnetz getrennt werden, wenn die

Hinweis:

Bitte stellen Sie sicher, daß sich Kinder, Behinderte/ geistigbehinderte Person bei der Handhabung des Gerätes unter Aufsicht befinden.

Bestandteile

Bestandteile und Zubehör

Nr.	Beschreibung	Menge
1	Saugroboter	1
2	Ladestation	1
3	Fernbedienung (Batterie nicht enthalten)	1
4	Adapter	1
5	Reinigungswerkzeug	1
6	Bedienungsanleitung	1
7	Zusätzliche seitliche Bürsten	2
8	Zusätzlicher Filter	2
9	Tuch	1
10	Wassertank	1

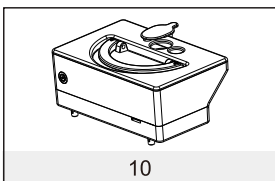
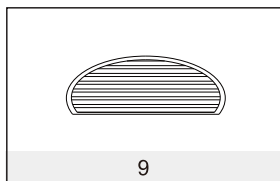
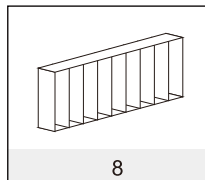
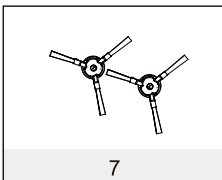
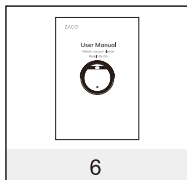
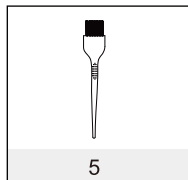
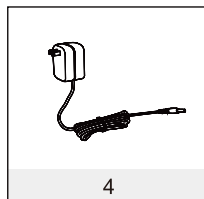
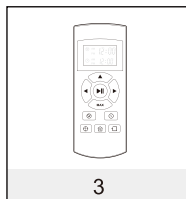
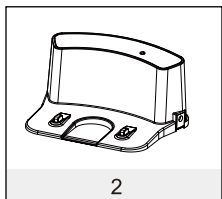
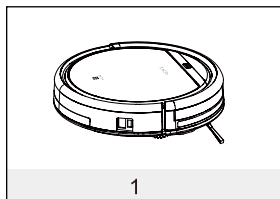

Bestandteile

Roboter-Konstruktion

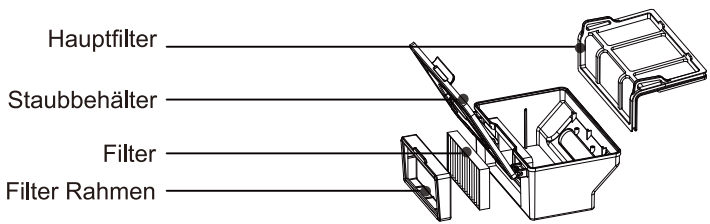
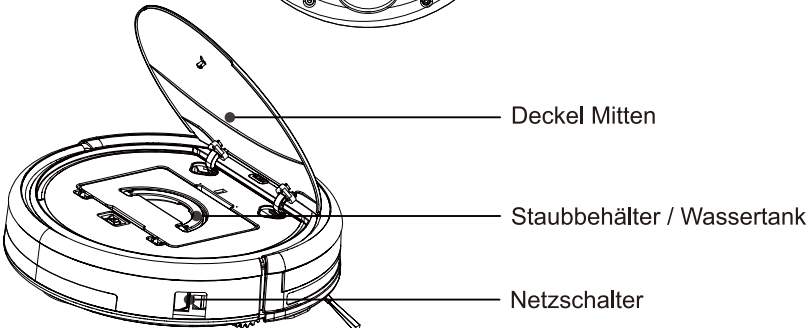
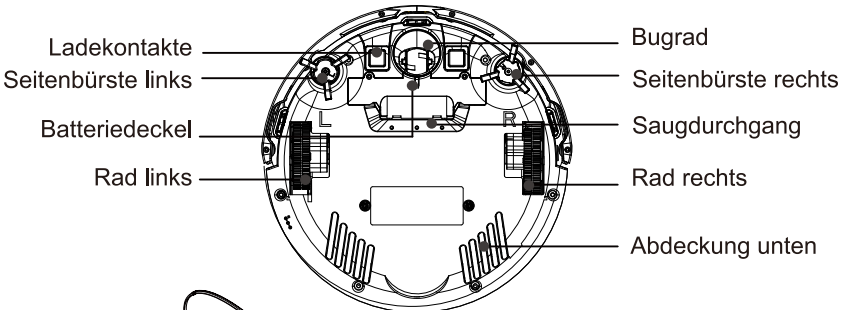
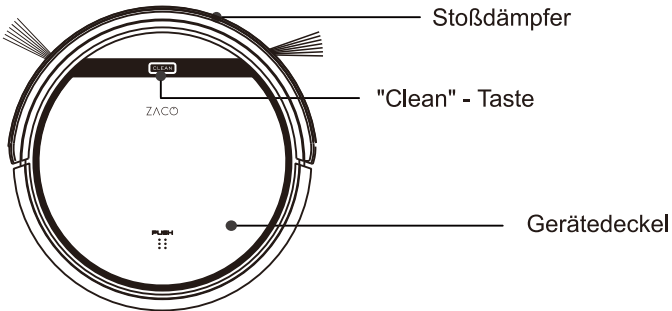

Bestandteile

Ladestation

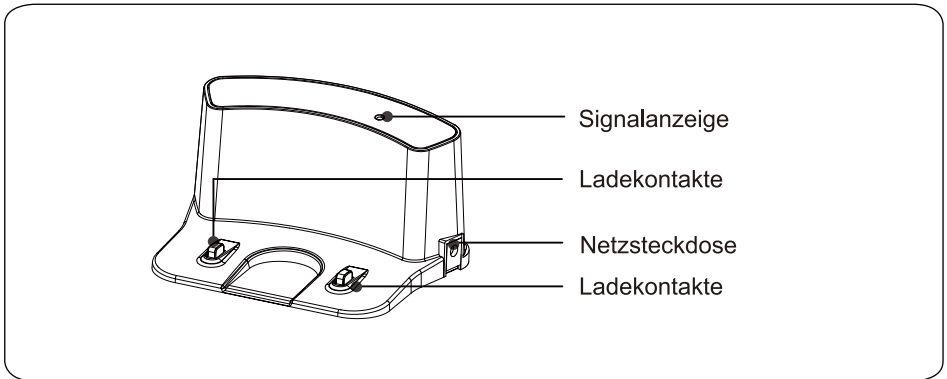

Fernbedienung

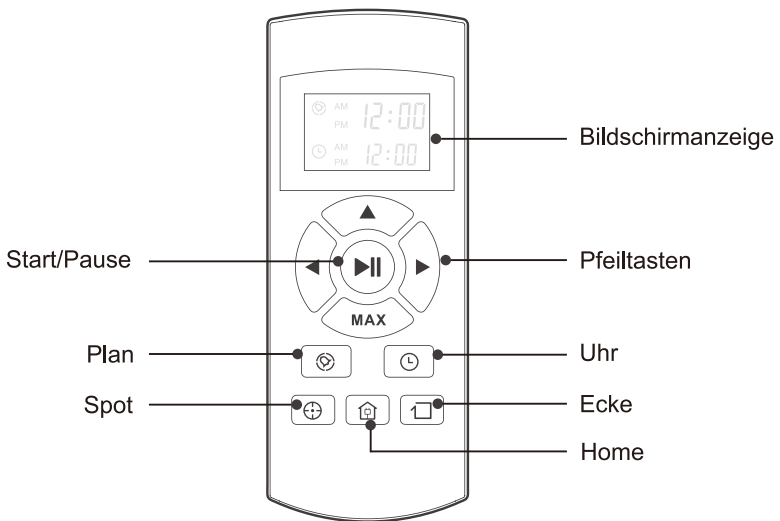

Bestandteile

CLEAN-Taste-Status

Robot-Status	Anzeigenstatus
Laden	Alle Anzeigen blinken sukzessive
Laden beendet	Alle Anzeigen aus
Im ausgewählten Modu	Alle Anzeigen blinken langsam
Wenn der Roboter Fehler hat	Alle Anzeigen blinken
Schwache Batterie	Mittlere Anzeigen blinken
Im Home-Modus	Mittlere Anzeigen blinken langsam
Im Reinigung-Modus	Mittlere Anzeigen leuchten dauernd
Im Edge-Modus	Mittlere Anzeigen leuchten dauernd, untere Anzeigen blinken
Im Spot-Modus	Mittlere Anzeigen leuchten dauernd, obere Anzeigen blinken

Bestandteile

Handhabung der Fernbedienung

1. "▶||" Start/Pause

- Drücken Sie diese Taste um das Reinigen im ausgewählten Modus zu starten.
- Drücken Sie diese Taste um den Roboter zu stoppen, wenn er reinigt.
- Drücken Sie diese Taste um vom Ruhemodus in einen gewählten Modus zu wechseln

2. Pfeiltasten

A. "▲" Taste:

- Drücken Sie diese Taste, um den Timer Modus oder die Uhrzeit nach vorne zu verstellen;
- Drücken Sie diese Taste, um den Roboter vorwärts im ausgewählten Modus zu bewegen; der Roboter stoppt, wenn er ein Hindernis trifft.

B. "MAX" Taste:

- Drücken Sie diese Taste, um den Timer Modus oder die Uhrzeit nach hinten zu verstellen;
- Drücken Sie diese Taste, um den Roboter für kleine Schritte im ausgewählten Modus rückwärts zu bewegen;
- Drücken Sie die Taste "MAX" für verbesserte Reinigung.

C. "◀" Taste:

- Drücken Sie diese Taste um im Timer Modus von Minute zu Stunde zu wechseln oder die Uhrzeit zu verändern;
- Drücken Sie diese Taste, um den Roboter nach links fahren zu lassen.

D. "▶" Taste:

- Drücken Sie diese Taste, um im Timer Modus von Stunde zu Minute zu wechseln oder die Uhrzeit zu verändern;
- Drücken Sie diese Taste, um den Roboter nach rechts fahren zu lassen.

3. "☉" Plan

- Drücken Sie diese Taste, um den Planung-Modus im ausgewählten Modus zu aktivieren.
- Drücken Sie diese Taste, um den Planung-Modus zu bestätigen.

4. "⌚" Uhr

- Drücken Sie diese Taste, um den Uhrzeitmodus im ausgewählten Modus zu aktivieren.
- Drücken Sie diese Taste, um die Uhreinstellung im Uhrzeit-Modus zu bestätigen.

5. "🏠" Home

Drücken Sie diese Taste, um den Roboter zurück zur Ladestation zu fahren.

6. "◻" Ecke

Drücken Sie diese Taste, um den Roboter entlang der Wand reinigen zu lassen.

Bestandteile

Handhabung der Fernbedienung

7. "⊕" Spot

Drücken Sie diese Taste, um die Spot-Reinigen zu betätigen.

8.  ^{AM}/_{PM} 12:00 zeigt die eingestellte Planungszeit.

9.  ^{AM}/_{PM} 12:00 zeigt die Uhrzeit.

Hinweis:

1. Setzen Sie bitte zwei AAA Typ Batterien in die Fernbedienung ein.
2. Entnehmen Sie die Batterien, wenn die Fernbedienung für lange Zeit nicht verwendet wird

Bedienung

1. So starten Sie die Reinigung

1>. Ladestation aufbauen und Adapter einschalten, dann wird die Signallampe auf der Ladestation blinken.

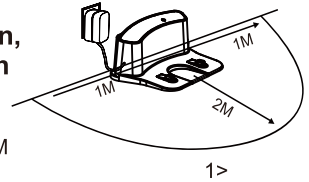

Hinweis: Ladestation an die Wand stellen und Hindernisse ca. 1 M an beiden Seiten und ca. 2 M nach vorne beseitigen.

2>. Schalten Sie die Stromversorgung ein, dann wird das Display blinken.

(Wenn keine Aktion gestartet wird, wird der Roboter nach 15 Sekunden in den Schlafmodus gehen)

Hinweis:

- A. Bitte halten Sie den Netzschalter immer eingeschaltet, da sonst der Roboter nicht in Betrieb gesetzt werden kann.
- B Wenn der Netzschalter ausgeschaltet ist, gehen die geplanten Einstellungen verloren.

Achtung: Vor dem Aufladen des Roboters, es ist sicherzustellen, dass der Netzschalter eingeschaltet wird, da sonst der Roboter nicht aufgeladen werden kann.

3>. Roboter in einem Fall wie unten dargestellt aufladen:

- A. Netzstecker in eine Steckdose einstecken..
- B. Taste HOME drücken, um den Roboter zur Ladestation zurück zu fahren und ihn wieder aufzuladen.

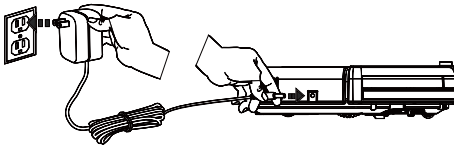

A

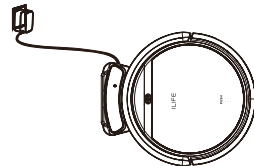

B

Um die Akkulaufzeit zu verlängern:

- A. vor dem ersten Gebrauch laden Sie den Roboter über Nacht auf. Wenn der Ladevorgang beendet ist, erlischt das Anzeigefeld.
- B. bei normalem Gebrauch legen Sie den Roboter immer auf die Ladestation mit dem eingesteckten Sockel.
- C. wenn der Roboter für lange Zeit nicht benutzt wird, den Netzschalter ausschalten, den Roboter voll aufladen und an einem kühlen, trockenen Ort aufbewahren.

4>. Automatisches Aufladen

Der Roboter kehrt automatisch zur Ladestation zurück, wenn die Batterie schwach ist.

Bedienung

2. Start / Pause / Schlafen

Schlaf-Modus: Roboter arbeitet nicht, Anzeigen rund um die CLEAN-Taste sind aus
ausgeschaltet, der Netzschalter ist an;

Ausgewählter Modus: Roboter arbeitet nicht, Anzeigen rund um die CLEAN-Taste blinken;

Reinigungsmodus: Roboter arbeitet, Anzeigen rund um der CLEAN-Taste leuchten auf.

1>. Inbetriebnahme

A. Stellen Sie sicher, dass der Netzschalter eingeschaltet ist;

B. Drücken Sie die CLEAN-Taste am Hauptteil oder der Fernbedienung um die Reinigung zu starten.

Hinweis: Wenn der Roboter im Ruhe-Modus ist, drücken Sie die CLEAN-Taste des Roboters um den Roboter aus dem Ruhemodus zu wecken. Drücken Sie ein zweites Mal die Taste CLEAN, dann wird der Roboter automatisch mit dem Reinigungsprozess starten.

2>. Pause

Drücken Sie die CLEAN-Taste am Hauptteil oder der Fernbedienung um den Roboter vom Reinigungsmodus in einen ausgewählten Modus wechseln zu lassen.

Hinweis: Wenn der Roboter angehalten wird, drücken Sie die Taste CLEAN und der Roboter wird erneut mit der Reinigung starten.

3>. Schlafen

Um den Roboter vom ausgewählten Modus in den Schlafmodus wechseln zu lassen.

A. Halten Sie die Taste CLEAN am Hauptkörper für drei Sekunden gedrückt.

B. Der Schlafmodus wird automatisch aktiviert, wenn kein Befehl für 15 Sekunden empfangen wird.

3. Planung

Sie können den Roboter zu einem programmierten Zeitpunkt mit der Reinigung beginnen lassen.

Hinweis: Denken Sie bitte daran, nach einem Batteriewechsel Uhrzeit und Zeitplan einzustellen, Sobald die Uhrzeit eingestellt ist, wird der Roboter zum programmierten Zeitpunkt in Betrieb gesetzt.

Einstellung der Uhrzeit

1. Richten Sie die Fernbedienung auf den Roboter (Netzschalter dabei eingeschaltet).

2. Drücken Sie die Taste CLOCK und dann die Richtungstasten, um die richtige Uhrzeit einzustellen.

3. Drücken Sie die Taste CLOCK und speichern die Einstellung. Um den Zeitplan zu stornieren, schalten Sie bitte den Roboter aus.

Bedienung

Einstellung eines Zeitplans

Der Roboter wird immer zum programmierten Zeitpunkt in Betrieb gesetzt, es sei denn, daß der Netzschalter des Roboters ausgeschaltet ist.

1. Richten Sie die Fernbedienung auf den Roboter.
2. Drücken Sie Taste PLAN und dann die Richtungstasten, um den Zeitplan einzustellen.
3. Drücken Sie die Taste PLAN und speichern die Einstellung. Um den Zeitplan zu stornieren, schalten Sie bitte den Roboter aus.

Hinweis:

- A. Bei der Einstellung der Uhrzeit oder des Zeitplans wird die Inbetriebnahme durch ein akustisches Signal vom Roboter bestätigt;
- B. Hören Sie keinen Ton, dann war Ihre Einstellung nicht erfolgreich.

4. Reinigungsmodus

1>. Auto Reinigung

Der Roboter wird automatisch ein Zimmer reinigen und die Reinigung der jeweiligen Raumsituation anpassen.

Hinweis:

Drücken Sie die CLEAN-Taste am Roboter oder auf der Fernbedienung, um die automatische Reinigung zu starten.

2>. Spot Reinigung

- A. Drücken Sie die Taste Spot auf der Fernbedienung, während der Roboter arbeitet. Der Roboter wird auf der Stelle kreisen und in den Auto-Reinigung-Modus zurückkehren, wenn die Spot-Reinigung abgeschlossen ist.
- B. Drücken Sie die Taste Spot auf der Fernbedienung, wenn der Roboter in einem ausgewählten Modus ist und der Roboter beginnt zu kreisen. Der Roboter wird in den von Ihnen ausgewählten Modus zurückkehren, nachdem die Spot-Reinigung abgeschlossen ist.

3>. Ecke Reinigung

Platzieren Sie den Roboter in der Nähe einer Ecke (Wand) und drücken Sie die Taste EDGE auf der Fernbedienung, um die Ecke Reinigung zu starten.

Hinweis:

- A. Die Eckenreinigung wird automatisch beendet, wenn der Roboter keine weitere
- B. Ecken mehr erkennt. Oder drücken Sie die Taste CLEAN, um die Eckenreinigung manuell zu stoppen.

Wartung und Pflege

1. Reinigung der seitlichen Bürsten

Reinigen Sie die Seitenbürsten, wenn sie verschmutzt sind und ersetzen Sie, wenn sie beschädigt sind.

Hinweis: Vor dem Austausch der seitlichen Bürsten, überprüfen Sie bitte, dass die "L", "R" Markierungen auf beiden seitlichen Bürsten und der Unterseite des Roboters überstimmen.

2. Reinigung des Staubbehälters und des Filters

Der Staubbehälter sollte nach jedem Gebrauch gereinigt und entleert werden. Die folgenden Schritte sind zu befolgen.

Hinweis:

Überprüfen Sie nach der Entnahme des Staubbehälters, ob Fremdkörper in den Staubeinzug gedungen sind und ggf. reinigen.

Den Filter nach 15-30 Tagen in Gebrauch reinigen und nach maximal 6 Monaten wechseln.

Filter und Hauptfilter installieren, wenn sie trocken sind.

Filter und Hauptfilter können bei Bedarf ausgetauscht werden.

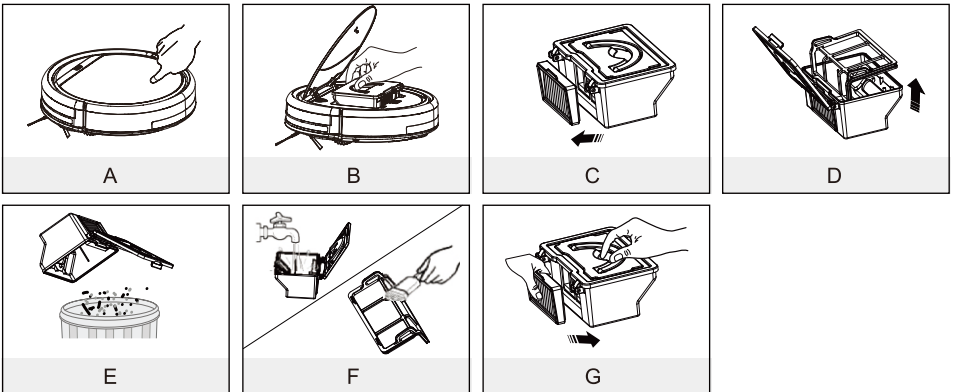

3. Reinigung der Cliff-Sensoren und Ladekontakte

Das Sensorfenster und die Ladekontakte mit einem weichen trocknenTuch sanft reinigen.

Hinweis: Die Ladekontakte auf der Ladestation sollten bei Verschmutzung gereinigt werden.

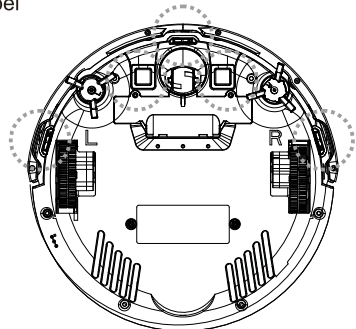
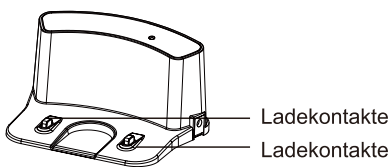

Wartung und Pflege

4. Vorderradreinigung

Wenn Fremdkörper im Vorderrad festsitzen, wird dies die Reinigungsleistung beeinflussen. Bitte reinigen Sie es, indem Sie Folgendes beachten:

- (1) Ziehen Sie das Rad vertikal ab und reinigen Sie es. Bitte prüfen Sie dabei, ob die Dichtung in Ordnung ist.
- (2) Bitte beachten Sie, dass die Dichtung nach dem Reinigen des Vorderrades richtig eingebaut ist und gut sitzt.

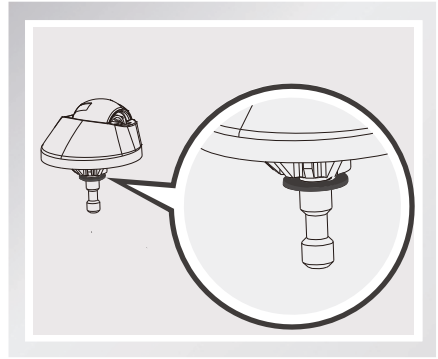
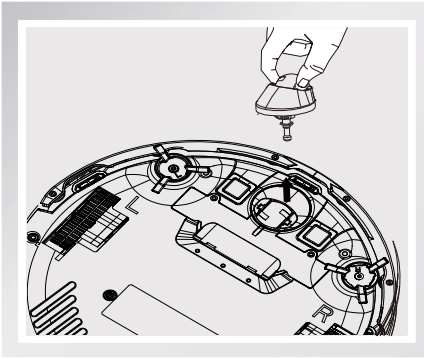

Störungsbehebung

1. Fehlerkodeliste

Wenn routinemäßige Probleme auftauchen, wird der Roboter mit einem akustischen Signal darauf aufmerksam machen:

- Kurzer Ton

Nr.	Ton	Ursache	Lösung
01	•	Räder oder Seitenbürsten arbeiten nicht	Räder oder Seitenbürsten überprüfen
02	• •	Fehler bei Cliff-Sensor oder Stoßdämpfersensor	Cliff-Sensor reinigen und Stoßdämpfer leicht schütteln, und überprüfen, ob Fremdkörper festsitzen
03	• • •	Hauptkörper blockiert	Hauptkörper bewegen und wieder starten

Hinweis:

Wenn alle oben genannten Lösungen nicht funktionieren, gehen Sie bitte wie folgt vor:

1. Reset des Roboters durch Rückstellung des Netzschalters.
2. Wenn die Reset Aktion nicht funktioniert, bringen Sie den Roboter zurück zum Händler zur weiteren Reparatur oder kontaktieren Sie unseren Service

Störungsbehebung

2. Fehlermeldung

Fehlermeldung	Mögliche Ursache	Lösung
Kreist auf der Stelle	V5s Pro Roboter Seitenrad blockiert	V5s Pro Roboter Seilenräder von Haaren und Schmutz reinigen. Die Räder einschieben und ausziehen, und überprüfen, ob beide frei drehen. Den V5s Pro Roboter an einem neuen Standort starten.
Fährt nur rückwärts	Ein Cliff-Sensor ist verschmutzt oder defekt.	Überprüfen und reinigen Sie ggf. V5s Pro Cliff Sensoren.
Dauerndes Stoßen an ein Hindernis	Die Stoßstange (Bumper) wird komprimiert.	V5s Pro Roboter Stoßstange 10 - 20 Mal zügig antippen, um alle Ablagerungen zu lösen, die unter der Stoßstange gedrungen sind oder die Schraube des Stoßfängers lösen.
Kurze Reinigungs-arbeit	Speicherkapazität der Batterie schwächt. Keine vollständige Aufladung.	Batterie wechseln. Roboter wieder aufladen.
"Reinigung" Anzeige im Ladevorgang erlischt	Etwas wie z.B. Tierhaaren befinden sich in der Buchse des Ladegerätes. Der Roboter-Batterie ist nicht angeschlossen.	Die Steckdose reinigen, die Verbindung zwischen Ladegerät und Batterie überprüfen.
Saugschmutz Schmutzteile	Filter ist verschmutzt oder nass vom Wasser.	Filter reinigen oder Filter wechseln
Schmutz läuft aus	Staubbehälter voll.	Staubbehälter entleeren.
Roboter startet nicht zum geplanten Zeitpunkt automatisch mit der Reinigung	Die Einstellung für die Zeitplanung wurde nicht gespeichert. Die Planungs-Funktion wird gelöscht, wenn der Roboter neu startet. Der Roboter ist ausgeschaltet. Die Batterie des Roboters ist schwach. Komponenten des Roboters sind mit Schmutz verdrückt.	Planungsfunktion zurückstellen und bestätigen. Den Roboter einschalten. Den Roboter eingeschaltet auf die Ladestation setzen, um sicherzustellen, dass volle Akkukapazität jederzeit zur Verfügung steht. Den Roboter ausschalten, den Staubbehälter reinigen und den Roboter drehen. Die Seitenbürsten und Hauptbürste reinigen.

Spezifikationen

Klassifikation	Artikel	Details
Mechanische Spezifikationen	Durchmesser	300mm
	Höhe	81mm
	Gewicht	2.24kg
Elektrische Spezifikationen	Spannung/Leistung	14.4V-14.8V/22W
	Batterie Spezifikation	Lithium ion 2600mAh
Reinigung Spezifikationen	Fassungsvermögen des Staubbehälters	0.3L
	Ladenverfahren	Auto Laden / manuelles Laden
	Reinigungsmodus	Auto, Spot, Ecke, tägliche Planung
	Ladezeit	Etwa 280 mins
	Reinigungszeit	Etwa 90 mins
Schalter auf Roboter		Touch-Tasten

Anmerkung: Die Lagertemperatur dieses Gerätes liegt bei -10°C bis 40°C.

Anhang - Bedienungsanleitung

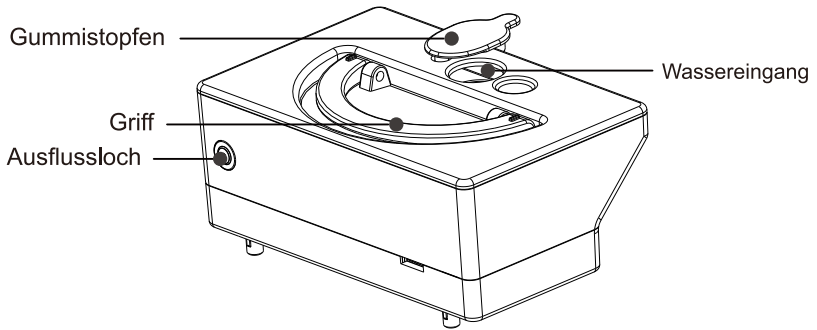

1. Trockenreinigung mit Staubtank. Nassreinigung mit Wassertank.
2. Der Mop-Halter mit Mop sollte auf dem Roboter gestellt werden, wenn der Wassertank verwendet wird.
3. Gießen Sie Wasser in den Wassertank.
4. Öffnen Sie den Roboter-Deckel und setzen Sie den Wassertank in den Roboter, wobei das Ausflussloch des Wassertanks auf das Ausflussloch auf dem Roboterkörper ausgerichtet werden sollte.
5. Schließen Sie den Deckel des Roboters, drücken Sie die CLEAN-Taste um die Nassreinigung zu starten. Die Vakuum-Saug-Funktion ist während der Nassreinigung nicht verfügbar.
6. Es wird vorgeschlagen, die Absaugung (Trockenreinigung) vor der Nassreinigung durchzuführen, um ein besseres Reinigungsergebnis zu erzielen.
7. Das Wasser im Wassertank fließt automatisch. Es ist deswegen verboten, den Wassertank innerhalb oder außerhalb des Roboters zu stellen, wenn noch Wasser im Tank ist. Dadurch wird vermieden, dass der Boden vom Wasser eingeweicht wird.
8. Bitte nehmen Sie den Wassertank heraus, wenn der Roboter-Vakuumreiniger aufgeladen wird.

ZACO

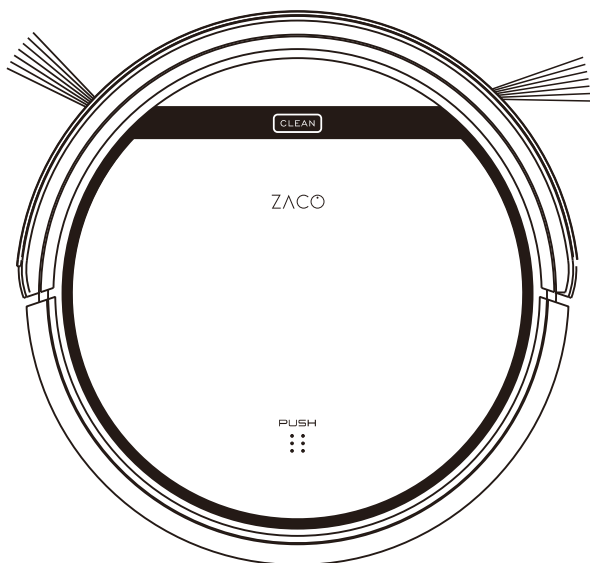

Aspiradora Robótica

Manual del Usuario

Español

Querido Cliente,

¡Gracias por comprar la aspiradora robot ZACO V5s Pro! Usted se ha unido a millones de personas que limpia con robots – la manera más inteligente de hacerlo. Por favor tome unos momentos para leer este manual y conocer a su robot, así obtener el mejor desempeño de este. Si usted tiene algún problema al usarlo, por favor no se preocupe, debe contactar al servicio al cliente primero, ellos lo asistirán durante este proceso.

Servicio de atención al cliente de ZACO

Número de Servicio de Atención al Cliente:

00800-42377961 (European Free call)

0209-513038-383 (Direct Line DE)

Email: support@zacorobot.eu

Consejos Importantes

Cómo usar

- Antes de utilizar el robot, asegúrese de que el interruptor de alimentación está encendido, y elimine los obstáculos, especialmente los cables en sus alrededores.
- El robot pasará por encima de la misma área del piso varias veces para asegurarse de limpiar completamente.
- Los cepillos giratorios pueden golpear con gránulos pequeños (comida para perros, arena para gatos) aquí y allá, pero finalmente el robot los aspirará.
- Vacíe el cubo de la basura. Usted podrá notar que el robot aspira menos, incluso escupe cosas cuando el cubo de la basura está lleno, aunque no hay ningún sonido de los pitidos de advertencia.

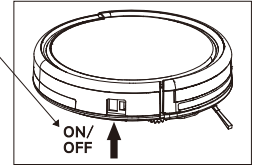

Para un Mejor Rendimiento

- Vacíe papelera de polvo del V5s Pro y limpie su Filtro después de cada uso.
- El Filtro no puede ser lavado con agua.
- Reemplace con un Filtro nuevo cuando note que la aspiradora V5s Pro se hace más débil y recoge menos que antes.

Duración de la Batería

Para prolongar la vida útil de la batería de V5s Pro y para mantener su limpieza al máximo rendimiento:

- Cargue el robot durante la noche antes de usarlo por primera vez.
- Si el robot no se utiliza durante mucho tiempo, por favor apague el interruptor de alimentación.
- Recargue el robot tan pronto como sea posible. Esperar varios días para recargar puede dañar la batería.
- Utilice el robot con frecuencia.



Advertencia: Este producto contiene partes electrónicas, NO Sumerja el V5s Pro o lo rocíe con agua. Limpie con un trapo seco.

Índice de contenidos

Instrucciones de seguridad	1
Partes del producto	2
Cuerpo principal y accesorios	2
Anatomía del robot	3
Base de carga	4
Mando a distancia	4
Estado botón CLEAN	5
Función del mando a distancia	6
Modo de uso	7
Cómo empezar	7
Puesta en marcha/Pausar/Modo reposo	8
Programación	9
Modo de limpieza	10
Mantenimiento	11
Limpieza de los cepillos laterales	11
Limpieza la bolsa de basura y el filtro	11
Limpieza los sensores de desnivel y los pins de auto carga	11
Limpieza de la rueda frontal	12
Resolución de problemas	13
Códigos de error	13
Página de Errores	14
Especificaciones del producto	15
Anexo-Manual de Instrucciones	16

Instrucciones de seguridad

Antes de usar este producto, por favor, lea las siguientes instrucciones de seguridad y siga todas las precauciones habituales de seguridad.

- Antes de usar este producto, asegúrese de que el interruptor de encendido está en la posición ON
- Si no se va a utilizar el producto durante un largo periodo de tiempo apague el interruptor que se encuentra en el lado derecho del cuerpo principal.

PRECAUCIÓN

1. Solo personal cualificado puede desmontar el producto. Los usuarios no pueden desmontar o reparar el producto.
2. Use solo el adaptador proporcionado por el fabricante. Usar otro adaptador no adecuado puede causar una descarga eléctrica, fuego o daños en el producto.
3. No toque el cable de alimentación, conector o adaptador cuando tengas las manos húmedas.
4. No introduzca ropas o partes del cuerpo en las ruedas del producto.
5. No acerque este producto a cigarrillos, encendedores o cualquier producto inflamable.
6. Si necesita limpiar el producto, hágalo cuando no esté cargando.
7. No doble excesivamente o haga presión sobre el cable de alimentación con algún producto pesado.
8. Este producto está diseñado para su uso en interiores. No lo use al aire libre.
9. No se siente o deje un objeto pesado encima del producto.
10. No use este producto en un ambiente húmedo o mojado (cualquier ambiente con líquidos).
11. Antes de usar, recoja el suelo (recoja los objetos frágiles, cables, ropas, papeles, cortinas, etc., que puedan quedar atrapados en el producto).
12. No deje este producto donde pueda caerse (mesas, sillas, etc.)
13. Apague el interruptor cuando no vaya a necesitar el producto durante un largo periodo.
14. Antes de usar, asegúrese de que el adaptador y la toma de corriente están conectadas. De no ser así la batería puede resultar dañada.
15. Para evitar golpes, avise a las personas que se encuentren en casa de que el producto está funcionando.
16. El robot no es capaz de pasar por pasos de más de 10mm.
17. Use el producto con temperaturas entre -10° y 40°(grados centígrados). No coloque el producto en un ambiente con una alta temperatura.
18. Retire la batería antes de desechar el producto.
19. Se debe desconectar el producto de la corriente antes de quitar la batería.
20. Deseche la batería en un lugar adecuado.

NOTE: Este producto no debería ser usado por niños, enfermos mentales o personas sin la experiencia y conocimientos necesarios (Sin la supervisión necesaria).

Partes del producto

Cuerpo principal y accesorios

N.	Descripción	Cant.
1	Cuerpo principal	1
2	Base de carga	1
3	Mando a distancia(baterías no incluidas)	1
4	Adaptador	1
5	Herramienta de limpieza	1
6	Manual de usuario	1
7	Cepillos laterales adicionales	2
8	Filtro adicional	2
9	Paño	1
10	Depósito de agua	1

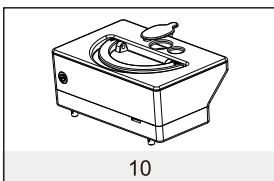
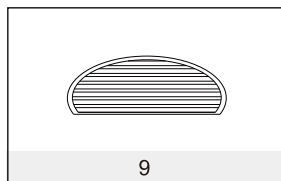
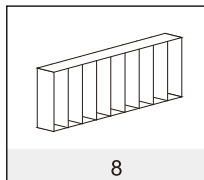
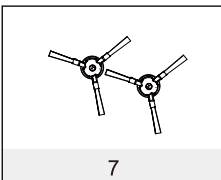
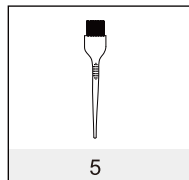
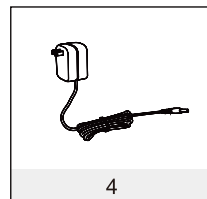
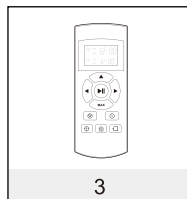
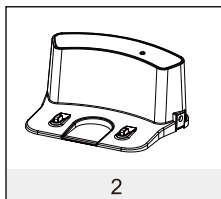
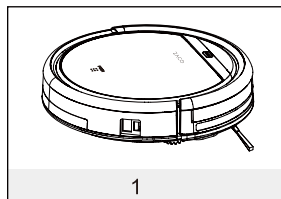

Partes del producto

Anatomía del robot

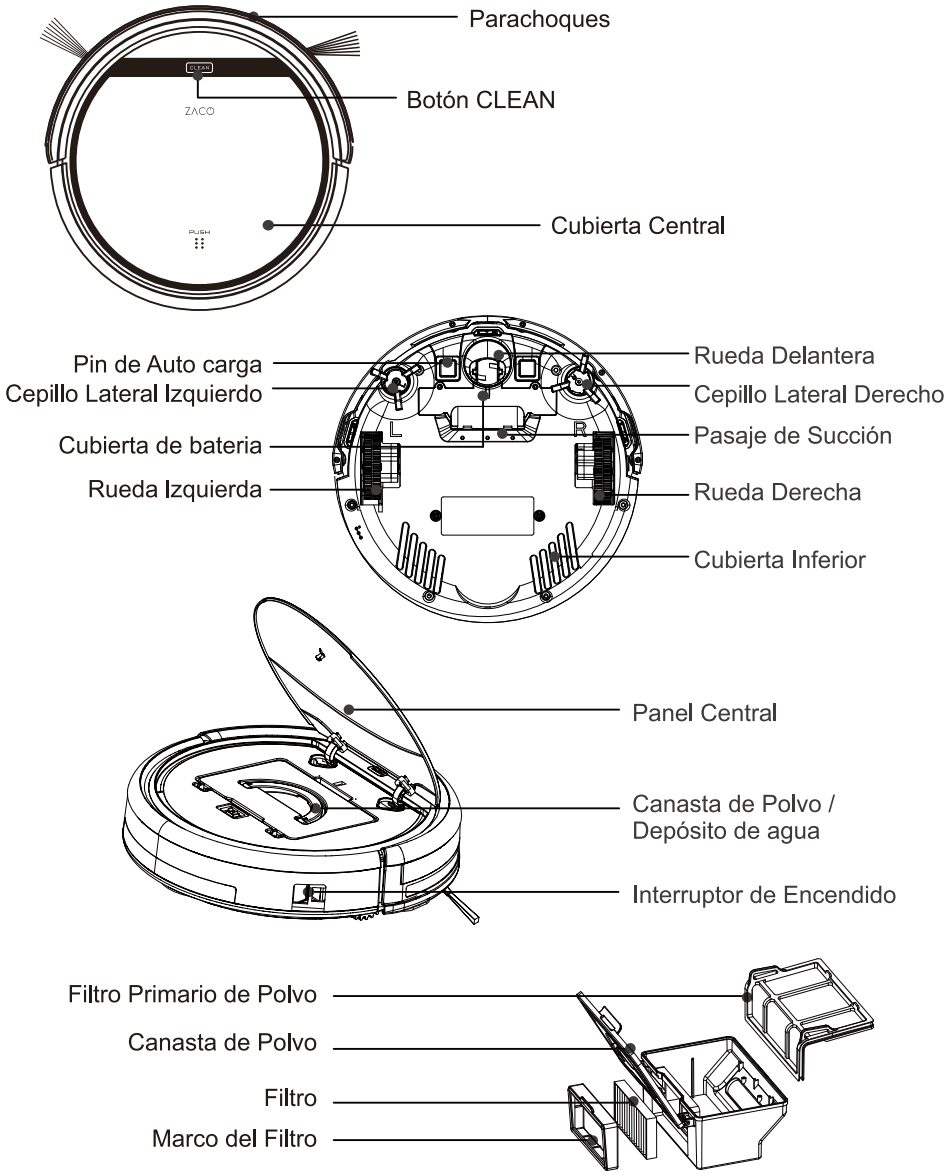

Partes del producto

Base de carga

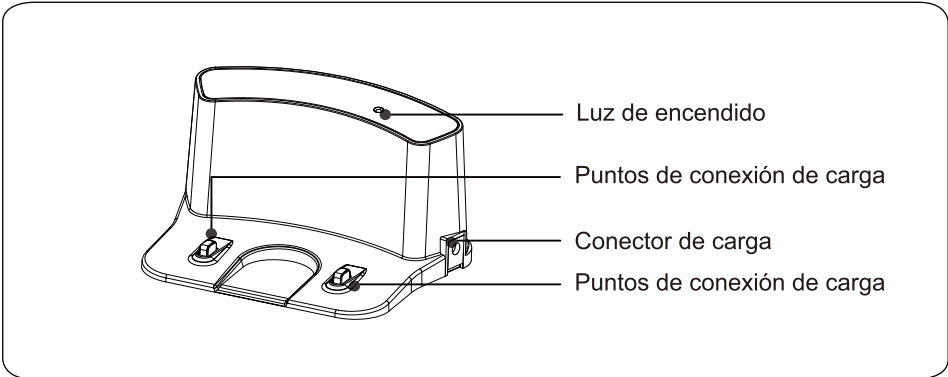

Mando a distancia

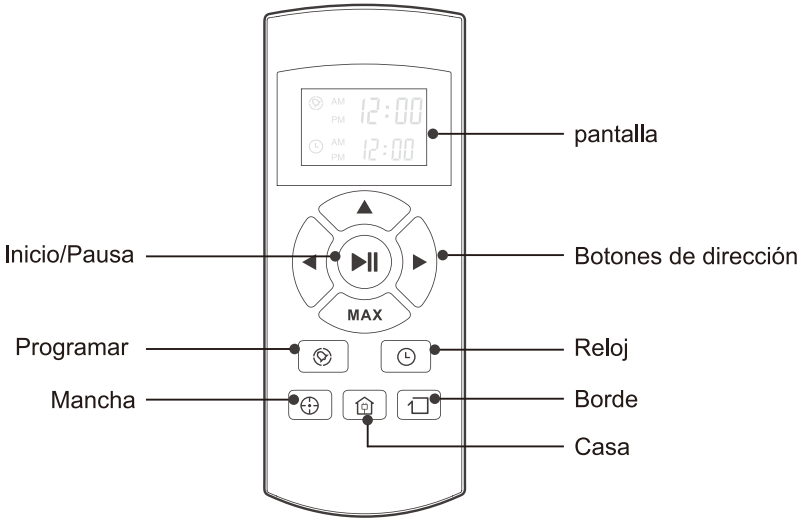

Partes del producto

Estado botón CLEAN

Estados	Estado del led
Cargando	Todas las luces parpadeando paulatinamente
Carga finalizada	Todas las luces se apagan
Modo Selección	Todas las luces parpadeando despacio
Cuando hay error	Todas las luces parpadeando
Batería baja	Luces centrales parpadeando
Modo Casa	Luces centrales parpadeando despacio
Modo limpieza	Luces centrales encendidas fijas
Modo Borde	Luces centrales fijas y luces inferiores parpadeando
Modo Mancha	Luces centrales fijas y luces superiores parpadeando

Partes del producto

Función del mando a distancia

1. “▶||” Inicio/Pausa

- Pulsa este botón para empezar la limpieza en el modo seleccionado
- Pulsa este botón para parar el robot cuando esté limpiando
- Pulsa este botón para cambiar del modo de reposo al modo seleccionado.

2. Botones direccionales

A. “▲” botón:

- Pulsa este botón para incrementar números en la programación o el modo reloj.
- Pulsa este botón para hacer que el robot avance en el sentido seleccionado y el robot se detendrá cuando toque cualquier objeto.

B. “MAX” botón:

- Pulsa este botón para reducir números en la programación o el modo reloj.
- Pulse para realizar robot se mueva hacia atrás para el pequeño paso en el modo seleccionado.
- Pulsa “MAX”, la potencia del aspirador será la máxima.

C. “◀” botón:

- Pulsa este botón para cambiar de minutos a horas en la programación o el modo reloj;
- Pulsa este botón para hacer que el robot tuerza a la izquierda.

D. “▶” botón:

- Pulsa este botón para cambiar de minutos a horas en la programación o el modo reloj;
- Pulsa este botón para hacer que el robot tuerza a la derecha.

3. “☉” Plan

- Pulsa este botón para acceder a la programación cuando esté en el modo selección.
- Pulsa este botón para confirmar la programación cuando esté en dicho modo.

4. “🕒” Clock

- Pulsa este botón para entrar en el modo reloj cuando esté en el modo selección.
- Pulsa este botón para confirmar la configuración de reloj en dicho modo.

5. “🏠” Casa

Pulsa este botón para que el robot vuelva a la base de carga.

6. “□” Borde

Pulsa este botón para hacer que el robot limpie por la pared.

7. “⊕” Spot

Pulsa este botón para hacer que el robot haga una limpieza de manchas.

8. “🕒^{AM} 12:00” Muestra la hora de programación.

9. “🕒^{PM} 12:00” Muestra la hora del reloj.

Aviso:

1. Inserte dos pilas tipo AAA en el mando a distancia.
2. Retires las baterías si no va a usar el mando por un largo periodo de tiempo.

Modo de uso

1. Cómo empezar

1>. Coloque la base de carga y conecte el adaptador, La luz en la base de carga girar sólido.

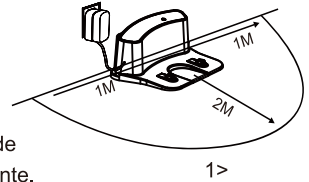

Aviso: Deje la base de carga contra la pared y despeje el suelo de Obstáculos un metro a cada lado y dos metros hacia delante.

2>. Encienda el interruptor que está próximo al conector de alimentación, El panel de visualización parpadeará.

(Si no recibe órdenes en 45 segundos, el robot entrará en modo reposo.)

Nota: A. Por favor, deje siempre encendido el interruptor. Si no, no es posible hacer funcionar el robot.

B. Si el interruptor está apagado se perderá toda la programación.

Precaución: Antes de cargar el robot, por favor, asegúrate de que el interruptor está encendido o el robot no se cargará.

3>. Carga el robot de la manera indicada:

A. Enchufe a una toma de corriente.

B. Pulsa  botón en el mando para hacer que el robot vuelva a la base para cargarse.

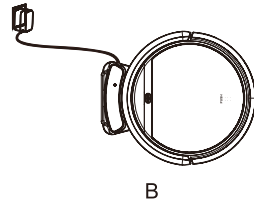
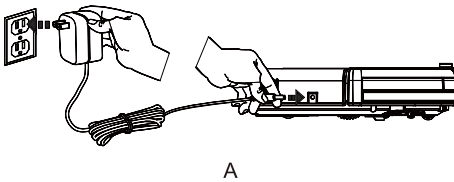

Para aumentar la vida de la batería:

A. Antes de usar por primera vez, deje cargando el robot toda la noche. Cuando finalice la carga, la luz alrededor del botón principal tendrá el color verde fijo.

B. En un uso normal, deje siempre el robot en la base de carga, está conectando.

C. Si no va a usar el robot durante largo tiempo, apague el interruptor, cargue completamente el robot y guárdelo en un lugar fresco y seco.

4>. Auto carga

El robot volverá automáticamente a la base de carga cuando la batería tenga poca carga.

Modo de uso

2. Puesta en marcha/Pausar/Modo reposo

Modo reposo: El robot no está funcionando, las luces alrededor del botón CLEAN están apagadas y el interruptor está encendido.

Modo selección: El robot no está funcionando, las luces alrededor del botón CLEAN parpadean.

Modo limpieza: El robot está funcionando, las luces alrededor del botón CLEAN están encendidas.

1>. Puesta en marcha

A. Asegúrese de que el interruptor está encendido.

B. Pulsa el botón CLEAN en el robot o en el mando a distancia para empezar a limpiar.

Aviso: Si el robot está en reposo, pulsa el botón CLEAN para despertarlo. Entonces, pulsa CLEAN por segunda vez, el robot empezará a limpiar automáticamente.

2>. Pausar

Pulsa el botón CLEAN en el robot o en el mando a distancia para cambiar el modo del modo limpieza al modo

Aviso: Cuando el robot está en modo pausa, pulsa CLEAN para que el robot siga limpiando.

3>. Modo reposo

Pulsa el botón CLEAN en el cuerpo principal o en el mando a distancia para cambiar el modo del modo limpieza al modo.

Aviso: Cuando el robot está en modo pausa, pulsa CLEAN para que el robot siga limpiando.

Modo de uso

3. Programación

Puedes programarlo para hacer que empiece a limpiar a una hora concreta.

Aviso: Recuerde ajustar el reloj y volver a programar el robot cuando reemplace las pilas del mando a distancia. Una vez esté la hora ajustada, funcionarán todas las programaciones configuradas.

Ajustando la hora del reloj

1. Apunta con el mando a distancia hacia el robot (asegúrate de que esté encendido)
2. Pulsa CLOCK y utiliza los botones de direcciones para ajustar la hora.
3. Pulsa CLOCK para guardar la configuración. Para cancelar la programación, apagar el robot.

Ajustando la programación

El robot comenzará a funcionar a la hora programada siempre que se encuentre encendido el botón del robot.

1. Apunta con el mando hacia el robot
2. Pulsa PLAN y usa los botones de dirección para ajustar la programación
3. Pulsa PLAN para guardar la configuración. Para cancelar la programación, apagar el robot.

Nota:

Cuando ajustes la hora o la programación, el final de la operación se confirmará con un beep emitido por el robot. Si no se oye dicho tono, la configuración no se ha realizado correctamente.

Modo de uso

4. Modo de limpieza

1>. Auto limpieza

El robot limpiará la habitación automáticamente y ajustará a limpieza a la situación.

Nota:

Pulsa el botón CLEAN en el robot o en el mando a distancia para empezar la auto limpieza.

2>. Limpieza de mancha

- A. Pulsar Spot en el mando a distancia hacia el robot cuando el robot esté funcionando. El robot girará en un círculo y se activará el modo de limpieza automática después de finalizar el Spot Clean.
- B. Pulsar Spot en el mando a distancia hacia el robot cuando el robot esté en modo seleccionado y el robot girará en un círculo. El robot se convertirá en el modo seleccionado después de finalizar Spot Clean.

3>. Limpieza de bordes

Coloca el robot cerca de un borde (pared) y pulsa EDGE en el mando para empezar la limpieza de bordes.

Nota:

La limpieza de bordes se parará automáticamente cuando el robot no detecte más bordes. Puedes parar este modo después de limpiar la zona y volverá al modo de selección.

Mantenimiento

1. Limpieza de los cepillos laterales

Limpie los cepillos laterales cuando estén sucios y sustitúyalos cuando estén dañados.

Nota: Antes de reemplazar los cepillos laterales, compruebe las letras "L" –"R" coinciden en los cepillos y en la parte inferior del robot.

2. Limpieza de la caja de basura y el filtro

Limpie y vacíe la bolsa de basura después de cada uso. Pasos en la siguiente figura.

Nota:

- * Después de sacar la bolsa, compruebe si hay algún elemento extraño y límpielo.
- * Limpiar el Filtro cada 15-30 días de uso, y replácelo cada 6 meses máximo.
- * Inserte el Filtro y el filtro principal cuando estén secos.
- * Los Filtros y principal) pueden ser sustituidos si es necesario.

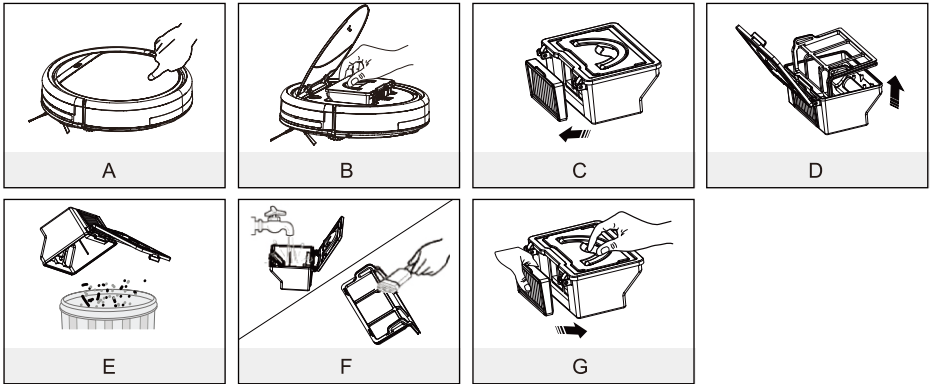

3. Limpieza los sensores de desnivel y los pins de auto carga.

Limpie ligeramente la ventana del sensor y los pins de auto carga con un paño suave y seco.

Nota: Los puntos de conexión de carga en la base se deben limpiar si están sucios.

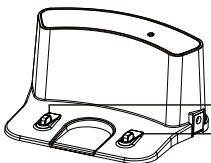

Puntos de conexión de carga
Puntos de conexión de carga

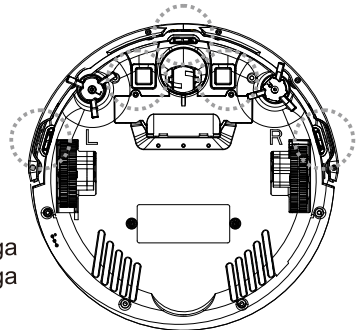

Mantenimiento

4. Limpieza de la rueda frontal

Cuando hay un cuerpo extraño en la rueda delantera, afectará el desempeño en la limpieza; por favor, limpiarla de la siguiente manera:

- (1) levante la rueda en forma vertical, y límpiela. Por favor revise si ha sacado la junta.
- (2) Debe cerciorarse que, después de haber limpiado la rueda delantera, la junta haya quedado bien instalada.

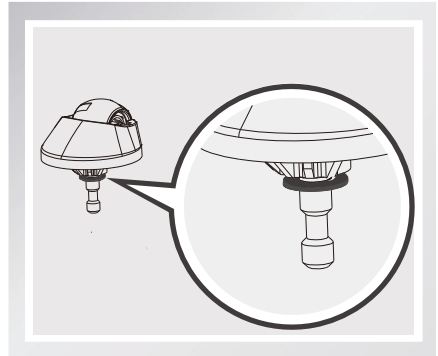
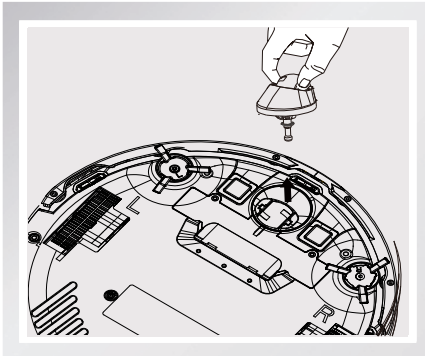

Resolución de problemas

1. Códigos de error

Cuando el robot se encuentre con algún problema rutinario, te lo hará saber mediante “beeps”.

- Tono corto.

N.	Tono	Motivo	Solución
01	•	Ruedas o cepillos laterales no funcionan	Compruebe las ruedas
02	• •	Fallo en el sensor de desnivel o el parachoques	Limpie el sensor de desnivel y sacuda suavemente el parachoques, compruebe si hay cuerpos extraños
03	• • •	El cuerpo principal se atasca	Mueva el cuerpo principal y vuelva a empezar

Nota: Si las soluciones anteriores fallan, por favor, realice una de las siguientes acciones.

1. Reinicia el robot apagando y encendiendo el interruptor principal.
2. Si el reinicio no funciona, por favor, envíe el robot al vendedor para arreglarlo.

Solución de Problemas

2. Página de Errores

Por favor use esta tabla para solucionar los problemas comunes cuando opere el V5s Pro.

Apariencia del Error	Causa Probable	Solución
Circula en el lugar	La rueda lateral del robot V5s Pro está atorada	Limpie las ruedas laterales del robot V5s Pro de pelo y escombros. Empújelas hacia dentro y hacia afuera para confirmar que ambas giran libremente. Inicie el robot V5s Pro en una nueva ubicación.
Sigue Retrocediendo	El sensor de nivelación está roto o sucio.	Inspeccione y limpie los sensores de desnivel del robot V5s Pro con un paño seco.
Golpea un obstáculo continuamente	El parachoques está comprimido	Limpie el sensor del parachoques, golpee enérgicamente el tope del robot V5s Pro de 10-20 veces para quitar cualquier residuo que pueda estar atrapado bajo el tope o afloje el tornillo del de este.
Trabaja poco tiempo	El almacenamiento de la batería se debilita. No se carga completamente.	Reemplace la batería. Recargar el robot.
La luz "Limpiar" está apagada cuando de carga	Algo como el pelo de la mascota se metió en el bolsillo de carga. La batería del robot no está conectada.	Limpie el bolsillo y compruebe la conexión entre el cargador y la batería.
Se succionan pocos desechos	El Filtro está sucio o húmedo por el agua.	Limpie el Filtro o cámbielo
Escupe la basura	La caja de polvo está llena	Vaciar la caja de la basura.

Nota: Si todas las soluciones anteriores no funcionan, por favor tome las acciones a continuación:

1. Reinicie el robot al girar otra vez el interruptor de alimentación.
2. Si el reinicio no funciona, por favor, póngase en contacto con el servicio al cliente.

Especificaciones del producto

Clasificación	Característica	Detalle
Especificaciones mecánicas	Diámetro	300mm
	Altura	81mm
	Peso	2.24kg
Especificaciones eléctricas	Voltaje	14.4V-14.8V/22W
	Batería	Litio ion 2600mAH
Especificaciones de limpieza	Capacidad bolsa	0.3L
	Tipo de carga	Auto Carga / Carga Manual
	Modo de limpieza	Auto, Mancha, Borde, Diaria, Programada
	Tiempo de carga	Acerca de 280 mins
	Tiempo de limpieza	Acerca de 90 mins
Tipo de botón en el cuerpo principal		Botón mecánico

Observación: La temperatura de almacenamiento de este producto es desde -10° C a 40° C.

Anexo-Manual de Instrucciones

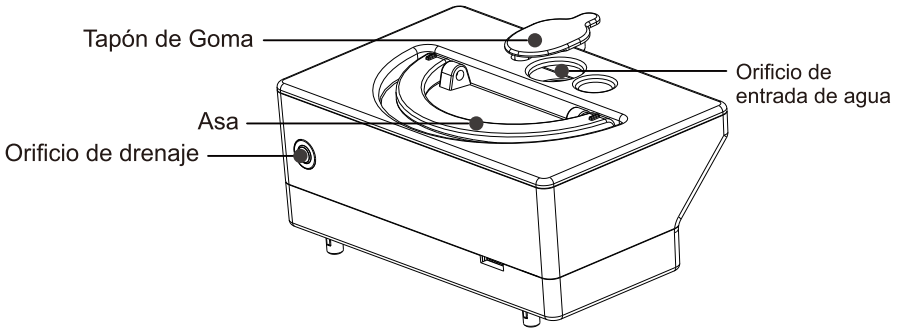

1. La limpieza en seco se realiza con el contenedor de basura, y la limpieza en húmedo se realiza con el depósito de agua.
2. El soporte para fregona con fregona debe estar en el robot cuando se usa el depósito de agua.
3. Vertido del agua en el depósito de agua.
4. Abrir la tapa del robot y colocar el depósito de agua en la estructura, el orificio de drenaje del depósito de agua deberá estar alineado con el orificio de drenaje en la estructura del robot.
5. Cerrar la tapa del robot, pulsar el botón LIMPIAR para iniciar la limpieza en húmedo. No existe función de aspiración durante la limpieza en húmedo.
6. Se sugiere realizar la succión (limpieza en seco) antes de realizar la limpieza en húmedo para un mejor resultado de limpieza.
7. El agua en el depósito de agua fluye hacia afuera automáticamente, así que queda prohibido dejar agua estanca del depósito de agua tanto en el interior como el exterior del robot. Esto hará que el agua se derrame por el suelo.
8. Retirar el depósito de agua cuando se cargue el robot aspirador.

ZACO

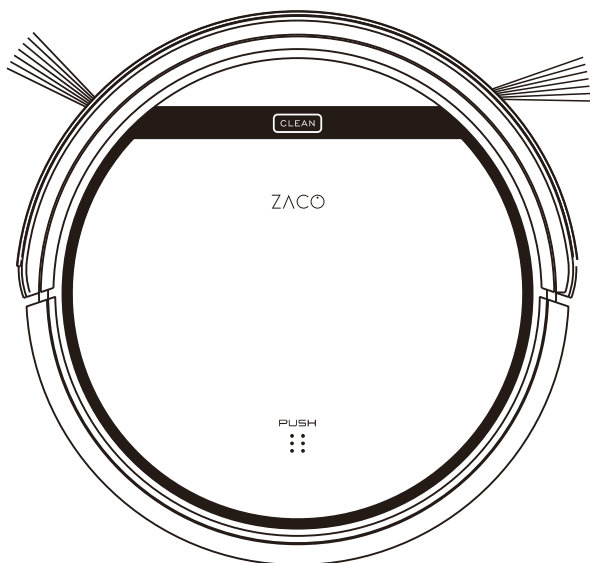

Robot aspirateur

Manuel de l'utilisateur

Français

Cher client,

Merci d'avoir acheté le robot aspirateur ZACO V5s Pro !
Vous avez rejoint les millions de personnes qui nettoient avec des robots - la méthode intelligente de le faire.

Prenez un moment pour lire ce manuel et vous familiariser avec votre robot, afin d'en obtenir les meilleures performances.

Si vous rencontrez des problèmes lors de son utilisation, ne vous inquiétez pas, contactez le service client en premier lieu, nous vous assisterons lors de ce processus.

Service Client ZACO

Numéro du Service Client:

00800-42377961 (European Free call)

0209-513038-383 (Direct Line DE)

Mail: support@zacorobot.eu

Conseils importants

Utilisation

- Avant d'utiliser le robot, assurez-vous que l'interrupteur soit allumé. Prenez un moment pour examiner la surface à nettoyer et enlevez les obstacles.
- Le robot passera sur la même surface du sol de nombreuses fois pour garantir un nettoyage complet.
- Les brosses rotatives peuvent projeter de petites particules (croquettes pour chiens, litière pour chats), mais le robot finira par tout aspirer.
- Avant de remplacer les brosses latérales, vérifiez et alignez les marques « L » et « R » sur les brosses latérales et le bas du robot.
- Lorsque vous réglez l'horloge ou le programme, l'opération finale sera confirmée par un bip émis par le robot. L'absence de bip signifie que votre réglage n'a pas réussi.
- Videz le sac à poussière. Le robot est susceptible d'aspirer moins, voire de refouler lorsque le sac à poussière est plein, même si aucun signal sonore n'est émis.

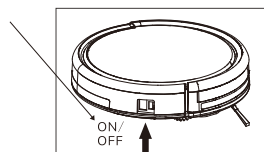

Pour des performances optimales

- Videz le sac à poussière du V5s Pro et nettoyez le filtre après chaque utilisation.
- Le Filtre ne peut pas être nettoyé à l'eau.
- Remplacez le Filtre lorsque vous voyez que le V5s Pro aspire moins bien qu'auparavant.
- Mettez la base de recharge contre le mur et enlevez les obstacles sur 1 mètre sur deux côtés et sur 2 mètres devant.
- Chargez la batterie du robot complètement avant chaque cycle de nettoyage.

Durée de vie de la batterie

- Afin de prolonger la durée de vie de la batterie du V5s Pro et de le maintenir à son niveau de performances optimales :
- Chargez le robot toute la nuit avant la première utilisation.
- Si le robot n'est pas utilisé pendant une longue période, éteignez l'interrupteur.
- Rechargez le robot dès que possible. Attendre plusieurs jours pour le recharger peut endommager la batterie.
- Utilisez le robot fréquemment.

Avertissement : Le produit comporte des pièces électroniques. NE plongez PAS le V5s Pro dans l'eau et ne l'éclaboussez pas, nettoyez-le avec un chiffon sec uniquement.

Table des matières

Instructions de sécurité	1
Pièces du produit	2
Corps principal et accessoires	2
Anatomie du robot	3
Base de recharge	4
Télécommande	4
État du bouton NETTOYER	5
Fonctionnement de la télécommande	6
Fonctionnement du produit	8
Pour démarrer	8
Mise en marche/Pause/Sommeil	9
Programmation	10
Mode nettoyage	11
Entretien du produit	12
Nettoyage des brosses latérales	12
Nettoyage du sac à poussière et du filtre	12
Nettoyage des capteurs d'évitement et des broches de recharge automatique	12
Nettoyage de la Roue Avant	13
Dépannage	14
Liste des codes d'erreur	14
Symptômes de défauts	15
Spécifications du produit	16
Annexe-Mode d'emploi	17

Instructions de sécurité

Avant d'utiliser ce produit, lisez les instructions de sécurité suivantes et suivez toutes les précautions de sécurité normale.

- Avant d'utiliser ce produit, assurez-vous que l'interrupteur soit allumé.
- Si le produit n'est pas utilisé pendant une longue période, éteignez l'interrupteur sur le côté droit du corps principal.

AVERTISSEMENT

1. Seul un technicien certifié peut démonter le produit. Les utilisateurs ne doivent pas démonter ou réparer le produit.
2. Utilisez uniquement l'adaptateur fourni par le fabricant. L'utilisation d'un adaptateur différent peut causer un choc électrique, un incendie ou endommager le produit.
3. Ne touchez pas le cordon d'alimentation, la prise ou l'adaptateur avec les mains mouillées.
4. Évitez que des vêtements ou des parties du corps ne passent dans les roues du produit.
5. Ne mettez pas ce produit à côté de cigarettes, d'un briquet, d'allumettes ou de toute matière inflammable.
6. Si le produit doit être nettoyé, nettoyez-le après avoir arrêté la charge.
7. Ne pliez pas le cordon d'alimentation à l'excès et ne posez pas d'objets lourds ou coupants sur le cordon d'alimentation.
8. Ce produit s'utilise uniquement à l'intérieur, ne l'utilisez pas à l'extérieur.
9. Ne vous asseyez pas sur ce produit et n'attachez aucun objet sur lui.
10. N'utilisez pas ce produit dans un environnement humide (tout environnement avec du liquide).
11. Avant utilisation, préparez le sol (enlevez tous les objets fragiles, cordons, vêtements, papiers, rideaux etc. susceptibles de se prendre dans le produit).
12. Ne placez pas ce produit à un endroit d'où il pourrait tomber facilement (table, chaise, etc.).
13. Éteignez l'interrupteur lorsque vous n'avez pas besoin de ce produit pendant une longue période.
14. Avant utilisation, vérifiez que l'adaptateur et la prise sont connectés correctement.
15. Afin d'éviter qu'il ne soit renversé, informez toutes les personnes de la maison lorsque ce produit est en marche.
16. Le produit peut ne pas passer au-dessus de marches de plus de 10 mm.
17. Utilisez ce produit à une température de -10 ° à 40 °C (degré Celsius) et n'exposez pas ce produit à une température élevée.
18. La batterie doit être retirée du produit avant de le jeter.
19. Le produit doit être débranché de l'alimentation secteur lors du retrait de la batterie.
20. La batterie doit être éliminée dans le respect de l'environnement.

REMARQUE : Assurez-vous de la présence d'une personne compétente lorsque des enfants ou des personnes handicapées/mentalement déficientes l'utilisent.

Pièces du produit

Corps principal et accessoires

N°	Description	Quantité
1	Corps principal	1
2	Base de recharge	1
3	Télécommande (pile non fournie)	1
4	Adaptateur	1
5	Outil de nettoyage	1
6	Manuel de l'utilisateur	1
7	Brosses latérales supplémentaires	2
8	Filtre supplémentaire	2
9	Chiffon	1
10	Réservoir d'eau	1

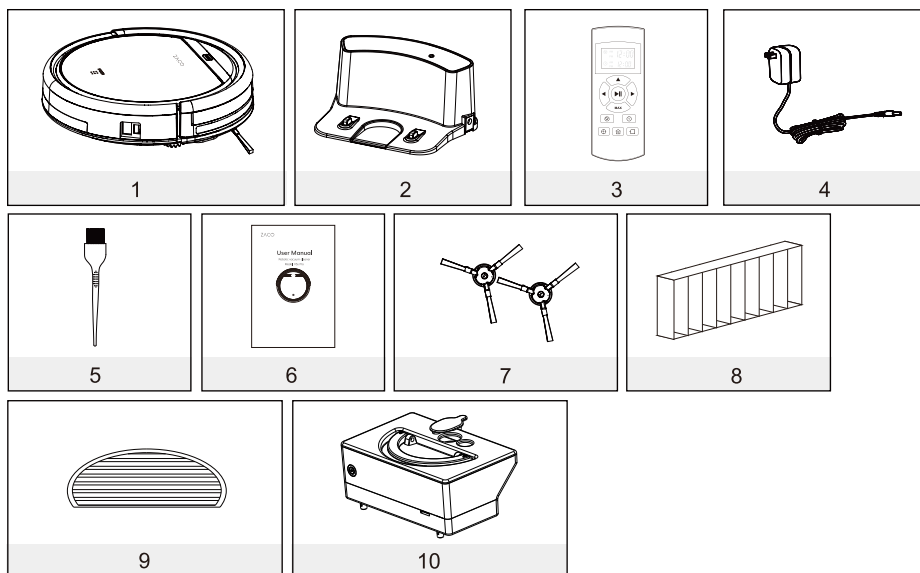

Pièces du produit

Anatomie du robot

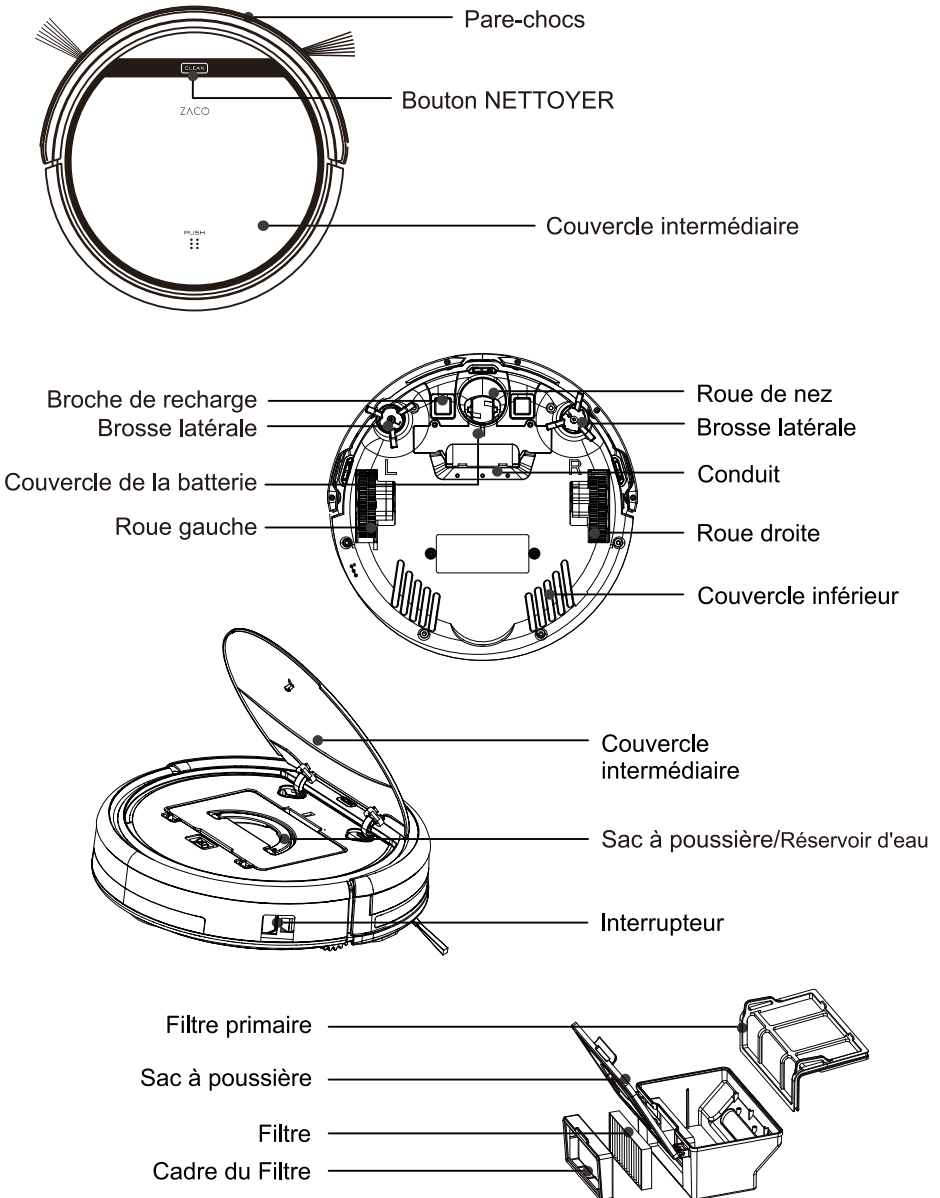

Pièces du produit

Base de recharge

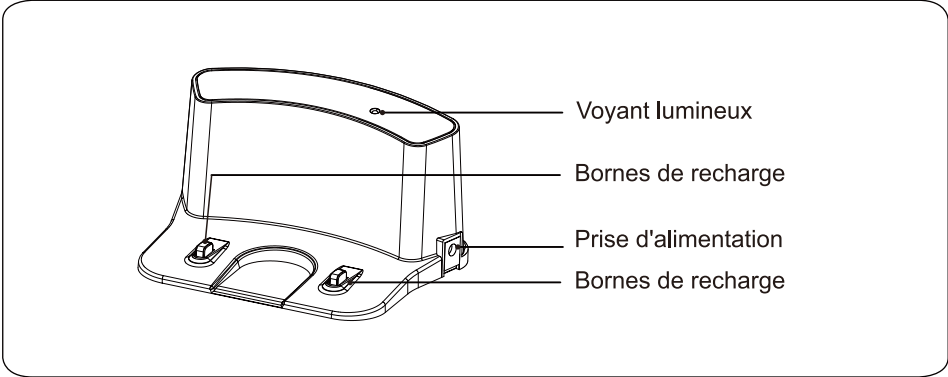

Télécommande

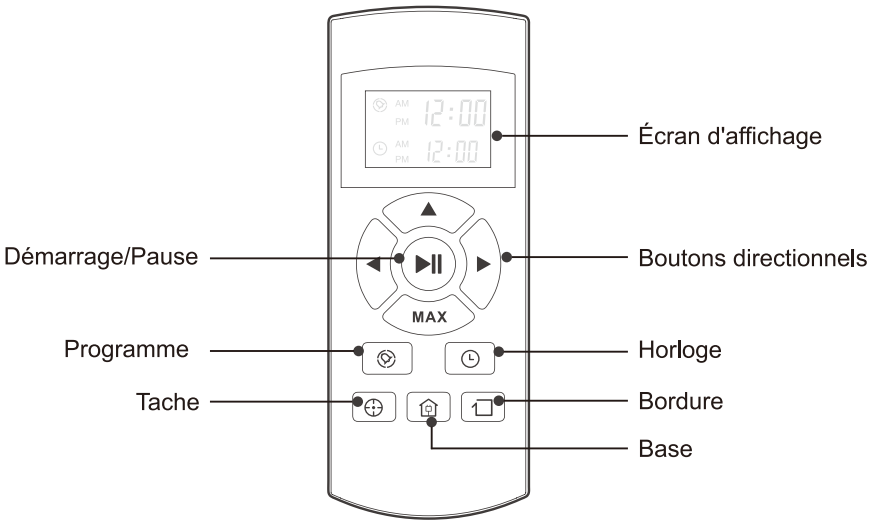

Pièces du produit

État du bouton NETTOYER

État du robot	État des voyants
En charge	Tous les voyants clignotent progressivement
Charge terminée	Toutes les lumières se éteignent
En mode sélectionné	Tous les voyants clignotent lentement
En cas d'erreur du robot	Tous les voyants clignotent
Batterie faible	Les voyants du milieu clignotent
En mode base	Les voyants du milieu clignotent lentement
En mode nettoyage	Les voyants du milieu sont allumés
En mode bordure	Les voyants du milieu sont allumés, les voyants du bas clignotent
En mode tache	Les voyants du milieu sont allumés, les voyants du haut clignotent

Pièces du produit

Fonctionnement de la télécommande

1. "▶||" Démarrage/Pause

- Appuyez sur ce bouton pour commencer le nettoyage avec le mode sélectionné
- Appuyez sur ce bouton pour arrêter le robot lorsqu'il nettoie.
- Appuyez sur ce bouton pour passer du mode sommeil au mode sélectionné.

2. Bouton Max

A. Bouton "▲"

- Appuyez sur ce bouton pour diminuer les chiffres en mode programmation ou horloge;
- Appuyer ce bouton pour permettre au robot de se déplacer en avant dans le mode de sélectionné et le robot s'arrêtera quand il rencontre un obstacle.

B. Bouton "MAX"

- Appuyez sur ce bouton pour diminuer les chiffres en mode programmation ou horloge.
- Appuyez pour faire reculer le robot devant une petite marche avec le mode sélectionné.
- Appuyez "Max" pour un nettoyage renforcé.

C. Bouton "◀"

- Appuyez sur ce bouton pour passer des minutes aux heures en mode programmation ou horloge ;
- Appuyez sur ce bouton pour faire tourner le robot vers la gauche.

D. Bouton "▶"

- Appuyez sur ce bouton pour passer des heures aux minutes en mode programmation ou horloge ;
- Appuyez sur ce bouton pour faire tourner le robot vers la droite.

3. "⌚" Programme

- Appuyez sur ce bouton pour passer au mode programmation à partir du mode sélectionné.
- Appuyez sur ce bouton pour confirmer la programmation en mode programmation.

4. "🕒" Horloge

- Appuyez sur ce bouton pour passer au mode horloge à partir du mode sélectionné.
- Appuyez sur ce bouton pour confirmer le réglage de l'horloge en mode horloge.

5. "🏠" Base

Appuyez sur ce bouton pour mettre le robot sur sa base de recharge.

6. "◻" Bordure



Appuyez sur ce bouton pour que le robot nettoie le long des murs.

Pièces du produit

Fonctionnement de la télécommande

7.  "Tache

Appuyez sur ce bouton pour que le robot commence à nettoyer les taches.

8.   Affiche l'heure de la programmation.

9.   Affiche l'heure de l'horloge.

Remarque :

1. Installez deux piles de type AAA dans la télécommande.
2. Retirez les piles si la télécommande n'est pas utilisée pendant une longue période.

Fonctionnement du produit

1. Pour démarrer

1>. Posez la base de recharge, branchez l'adaptateur, le voyant lumineux de la base de recharge tourner solides.

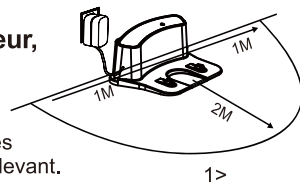

Remarque: Mettez la base de recharge contre le mur et enlevez les obstacles sur 1 mètre sur deux côtés et sur 2 mètres devant.

2>. Allumez l'interrupteur près de la prise électrique, le panneau d'affichage clignotera alors.

(Si aucune commande n'est reçue, le robot se mettra en mode sommeil après 15 secondes.)

Remarque:

- A. Maintenez toujours l'interrupteur allumé. Dans le cas contraire, le robot ne pourra pas fonctionner.
- B. Si l'interrupteur est éteint, tous les programmes seront perdus.

Attention : Avant de charger le robot, assurez-vous que l'interrupteur est allumé, sinon le robot ne pourra pas être chargé.

3>. Chargez le robot d'une des deux manières indiquées ci-dessous :

A.Appuyez sur BASE pour mettre le robot sur sa base de recharge pour qu'il se recharge.

B.Branchez sur une prise.

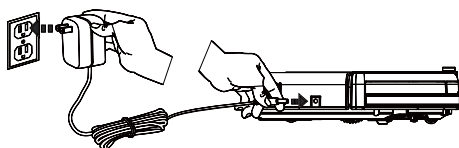

A

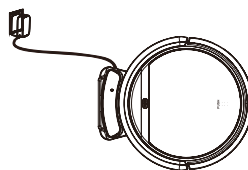

B

Pour une durée de vie de la batterie plus longue :

A.Avant la première utilisation, chargez le robot toute une nuit. Lorsque la charge est terminée, le panneau d'affichage s'allumera.

B.Pour une utilisation normale, rangez toujours le robot sur sa base de recharge avec la base branchée.

C.Si le robot n'est pas utilisé pendant une longue période, éteignez l'interrupteur, chargez le robot complètement et rangez-le dans un endroit frais et sec.

4>. Recharge automatique

Le robot retournera automatiquement sur sa base de recharge lorsque la batterie est faible.

Fonctionnement du produit

2. Mise en marche/Pause/Sommeil

Mode sommeil : Le robot ne fonctionne pas, les voyants autour du bouton NETTOYER sont éteints et l'interrupteur est allumé ;

Mode sélectionné : Le robot ne fonctionne pas, les voyants autour du bouton NETTOYER clignotent ;

Mode nettoyage : Le robot ne fonctionne pas, les voyants autour du bouton NETTOYER sont allumés.

1>. Mise en marche

Assurez-vous que l'interrupteur soit allumé ;

Appuyez sur le bouton NETTOYER sur le corps principal ou sur la télécommande pour commencer à nettoyer.

Remarque : Si le robot est en mode sommeil, appuyez sur le bouton NETTOYER pour sortir le robot du mode sommeil. Puis appuyez sur NETTOYER une deuxième fois, le robot commence à nettoyer automatiquement.

2>. Pause

Appuyez sur le bouton NETTOYER sur le corps principal ou sur la télécommande pour faire passer le robot du mode nettoyage au mode sélectionné.

Remarque : Lorsque le robot est en pause, appuyez sur NETTOYER pour que le robot reprenne le nettoyage.

3>. Sommeil

Pour que le robot passe du mode sélectionné au mode sommeil :

Appuyez sur NETTOYER sur le corps principal pendant 3 secondes.

Le robot passera automatiquement en mode sommeil si aucune commande n'est reçue pendant 15 secondes.

Fonctionnement du produit

3. Programmation

Vous pouvez programmer le robot pour qu'il commence à nettoyer à partir d'une certaine heure.

Remarque : Pensez à régler l'horloge et la programmation après remplacement des piles de la télécommande.

Une fois l'horloge réglée, le robot fonctionnera selon les programmations que vous avez réalisées.

Réglage de l'horloge

1. Pointez la télécommande vers le robot (assurez-vous que l'interrupteur soit allumé).
2. Appuyez sur HORLOGE puis utilisez les boutons directionnels pour régler l'heure.
3. Appuyez sur HORLOGE pour sauvegarder le réglage. Pour le supprimer, veuillez éteindre le robot.

Réglage d'un programme

Le robot fonctionnera toujours à l'heure programmée sauf si l'interrupteur du robot est éteint.

1. Pointez la télécommande vers le robot.
2. Appuyez sur PROGRAMME puis utilisez les boutons directionnels pour régler le programme.
3. Appuyez sur PROGRAMME pour sauvegarder le réglage. Pour le supprimer, veuillez éteindre le robot.

Remarque :

Lorsque vous réglez l'horloge ou le programme, l'opération finale sera confirmée par un bip émis par le robot ;

L'absence de bip signifie que votre réglage n'a pas réussi.

Fonctionnement du produit

4. Mode nettoyage

1>. Nettoyage automatique

Le robot nettoiera une pièce automatiquement et ajustera son nettoyage selon la situation.

Remarque :

Appuyez sur le bouton NETTOYER sur le robot ou sur la télécommande pour démarrer le nettoyage automatique.

2>. Nettoyage des taches

A. Appuyez Tache sur la télécommande vers le robot lorsque le robot est en marche, le robot tournera aux alentours et passera en mode de nettoyage automatique après le nettoyage des taches est terminé.

B. Appuyez Tache sur la télécommande vers le robot lorsque le robot est en mode sélectionné et le robot va commencer à tourner aux alentours. Le robot va se transformer en mode sélectionné après le nettoyage des taches est terminé.

3>. Nettoyage des bordures

Placez le robot près d'une bordure (mur) et appuyez sur BORDURE sur la télécommande pour commencer le nettoyage des bordures.

Remarque :

Le nettoyage des bordures s'arrêtera automatiquement lorsque le robot ne détecte plus de bordures, ou lorsque vous appuyez manuellement sur NETTOYER pour terminer le nettoyage des bordures.

Entretien du produit

1. Nettoyage des brosses latérales

Nettoyez les brosses latérales lorsqu'elles sont sales et remplacez-les si elles sont endommagées.

Remarque : Avant de remplacer les brosses latérales, vérifiez et alignez les marques « L » et « R » sur les brosses latérales et le bas du robot.

2. Nettoyage du sac à poussière et du filtre

Nettoyez et videz le sac à poussière après chaque utilisation, les étapes sont indiquées dans les figures ci-dessous.

Remarque :

Après avoir sorti le sac à poussière, vérifiez si des corps étrangers sont coincés dans le conduit d'aspiration et nettoyez-le. Nettoyez le Filtre après 15 à 30 jours d'utilisation.

Et remplacez-le après une utilisation de 6 mois maximum.

Installez le Filtre et le filtre primaire quand ils sont secs.

Le Filtre et le filtre primaire peuvent être remplacés au besoin.

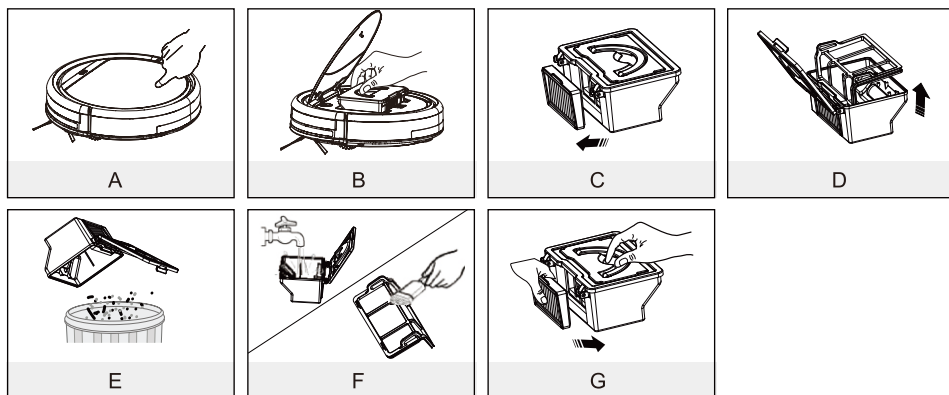

3. Nettoyage des capteurs d'évitement et des broches de recharge automatique.

Nettoyez légèrement la vitre des capteurs et les broches de recharge automatique à l'aide d'un chiffon doux et sec.

Remarque : Les bornes de recharge de la base de recharge doivent être nettoyées si elles sont sales.

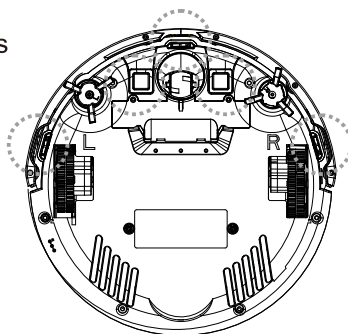
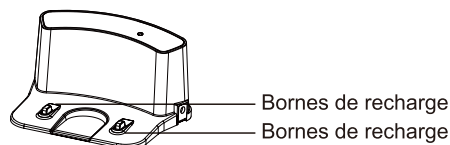

Entretien du produit

4. Nettoyage de la Roue Avant

Quand il y'a des corps étrangers dans la roue avant, cela affectera la performance de nettoyage, veuillez donc la nettoyer de la manière suivante :

- (1) Tirer la roue verticalement and la nettoyer. Veuillez vérifier que le joint est enlevé.
- (2) Veuillez vérifier que le joint est installé correctement après nettoyage de la roue avant.

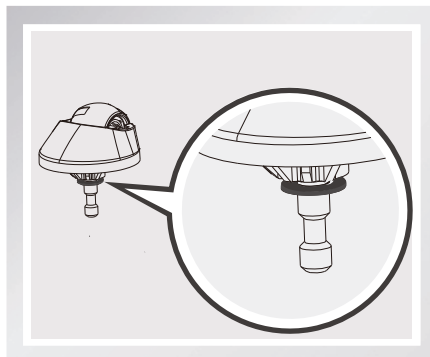
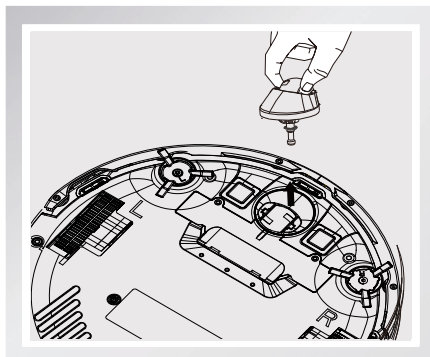

Dépannage

1. Liste des codes d'erreur

Lorsque le robot rencontre des problèmes de routine, un bip vous le rappellera.

- Signal sonore bref

N°	Signal sonore	Cause	Solution
01	•	Les roues ou les brosses latérales ne fonctionnent pas	Vérifiez les roues ou les brosses latérales
02	• •	Panne du capteur d'évitement ou du capteur du pare-chocs	Nettoyez le capteur d'évitement et secouez légèrement le pare-chocs, recherchez la présence de corps étrangers
03	• • •	Le corps principal se bloque	Déplacez le corps principal et recommencez

Remarque: Si toutes les solutions ci-dessus ne marchent pas, prenez les mesures ci-dessous.

1. Réglez à nouveau le robot en allumant l'interrupteur à nouveau.
2. Si le nouveau réglage ne marche pas, renvoyez le robot au vendeur pour réparations.

Dépannage

2. Syptômes de défauts

Syptômes de défauts	Cause probable	Solution
Il tourne sur lui-même	La roue latérale du robot V5s Pro est bloquée	Nettoyez les roues latérales du robot V5s Pro pour enlever les poils, cheveux et débris. Poussez-les vers l'intérieur et vers l'extérieur pour vérifier qu'elles tournent librement. Allumez le robot V5s Pro dans un nouvel endroit.
Il recule sans cesse	Un capteur d'évitement est encrassé ou cassé.	Inspectez et nettoyez les capteurs d'évitement du robot V5s Pro.
Il heurte l'obstacle sans arrêt	Le pare-chocs est comprimé	Tapez vivement sur le pare-chocs du robot V5s Pro 10 à 20 fois afin de déloger tout débris qui pourrait être emprisonné sous le pare-chocs, ou desserrez la vis du pare-chocs.
Temps de fonctionnement bref	La capacité de stockage de la batterie s'affaiblit. Elle ne se charge pas complètement.	Remplacez la batterie. Rechargez le robot.
Le voyant «Nettoyer» est éteint lors de la charge	Quelque chose, comme des poils d'animaux, entre dans la prise du chargeur. La batterie du robot n'est pas connectée	Nettoyez la prise, vérifiez la connexion entre le chargeur et la batterie.
Il aspire la saleté, pas les débris	Le Filtre est sale ou mouillé.	Nettoyez le Filtre ou changez le Filtre.
Il recrache des saletés	Le sac à poussière est plein.	Videz le sac à poussière.
Le robot ne nettoie pas automatiquement à une heure programmée.	Le réglage de la programmation de l'heure n'a pas été sauvegardé. La fonction de programmation de l'heure est supprimée lorsque vous redémarrez le robot. Le robot est éteint. La batterie du robot est faible. Les composants du robot sont emmêlés avec des débris.	Réinitialisez la fonction de programmation de l'heure, n'oubliez pas la confirmation finale. Allumez le robot. Laissez le robot allumé et sur la base de recharge pour garantir que sa batterie est pleine et prête à fonctionner à tout moment. Éteignez le robot, nettoyez le sac à poussière et retournez le robot. Nettoyez les brosses latérales et la brosse principale.

Spécifications du produit

Classification	Article	Détail
Spécifications mécaniques	Diamètre	300mm
	Hauteur	81mm
	Poids	2.24kg
Spécifications électriques	Tension/puissance	14.4V-14.8V/22W
	Spécifications de la batterie	Lithium ion 2600mAh
Spécifications de nettoyage	Capacité du sac à poussière	0.3L
	Type de charge	Charge automatique / charge manuelle
	Mode nettoyage	Automatique, Tache, Bordure, Programme quotidien
	Temps de charge	Environ 280 mins
	Temps de nettoyage	Environ 90 mins
Type de bouton du corps principal		Bouton tactile

Remarque : La température de stockage de ce produit est comprise entre -10°C et 40 °C.

Annexe-Mode d'emploi

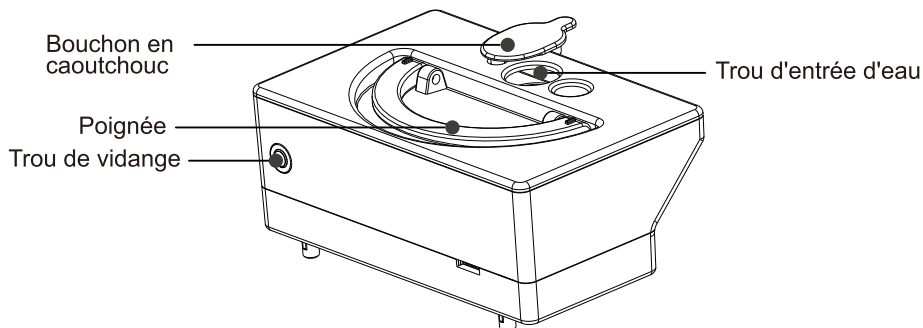

1. Le nettoyage à sec est fait avec la poubelle, et le nettoyage humide est fait avec le réservoir d'eau.
2. Le support de la vadrouille avec la vadrouille doit être sur le robot quand le réservoir d'eau est utilisé.
3. Verser l'eau dans le réservoir d'eau.
4. Ouvrez le couvercle du robot et mettez le réservoir d'eau dans le corps, le trou de vidange du réservoir d'eau doit être aligné avec le trou de remplissage sur le corps du robot.
5. Fermez le couvercle du robot, appuyez sur le bouton CLEAN pour démarrer le nettoyage humide. Il n'y a pas de fonction d'aspiration pendant le nettoyage humide.
6. Il est conseillé de faire l'aspiration (nettoyage à sec) avant nettoyage humide pour un meilleur résultat de nettoyage.
7. L'eau dans le réservoir d'eau s'écoule automatiquement, il est donc interdit de laisser le réservoir d'eau être encore à l'intérieur ou à l'extérieur du robot quand il ya encore de l'eau dans le réservoir. Cela entraînera l'enregistrement de l'eau sur le sol.
8. Retirez le réservoir d'eau lorsque vous changez l'aspirateur robot.

ZACO

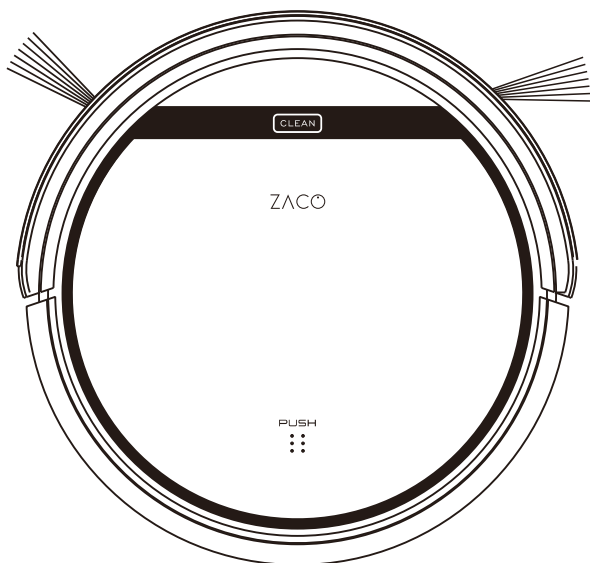

Aspirapolvere robotico

Istruzioni d'uso

Italiano

Caro cliente,

Ti ringraziamo per aver acquistato il robot aspirapolvere ZACO V5s Pro Ora sei parte dei milioni di persone che hanno deciso di pulire utilizzando i robot - il modo più intelligente di farlo.

Ti preghiamo di passare qualche minuto per leggere questo manuale e comprendere come utilizzare al meglio il tuo robot.

Nel caso tu abbia qualsiasi problema durante il suo utilizzo, non ti preoccupare.

Per prima cosa potrai contattare il supporto al cliente e ti aiuteremo durante questo processo.

Servizio Clienti ZACO

Numero Servizio Clienti:

00800-42377961 (European Free call)

0209-513038-383 (Direct Line DE)

E-mail: support@zacorobot.eu

Consigli importanti

Modalità di utilizzo

- Prima di utilizzare il robot, assicurati che l'interruttore di alimentazione sia su on. Prenditi alcuni istanti per controllare l'area da pulire e rimuovere ogni ostacolo.
- Il robot passerà più volte sulla stessa superficie di pavimento in modo da assicurare una pulizia completa.
- Le spazzole rotanti potrebbero disseminare piccoli residui (cibo per cani, lettiera per gatti) qui e là, ma in fine il robot riuscirà a pulire tutto.
- Prima di sostituire le spazzole laterali, controlla e fai combaciare i segni "L" e "R" sulle spazzole laterali e quella nella parte inferiore del robot.
- Quando imposti l'orario dell'orologio o la programmazione, l'operazione finale verrà confermata da un bip del robot. Se non viene emesso alcun suono, l'impostazione non è stata completata con successo.
- Svuota la vaschetta raccogli-polvere. Potresti notare che il robot non pulisce correttamente, o addirittura espelle polvere. Questo avviene quando la vaschetta raccogli-polvere è piena, anche se non viene emesso alcun bip di avvertimento.

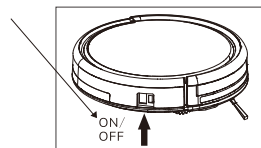

Per una prestazione ideale

- Svuota la vaschetta raccogli-polvere del V5s Pro e dopo ogni utilizzo pulisci i suoi filtri.
- Il Filtro non può essere lavato con acqua.
- Quando noterai che l'aspirapolvere V5s Pro non pulisce correttamente, sostituisci il Filtro.
- Posiziona contro il muro la base di caricamento e rimuovi gli ostacoli a circa un metro dai lati e circa 2 metri in fronte.
- Carica completamente la batteria del robot prima di ogni ciclo di pulizia.

Durata della batteria

- Per aumentare la vita della batteria del V5s Pro e mantenere le sue prestazioni di pulizia ottimali:
- Caricare il robot per tutta la notte prima del suo utilizzo iniziale.
- Nel caso il robot non venga utilizzato per lungo tempo, posizionare l'interruttore di alimentazione su off.
- Ricaricare il robot il più presto possibile. La batteria può essere danneggiata da un periodo troppo prolungato senza effettuare una ricarica.
- Utilizza frequentemente questo robot.

Avvertenza: Questo prodotto contiene parti elettroniche. NON immergere o spruzzare con acqua il V5s Pro, pulirlo solo con un panno asciutto.

Table des matières

- Istruzioni di sicurezza** 1
- Parti del prodotto** 2
 - Corpo principale e accessori 2
 - Anatomia del robot 3
 - Base di alimentazione 4
 - Telecomando 4
 - Status pulsante CLEAN 5
 - Utilizzo del telecomando 6
- Utilizzo del prodotto** 8
 - Come iniziare 8
 - Avvio/Pausa/Sospensione/Pausa/Sospensione 9
 - Programmazione 9
 - Modalità di pulizia 11
- Manutenzione del prodotto** 12
 - Pulizia delle spazzole laterali 12
 - Pulizia della vaschetta raccogli-polvere e del filtro 12
 - Pulizia dei sensori di dislivello e pin del connettore 12
 - Pulizia della ruota anteriore 13
- Risoluzione dei problemi** 14
 - Tabella con i codici di errore 14
 - Segnalazione degli errori 15
- Specifiche tecniche del prodotto** 16
- Allegato-manuale di operazione** 17

Istruzioni di sicurezza

Prima di utilizzare questo prodotto, leggere le seguenti istruzioni di sicurezza e seguire tutte le normali precauzioni relative alla sicurezza.

- Prima di utilizzare questo prodotto, assicurati che l'interruttore di alimentazione sia posizionato su on.
- Se il prodotto non viene utilizzato per lungo tempo, spegnere l'apparecchio attraverso l'interruttore situato sul lato destro del corpo principale.

ATTENZIONE

- 1.Solo un tecnico certificato può smontare il prodotto. Agli utenti non è permesso smontare o riparare questo prodotto.
- 2.Utilizzare solo l'adattatore fornito dal produttore. L'utilizzo di adattatori inadeguati potrebbe creare corto circuito, incendio o danneggiare il prodotto.
- 3.Quando le proprie mani sono bagnate, non toccare il cavo di alimentazione, la spina o l'adattatore.
- 4.Non permettere a panni o parti corporali di infilarsi nelle ruote del prodotto.
- 5.Non far avvicinare il prodotto a sigarette, accendini, fiammiferi o altri prodotti infiammabili.
- 6.Se il prodotto deve essere pulito, eseguire la pulizia al termine del caricamento.
- 7.Non piegare eccessivamente il cavo di alimentazione o esercitare una pressione eccessiva sul cavo di alimentazione con oggetti pesanti o affilati.
- 8.Questo prodotto deve essere utilizzato solo all'interno, non utilizzare all'esterno.
- 9.Non sedersi sulla parte superiore di questo prodotto, né attaccare oggetti alla sua parte superiore.
- 10.Non utilizzare questo prodotto in ambienti umidi o bagnati (qualsiasi ambiente con liquidi).
- 11.Prima dell'utilizzo, eliminare gli oggetti pericolosi dal pavimento (rimuovere oggetti fragili, cavi, indumenti e cartacce, ecc. che potrebbero incastrarsi nel prodotto).
- 12.Non posizionare questo prodotto dove sia possibile una sua caduta (tavoli, sedie, ecc.).
- 13.Quando non si utilizza il prodotto per lungo tempo, spegnere il prodotto tramite l'interruttore di alimentazione.
- 14.Prima dell'utilizzo, controllare che l'adattatore e la presa siano collegati correttamente.
- 15.Per evitare problematiche, informare le persone in casa che il prodotto è in funzione.
- 16.Il prodotto potrebbe non essere in grado di superare dei gradini oltre i 10mm.
- 17.Utilizzare questo prodotto a temperature che vanno da -10° a 40° (centigradi) e non posizionare questo prodotto in ambienti ad alta temperatura.
- 18.La batteria deve essere rimossa dal prodotto prima di buttarlo.
- 19.Il prodotto deve essere disconnesso dall'alimentazione quando si rimuove la batteria.
- 20.La batteria deve essere smaltita seguendo la procedure corrette.

NOTA: Quando questo prodotto viene utilizzato da bambini, persone con problematiche mentali o fisiche, assicurarsi della supervisione diretta del suo utilizzo.

Parti del prodotto

Corpo principale e accessori

N°	Descrizione	Q.tà
1	Corpo principale	1
2	Base di alimentazione	1
3	Telecomando (batteria non inclusa)	1
4	Adattatore	1
5	Strumento di pulizia	1
6	Istruzioni d'uso	1
7	Spazzole laterali extra	2
8	Filtro extra	2
9	Stoffa	1
10	Serbatoio d'acqua	1

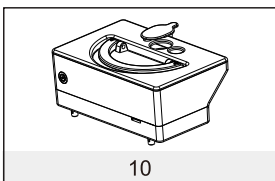
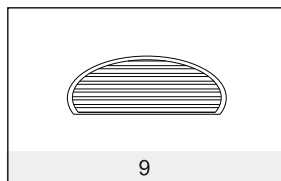
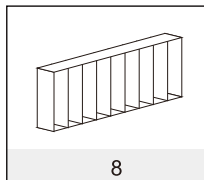
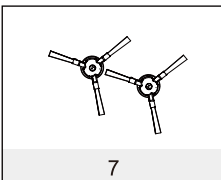
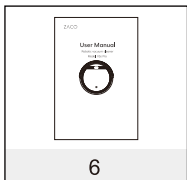
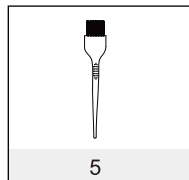
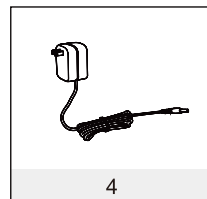
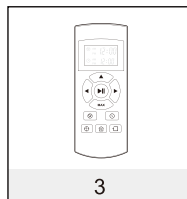
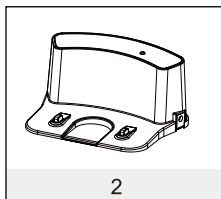
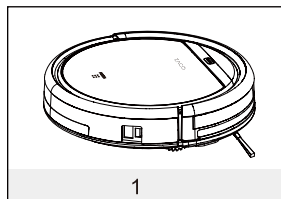

Parti del prodotto

Anatomia del robot

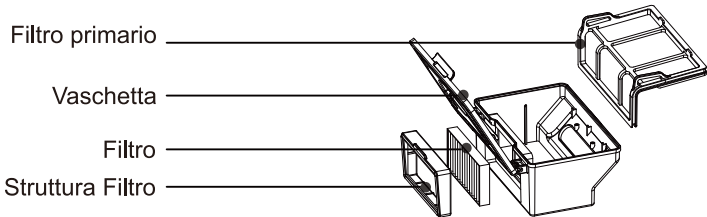
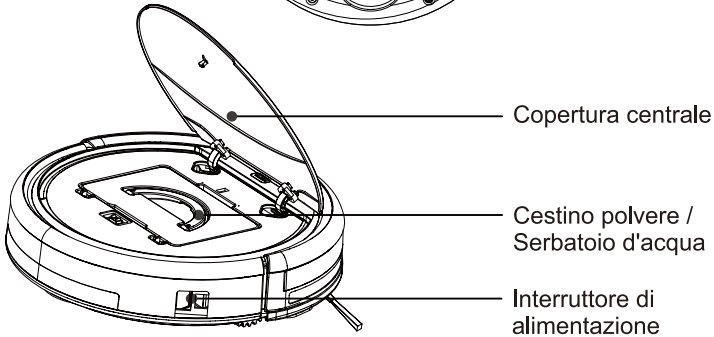
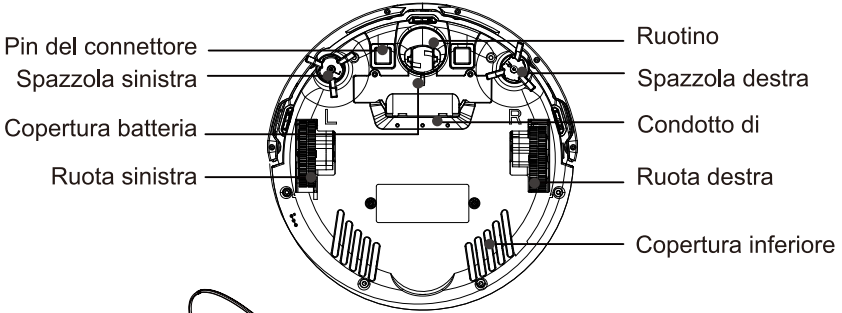
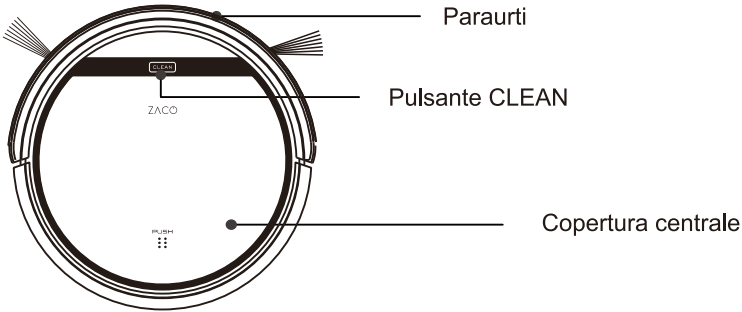

Parti del prodotto

Base di alimentazione

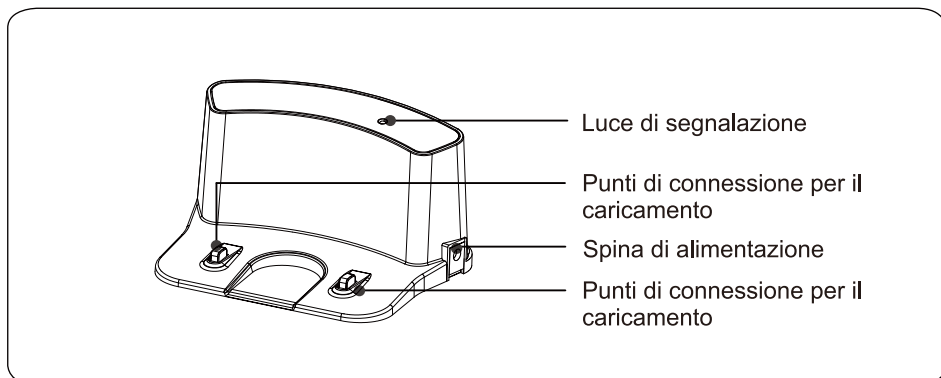

Telecomando

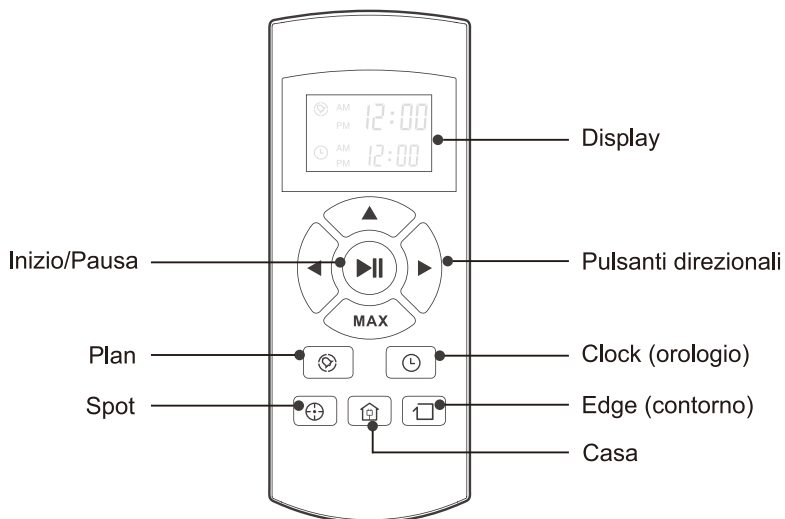

Parti del prodotto

Status pulsante CLEAN

Status robot	Luci di status
In carica	Tutte le luci lampeggiano gradualmente
Carica terminata	Tutte le luci si spengono
Nella modalità selezionata	Tutte le luci lampeggiano lentamente
Quando si verifica un errore nel robot	Tutte le luci lampeggiano
Batteria scarica	Le luci centrali lampeggiano
In modalità home(casa)	Le luci centrali lampeggiano lentamente
In modalità di clean(pulizia)	Le luci centrali diventano fisse
In modalità edge contorni	Le luci centrali diventano fisse, le luci inferiori lampeggiano
Modalità spot (in loco)	Le luci centrali diventano fisse, le luci superiori lampeggiano

Parti del prodotto

Utilizzo del telecomando

1. "▶||" Inizio/Pausa

- Premi questo pulsante per avviare la pulizia nella modalità selezionata.
- Premi nuovamente il pulsante in modo da fermare il robot una volta che la pulizia sia giunta al termine.
- Premi questo pulsante per passare dalla modalità di sospensione alla modalità selezionata.

2. Pulsanti direzionali

A. Pulsante: "▲"

- Premi questo pulsante per incrementare il numero nella modalità programmata oppure in quella orologio;
- Premere il tasto per far muovere il robot in avanti nella modalità selezionata e il robot si fermerà quando urta qualunque oggetto.

B. Pulsante: "MAX"

- Premi questo pulsante per diminuire il numero nella modalità programmata oppure in quella orologio;
- Premi questo pulsante per far muovere all'indietro il robot nella modalità selezionata.
- Premere "MAX", la potenza di aspirazione sarà al massimo.

C. Pulsante: "◀"

- Premi questo pulsante per passare da minuti a ore nella modalità di programmazione o in quella orologio;
- Premi questo pulsante per far girare il robot verso sinistra.

D. Pulsante: "▶"

- Premi questo pulsante per passare da ore a minuti nella modalità di programmazione o in quella orologio;
- Premi questo pulsante in modo che il robot giri verso destra.

3. "⊗" Plan

- Premi questo pulsante per accedere alla modalità di programmazione quando nella modalità selezionata.
- Premi questo pulsante per confermare la programmazione in quella programmazione.

4. "⌚" Clock (Orologio)

- Premi questo pulsante per accedere alla modalità orologio quando nella modalità selezionata.
- Premi questo pulsante per confermare l'impostazione dell'orologio nella modalità orologio.

5. "🏠" Home(casa)

Premi questo pulsante per far tornare il robot alla base di caricamento.

6. "□" edge(contorni)

Premi questo pulsante per far sì che il robot pulisca lungo i muri.

Parti del prodotto

Utilizzo del telecomando

7. "⊕" (in loco)

Premi questo pulsante per far sì che il robot cominci a pulire in loco.

8.  Mostra il tempo di programmazione.

9.  Mostra l'ora dell'orologio.

Nota:

1. Inserisci nel telecomando due batterie di tipo AAA.
2. Estrai le batterie del telecomando nel caso questo non venga utilizzato per molto tempo.

Utilizzo del prodotto

1. Come iniziare

1>. Posiziona la base di alimentazione e inserisci la spina. La luce della base di alimentazione girare solido.

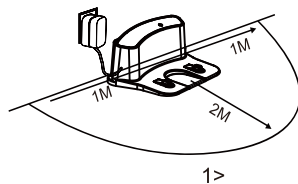

Nota: Posiziona contro il muro la base di caricamento e rimuovi gli ostacoli a circa un metro dai lati e circa 2 metri in fronte.

2>. Vicino alla presa di alimentazione, posiziona l'interruttore di alimentazione su on. Il display lampeggerà.

(Se non riceverà alcun comando, il robot entrerà in modalità di sospensione dopo 15 secondi)

Nota:

- A. Posiziona sempre su on l'interruttore di alimentazione. In caso contrario non sarà possibile far funzionare il robot.
- B. Nel caso l'interruttore di alimentazione sia posizionato su off, verranno perse tutte le programmazioni.

Attenzione: Prima di caricare il robot, assicurati che l'interruttore di alimentazione sia su on, in caso contrario non sarà possibile caricare il robot.

3>. Carica il robot in uno dei due modi elencati qui sotto:

- A. Premi HOME per far sì che il robot ritorni alla base di alimentazione per caricarsi.
- B. Inserisci la spina nella presa.

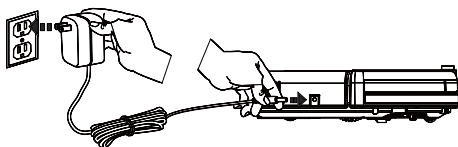

A

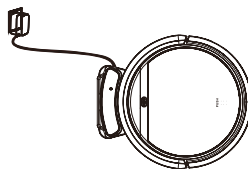

B

Per migliorare la durata della batteria:

- A. Prima dell'utilizzo, caricare il robot per tutta la notte. Quando il caricamento sia terminato, il display si accenderà e resterà acceso.
- B. Quando lo si usa normalmente, posizionare il robot sulla base di alimentazione, lasciandola connessa alla rete elettrica.
- C. Se il robot non viene usato per lungo tempo, posizionare l'interruttore di alimentazione su off, caricare completamente il robot e metterlo via in un luogo asciutto.

4>. Caricamento automatico

Quando la batteria sarà scarica, il robot tornerà automaticamente alla base di alimentazione.

Utilizzo del prodotto

2. Avvio/Pausa/Sospensione

Modalità di sospensione: il robot non funziona, le luci attorno al pulsante CLEAN sono spente e l'interruttore di alimentazione è su on;

Modalità selezionata: il robot non funziona, le luci attorno al pulsante CLEAN lampeggiano;

Modalità di pulizia: il robot non funziona, le luci attorno al pulsante CLEAN sono accese.

1>. Avvio

Assicurati che l'interruttore di alimentazione sia su on;

Per avviare la pulizia, premi il pulsante CLEAN sul corpo principale o sul telecomando.

Nota: Se il robot è in modalità di sospensione, premi il pulsante CLEAN per attivare il robot dalla modalità di sospensione. Successivamente premi CLEAN per un secondo, il robot comincerà automaticamente a pulire.

2>. Pause

Premi il pulsante CLEAN sul corpo principale o sul telecomando per far passare il robot dalla modalità di pulizia alla modalità selezionata.

Nota: Quando il robot è in pausa, premi CLEAN per far sì che il robot torni a pulire.

3>. Sospensione

Per far sì che il robot entri in modalità di sospensione dalla modalità selezionata:

Continua a premere PULIZIA sul corpo principale per 3 secondi.

Se non riceverà un comando per 15 secondi, il robot entrerà automaticamente in modalità di sospensione.

3. Programmazione

Potrai programmare l'ora alla quale il robot inizierà ad effettuare la pulizia.

Nota: Quando sostituirai la batteria del telecomando, ricordati di impostare l'orario dell'orologio e la programmazione.

Una volta impostato l'orario dell'orologio, qualsiasi programmazione impostata permetterà al robot di lavorare seguendo gli orari programmati.

Impostare l'orario dell'orologio

1. Punta il telecomando verso il robot (assicurati che l'interruttore di alimentazione sia su on).
2. Premi CLOCK e successivamente usa i pulsanti direzionali per impostare l'ora corretta.
3. Premi CLOCK per salvare l'impostazione.

Per cancellare il programma, si prega di spegnere il robot.

Utilizzo del prodotto

Impostare una programmazione

Il robot funzionerà sempre secondo l'orario programmato, almeno che l'interruttore di alimentazione venga posizionato su off.

1. Punta il telecomando verso il robot.
2. Premi PLAN e successivamente utilizza i pulsanti direzionali per impostare la programmazione.
3. Premi PLAN per salvare l'impostazione.

Per cancellare il programma, si prega di spegnere il robot.

Nota:

Quando imposti l'orario dell'orologio o la programmazione, l'operazione finale verrà confermata da un bip del robot.

Se non verrà emesso alcun suono (la tua impostazione non è stata applicata con successo).

Utilizzo del prodotto

4. Modalità di pulizia

1>. Pulizia automatica

Il robot pulirà automaticamente una stanza e regolerà la pulizia in accordo alla situazione.

Nota:

Premi il pulsante CLEAN sul robot o sul telecomando per avviare la pulizia automatica.

2>. Pulizia in loco (spot)

- A. Premere spot sul telecomando verso il robot quando il robot sta in funzione, il robot circolerà intorno e girare sulla modalità auto pulizia dopo che la pulizia spot è finita.
- B. Premere spot sul telecomando quando il robot è nella modalità selezionata e il robot comincerà a girare intorno, il robot andrà sulla modalità selezionata dopo che la pulizia spot è finita.

3>. Pulizia dei Contorni (edge)

Posiziona il robot vicino al lato (muro) e premi EDGE sul telecomando per avviare la pulizia dei lati.

Nota:

La pulizia dei contorni terminerà automaticamente quando il robot non sarà in grado di individuare alcun contorno, oppure potrai premere manualmente il tasto CLEAN per mettere fine alla pulizia dei lati.

Manutenzione del prodotto

1. Pulizia delle spazzole laterali

pulisci la spazzole laterali quando diventano sporche e cambiale se danneggiate.

Nota: Prima di sostituire le spazzole laterali, controlla a fai combaciare i segni "L" e "R" sulle spazzole laterali e su quella nella parte inferiore del robot.

2. Pulizia della vaschetta raccogli polvere e del filtro

Pulisci e la vaschetta raccogli polvere dopo ogni uso, i passi per farlo sono mostrati nelle figure sottostanti.

Nota:

Dopo aver estratto la vaschetta raccogli polvere, controlla se ci siano corpi estranei incastrati nel condotto di aspirazione e puliscilo. Pulito il Filtro dopo 15-30 giornidi utilizzo.

Sostituiscilo dopo un massimo di 6 mesi di utilizzo.

Installa il Filtro e quello primario quando sono asciutti.

Il Filtro e quello primario possono essere sostituiti quando necessario.

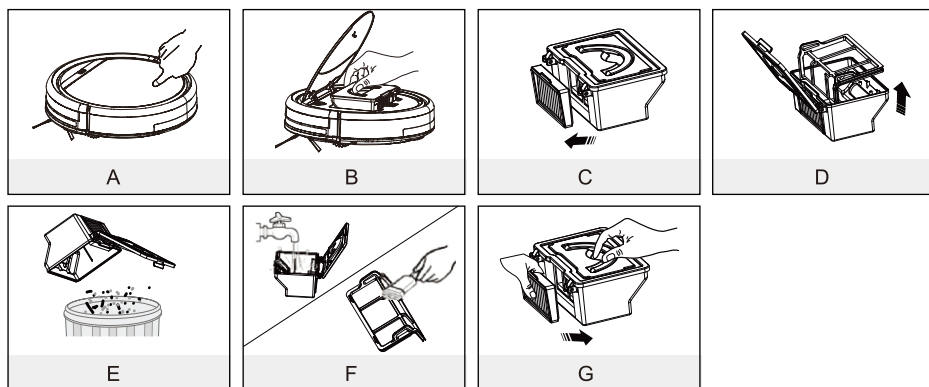

3. Pulizia dei sensori di dislivello e pin del connettore di auto caricamento.

Pulire delicatamente con un panno asciutto il vetro del sensore e i pin per l'auto caricamento.

Nota: i punti di connessione per il caricamento sulla base di alimentazione devono essere puliti nel caso si sporchino.

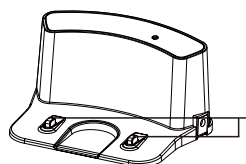

Punti di connessione per il caricamento

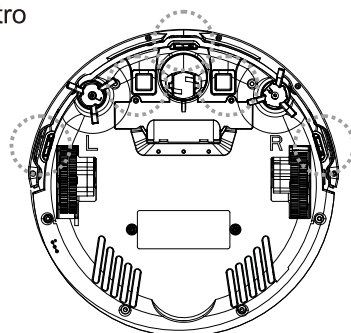

Manutenzione del prodotto

4. Pulizia della ruota anteriore

La presenza di materie estranee nella ruota anteriore, influisce sulle prestazioni, si prega di procedere alla pulizia come segue:

- (1) Mettere la ruota in verticale e procedere con la pulizia.
Controllare che la guarnizione non sia caduta.
- (2) Dopo aver pulito la ruota anteriore, controllare che la guarnizione sia installata correttamente.

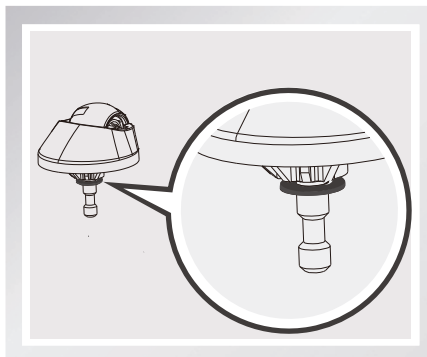
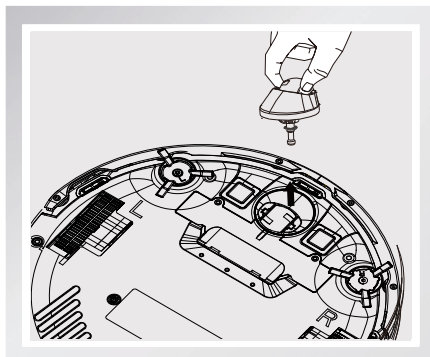

Risoluzione dei problemi

1. Tabella con i codici di errore

Quando il robot affronta dei problemi durante una routine, lo segnalerà con un bip.

- Tono breve

N°	Tom	Causa	Soluzione
01	•	Le ruote o le spazzole laterali non funzionano	Controlla le ruote o le spazzole laterali
02	• •	Il sensore di dislivello o il paraurti non funziona	Pulire con cautela il sensore di dislivello e il paraurti, controllare che non ci siano corpi estranei.
03	• • •	Il corpo principale è bloccato	Muovere il corpo principale e avviarlo nuovamente

Nota: Se tutte le soluzioni sopra citate non funzionano, eseguire le azioni sottoelencate.

1. Reimpostare il robot, attivando nuovamente l'interruttore di alimentazione.
2. Se l'azione di reimpostazione non funziona, inviare il robot al rivenditore per la riparazione.

Risoluzione dei problemi

2. Segnalazione degli errori

Errori Segnalazione	Causa probabile	Soluzione
Gira su se stesso in loco	La ruota laterale del robot V5s Pro è incastrata	Pulisci la ruota laterale del robot V5s Pro da peli o detriti. Spingile dentro e fuori per confermare che entrambe girino senza problemi. Avvia il robot V5s Pro in un luogo differente.
Continua muovi indietro	Un sensore di dislivello è sporco o rotto.	Ispeziona e pulisci i sensori del robot V5s Pro.
Si scontra con l'ostacolo continuamente	Il paraurti è compresso	Tocca rapidamente il paraurti del robot V5s Pro tra 10-20 volte per eliminare ogni detrito che possa essere intrappolato sotto il paraurti o controlla che non ci siano viti allentate.
Breve tempo lavorativo	La capacità di immagazzinamento della batteria è scarsa. Non si carica completamente.	Sostituisci la batteria. Ricarica il robot.
La luce "pulizia" è spenta quando in carica	Qualcosa simile a peli di animali domestici si è incastrato nella presa del caricatore. La batteria del robot non è connessa	Pulisci la presa, controlla la connessione tra il caricatore e la batteria.
Aspira la polvere e i detriti	Il Filtro è sporco o bagnato.	Pulisci il Filtro o sostituiscilo.
Espelle sporcizia	La vaschetta raccogli-polvere è piena.	Svuota la vaschetta raccogli-polvere.
Il robot non pulisce automaticamente all'orario programmato.	L'impostazione dell'orario di programmazione non è stata salvata. La funzione legata all'orario di programmazione è stata cancellata dal riavvio del robot. Il robot non è alimentato. La batteria del robot è scarica. I componenti del robot sono pieni di detriti	Resetta la funzione di programmazione dell'orario, ricordati la conferma finale. Accendi il robot. Tieni acceso il robot e sulla base di alimentazione assicurati che abbia la batteria completamente carica per funzionare in ogni momento. SPEGNI il robot, pulisci il contenitore raccogli-polvere e inverti il robot. Pulisci le spazzole laterali e la spazzola principale.

Specifiche tecniche del prodotto

Classificazione	Oggetto	Dettaglio
Meccanico Specifiche tecniche	Diametro	300mm
	Altezza	81mm
	Peso	2.24kg
Elettrico Specifiche tecniche	Voltaggio/ alimentazione	14.4V-14.8V/22W
	Specifiche tecniche della batteria	Ioni di litio 2600mAh
Pulizia Specifiche tecniche	Capacità del contenitore raccogli polvere	0.3L
	Tipo di caricamento	Auto caricamento / caricamento manuale
	Modalità di pulizia	Auto, spot, edge, programmazione giornaliera
	Tempo di caricamento	Circa 280 mins
	Tempo di pulizia	Circa 90 mins
Tipo di pulsante del corpo principale		Bottone touch

Avvertenza: la temperatura di immagazzinamento di questo prodotto è da -10°C a 40°C.

Allegato-manuale di operazione

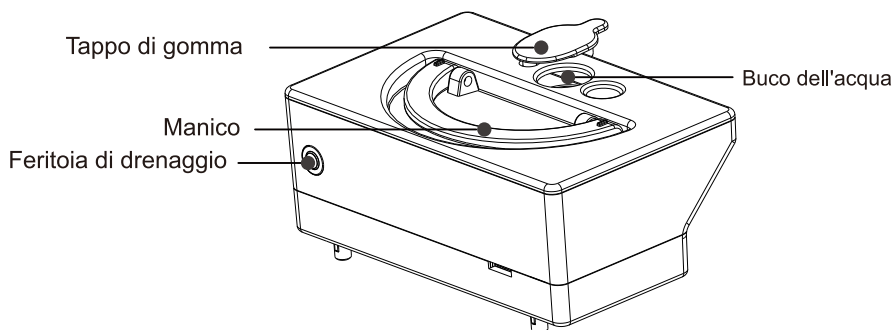

1. Il lavaggio a secco viene effettuato con un secchio dell'immondizia, e il lavaggio bagnato viene fatto con una tanica di acqua.
2. Il supporto del mocio con il mocio dovrebbe essere sul robot quando la tanica di acqua viene usata.
3. Versare l'acqua nella tanica di acqua.
4. Aprire il coperchio del robot e mettere la tanica di acqua nella struttura, la feritoia di drenaggio della tanica di acqua dovrebbe essere allineata con la feritoia di drenaggio sulla struttura del robot.
5. Chiudere la feritoia di drenaggio del robot, spingere il pulsante PULIRE per iniziare la pulizia. Non c'è nessuna funzione di suzione dell'aspirapolvere durante la pulizia.
6. Si suggerisce di fare la funzione suzione e (pulizia a secco) prima della pulizia con acqua per un migliore risultato di pulizia.
7. L'acqua nella tanica di acqua viene fatta uscire automaticamente, così è proibito lasciare che la tanica di acqua rimanga dentro o fuori il robot quando c'è ancora acqua nella tanica. Questo farà sì che l'acqua non vada sul pavimento.
8. Si prega di togliere la tanica di acqua quando si carica l'aspirapolvere robot.

ZACO

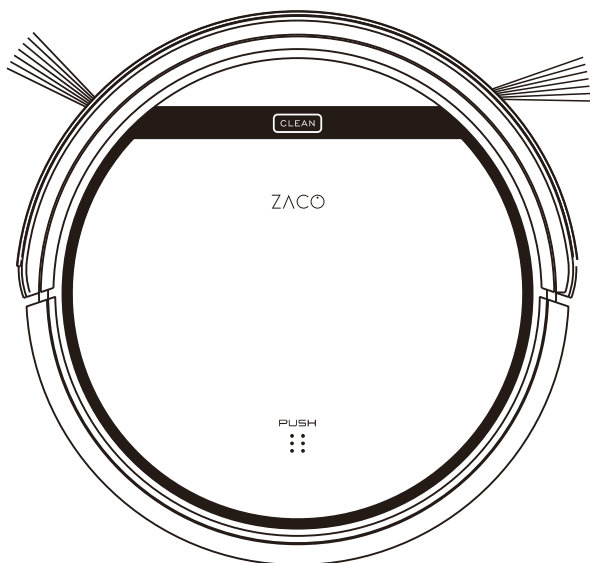

Limpador a Vácuo Robótico

Manual de Utilizador

Português

Estimado Cliente,

Obrigado por adquirir o limpador a vácuo robótico ZACO V5s Pro! Você juntou-se a milhões de pessoas que limpam com robôs, a forma mais inteligente de ter o serviço feito.

Por favor, tome alguns momentos para ler este manual e familiarizar-se com o seu robô de maneira a obter o melhor desempenho do mesmo.

Se tiver algum problema quando o utilizar, não se preocupe, primeiro contate o atendimento ao cliente, iremos ajudá-lo durante este processo.

Atendimento ao cliente da ZACO

Número de Atendimento ao Cliente:

00800-42377961 (European Free call)

0209-513038-383 (Direct Line DE)

E-mail: support@zacorobot.eu

Dicas Importantes

Como utilizar

- Antes de utilizar o robô, garanta que o botão Power está ligado. Tome alguns momentos para inspecionar a área a ser limpa e remova os obstáculos que encontrar.
- O robô passará por cima da mesma área do chão várias vezes para garantir uma limpeza profunda.
- As escovas em rotação podem absorver grãos pequenos (comida de cão, lixos de gato) aqui e ali, mas finalmente o robô irá esvaziá-los.
- Antes de substituir as escovas laterais, verifique e combine a marca “L” “R” em ambos os lados da escova e no fundo do robô.
- Quando ajusta a hora do relógio ou a agenda, o funcionamento final será confirmado pelo bip do robô. Se não receber nenhum tom, os ajustes não foram bem sucedidos.
- Esvazie o caixote do lixo. Você poderia notar que o vácuo do robô é menor, até sai quando o caixote do lixo está cheio, apesar de não haver qualquer som de bip de aviso.

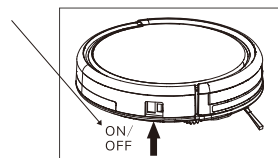

Para o melhor desempenho

- Esvazie o caixote do lixo do V5s Pro e limpe o filtro depois de cada utilização.
- O Filtro não deve ser lavado com água.
- Substitua o novo Filtro Alter quando reparar que o vácuo do V5s Pro enfraquece e pega menos do que antes.
- Coloque a base doméstica de carregamento na direção da parede e remova os obstáculos cerca de 1 metro nos dois lados e em cerca de 2 metros para a frente.
- Carregue completamente a bateria do robô a cada ciclo de limpeza.

Vida útil da bateria

- Para aumentar o tempo de vida útil da bateria do V5s Pro e manter a limpeza no topo do desempenho:
- Carregue o robô durante a noite antes da primeira utilização.
- Se o robô não é utilizado durante muito tempo, desligue o botão power.
- Recarregue o robô assim que possível, esperar vários dias para recarregar pode danificar a bateria.
- Utilize o robô frequentemente.

Aviso: O produto contém peças eletrônicas. NÃO mergulhe o V5s Pro ou vaporize-o com água, limpe apenas com um pano seco.

Table des matières

Instruções de segurança	1
Peças do produto	2
Corpo principal e acessórios	2
Anatomia do robô	3
Base doméstica de carregamento	4
Controlo remoto	4
Estado do botão CLEAN	5
Funcionamento do controlo remoto	6
Funcionamento do Produto	7
Como iniciar	7
Iniciar/pausa/Hibernar	8
Agendamento	9
Moto Limpeza	10
Manutenção do Produto	11
Limpeza das escovas laterais	11
Limpeza do caixote do lixo e do filtro	11
Limpeza dos sensores de queda e pinos de carregamento automático	11
Limpeza da roda frontal	12
Resolução de Problemas	13
Folha dos códigos de erro	13
Aparência dos erros	14
Especificações do Produto	15
Anexo-Manual de operações	16

Instruções de segurança

Antes de utilizar este produto, leia as seguintes instruções de segurança e siga todas as precauções de segurança normais.

- Antes da utilização deste produto, garanta que o botão Power está ON.
- Se o produto não é utilizado durante muito tempo, desligue o botão do lado direito do corpo principal.

AVISO

1. Apenas técnicos certificados podem desmontar o produto. Os utilizadores não podem desmontar ou realizar a reparação do produto.
2. Utilize apenas o adaptador fornecido pela fábrica. A utilização de outro adaptador que não combine pode provocar choque elétrico, incêndios ou danificar o produto.
3. Não toque o cabo de alimentação, a tomada ou o adaptador quando as suas mãos estão molhadas.
4. Não permita que roupas ou parte do corpo entrem nas rodas do produto.
5. Não coloque este produto próximo de cigarros, isqueiros, fósforos ou quaisquer inflamáveis.
6. Se for necessária a limpeza do produto, limpe-o depois do carregamento parar.
7. Não incline demasiado o cabo de alimentação ou pressione o cabo de alimentação com objetos pesados ou afiados.
8. Este produto é utilizado apenas no interior, não o utilize no exterior.
9. Não se sente no topo deste produto ou prenda um objeto no topo dele.
10. Não utilize este produto em ambientes húmidos ou molhados (qualquer ambiente com líquidos).
11. Antes da utilização, recolha o ambiente do solo (remova todos os objetos frágeis e os cabos, os papéis de tecido e lençóis, etc., que podem ser pegos no produto).
12. Não coloque este produto onde é fácil de cair (mesas, cadeiras, etc).
13. Desligue o botão Power quando não necessitar utilizar este produto durante um longo período de tempo.
14. Antes da utilização, verifique se o adaptador e a tomada estão adequadamente conectados.
15. Para evitar basculamento, informe todas as pessoas em casa quando este produto estiver em funcionamento.
16. O produto pode não poder passar por degraus acima dos 10mm.
17. Utilize este produto com temperaturas desde -10° a 40°(graus centígrados) e não coloque este produto em ambientes de alta temperatura
18. A bateria deve ser removida do produto antes de ser arranhada.
19. O produto deve ser desconectado dos meios de alimentação ao remover a bateria.
20. A bateria deve ser disposta em segurança.

Por favor garanta que há instruções de adultos quando crianças, pessoas incapacitadas/com problemas mentais o utilizam.

Peças do produto

Corps principal et accessoires

N°	Descrição	Qtd.
1	Corps principal	1
2	Base doméstica de carregamento	1
3	Controlo remoto (bateria não incluída)	1
4	Adaptador	1
5	Ferramenta de limpeza	1
6	Manual de Utilizador	1
7	Escovas laterais extra	2
8	Filtro extra	2
9	Pano	1
10	Tanque de água	1

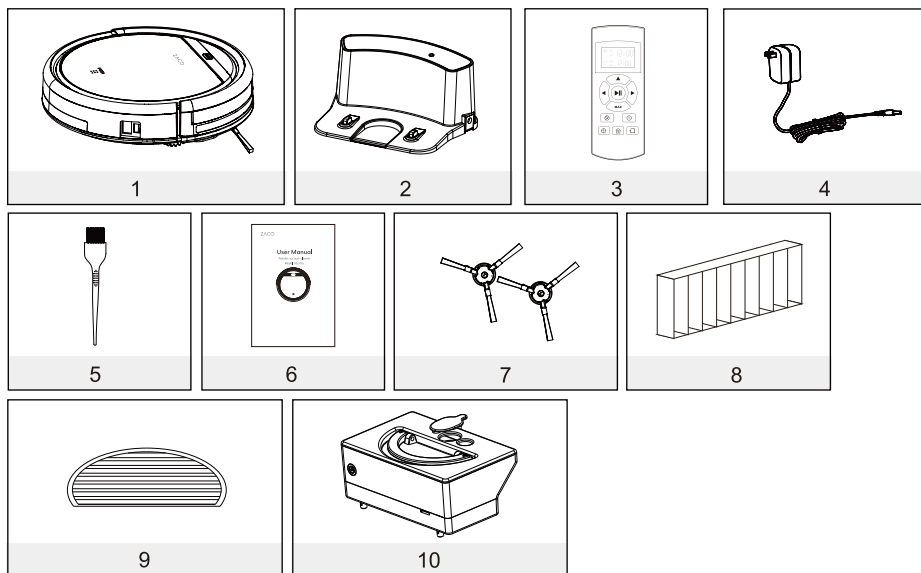

Peças do produto

Anatomia do robô

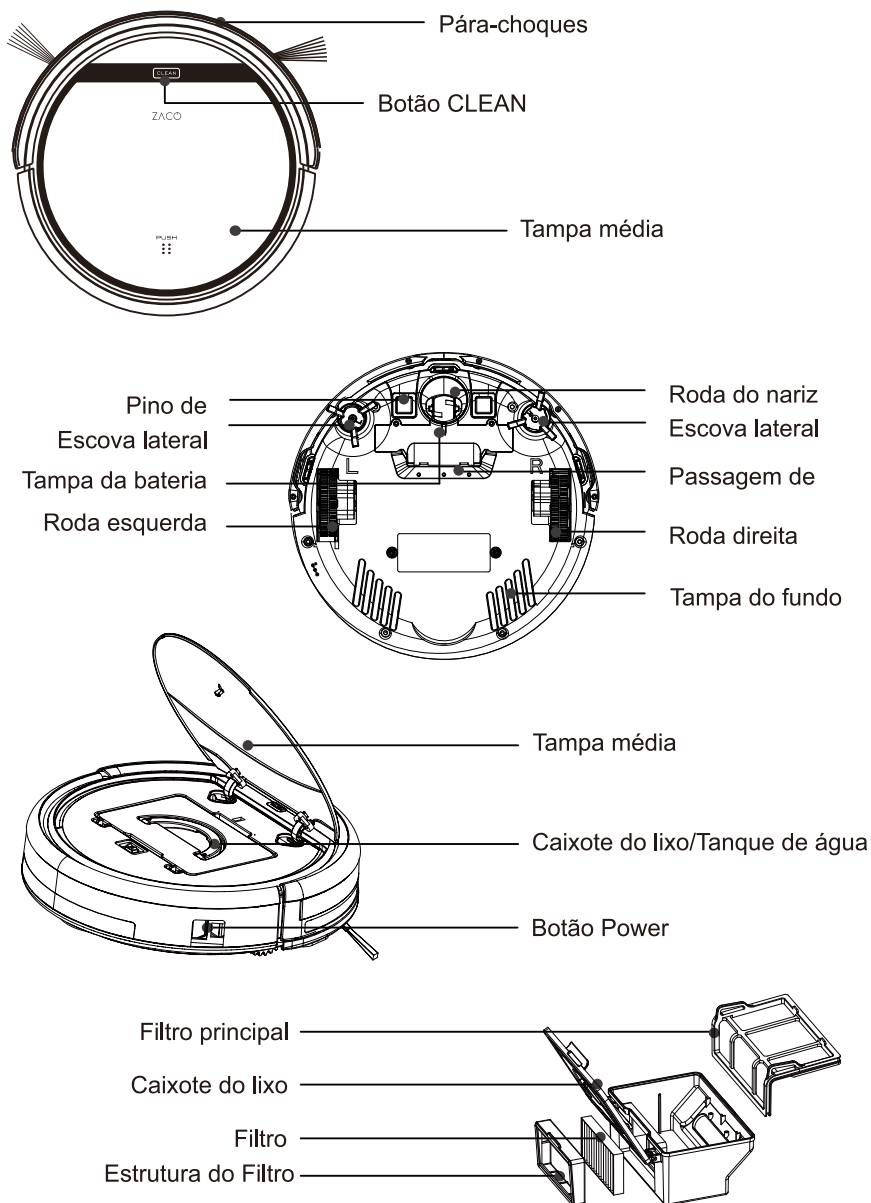

Peças do produto

Base doméstica de carregamento

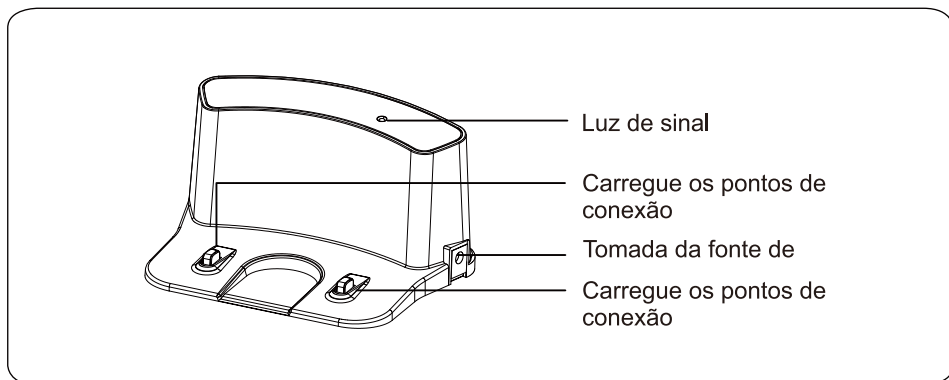

Controlo remoto

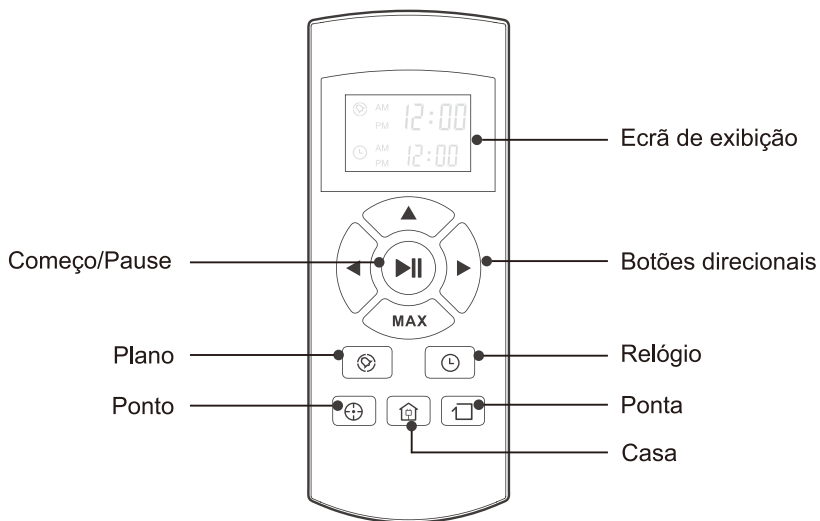

Peças do produto

Estado do botão CLEAN

Estado do robô	Estado das luzes
Carregamento	Todas as luzes piscam gradualmente
Carregamento terminado	Todas as luzes se apagam
No modo selecionado	Todas as luzes piscam lentamente
Quando o robô está em erro	Todas as luzes piscam
Bateria baixa	As luzes médias piscam
No modo doméstico	As luzes médias piscam lentamente
No modo Limpeza	As luzes médias ficam fixas
No modo ponta	As luzes médias ficam fixas, as luzes mais baixas piscam
No modo ponto	As luzes médias ficam fixas, as luzes mais altas piscam

Peças do produto

Funcionamento do controlo remoto

1. "▶||" Começo/Pause

- Prima este botão para iniciar a limpeza no modo selecionado.
- Prima este botão para fazer o robô parar quando está em limpeza.
- Prima este botão para trocar do modo hibernar para o modo selecionado.

2. Botões direcionais

A. "▲" botão:

- Prima este botão para aumentar o número no agendamento ou no modo relógio.
- Prima este botão para fazer o robô avançar no modo selecionado e o robô parará quando atingir qualquer objeto.

B. "MAX" botão:

- Prima este botão para diminuir o número no agendamento ou no modo relógio.
- Prima para fazer o robô mover-se para trás um pequeno passo no modo selecionado.
- Prima "MAX", o poder de vácuo será o mais forte.

C. "◀" botão:

- Prima este botão para trocar de minutos para horas no agendamento ou no modo relógio;
- Prima este botão para fazer o robô virar à esquerda.

D. "▶" botão:

- Prima este botão para trocar de horas para minutos no agendamento ou no modo relógio;
- Prima este botão para fazer o robô virar à direita.

3. "🕒" Plano

- Prima este botão para entrar no modo agendamento quando está no modo selecionado.
- Prima este botão para confirmar o agendamento no modo agendamento.

4. "🕒" Relógio

- Prima este botão para entrar no modo relógio quando está no modo selecionado.
- Prima este botão para confirmar o ajuste do relógio no modo relógio.

5. "🏠" Casa

Prima este botão para retornar o robô à base doméstica de carregamento.

6. "□" Ponta

Prima este botão para realizar a limpeza do robô ao longo da parede.

7. "⊕" Ponto

Prima este botão para realizar o início da limpeza dos pontos.

8. 🕒^{AM} 12:00 PM Mostra a hora do agendamento.

9. 🕒^{AM} 12:00 PM Mostra a hora do relógio.

Nota:

1. Instale duas pilhas do tipo AAA no controlo remoto.
2. Tire as pilhas se o controlo remoto não for utilizado durante muito tempo.

Funcionamento do Produto

1. Como iniciar

1>. Coloque a base doméstica de carregamento, ligue o adaptador à tomada, a luz do sinal na base doméstica de carregamento virar sólido.

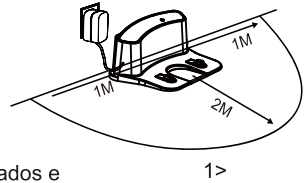

Nota: Coloque a base doméstica de carregamento na direção da parede e remova os obstáculos cerca de 1 metro nos dois lados e em cerca de 2 metros para a frente.

2>. Ligue o botão Power em volta da tomada de alimentação, depois o painel de exibição piscará.

(Se nenhum comando é recebido, o robô virará para o modo hibernar depois de 15 segundos.)

Nota: A. Mantenha sempre o botão Power ligado. Se não, é incapaz de fazer o robô funcionar.

B. Se o botão Power está desligado, todo o agendamento será perdido.

Alerta: Antes de carregar o robô, assegure-se que o botão Power está ligado, ou o robô não poderá ser carregado.

3>. Carregue o robô de qualquer das formas que se segue:

A. Prima HOME para fazer o robô voltar à base doméstica de carregamento para se auto carregar.

B. Ligue a uma tomada.

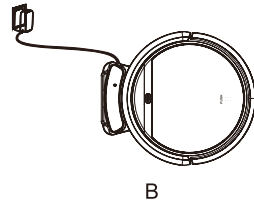
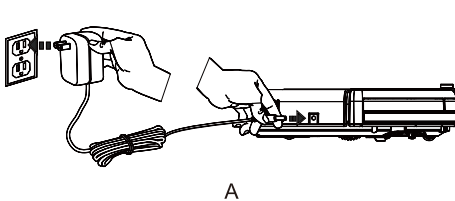

Para a melhor extensão da vida útil da bateria:

A. Antes da primeira utilização, carregue o robô à noite. Quando o carregamento termina, o painel de exibição ficará sólido .

B. Na utilização normal, guarde sempre o robô na base doméstica de carregamento com a base ligada à tomada.

C. Se o robô não é utilizado durante muito tempo, desligue-o, carregue completamente o robô e guarde-o num local fresco e seco.

4>. Carregamento automático

O robô retornará automaticamente à base doméstica de carregamento quando a bateria está baixa.

Funcionamento do Produto

2. Iniciar/Pausa/Hibernar

Modo Hibernar: O robô não está em funcionamento, as luzes em volta do botão CLEAN estão desligadas e o botão Power está ligado.

modo Selecionado: O robô não está em funcionamento, as luzes em volta do botão CLEAN piscam.

Modo Limpeza: O robô está em funcionamento, as luzes em volta do botão CLEAN estão ligadas.

1>. Inicia

Assegure-se que o botão power está ligado;

Prima o botão CLEAN no corpo principal ou no controlo remoto para iniciar a limpeza.

Nota: Se o robô está no modo hibernar, prima o botão CLEAN para acordar o robô do modo hibernar. Depois prima CLEAN uma segunda vez, o robô começa a limpeza automaticamente.

2>. Pause

Prima o botão CLEAN no corpo principal ou no controlo remoto para trocar o robô do modo limpeza para o modo selecionado.

Nota: Quando o robô está em pausa, prima CLEAN para fazer com que o robô reinicie a limpeza.

3>. Hibernar

Para que o robô entre no modo hibernar do modo selecionado:

Mantenha premido CLEAN no corpo principal durante 3 segundos.

O robô entrará automaticamente no modo hibernar se não recebe nenhum comando durante 15 segundos.

Funcionamento do Produto

3. Agendamento

Pode agendar para deixar que o robô inicie a limpeza desde um determinado tempo.

Nota: Lembre-se de ajustar a hora do relógio e agende assim que substituir a bateria do controlo remoto.

Assim que a hora do relógio é ajustada, qualquer agendamento que tenha definido fará o robô funcionar no tempo agendado.

Ajuste da hora do relógio

1. Aponte o controlo remoto para o robô (garanta que o botão power está ligado).
2. Prima CLOCK e depois utilize os botões direcionais para ajustar a hora correta.
3. Prima CLOCK para salvar os ajustes. Para cancelar a programação, desative o robô.

Ajuste do agendamento

O robô irá trabalhar sempre na hora agendada a menos que o botão power do robô esteja desligado.

1. Aponte o remoto na direção do robô.
2. Prima PLAN e depois utilize os botões direcionais para ajustar o agendamento.
3. Prima PLAN para salvar os ajustes. Para cancelar a programação, desative o robô.

Nota:

Quando ajusta a hora do relógio ou a agenda, a operação final será confirmada pelo bip do robô; Se não recebe nenhum, o seu ajuste não é bem sucedido.

Funcionamento do Produto

4. Modo Limpeza

1>. Limpeza automática

O robô limpará o espaço automaticamente e ajustará a limpeza de acordo com a situação.

Nota:

Prima o botão CLEAN no robô ou no controle remoto para iniciar a limpeza automática.

2>. Limpeza local

- A. Pressione o ponto no controle remoto em direção ao robô quando o robô estiver funcionando.
O robô circulará ao redor e se transformará em modo de limpeza automática após a limpeza do ponto estar concluída.
- B. Pressione o ponto no controle remoto em direção ao robô quando o robô estiver funcionando.
O robô circulará ao redor e se transformará em modo de limpeza automática após a limpeza do ponto estar concluída.

3>. Limpeza de ponta

Coloque o robô próximo a uma ponta (parede) e prima EDGE no controle remoto para iniciar a limpeza de pontas.

Nota:

A limpeza de pontas parará automaticamente quando o robô não encontrar pontas, ou você poderá premir manualmente CLEAN para parar a limpeza de pontas.

Manutenção do Produto

1. Limpeza das escovas laterais

Limpe as escovas laterais quando ficarem sujas e substitua se estiverem danificadas.

Nota: Antes de substituir as escovas laterais, verifique e combine a marca "L" "R" em ambos os lados da escova e no fundo do robô.

2. Limpeza do caixote do lixo e do filtro

Limpe e esvazie o caixote do lixo depois de cada utilização, os passos são apresentados nas imagens abaixo.

Nota:

Depois de retirar o caixote do lixo, verifique se existem produtos estranhos presos na passagem de sucção e limpe-a. Limpar o Filtro depois de 15-30 dias* de utilização. E substitua-o depois de uma utilização de 6 meses no máximo.

Instale ambos os Filtros e principais quando eles estão secos.

O Filtro e principal poderiam ser substituídos se necessários.

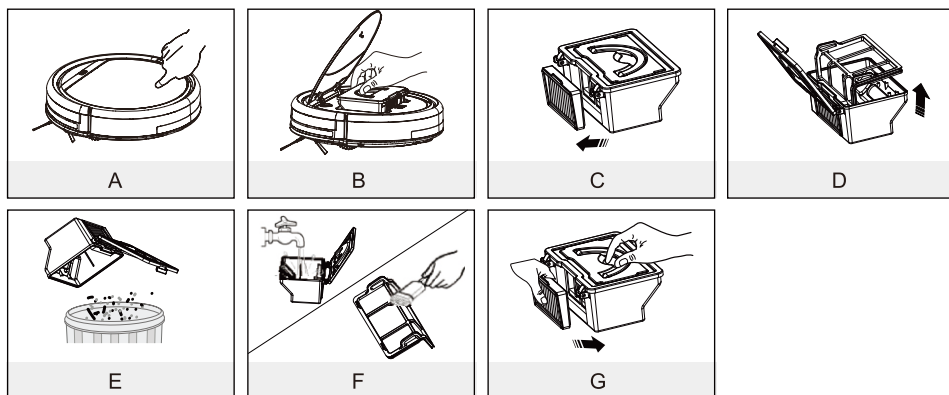

3. Limpeza dos sensores de queda e pinos de carregamento automático.

Limpe ligeiramente a janela do sensor e os pinos de carregamento automático com um pano seco macio.

Nota: Carregue os pontos de conexão na base doméstica de carregamento e precisam de ser limpos se estiverem sujos.

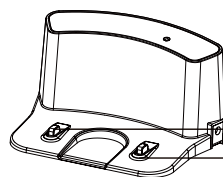

Carregue os pontos de conexão
Carregue os pontos de conexão

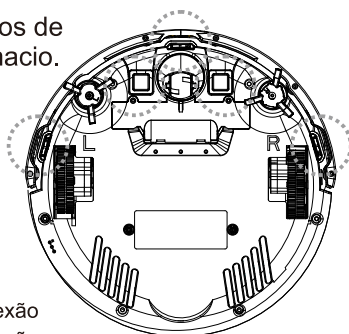

Manutenção do Produto

4. Limpeza da roda frontal

Se houver lixo na roda frontal isso irá afectar a performance da limpeza, por favor efectue a limpeza de acordo com as instruções em baixo:

- (1) Puxe a roda para cima verticalmente e limpe. Verifique se a junta está corretamente retirada.
- (2) Deve verificar se a junta se encontra corretamente instalada depois da limpeza.

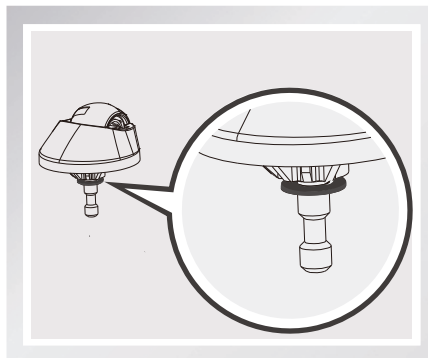
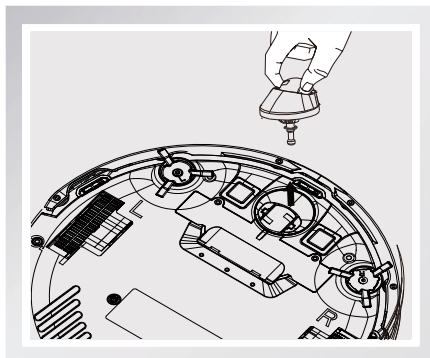

Resolução de Problemas

1. Folha dos códigos de erro

Quando o robô cumpre com alguns problemas de rotina, ele irá recordá-lo por bip.

- Tom curto

Nº	Tom	Causa	Solução
01	•	Rodas ou escovas laterais sem funcionamento	Verifique as rodas ou as escovas laterais
02	• •	Falha no sensor de queda ou no sensor do pára-choques	Limpe o sensor de queda e abane ligeiramente o pára-choques, verifique se existe objetos estranhos
03	• • •	O corpo principal fica preso	Mova o corpo principal e comece novamente

Nota: Se todas as soluções acima indicadas não funcionarem, por favor realize as seguintes ações.

1. Reinicie o robô voltando a virar o botão power.
2. Se o reinício da ação não funcionar, envie o robô ao vendedor para reparação.

Resolução de problemas

2. Aparência dos erros

Aparência dos erros	Causa provável	Solução
Andar em círculos no local	A roda lateral do robô V5s Pro está presa	Limpe as rodas laterais do robô V5s Pro de cabelos ou sujeira. Empurre-as para dentro e para fora, e confirme que elas giram livremente. Inicie o robô V5s Pro num local novo.
Continue retrocedendo	O sensor de quebra está sujo ou partido.	Inspeção e limpe os sensores de quebra do robô V5s Pro.
Bata no obstáculo continuamente	O pára-choques está comprimido	Toque bruscamente no pára-choques do robô V5s Pro durante 10-20 vezes para arrastar os depósitos que possam estar presos no pára-choques ou liberte o parafuso do pára-choques.
Tempo de funcionamento curto	A capacidade de armazenamento da bateria enfraquece. Não carrega completamente.	Substitua a bateria. Recarregue o robô.
A luz "limpeza" está desligada quando está em carregamento	Algo parecido a pêlo de animal na entrada do carregador. A bateria do robô não está conectada	Limpe a entrada, verifique a conexão entre o carregador e a bateria.
O vácuo está sujo, os depósitos são menos	Filtro Alter está sujo ou húmido pela água.	Limpe o Filtro ou mude o Filtro.
Escoa o lixo	O caixote do lixo está cheio	Esvazie o caixote do lixo.
O robô não limpará automaticamente no tempo agendado.	O ajuste para o Agendamento do Tempo não está salvo. A função Agendamento do Tempo é cancelada quando reinicia o robô. O robô fica OFF. A bateria do robô está baixa. Os componentes do robô estão emaranhados em depósitos.	A função Reposição do Agendamento do Tempo, recorde a confirmação final. Coloque o robô em ON. Mantenha o robô em ON e na plataforma de carregamento para assegurar-se que a bateria está cheia para funcionar a qualquer momento. Coloque o robô em OFF, limpe o caixote do lixo e inverta o robô. Limpe as escovas laterais e a escova principal.

Especificações do Produto

Classificação	Item	Detalhe
Mecânica Especificações	Diâmetro	300mm
	Altura	81mm
	Peso	2.24kg
Elétrica Especificações	Voltagem/Potência	14.4V-14.8V/22W
	Especificações da bateria	lão de lítio 2600mAh
Limpeza Especificações	Capacidade do caixote do lixo	0.3L
	Tipo de carregamento	Carregamento automático / Carregamento manual
	Modo Limpeza	Automático, Lugar, Ponta, Agendamento Diário
	Tempo de Carregamento	Cerca de 280 mins
	Tempo de Limpeza	Cerca de 90 mins
Tipo de botão do corpo principal		Botão toque

Observação: A temperatura de armazenamento deste produto é de -10°C a -40°C.

Anexo-Manual de operações

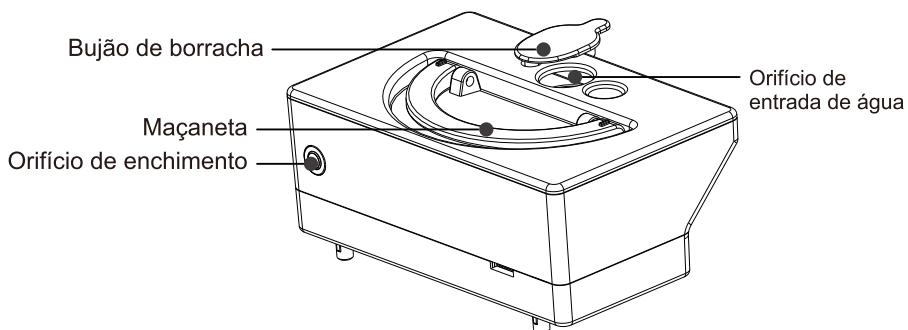

1. A limpeza a seco é feita com o escaninho de poeira, e limpo molhado é feito com tanque de água.
2. O suporte do esfregão com esfregão deve estar no robô quando o tanque de água é usado.
3. Verter a água no tanque de água.
4. Abra a tampa do robô e coloque o reservatório de água no corpo, o orifício de enchimento do tanque de água deve estar alinhado com o orifício de enchimento no corpo do robô.
5. Feche a tampa do robô, pressione o botão CLEAN para iniciar a limpeza molhada. Não há nenhuma função de sucção do vácuo durante a limpeza molhada.
6. Sugere-se para fazer a sucção (limpeza a seco) antes de molhado limpo para um melhor resultado de limpeza.
7. A água no tanque de água é fluir para fora automaticamente, assim que é proibido deixar o tanque de água ser ainda dentro ou fora do robô quando há ainda água no tanque. Isso fará com que a água log no chão.
8. Por favor, retire o reservatório de água quando você mudar o robô aspirador.

